

# SHARP



## XL-B514

Мікросистема Hi-Fi FM «Токио»/  
Микросистема Hi-Fi FM «Токио»/  
Tokyo FM Hi-Fi Micro System

UA

RU

EN

Інструкція користувача  
Инструкция пользователя  
Instruction manual

SHARP

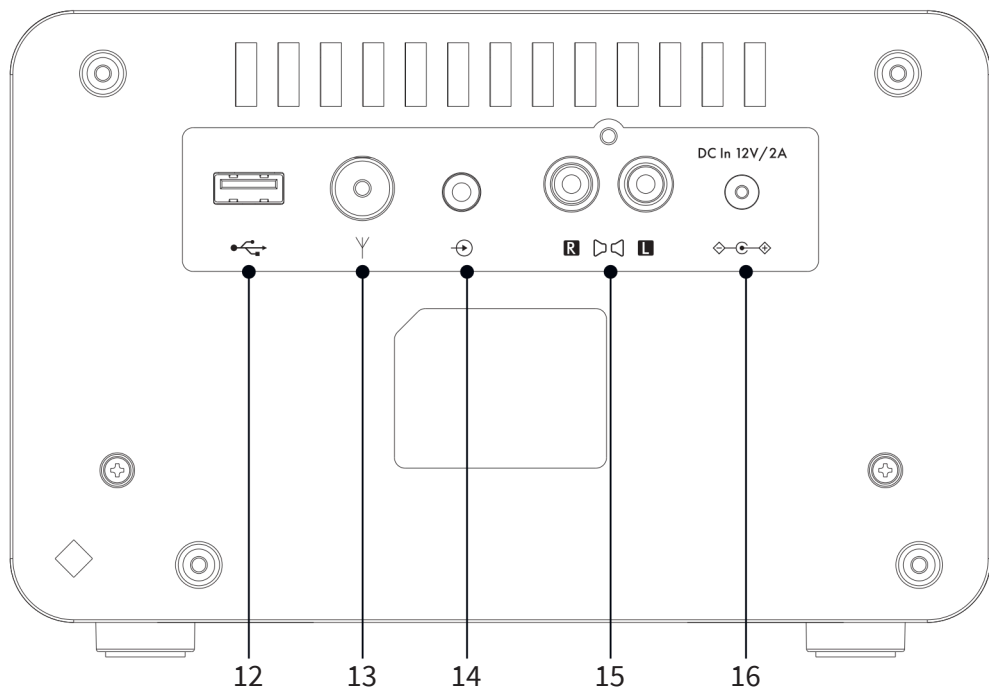
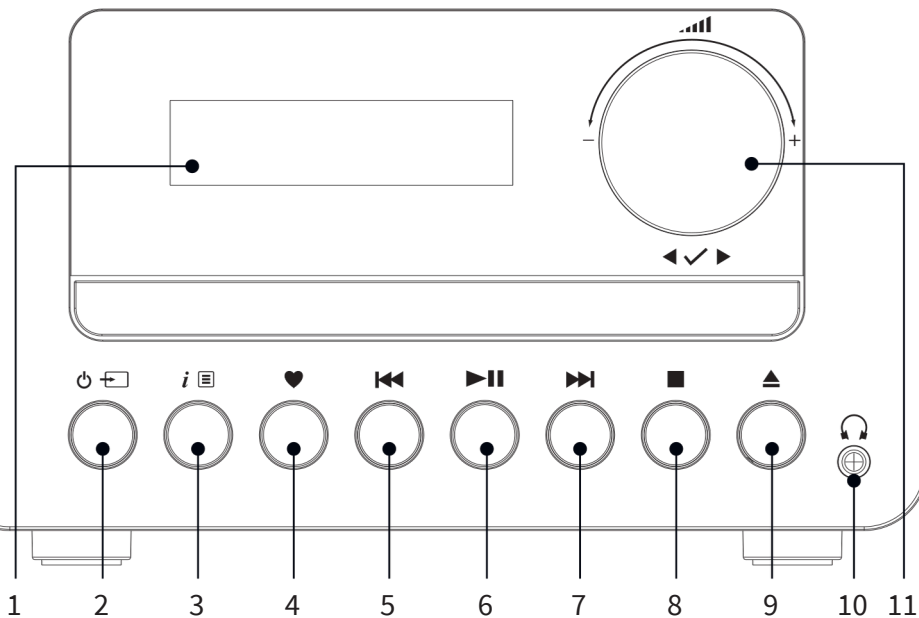

Мал./Рис./Img. 1



Мал./Рис./Img. 2

## Торгові марки:



Словесний знак та логотипи Bluetooth® є зареєстрованими торговельними марками, що належать компанії Bluetooth SIG, Inc., і будь-яке використання таких знаків компанією SHARP здійснюється на підставі ліцензії. Інші торговельні марки та торговельні назви належать їхнім відповідним власникам.

## Торговые марки:



Словесный знак и логотипы Bluetooth® являются зарегистрированными товарными знаками, принадлежащими компании Bluetooth SIG, Inc., и любое использование таких знаков компанией SHARP осуществляется на основании лицензии. Другие торговые марки и торговые названия принадлежат их владельцам.

## Trademarks:



The Bluetooth® word mark and logos are registered trademarks owned by Bluetooth SIG, Inc. and any use of such marks by SHARP is under license. Other trademarks and trade names are those of their respective owners.

## ВАЖЛИВІ ІНСТРУКЦІЇ З ТЕХНІКИ БЕЗПЕКИ

**Дотримуйтесь усіх інструкцій з техніки безпеки та завжди до уваги всі попереджувальні повідомлення. Збережіть цей посібник для використання в майбутньому.**



Цей символ вказує користувачеві на необхідність ознайомлення з вказівками з техніки безпеки, експлуатації та технічного обслуговування, що містяться далі в цьому посібнику з експлуатації.



Належить до обладнання класу II. Цей символ вказує, що виріб оснащений подвійною системою ізоляції та не потребує безпечного підключення до електричного заземлення (землі).



Належить до змінного струму (AC)/ Цей символ вказує, що позначена символом номінальна напруга є напругою змінного струму.



Належить до змінного струму (DC)/ Цей символ вказує, що зазначена символом номінальна напруга є напругою постійного струму.



Тільки для застосування в приміщенні



Позначення рівня енергоефективності VI



Полярність силового роз'єму постійного струму

Кабель живлення

- Не допускайте пошкодження шнура живлення, не розтягуйте і не перегинайте його, не ставте на нього важкі предмети.

Пошкодження

- Розпакувавши пристрій, огляньте його, щоб переконатися у відсутності пошкоджень. Якщо він має будь-які пошкодження, не починайте експлуатацію виробу, а зверніться до продавця.

Технічне обслуговування

- Перш ніж починати очищення виробу, відключіть шнур живлення від джерела енергії. Для очищення зовнішньої поверхні пристрою використовуйте м'яку і чисту серветку. Ніколи не очищайте ще за допомогою хімічних або мийних засобів.

Обслуговування та ремонт

- Цей виріб не містить компонентів, технічне обслуговування яких користувач може здійснювати самостійно. Контакт з деякими частинами всередині пристрою може становити небезпеку для життя. У разі виникнення несправностей слід зв'язатися з виробником або представником авторизованого сервісного центру. Гарантія виробника не поширюється на несправності, що виникли внаслідок проведення ремонту не уповноваженими третіми особами.

Силовий адаптер

- Якщо система не буде використовуватися протягом тривалого часу, рекомендується вимкнути її та витягти вилку живлення змінним струмом із настінної розетки.
- Використовуйте тільки мережевий адаптер, що входить до комплекту, оскільки невиконання цієї умови може призвести до виникнення загрози безпеці та/або пошкодження пристрою.

## Застереження

Безпека дітей

- У процесі використання виробу завжди дотримуйтеся основних правил техніки безпеки, особливо в присутності дітей. Діти повинні перебувати під наглядом, щоб вони не могли гратися з виробом.

Розташування

- Виріб слід розміщувати на стійкій основі, не допускаючи звисання виробу або його окремих частин.

Вентиляція

- Для надійного функціонування виробу необхідна вентиляція, що запобігає його перегріванню. Вона забезпечується щілинами та отворами в корпусі виробу, і перекривати або накривати їх не можна. Залиште навколо виробу проміжок завширшки не менше 5 см для забезпечення належної вентиляції. Не дозволяйте нікому, особливо дітям, вставляти сторонні предмети в порти, слоти та інші отвори в корпусі пристрою, оскільки це може призвести до ураження електричним струмом.

Джерела тепла та робоча температура

- Не встановлюйте виріб поруч із джерелами тепла, наприклад радіаторами, обігрівачами, печами або іншими пристроями (включно з підігрівачами), що виробляють тепло. Не допускайте потрапляння на виріб прямих сонячних променів.

Відкритий вогонь

- Щоб уникнути ризику загоряння, не ставте поруч із виробом свічки або інші джерела відкритого вогню.

Вода, волога та потрапляння рідини

- Щоб уникнути ризику загоряння або ураження електричним струмом, не допускайте потрапляння на виріб крапель опадів, води або вологи. Не ставте на виріб або поруч із ним предмети, наповнені рідиною.

Грози та блискавки

- Грози становлять небезпеку для всіх електроприладів. Удар блискавки в мережевий або антенний кабель може призвести до пошкодження виробу, навіть якщо він вимкнений. Перед грозою слід відключати від виробу всі кабелі та роз'єми.

## Батарейки

Встановлення

- Використовуйте тільки зазначені батарейки. Вставляючи батарейки, звертайте увагу на полярність. Використовувати одночасно батарейки різних типів або старі та нові батарейки категорично заборонено.

Експлуатація та технічне обслуговування

- Не надавайте батарейки впливу високих температур, наприклад у зоні дії прямих сонячних променів. Якщо виріб не буде використовуватися протягом тривалого періоду (понад один місяць), щоб уникнути протікання батарейок, вийміть їх із виробу. Якщо батарейки протекли, витріть внутрішню частину батарейного відсіку і замініть батарейки новими.

Безпека дітей

- Батарейний відсік має бути завжди закритий, а його кришка має бути зафіксована.
- Батарейки може легко проковтнути дитина; це може призвести до виникнення важких внутрішніх опіків і смерті. Тримайте батарейки в недоступному для дітей місці. Якщо є підстави припускати, що проковтнута батарейка, негайно зверніться по медичну допомогу.

Умови навколишнього середовища

- Не допускайте потрапляння батарейок у місця з низьким тиском повітря або високою температурою: це може призвести до вибуху або витіку займистої рідини чи газу.

Утилізація

- Під час утилізації батарейок слід дотримуватися вказівок, викладених у цьому посібнику (див. розділ "Утилізація обладнання та батарейок"). Не кидайте у вогонь, не розбирайте і не намагайтеся повторно зарядити звичайні батарейки. Вони можуть протекти або вибухнути.

## Утилізація обладнання та батарейок

Інформація для користувачів, що стосується утилізації старого обладнання та використаних батарейок.



Цей символ означає, що на батарейки, які входять до складу виробу, поширюється дія Директиви ЄС 2013/56/EU, яка забороняє їх утилізацію разом зі звичайними побутовими відходами. Букви Cd, Hg і Pb під символом сміттєвого контейнера вказують на вміст у батарейках кадмію (Cd), ртуті (Hg) і свинцю (Pb).



Цей символ позначає, що на виріб поширюється дія Директиви ЄС 2012/19/EU, яка забороняє його утилізацію та вивезення на звалище разом зі звичайними побутовими відходами.



Цей символ позначає, що під час проектування і виготовлення виробу передбачено можливість його повторного використання і переробки.

Ці символи, нанесені на вироби, упаковку та (або) супровідну документацію, позначають, що використані електричні та електронні вироби не можна викидати разом зі звичайними побутовими відходами. Для отримання детальної інформації про порядок і можливі місця екологічно безпечної утилізації цих виробів побутовим споживачам слід звертатися або до торговельної точки, в якій вони були придбані, або до місцевих органів влади.

### УВАГА:

Прилади з вбудованим CD-плеєром позначені цією етикеткою з попередженням.



- Цей виріб належить до лазерних пристроїв 1 класу. У ньому використовується видимий лазерний промінь, який здатний у разі неправильного розташування піддати будь-кого ризику впливу шкідливого випромінювання. Користуючись програвачем, беззаперечно дотримуйтеся вказівок, що містяться в керівництві з експлуатації. Коли пристрій увімкнено в електричну розетку, не заглядайте всередину, намагаючись розташувати його отвори ближче до очей.
- Недотримання цієї інструкції під час використання елементів керування, налаштувань або виконання процедур може призвести до отримання шкідливої дози опромінення.
- Не розкривайте пристрій і не ремонтуйте його самостійно.

## Заява про відповідність вимогам для отримання маркування CE та UKCA:

Ця компанія Sharp Consumer Electronics Poland sp. z o.o. заявляє, що цей аудіопристрій відповідає обов'язковим вимогам та іншим важливим положенням Директиви ЄС з радіоблагоднання 2014/53/EU та Директиви Великої Британії щодо радіоблагоднання від 2017 року.

Для ознайомлення з повним текстом Декларації про відповідність вимогам для отримання маркування CE і UKCA перейдіть на сайт [sharpconsumer.com](http://sharpconsumer.com), відкрийте розділ завантаження для вашої моделі та виберіть документ "CE Statements".

## ВМІСТ КОРОБКИ

- Мікросистема Hi-Fi FM+ «Токіо» XL-B514
- Пульт ДК (з батарейками)
- Антенa
- Адаптер живлення
- Документація користувача

## ЕЛЕМЕНТИ КЕРУВАННЯ

Див. мал.1

- Дистейл і підсвічуванням
- Живлення/режим
  - Короткочасне натискання: увімкнення живлення
  - Короткочасне натискання: зміна режиму
  - Тривале натискання: режим очікування
- Info/Menu
  - Короткочасне натискання: інформація про станцію
  - Тривале натискання: вхід до пункту меню В меню:
    - короткочасне натискання - повернення до попередніх пунктів меню.
    - тривале натискання - вихід із меню.
- Попередньо налаштовані (20 FM)
  - У режимі FM:
    - Короткочасне натискання: виклик попередньо налаштованих станцій
    - Тривале натискання: збереження станції
  - У режимі Bluetooth: Тривале натискання - вимкнення поточного пристрою та пошук нових пристроїв
  - У режимі CD: Тривале натискання – перехід у режим відтворення в заданій послідовності (20 записів)
- Короткочасне натискання:
    - У режимі FM: зниження частоти на 0,05 МГц
    - У режимах Bluetooth, CD і USB: попередній запис
    - У меню: перехід вліво.
  - Тривале натискання:
    - У режимі FM: пошук станцій зі зниженням частоти.
    - У режимі CD/USB: перемотування назад в межах одного запису.
- У режимі Bluetooth/CD/USB:
    - Короткочасне натискання - відтворення/пауза
    - У режимі Bluetooth:
      - Натискання та утримання кнопки протягом 2 секунд – відключення від поточного пристрою і пошук інших пристроїв.
- Короткочасне натискання:
    - У режимі FM: Короткочасне натискання – збільшення частоти на 0,05 МГц; тривале натискання – пошук станцій з підвищенням частоти
    - Режим Bluetooth/CD/USB: наступний запис
    - У меню: перехід вправо.
  - Тривале натискання:
    - У режимі FM: пошук станцій з підвищенням частоти
    - У режимі CD/USB: швидке перемотування вперед у межах одного запису.
- У режимі CD/USB: короткочасне натискання – зупинка.
  - У режимі CD: подвійне короткочасне натискання – скасування відтворення в запрограмованому порядку.

9. ▲

У режимі CD/FM/USB/Aux-in:

- короткочасне натискання – відкриття лотка компакт-диска;
- повторне натискання – закриття лотка компакт-диска.

10. Роз'єм для навушників

11. ◀▶✓ Ручка, що обертається регулювання гучності, переходу і вибору:

- Обертання: регулювання гучності
- Обертання під час користування меню або при виборі заздалегідь налаштованих станцій: вибір пункту меню або номера заздалегідь налаштованої станції
- Короткочасне натискання: вибір відображуваної радіостанції/частоти, пункту меню або номера попередньо налаштованої станції
- При спрацюванні будильника в режимі очікування: коротке натискання призводить до відтермінування сигналу будильника на 10 хвилин.

12. USB вхід

13. Антенний вхід

14. Вхід Aux in

15. Виходи RCA на акустичну систему

16. Вхід живлення

## ПУЛЬТ ДИСТАНЦІЙНОГО КЕРУВАННЯ

Див. мал.2

1. слугить для увімкнення або переходу в режим очікування
2. слугить для вимкнення звуку. Щоб відновити звук, можна повторно натиснути цю кнопку або натиснути +/-.
3. Попередньо налаштовані станції (20 FM)  
У режимі FM:
  - Короткочасне натискання: Виклик попередньо налаштованих станцій.
  - Тривале натискання: Збереження станції.
4. Menu (Меню): перехід до пунктів меню.
5. Info (Інформація): перехід до різних варіантів доступної інформації.
6. FM слугить для переходу в режим FM
7. Короткочасне натискання – перехід у режим Bluetooth.  
Тривале натискання – відключення від під'єданого пристрою.
8. Одноразове натискання – зміна джерела аудіосигналу на CD.
9. Одноразове натискання – зміна джерела аудіосигналу на AUX.  
Повторне натискання – зміна джерела аудіосигналу на USB.
10. EQ Equaliser (Еквалайзер): Короткочасно натискаючи кнопку, можна вибрати різні шаблони еквалайзера.-
11. LOUD Компенсація гучності підсилює звук на низьких і високих частотах під час прослуховування на малій гучності.
12. DIM Короткочасно натискаючи цю кнопку, можна вибрати потрібний рівень яскравості: високий, середній або низький.
13. ▲ У режимі CD/USB натискання цієї кнопки дає змогу зупинити відтворення. Повторне її натискання призводить до відкриття/закриття лотка компакт-дисків
14. ▲
  - У режимі FM: зниження частоти на 0,05 МГц.
  - У меню: перехід до інших пунктів меню.
15. Вибір/Відтворення/Пауза. Коли звучить сигнал будильника, натискання цієї кнопки дає змогу затримати його сигнал.  
У режимі Bluetooth: Тривале натискання: вимкнення поточного пристрою та пошук нових пристроїв.

16. Короткочасне натискання цієї кнопки дає змогу вибрати наступний запис або станцію, а тривале – швидко перемотати запис уперед або шукати станцію зі збільшенням частоти.

17. Короткочасне натискання цієї кнопки дає змогу вибрати попередній запис або станцію, а тривале – швидко перемотати запис назад або шукати станцію зі зменшенням частоти.

18. ▼

- У меню: перехід до інших пунктів меню.
- У режимі FM: підвищення частоти на 0,05 МГц.

19. Repeat (Повтор): У режимі CD/USB: натискаючи цю кнопку, можна вибрати потрібний варіант повтору: повтор поточного запису, повтор усіх записів або без повтору.

20. Shuffle (Випадковий порядок): У режимі CD/USB: увімкнення/вимкнення відтворення у випадковому порядку.

21. PROG У режимі CD: ця кнопка дає змогу запрограмувати порядок відтворення.

22. INTRO У режимі CD: одноразове натискання призводить до відтворення перших 10 секунд кожного запису на компакт-диску. Повторне натискання призводить до повного відтворення поточного запису.

23. Bass +/- (НЧ +/-): регулювання рівня низьких частот.

24. Volume +/- (Гучність +/-): регулювання гучності.

25. Treble +/- (ВЧ +/-): регулювання рівня високих частот.

26. Цифрові кнопки (0-9): використовується для вибору запису або збереженої станції, а також для введення частоти.

27. Alarm (Будильник): налаштування будильника 1 або 2. У режимі очікування слугує для вмкнення і вимкнення будильника.

28. Sleep timer (Таймер вимкнення): Короткочасно натискаючи кнопку, можна вибрати різні варіанти таймера вимкнення.

## ВСТАНОВЛЕННЯ АБО ЗАМІНА БАТАРЕЙОК ПУЛЬТА ДК

1. Щоб відкрити батарейний відсік, покладіть великий палець на кружечок на батарейному відсіку і зсуньте його.
2. Вставте дві батарейки AAA, дотримуючись полярності +/-, як показано на малюнку. Використовуйте для заміни тільки батарейки того ж типу.
3. Встановіть кришку батарейного відсіку на місце і зафіксуйте її.

## ВИКОРИСТАННЯ МІКРОСИСТЕМИ HI-FI FM

### З'єднання

ПРИМІТКА. У комплект мікросистеми входить адаптер живлення. Виберіть і встановіть на адаптер живлення відповідну дво- або триконтактну штекерну деталь: вона повинна відповідати конструкції електричних розеток у країні, де буде використовуватися виріб.

Для забезпечення найкращого можливого радіоприйому та якості сигналу під'єднайте антену до гнізда на задній стінці мікросистеми. Під'єднайте кабелі лівого та правого динаміків до гнізд RCA на задній стінці основного блоку.

Вставивши роз'єм адаптера живлення в гніздо живлення на задній стінці мікросистеми, а сам адаптер живлення – в електророзетку, увімкніть мікросистему. Мікросистема увімкнеться і на екрані з'явиться <SHARP sharpconsumer.eu>, після чого з'явиться запит вибрати мову для відображення меню. Використовуйте для вибору мови. Варіанти наступні: англійська, французька, німецька, італійська, іспанська, польська та нідерландська. Після вибору мови мікросистема перейде в режим очікування.





На дисплеї буде відображатися <Time is not set (Час не встановлено)>. Коли ви увімкнете мікросистему, ви зможете встановити час і дату.

**ПРИМІТКА.** Якщо не вказано інше, в описаних тут процесах використовуються елементи керування основного блоку. Керування за допомогою пульта дистанційного керування описано в розділі «Пульт дистанційного керування».

### Первісне налаштування









Для забезпечення найкращого радіосигналу під час пошуку радіостанцій витягніть антену.

Увімкніть мікросистему, короткочасно натиснувши кнопку .

При тривалому натисканні кнопок  або  здійснюється сканування частотного діапазону зі збільшенням або зі зменшенням частоти, відповідно. Радіоприймач почне пошук радіосигналу і зупинить його на першій же виявленій радіостанції. При короткочасному натисканні кнопок  або  відбувається частоти прийнятого сигналу з кроком 0,05 МГц.

### Час і дата

Щоб встановити час і дату вручну, слід насамперед увімкнути радіо. Тривалим натисканням кнопки  відкрийте меню.



Натискаючи кнопку   виберіть пункт **<System>** / **<Time>** / **<Set Time/Date>**. На дисплеї з'явиться напис **<Set Time>** і чотири миготливі цифри; задайте кількість годин і хвилин, натискаючи кнопку  . На дисплеї з'явиться напис **<Set date>** і миготливі цифри дати; задайте день, місяць і рік, натискаючи кнопку  . Після підтвердження року на дисплеї з'явиться напис **<Time Saved>**, і пристрій повернеться в меню **<Set Time/Date>**. Формат часу і дати, а також параметри автоматичного оновлення можна змінити, натискаючи кнопку  . Вийдіть із меню, короткочасно натиснувши кнопку .

### Зміна режиму

Короткочасно натискаючи кнопку  можна вибрати режим FM, Bluetooth, CD, USB і Aux In. Зміна режиму підтверджується відображенням на екрані.

### Налаштування еквайзера (EQ)

Попередньо задані налаштування еквайзера дають змогу налаштувати звучання мікросистеми.

Натисніть і утримуйте кнопку . Натискаючи кнопку  , знайдіть пункт **<System>** / **<Equaliser>**. Виберіть потрібний шаблон еквайзера EQ: Flat, Classic, Dance, Jazz, Pop, Rock, Sport, Voice, Movie або My EQ.

Вийдіть із меню, короткочасно натиснувши кнопку .

## ВИКОРИСТАННЯ НАВУШНИКІВ





Навушники з роз'ємом 3,5 мм (не входять до комплекту) можна увімкнути в гніздо для навушників. Після під'єднання навушників звук буде чути тільки в них.

**ПРИМІТКА.** Гучність завжди повинна знаходитися в розумних межах.

## РЕЖИМ FM-РАДІО

Щоб перевести мікросистему в режим FM-радіо, натискайте кнопку  до появи на дисплеї напису **<FM>**. Якщо перед вимиканням мікросистеми відбувалося прослуховування FM-станції, під час подальшого ввімкнення вона відновить прийом тієї самої станції.



### Налаштування на FM-станцію

Під час тривалого натискання кнопки  або  здійснюється сканування частотного діапазону зі збільшенням або зі зменшенням частоти, відповідно. Радіоприймач почне пошук радіосигналу і зупинить його на першій же виявленій радіостанції. Під час короткочасного натискання кнопки  або  відбувається зміна частоти сигналу, що приймається, з кроком 0,05 МГц.

**ПРИМІТКА.** Якщо прийом слабкий, змініть положення антени або перенесіть мікросистему в інше місце.



### Зміна налаштування пошуку

У режимі FM:

При тривалому натисканні кнопки  відображається напис **<Scan setting>**. Натисніть кнопку .

Можна вибрати один із двох варіантів:

- **<Strong stations>** пошук призупиняється тільки при виявленні стійкого сигналу, при якому забезпечується поліпшена якість звучання. При використанні цього варіанта існує можливість пропуску потрібної радіостанції.

- **<All stations>** пошук призупиняється на кожній виявленій станції, навіть якщо її сигнал нестійкий. Натискаючи кнопку  , знайдіть і виберіть один із запропонованих варіантів.

**ПРИМІТКА.** Поточне налаштування пошуку позначається на дисплеї "зірочкою" (\*).

### Режим звучання

Мікросистема автоматично вибирає режим моно або стерео залежно від якості сигналу, що приймається, але режим звучання можна вибрати також довільно вручну.

**ПРИМІТКА.** Режим стерео може бути корисним під час використання навушників.

Натисніть і утримуйте кнопку . Обертаючи ручку, перейдіть до пункту **<Audio setting>**. Натисніть ручку, щоб вибрати цей пункт.

Виберіть налаштування **<Forced mono>** або **<Stereo allowed>**.



Поточне налаштування позначається на дисплеї "зірочкою" (\*).

Підтвердьте вибір, натиснувши кнопку  .

Вийдіть із меню, короткочасно натиснувши кнопку .



### Збереження в пам'яті нової FM-станції

У пам'яті мікросистеми може зберігатися до 20 FM-станцій, що дає змогу швидко перемикаєти її на улюблені станції.

Налаштуйте мікросистему на FM-станцію, яку хочете зберегти в пам'яті. Натисніть і притримайте кнопку , доки на дисплеї не з'явиться повідомлення **<Preset Store <1>(Empty)>**. Натискаючи кнопку  , знайдіть і виберіть номер (1 - 20), під який хочете зберегти поточну станцію. На дисплеї з'явиться підтверджувальне повідомлення: **<Preset X stored>**, де "X" - номер запису в пам'яті (1-20).



**ПРИМІТКА.** Якщо під обраним номером уже збережено будь-яку FM-станцію, під час збереження нової станції старі дані стираються.

### Функція автозбереження (AMS)

Зберегти в пам'яті FM-радіостанцію можна також за допомогою функції автозбереження (AMS). У режимі FM натисніть і утримуйте кнопку . Натискаючи кнопку  , знайдіть і виберіть пункт **<AMS>**. Мікросистема обстежить частотний діапазон FM і автоматично збереже виявлені радіостанції у відповідних блоках пам'яті.

**ПРИМІТКА.** Виконавши дії, описані вище в розділі "Збереження в пам'яті нової FM-станції", можна перезаписати станції, збережені в пам'яті з використанням функції AMS.

### Вибір попередньо налаштованої FM-станції

**У режимі FM:** Короткочасно натисніть кнопку . На дисплеї з'явиться повідомлення: **<Preset Recall <1>>** із зазначенням назви станції, записаної у відповідному блоці пам'яті, або **<(Empty)>**, якщо в цьому блоці не записано жодної станції. Натискаючи кнопку  , знайдіть і виберіть станцію, яку хочете слухати (1-20).

### Відображення інформації FM

Під час прослуховування FM-станції можна змінити інформацію, що з'являється в другому рядку дисплея. Послідовно натискаючи кнопку , виберіть один із варіантів інформації:

- Назва станції або частота - наприклад, BBC R4, 93.30MHz
- Program Type (PTY) - наприклад, "Rock", "Pop", "Talk" або "News".

- Radiotext (RT) – рухомий рядок з інформацією, яку надає мовник. Він може містити імена виконавців, назви творів, контактні дані радіостанції тощо.
- Стерео- або монорадіосигнал
- Час
- Дата



## РЕЖИМ BLUETOOTH

Переведіть мікросистему в режим Bluetooth, короткочасно натискаючи кнопку  до появи на екрані напису <Bluetooth>. Мікросистема почне пошук пристроїв Bluetooth. Переконайтеся в тому, що пристрій з інтерфейсом Bluetooth, до якого з пристроєм під'єднатися, може бути виявлено.

**ПРИМІТКА.** Про порядок налаштування Bluetooth на цьому пристрої можна дізнатися у відповідній інструкції з експлуатації. Після виявлення мікросистема відображається на екрані пристрою під назвою "SHARP XL-B514". Щоб почався процес встановлення з'єднання, виберіть цей пункт. Після встановлення з'єднання на дисплеї мікросистеми відображається напис: <Bluetooth connected>. Встановлювати зв'язок із мікросистемою можуть під'єднані пристрої, які перебувають у межах радіуса дії інтерфейсу (10 метрів у межах прямої видимості). З'єднання радіоприймача з пристроєм зберігається доти, доки не буде навмисно розірвано. Щоб від'єднатися від пристрою Bluetooth, слід натиснути кнопку  II й утримувати її 2 секунди, – у результаті відбудеться від'єднання від поточного пристрою і почнеться пошук інших пристроїв.

### Бездротове потокове передавання музики через Bluetooth

У режимі Bluetooth можна здійснювати потокове передавання звуку через мікросистему. При цьому використовуються засоби керування як пристрою Bluetooth, так і мікросистеми. Доступні засоби керування:



- Відтворення/пауза: короткочасне натискання  II
  - Попередній запис: короткочасне натискання  II
  - Наступний запис: короткочасне натискання  II
- Короткочасне натискання - відтворення/пауза
- Також можна регулювати гучність: або на самій мікросистемі, або на підключеному пристрої.

**ПРИМІТКА.** Якщо мікросистема не використовується протягом 15 хвилин або на неї не надходить аудіосигнал, відбувається автоматичний перехід в режим очікування.

## CD-ПРОГРАВАЧ

Щоб перейти до CD-програвача, короткочасно натисайте кнопку  до пункту <CD>. На дисплеї з'явиться напис <Reading>, а потім <No disc>, якщо в лотку немає компакт-диска.

### Відтворення з компакт-диска

**ПРИМІТКА.** Відтворювати DVD або комп'ютерні компакт-диски неможливо. Натисніть кнопку . Лоток для компакт-диска відкривається, і на дисплеї з'явиться напис <Open>. Покладіть компакт-диск у лоток. Переконайтеся в тому, що диск у лотку лежить рівно, без перекосу. Натисніть кнопку , щоб закрити лоток для компакт-диска. На дисплеї з'явиться напис <Reading>, і через деякий час почнеться відтворення з компакт-диска.

### Керування відтворенням з компакт-диска:

Під час відтворення з компакт-диска можна користуватися такими елементами керування:

- ▶ II Короткочасне натискання призводить до відтворення з компакт-диска. На дисплеї відображається номер запису та поточний час відтворення. Щоб призупинити відтворення,

натисніть кнопку ще раз. Поки відтворення призупинено, час відтворення на дисплеї змінюватиметься.

▶▶ Короткочасне натискання викликає перехід до наступного запису. Тривале натискання призводить до перемотування запису вперед.

◀◀ Короткочасне натискання викликає перехід до попереднього запису. Тривале натискання призводить до перемотування запису назад.

■ Натискання цієї кнопки призводить до припинення відтворення з компакт-диска.

**ПРИМІТКА.** Припинення або призупинення відтворення з компакт-диска приблизно на 20 хвилин призводить до автоматичного переходу мікросистеми в режим очікування.

### Воспроизведения в запрограммированном порядке

Пользуясь пультом дистанционного управления, можно запрограммировать порядок воспроизведения с компакт-диска, который может содержать до 20 записей.

**ПРИМЕЧАНИЕ.** Во время программирования порядка воспроизведения компакт-диск должен быть остановлен; он должен находиться в лотке; программирование не может происходить, когда воспроизведение выполняется или приостановлено.

В режиме CD:

Когда микросистема находится в режиме CD, а компакт-диск, воспроизведение с которого нужно запрограммировать, находится в лотке и воспроизведение с него прекращено, следует выполнить такие действия:

Натисніть кнопку PROG, щоб перейти в режим програмування відтворення з компакт-диска. На дисплеї з'явиться напис <T01 P01>. Натискаючи кнопки ◀◀ або ▶▶, перейдіть до номера запису, який треба відтворити першим. Натисніть кнопку PROG, щоб підтвердити вибір.

Після цього можна буде вибрати другий запис, який запланували включити до програми. Продовжуючи діяти в тому самому порядку, додавайте до програми наступні записи. Програма може містити всього до 20 записів. Після додавання 20 треків у режим програмування відтворення на дисплеї з'явиться напис <Програма заповнена>. Натискання на ◀◀ або ▶▶ дозволить переміщатися по програмі. Для запрограмованих записів слід натиснути кнопку ▶ II.

Щоб вийти з режиму відтворення в запрограмованому порядку, слід двічі натиснути кнопку ■.

### Правила обращения с компакт-дисками

- Доторкатися до робочої поверхні компакт-диска заборонено.
- Прикріплювати до компакт-диска папір, плівку або будь-які інші матеріали заборонено.
- Відбитки пальців і пил на поверхні диска призводять до його псування. Протирати диск слід м'якою тканиною в напрямку від центру до країв. Підтримуйте чистоту диска.
- Якщо м'якою тканиною видалити пил або бруд не вдається, легко протріть диск сплочкую вологу, а потім сухою м'якою тканиною.
- Використовувати для очищення диска будь-які розчинники, представлені в торгівельній мережі засоби для очищення або антистатичний аерозоль для грамплатівок заборонено, оскільки вони можуть пошкодити поверхню диска.
- Заборонено зберігати диски в місцях, освітлюваних прямими сонячними променями або розташованих поруч із джерелами тепла.

## РЕЖИМ USB

Переведіть мікросистему в режим USB, натискаючи кнопку  до появи на дисплеї напису <USB>.

Вставте в гніздо USB накопичувач з MP3-файлами, які слід відтворити. **ПРИМІТКА.** Якщо USB-накопичувач не вставляється в гніздо, переверніть його і повторіть спробу. Вставляти USB-накопичувач у гніздо із зусиллям або намагатися вставити його під кутом заборонено, оскільки це може призвести до пошкодження гнізда.

**ПРИМІТКА.** Пристрій здатний працювати з USB-накопичувачами місткістю до 64 Гб, на яких використовується файлова система FAT32. Під час використання режиму USB доступні такі елементи керування:

- ▶▶ Короткочасне натискання – відтворення/пауза
  - ◀◀ Короткочасне натискання викликає перехід до попереднього запису. Тривале натискання призводить до перемотування запису назад.
  - ▶▶ Короткочасне натискання викликає перехід до наступного запису. Тривале натискання призводить до перемотування запису вперед.
  - Натискання цієї кнопки викликає зупинку відтворення.
- ПРИМІТКА.** Для переходу в інші теки на USB-накопичувачі використовуються кнопки ▲ та ▼ на пульті дистанційного керування.

## РЕЖИМ AUX IN

Щоб перевести мікросистему в режим роботи з входом Aux in, слід короткочасно натиснути кнопку до появи на дисплеї напису <Aux in>.

Вона легко і швидко підключається до зовнішнього джерела аудіосигналу за допомогою з'єднувального кабелю з роз'ємами 3,5 мм (не входить до комплекту).

Один кінець з'єднувального кабелю слід вставити в роз'єм для навушників (або додатковий вихід) на зовнішньому пристрої, а інший – у гніздо Aux in на задній стінці мікросистеми.

Щоб почати відтворення через динаміки мікросистеми, слід натиснути кнопку відтворення на зовнішньому пристрої. Для налаштування оптимального рівня гучності слід використовувати регулятори гучності та на зовнішньому пристрої, і на мікросистемі.

**ПРИМІТКА.** Після закінчення прослуховування із зовнішнього пристрою рекомендується виїняти аудіокабель із гнізда Aux in.

## ФУНКЦІЯ БУДИЛЬНИКА

### Налаштування будильника

**ПРИМІТКА.** Перш ніж починати налаштування будильника, перевірте правильність часу, що відображається на дисплеї мікросистеми.

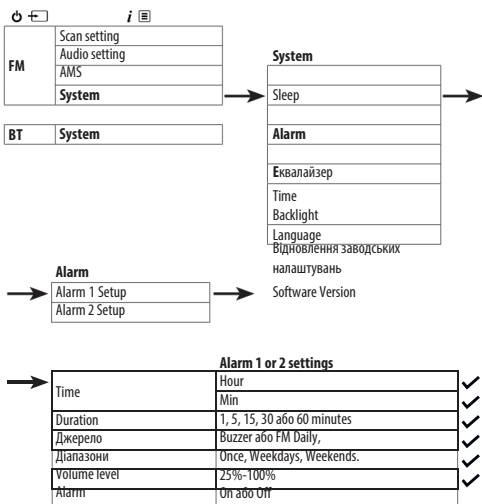

**ПРИМІТКА.** Якщо час не налаштовано або його не вдалося оновити по радіосигналу, то при спробі налаштування будильника на дисплеї з'явиться повідомлення: <Time is not set>. У такому разі мікросистема запропонує встановити час. Налаштування будильника можливе тільки після встановлення часу.

### Зупинення, відтермінування сигналу або вимкнення будильника

Щоб зупинити будильник, короткочасно натисніть кнопку . При цьому на дисплеї буде відображено повідомлення <Alarm off>. Значок будильника залишиться на дисплеї, і якщо будильник не був встановлений у режим <Once>, то він спрацює в той самий час наступного дня.

Щоб відкласти сигнал будильника, натисніть кнопку . На дисплеї з'явиться напис <Snooze> і таймер зворотного відліку часу тривалістю 10 хвилин. Після закінчення зворотного відліку будильник знову подає звуковий сигнал. Щоб припинити зворотний відлік періоду відстрочки, слід натиснути кнопку . На дисплеї з'явиться повідомлення: <Alarm off>.

Щоб вимкнути будильник, слід виконати дії, описані в розділі "Налаштування будильника", і вибрати варіант <Off>.

### Таймер вимкнення

Таймер вимкнення дозволяє налаштувати мікросистему на автоматичне вимкнення. Можна вибрати Sleep off, 10, 15, 30, 45 або 60 хвилин. Для цього слід натиснути та притримати кнопку .

Натискаючи кнопку , знайдіть і виберіть пункт <System> / <Sleep>. Натискаючи кнопку , знайдіть і виберіть потрібний варіант. На дисплеї з'явиться напис <Sleep>.

### Інтервал вимкнення підсвічування дисплея

Щоб налаштувати інтервал вимкнення підсвічування дисплея, натисніть і притримайте кнопку . Натискаючи кнопку , знайдіть і виберіть пункт <System> / <Backlight> / <Timeout>.

Перегорніть можливі варіанти інтервалу вимкнення підсвічування. Поточне налаштування позначається на дисплеї "зірочкою" (\*).

Виберіть його, натиснувши кнопку .

Аналогічно, натискаючи кнопку , змініть налаштування яскравості підсвічування: <Dim level> і <On level>. Передбачено 3 варіанти: <High>, <Medium> і <Low>.

### Мова дисплея

Щоб змінити мову дисплея, натисніть і притримайте кнопку . Натискаючи кнопку , знайдіть і виберіть пункт <System> / <Language>. Натискаючи кнопку , знайдіть і виберіть найбільш зручну для себе мову. Передбачено 7 варіантів: англійська, французька, німецька, італійська, іспанська, польська та нідерландська. Поруч із поточним налаштуванням мови з'явиться "зірочка" (\*).

### Версія програмного забезпечення

Щоб перевірити версію програмного забезпечення мікросистеми, натисніть і притримайте кнопку . Натискаючи кнопку , знайдіть і виберіть пункт <System> / <SW Version>. На дисплеї буде відображено версію програмного забезпечення.

### Відновлення заводських налаштувань

Виконавши скидання мікросистеми, можна відновити в ній початкові заводські налаштування.

**ПРИМІТКА.** Під час скидання мікросистеми збережені станції видаляються з пам'яті, а всі під'єднані до неї пристрої Bluetooth відключаються.

Натисніть і притримайте кнопку . Натискаючи кнопку , знайдіть і виберіть пункт <System> / <Factory reset>. На дисплеї з'явиться запит: <Factory Reset? <No> Yes>. Натиснувши кнопку , виберіть відповідь <Yes>. На дисплеї з'явиться повідомлення: <Restarting...>. Через кілька секунд на дисплеї з'явиться напис <SHARP sharpconsumer.eu>, і пристрій перейде в режим очікування.

## ПОШУК ТА УСУНЕННЯ НЕСПРАВНОСТЕЙ

### Якщо звук відсутній або слабкий:

- Відрегулюйте гучність.
- Переконайтеся в тому, що кабель живлення під'єднано, а мікросистема не перебуває в режимі очікування.
- Якщо до мікросистеми під'єднано навушники, звук відтворюватиметься через них. Щоб його було чути через динаміки мікросистеми, слід вимкнути навушники з її гнізда.
- Переконайтеся в тому, що мікросистема перебуває в потрібному режимі, і користуйтеся функціями керування, які доступні в цьому режимі.
- Під час використання пристрою, під'єданого через Bluetooth або через вхід Aux in, збільште гучність на зовнішньому пристрої та на мікросистемі.

### У разі слабого радіосигналу:

Переконайтеся в тому, що антена повністю витягнута.  
Повторіть пошук радіостанцій згідно з вказівками в розділі "Налаштування приймача на FM-станцію".  
Подивіться, чи не покращиться прийом, якщо перенести мікросистему в інше місце.  
Перевірте, чи не розташовані поруч із мікросистемою будь-які інші електроприлади. Вони можуть створювати перешкоди.

### Якщо не відтворюється компакт-диск:

- Перевірте, чи встановлено на приймачі режим CD.
- Вийміть компакт-диск із лотка і перевірте, чи немає на ньому подряпин або пошкоджень, – такі диски не відтворюються.
- Переконайтеся в тому, що використовується оригінальний компакт-диск, а не копія. Якщо компакт-диск не оригінальний, відтворення може бути неможливим (залежно від самого компакт-диска і типу записаних на ньому аудіофайлів).

### Якщо не вдається встановити зв'язок із пристроєм Bluetooth:

Перевірте, чи встановлено на приймачі режим Bluetooth.  
Переконайтеся в тому, що мікросистема перебуває в межах радіуса дії інтерфейсу Bluetooth – 10 метрів.  
Перемістіть мікросистему і пристрій Bluetooth на достатню відстань від інших пристроїв Bluetooth та інших електроприладів.  
Якщо можливо, вимкніть розташовані поруч пристрої Bluetooth або вимкніть у них функцію Bluetooth.

### Якщо пристрій не реагує на функціональні кнопки:

- Переконайтеся в тому, що кабель живлення вставлено в гніздо на задній панелі мікросистеми. Короткочасно натисніть кнопку  (Живлення/Режим).
- Спробуйте відновити заводські налаштування. Про те, як зробити це, розказано в розділі "Відновлення заводських налаштувань".  
ПРИМІТКА. Під час відновлення заводських налаштувань мікросистеми з пам'яті видаляється список радіостанцій, збережені станції та під'єднані до неї пристрої Bluetooth.

## ТЕХНІЧНІ ХАРАКТЕРИСТИКИ

<b>Модель</b>	<b>XL-B514</b>
Аудіовихід	40W Peak 20W RMS (2 x 10W)
Частотний діапазон FM	87,5 MHz to 108 MHz
Енергоспоживання	24W
Потужність у режимі очікування	<1 W
Батарейки	2 x 1.5V AAA
Bluetooth	
Bluetooth	2,4 GHz - 2 480 GHz
Версія	5.0
Назва під час встановлення з'єднання	SHARP XL-B514
Адаптер живлення	
До комплекту входять вставки, що відповідають різним стандартам електророзеток	BS/VDE interchangeable
Назва моделі:	OBL-1202000R
Вхід:	AC 100-240V ~ 50/60Hz; 1,0A Max
Вихід:	12V DC ≈ 2.0A; 24W
Виробник:	DongGuan Obelieve Electronic Co.,Ltd; Huazhaoxin Industrial Park B-4/F; Golden Phoenix Industrial zone; Fenggan Town, Dongguan, Guandong Province; People's Republic of China

## ВАЖНЫЕ ИНСТРУКЦИИ ПО ТЕХНИКЕ БЕЗОПАСНОСТИ

**Соблюдайте все инструкции по технике безопасности и примите во внимание все предупреждающие сообщения. Сохраните данное руководство для использования в будущем.**



Данный символ указывает пользователю на необходимость ознакомления с указаниями по технике безопасности, эксплуатации и техническому обслуживанию, которые содержатся далее в настоящем руководстве по эксплуатации.

Относится к оборудованию класса II.



Данный символ указывает, что изделие оснащено двойной системой изоляции и не требует безопасного подключения к электрическому заземлению (земле).



Относится к переменному току (AC)/  
Данный символ указывает, что отмеченное символом номинальное напряжение является напряжением переменного тока.



Относится к переменному току (DC)/  
Данный символ указывает, что отмеченное символом номинальное напряжение является напряжением постоянного тока.

Только для применения в помещении

Обозначение уровня энергоэффективности VI

Полярность силового разъема постоянного тока

молнии в сетевой или антенной кабель может привести к повреждению изделия, даже если оно выключено. Перед грозой следует отключать от изделия все кабели и разъемы.

Кабель питания

- Не допускайте повреждения шнура питания, не растягивайте и не перегибайте его, не ставьте на него тяжелые предметы.

Повреждение

- Распаковывайте устройство, осмотрите его, чтобы убедиться в отсутствии повреждений. Если оно имеет какие-либо повреждения, не приступайте к эксплуатации изделия, а обратитесь к продавцу.

Техническое обслуживание

- Прежде чем приступить к очистке изделия, отключите шнур питания от источника энергии. Для очистки внешней поверхности устройства используйте мягкую и чистую салфетку. Никогда не очищайте еще с помощью химических или мощных средств.

Обслуживание и ремонт

- Данное изделие не содержит компонентов, техническое обслуживание которых пользователь может осуществлять самостоятельно. Контакт с некоторыми частями внутри устройства может представлять опасность для жизни. В случае возникновения неисправности следует связаться с производителем или представителем авторизованного сервисного центра. Гарантия производителя не распространяется на неисправности, возникшие вследствие проведения ремонта не уполномоченными третьими лицами.

Силовой адаптер

- Если система не будет использоваться в течение длительного времени, рекомендуется выключить ее и извлечь вилку питания переменным током из настенной розетки.
- Используйте только входящий в комплект сетевой адаптер, поскольку невыполнение данного условия может привести к возникновению угрозы безопасности и/или повреждению устройства.

## Предостережения

Безопасность детей

- В процессе использования изделия всегда соблюдайте основные правила техники безопасности, особенно в присутствии детей. Дети должны находиться под надзором, чтобы они не могли играть с изделием.

Расположение

- Изделие следует размещать на устойчивом основании, не допуская свисания изделия или его отдельных частей.

Вентиляция

- Для надежного функционирования изделия необходима вентиляция, предотвращающая его перегрев. Она обеспечивается щелями и отверстиями в корпусе изделия, и перекрывать или накрывать их нельзя. Оставьте вокруг изделия зазор шириной не менее 5 см для обеспечения надлежащей вентиляции. Не позволяйте никому, особенно детям, вставлять посторонние предметы в порты, слоты и прочие отверстия в корпусе устройства, поскольку это может привести к поражению электрическим током.

Источники тепла и рабочая температура

- Не устанавливайте изделие рядом с источниками тепла, например радиаторами, обогревателями, печами или другими устройствами (включая усилители), вырабатывающими тепло. Не допускайте попадания на изделие прямых солнечных лучей.

Открытый огонь

- Во избежание риска возгорания, не ставьте рядом с изделием свечи или иные источники открытого огня.

Вода, влага и попадание жидкости

- Во избежание риска возгорания или поражения электрическим током, не допускайте попадания на изделие капель осадков, воды или влаги. На ставьте на изделие или рядом с ним предметы, наполненные жидкостями.

Грозы и молнии

- Грозы представляют опасность для всех электроприборов. Удар

## Батарейки

Установка

- Используйте только указанные батарейки. Вставляя батарейки, обращайте внимание на полярность. Использовать одновременно батарейки разных типов или старые и новые батарейки категорически запрещено.

Эксплуатация и техническое обслуживание

- Не подвергайте батарейки воздействию высоких температур, например в области воздействия прямых солнечных лучей. Если изделие не будет использоваться в течение длительного периода (свыше одного месяца), во избежание протекания батареек выньте их из изделия. Если батарейки протекли, вытрите внутреннюю часть батарейного отсека и замените батарейки новыми.

Безопасность детей

- Батарейный отсек должен быть всегда закрыт, а его крышка должна быть зафиксирована.
- Батарейки может легко проглотить ребенок; это может привести к возникновению тяжелых внутренних ожогов и смерти. Держите батарейки в недоступном для детей месте. Если имеются основания предполагать, что проглочена батарейка, немедленно обратитесь за медицинской помощью.

Условия окружающей среды

- Не допускайте попадания батареек в места с низким давлением воздуха или высокой температурой: это может привести к взрыву или утечке воспламеняемой жидкости или газа.

Утилизация

- При утилизации батареек следует соблюдать указания, изложенные в настоящем руководстве (см. раздел "Утилизация оборудования и батареек"). Не бросайте в огонь, не разбирайте и не пытайтесь повторно зарядить обычные батарейки. Они могут протечь или взорваться.

## УТИЛИЗАЦИЯ ОБОРУДОВАНИЯ И БАТАРЕЕК

Информация для пользователей, относящаяся к утилизации старого оборудования и использованных батареек.



Данный символ обозначает, что на входящие в состав изделия аккумуляторы распространяется действие Директивы ЕС 2013/56/EU, которая запрещает их утилизацию вместе с обычными бытовыми отходами. Буквы Cd, Hg и Pb под символом мусорного контейнера указывают на содержание в аккумуляторах кадмия (Cd), ртути (Hg) и свинца (Pb).



Данный символ обозначает, что на изделие распространяется действие Директивы ЕС 2012/19/EU, которая запрещает его утилизацию и вывоз на свалку вместе с обычными бытовыми отходами.



Данный символ обозначает, что при проектировании и изготовлении изделия предусмотрена возможность его повторного использования и переработки.

- Данные символы, нанесенные на изделия, упаковку и (или) сопроводительную документацию, обозначают, что использованные электрические и электронные изделия нельзя выбрасывать вместе с обычными бытовыми отходами. Для получения подробной информации о порядке и возможных местах экологически безопасной утилизации этих изделий бытовым потребителям следует обращаться либо в торговую точку, в которой они были приобретены, либо в местные органы власти.

### ВНИМАНИЕ:

- Приборы со встроенным CD-плеером отмечены данной этикеткой с предупреждением.

- Данное изделие относится к лазерным устройствам 1 класса. В нем используется видимый лазерный

луч, который способен в случае неправильного расположения подвергнуть кого-либо риску воздействия вредного излучения. Пользуясь проигрывателем, беспрекословно соблюдайте указания, содержащиеся в руководстве по эксплуатации. Когда устройство включено в электрическую розетку, не заглядывайте вовнутрь, пытаясь расположить его отверстия поближе к глазам.

- Несоблюдение данной инструкции при использовании элементов управления, настроек или выполнении процедур может привести к получению вредной дозы облучения.

- Не вскрывайте устройство и не ремонтируйте его самостоятельно. Работы по техническому обслуживанию должен проводить квалифицированный персонал.



## ЗАЯВЛЕНИЕ О СООТВЕТСТВИИ ТРЕБОВАНИЯМ ДЛЯ ПОЛУЧЕНИЯ МАРКИРОВКИ CE И УКСА:

- Настоящим компания Sharp Consumer Electronics Poland sp. z o.o. заявляет, что данное аудиоустройство соответствует обязательным требованиям и прочим важным положениям Директивы ЕС по радиооборудованию 2014/53/EU и Директивы Великобритании в отношении радиооборудования от 2017 года.

- Для ознакомления с полным текстом Декларации о соответствии требованиям для получения маркировки CE и УКСА перейдите на сайт [sharpconsumer.eu](http://sharpconsumer.eu), откройте раздел загрузки для вашей модели и выберите документ «CE Statements».

## СОДЕРЖИМОЕ КОРОБКИ

- Микросистема Hi-Fi FM+ «Токио» XL-B514
- Пульт ДУ (с батарейками)
- Антенна
- Адаптер питания
- Документация пользователя

## ЭЛЕМЕНТЫ УПРАВЛЕНИЯ

См. рис. 1

1. Дисплей с подсветкой

2. Питание/режим

- Кратковременное нажатие: включение питания
- Кратковременное нажатие: Изменение режима
- Продолжительное нажатие: Режим ожидания

3. Info/Menu

- Кратковременное нажатие: информация о станции
- Продолжительное нажатие: вход в пункт меню В меню:
  - кратковременное нажатие
  - возврат к предыдущим пунктам меню.

4. Предварительно настроенные (20 FM)

- В режиме FM:
- Кратковременное нажатие: вызов предварительно настроенных станций
  - Продолжительное нажатие: сохранение станции
- В режиме CD:

Продолжительное нажатие — переход в режим воспроизведения в заданной последовательности (20 записей)

5. ←

- Кратковременное нажатие:
  - В режиме FM: снижение частоты на 0,05 МГц
  - В режимах Bluetooth, CD и USB: предыдущая запись
  - В меню: переход влево.
- Продолжительное нажатие:
  - В режиме FM: поиск станций со снижением частоты.
  - В режиме CD/USB: перематывание назад в пределах одной записи.

6. ►►

- В режиме Bluetooth/CD/USB:
  - Кратковременное нажатие – воспроизведение/пауза
- В режиме Bluetooth:
  - Нажатие и удержание кнопки в течение 2 секунд – отключение отключенного устройства и поиск других устройств.

7. ►►

- Кратковременное нажатие:
  - В режиме FM: Кратковременное нажатие — увеличение частоты на 0,05 МГц; продолжительное нажатие – поиск станций с повышением частоты
  - Режим Bluetooth/CD/USB: следующая запись
  - В меню: переход вправо.
- Продолжительное нажатие:
  - В режиме FM: поиск станций с повышением частоты
  - В режиме CD/USB: быстрая перематка вперед в пределах одной записи

8. ■

В режиме CD/USB: кратковременное нажатие – остановка. В режиме CD: двойное кратковременное нажатие – отмена воспроизведения в запрограммированном порядке.

9.
  - В режиме CD/FM/USB/Aux-in:
    - кратковременное нажатие – открывание лотка компакт-диска;
    - повторное нажатие – закрывание лотка компакт-диска.
10. Разъем для наушников
11. Вращающаяся ручка регулирования громкости, перехода и выбора:
  - Вращение: Регулировка громкости
  - Вращение во время пользования меню или при выборе предварительно настроенных станций: выбор пункта меню или номера предварительно настроенной станции
  - Кратковременное нажатие: выбор отображаемой радиостанции/частоты, пункта меню или номера предварительно настроенной станции
  - При срабатывании будильника в режиме ожидания: короткое нажатие приводит к отсрочке сигнала будильника на 10 минут.
12. USB вход
13. Антенный вход
14. Вход Aux in
15. Выходы RCA на акустическую систему
16. Вход питания

## ПУЛЬТ ДИСТАНЦИОН. УПРАВЛЕНИЯ

См. рис. 2

1. служит для включения или перехода в режим ожидания.
2. служит для выключения звука. Чтобы восстановить звук, можно повторно нажать эту кнопку либо нажать +/-.
3. Предварительно настроенные станции (20 FM)
  - В режиме FM:
    - Кратковременное нажатие: Вызов предварительно настроенных станций.
    - Продолжительное нажатие: Сохранение станции.
4. Menu (Меню): переход к пунктам меню.
5. Info (Информация): переход к различным вариантам доступной информации.
6. FM служит для перехода в режим FM.
7. Кратковременное нажатие – переход в режим Bluetooth. Продолжительное нажатие служит для отключения от подключенного устройства.
8. Однократное нажатие – смена источника аудиосигнала на CD.
9. Однократное нажатие – смена источника аудиосигнала на AUX. Повторное нажатие – смена источника аудиосигнала на USB.
10. EQ Equaliser (Эквалайзер): Кратковременно нажимая кнопку, можно выбрать различные шаблоны эквалайзера.
11. LOUD Компенсация громкости усиливает звук на низких и высоких частотах во время прослушивания на малой громкости.
12. DIM Кратковременно нажимая эту кнопку, можно выбрать нужный уровень яркости: высокий, средний или низкий.
13. В режиме CD/USB нажатие этой кнопки позволяет остановить воспроизведение. Повторное ее нажатие приводит к открытию/закрытию лотка компакт-дисков.
14.
  - В режиме FM: снижение частоты на 0,05 МГц.
  - В меню: переход к другим пунктам меню.
15. Выбор/Воспроизведение/Пауза. Когда звучит сигнал будильника, нажатие этой кнопки позволяет задержать его сигнал. В режиме Bluetooth: Продолжительное нажатие: отключение текущего устройства и поиск новых устройств.
16. Кратковременное нажатие этой кнопки позволяет выбрать следующую запись или станцию, а продолжительное – быстро перемотать запись вперед или искать станцию с увеличением частоты.

17. Кратковременное нажатие этой кнопки позволяет выбрать предыдущую запись или станцию, а продолжительное – быстро перемотать запись назад или искать станцию с уменьшением частоты.
18.
  - В меню: переход к другим пунктам меню.
  - В режиме FM: повышение частоты на 0,05 МГц.
19. Repeat (Повтор): В режиме CD/USB: нажимая эту кнопку, можно выбрать нужный вариант повтора: повтор текущей записи, повтор всех записей или без повтора.
20. Shuffle (Случайный порядок): В режиме CD/USB: включение/выключение воспроизведения в случайном порядке.
21. PROG В режиме CD: данная кнопка позволяет запрограммировать порядок воспроизведения.
22. INTRO В режиме CD: однократное нажатие приводит к воспроизведению первых 10 секунд каждой записи на компакт-диске. Повторное нажатие приводит к полному воспроизведению текущей записи.
23. Bass +/- (НЧ +/-): регулирование уровня низких частот.
24. Volume +/- (Громкость +/-): регулирование громкости.
25. Treble +/- (ВЧ +/-): регулирование уровня высоких частот.
26. Цифровые кнопки (0–9): используется для выбора записи или сохраненной станции, а также для ввода частоты.
27. Alarm (Будильник): настройка будильника 1 или 2. В режиме ожидания служит для включения и выключения будильника.
28. Sleep timer (Таймер выключения):: Кратковременно нажимая кнопку, можно выбрать различные варианты таймера выключения.

## УСТАНОВКА ИЛИ ЗАМЕНА БАТАРЕЕК ПУЛЬТА ДУ

1. Чтобы открыть батарейный отсек, положите большой палец на кружок на батарейном отсеке и сдвиньте его.
2. Вставьте две батарейки AAA, соблюдая полярность +/-, как показано на рисунке. Используйте для замены только батарейки того же типа.
3. Установите крышку батарейного отсека на место и зафиксируйте ее.

## ИСПОЛЬЗОВАНИЕ МИКРОСИСТЕМЫ HI-FI FM

### Соединение

ПРИМЕЧАНИЕ. В комплект микросистемы входит адаптер питания. Выберите и установите на адаптер питания подходящую двух- или трехконтактную штекерную деталь: она должна соответствовать конструкции электрических розеток в стране, где будет использоваться изделие.

Для обеспечения наилучшего возможного радиоприема и качества сигнала включите антенну в гнездо на задней стенке микросистемы. Подключите кабели левого и правого динамиков к гнездам RCA на задней стенке основного блока.

Вставив разъем адаптера питания в гнездо питания на задней стенке микросистемы, а сам адаптер питания – в электророзетку, включите микросистему. Микросистема включится и на экране появится **<SHARP sharpconsumer.eu>**, после чего появится запрос выбрать язык для отображения меню. Используйте для выбора языка. Варианты следующие: английский, французский, немецкий, итальянский, испанский, польский и нидерландский. После выбора языка микросистема перейдет в режим ожидания. На дисплее будет отображаться **<Time is not set (Время не установлено)>**. Когда вы включите микросистему, вы сможете установить время и дату.

**ПРИМЕЧАНИЕ.** Если не указано иначе, в описанных здесь процессах используются элементы управления основного блока. Управление с помощью пульта дистанционного управления описано в разделе «Пульт дистанционного управления».

### Первоначальная настройка

Для обеспечения наилучшего радиосигнала во время поиска радио- станций вытяните антенну. Включите микросистему, кратковременно нажав кнопку . При продолжительном нажатии кнопок или осуществляется сканирование частотного диапазона с увеличением или с уменьшением частоты, соответственно. Радиоприемник начнет поиск радиосигнала и остановит его на первой же обнаруженной радиостанции. При кратковременном нажатии кнопок или происходит изменение частоты принимаемого сигнала с шагом 0,05 МГц.

### Время и дата

Чтобы установить время и дату, следует прежде всего включить радио. Продолжительным нажатием кнопки откройте меню. Нажимая кнопки , выберите пункт **<System>** / **<Time>** / **<Set Time/Date>**. На дисплее появится надпись **<Set time>** и четыре мигающих цифры; задайте количество часов и минут, нажимая кнопки . На дисплее появится надпись **<Set date>** и мигающие цифры даты; задайте день, месяц и год, нажимая кнопки . После подтверждения года на дисплее появится надпись **<Time Saved>**, и устройство вернется в меню **<Set Time/Date>**. Формат времени и даты, а также параметры автоматического обновления можно изменить, нажимая кнопки . Выйдите из меню, кратковременно нажав кнопку .

### Изменение режима

Кратковременно нажимая кнопки , можно выбрать режим FM, Bluetooth, CD, USB и Aux In. Изменение режима подтверждается сообщением на экране.

### Настройки эквалайзера (EQ)

Предварительно заданные настройки эквалайзера позволяют настроить звучание микросистемы. Нажмите и удерживайте кнопку . Нажимая кнопки , найдите пункт **<System>** / **<Equaliser>**. Выберите нужный шаблон эквалайзера EQ: Flat, Classic, Dance, Jazz, Pop, Rock, Sport, Voice, Movie или My EQ. Выйдите из меню, кратковременно нажав кнопку .

## ИСПОЛЬЗОВАНИЕ НАУШНИКОВ

Наушники с разъемом 3,5 мм (не входят в комплект) можно включить в гнездо для наушников. После подключения наушников звук будет слышен только в них.

**ПРИМЕЧАНИЕ.** Громкость всегда должна находиться в разумных пределах.

## РЕЖИМ FM-РАДИО

Чтобы перевести микросистему в режим FM-радио, нажимайте кнопку до появления на дисплее надписи **<FM>**. Если перед включением микросистемы происходило прослушивание FM-станции, при последующем включении она возобновит прием той же станции.

### Настройка на FM-станцию

При продолжительном нажатии кнопки или осуществляется сканирование частотного диапазона с увеличением или с уменьшением частоты, соответственно. Радиоприемник начнет поиск радио- сигнала и остановит его на первой же обнаруженной радиостанции.

При кратковременном нажатии кнопки или происходит изменение частоты принимаемого сигнала с шагом 0,05 МГц.

**ПРИМЕЧАНИЕ.** Если прием слабый, измените положение антенны или перенесите микросистему в другое место.

### Изменение настройки поиска

В режиме FM: При продолжительном нажатии кнопки отображается надпись **<Scan setting>**. Нажмите кнопку . Можно выбрать один из двух вариантов:

- **<Strong stations>** – поиск приостанавливается только при обнаружении устойчивого сигнала, при котором обеспечивается улучшенное качество звучания. При использовании этого варианта существует возможность пропуска нужной радиостанции.

- **<All stations>** – поиск приостанавливается на каждой обнаруженной станции, даже если ее сигнал неустойчив.

Нажимая кнопки , найдите и выберите один из предлагаемых вариантов.

**ПРИМЕЧАНИЕ.** Текущая настройка поиска помечается на дисплее "звездочкой" (\*).

### Режим звучания

Микросистема автоматически выбирает режим моно или стерео в зависимости от качества принимаемого сигнала, но режим звучания можно выбрать также произвольно вручную.

**ПРИМЕЧАНИЕ.** Режим стерео может быть полезен при использовании наушников.

Нажмите и удерживайте кнопку . Вращая ручку, перейдите к пункту **<Audio setting>**. Нажмите ручку, чтобы выбрать этот пункт. Выберите настройку **<Forced mono>** или **<Stereo allowed>**. Текущая настройка помечается на дисплее "звездочкой" (\*).

Подтвердите выбор, нажав кнопку .

Выйдите из меню, кратковременно нажав кнопку .

### Сохранение в памяти новой FM-станции

В памяти микросистемы может храниться до 20 FM-станций, что позволяет быстро переключать ее на любые станции. Настройте микросистему на FM-станцию, которую хотите сохранить в памяти.

Нажмите и придержите кнопку , пока на дисплее не появится сообщение **<Preset Store <1>(Empty)>**. Нажимая кнопки , найдите и выберите номер (1 – 20), под которым хотите сохранить текущую станцию. На дисплее появится подтверждающее сообщение: **<Preset X stored>**, где "X" – номер записи в памяти (1–20).

**ПРИМЕЧАНИЕ.** Если под выбранным номером уже сохранена какая-либо FM-станция, при сохранении новой станции старые данные стираются.

### Функция автосохранения (AMS)

Сохранить в памяти FM-радиостанцию можно также с помощью функции автосохранения (AMS). В режиме FM нажмите и придержите

кнопку . Нажимая кнопки , найдите и выберите пункт **<AMS>**. Микросистема обследует частотный диапазон FM и автоматически сохранит обнаруженные радиостанции в соответствующих блоках памяти.

**ПРИМЕЧАНИЕ.** Выполнив действия, описанные выше в разделе "Сохранение в памяти новой FM-станции", можно перезаписать станции, сохраненные в памяти с использованием функции AMS.

### Выбор предварительно настроенной FM-станции

**В режиме FM:** Кратковременно нажмите кнопку . На дисплее появится сообщение: **<Preset Recall <1>>** с указанием названия станции, записанной в соответствующем блоке памяти, или **<(Empty)>**, если в этом блоке не записана ни одна станция. Нажимая кнопки , найдите и выберите станцию, которую хотите слушать (1–20).

### Отображение информации FM

При прослушивании FM-станции можно изменить информацию, появляющуюся во второй строке дисплея. Последовательно нажимая кнопку , выберите один из вариантов информации:

- Название станции или частота – например, BBC R4, 93.30MHz
- Program Type (PTY) – например, "Rock", "Pop", "Talk" или "News".
- Radiotext (RT) – бегущая строка с информацией, которую предоставляет вещатель. Он может содержать имена исполнителей, названия произведений, контактные данные радиостанции и т. д.
- Стере- или моно радиосигнал
- Time
- Дата

## РЕЖИМ BLUETOOTH

Переведите микросистему в режим Bluetooth, кратковременно нажав кнопку  до появления на экране надписи **<Bluetooth>**. Микросистема начнет поиск устройств Bluetooth. Убедитесь в том, что устройство с интерфейсом Bluetooth, к которому нужно подключиться, может быть обнаружено.

**ПРИМЕЧАНИЕ.** О порядке настройки Bluetooth на этом устройстве можно узнать в соответствующей инструкции по эксплуатации.

После обнаружения микросистема отображается на экране устройства под названием "SHARP XL-B514". Чтобы начался процесс

установки соединения, выберите этот пункт. После установки соединения на дисплее микросистемы отображается надпись: **<BluetoothConnected>**.



Устанавливать связь с микросистемой могут подключенные устройства, находящиеся в пределах радиуса действия интерфейса (10 метров в пределах прямой видимости).

Соединение радиоприемника с устройством сохраняется до тех пор, пока не будет преднамеренно разорвано.

Чтобы отключиться от устройства Bluetooth, следует нажать кнопку  и удерживать ее 2 секунды, – в результате произойдет отключение от текущего устройства и начнется поиск других устройств.

## Беспроводная потоковая передача музыки через Bluetooth

В режиме Bluetooth можно осуществлять потоковую передачу звука через микросистему. При этом используются средства управления как устройства Bluetooth, так и микросистемы. Доступные средства управления:

- Воспроизведение/пауза: кратковременное нажатие 
  - Предыдущая запись: кратковременное нажатие 
  - Следующая запись: кратковременное нажатие 
- Также можно регулировать громкость: либо на самой микросистеме, либо на подключаемом устройстве.

**ПРИМЕЧАНИЕ.** Если микросистема не используется в течение 15 минут или на нее не поступает аудиосигнал, происходит автоматический переход в режим ожидания.

## CD-ПРОИГРЫВАТЕЛЬ

Чтобы перейти к CD-проигрывателю, кратковременно нажимайте кнопку  до пункта **<CD>**. На дисплее появится надпись **<Reading>**, а затем **<No disc>**, если в лотке нет компакт-диска.

### Воспроизведения с компакт-диска

**ПРИМЕЧАНИЕ.** Воспроизводить DVD или компьютерные компакт-диски невозможно.

Нажмите кнопку . Лоток для компакт-диска откроется, и на дисплее появится надпись **<Open>**.

Положите компакт-диск в лоток. Убедитесь в том, что диск в лотке лежит ровно, без перекоса.

Нажмите кнопку  чтобы закрыть лоток для компакт-диска. На дисплее появится надпись **<Reading>**, и через некоторое время начнется воспроизведение с компакт-диска.

### Управления воспроизведением с компакт-диска:

Во время воспроизведения с компакт-диска можно пользоваться такими элементами управления:

 Кратковременное нажатие приводит к воспроизведению с компакт-диска. На дисплее отображается номер записи и текущее время воспроизведения. Чтобы приостановить воспроизведение, нажмите кнопку еще раз. Пока воспроизведение приостановлено, время воспроизведения на дисплее будет мигать.

 Кратковременное нажатие вызывает переход к следующей записи.

Продолжительное нажатие приводит к перематыванию записи вперед.

 Кратковременное нажатие вызывает переход к предыдущей записи.

Продолжительное нажатие приводит к перематыванию записи назад.

 Нажатие этой кнопки приводит к прекращению воспроизведения с компакт-диска.

**ПРИМЕЧАНИЕ.** Прекращение или приостановка воспроизведения с компакт-диска примерно на 20 минут приводит к автоматическому переходу микросистемы в режим ожидания.

### Воспроизведения в запрограммированном порядке



Пользуясь пультом дистанционного управления, можно запрограммировать порядок воспроизведения с компакт-диска, который может содержать до 20 записей.

**ПРИМЕЧАНИЕ.** Во время программирования порядка воспроизведения компакт-диск должен быть остановлен; он должен находиться в лотке; программирование не может происходить, когда воспроизведение выполняется или приостановлено.



#### В режиме CD:

Когда микросистема находится в режиме CD, а компакт-диск, воспроизведение с которого нужно запрограммировать, находится в лотке и воспроизведение с него прекращено, следует выполнить такие действия:

Нажмите кнопку **PROG**, чтобы перейти в режим программирования воспроизведения с компакт-диска. На дисплее появится надпись **<T01 P01>**.

Нажимая кнопки  или , перейдите к номеру записи, которую надо воспроизвести первой. Нажмите кнопку **PROG**, чтобы подтвердить выбор.

После этого можно будет выбрать вторую запись, которую запланировали включить в программу. Продолжая действовать в том же порядке, добавляйте к программе следующие записи. Программа может содержать всего до 20 записей. После добавления 20 треков в режим запрограммированного воспроизведения на дисплее появится надпись **<Программа заполнена>**.

Нажатие на  или  позволит перемещаться по программе. Для запрограммированных записей следует нажать кнопку .

Чтобы выйти из режима воспроизведения в запрограммированном порядке, следует дважды нажать кнопку .

### Правила обращения с компакт-дисками

- Прикасаться к рабочей поверхности компакт-диска запрещено.
- Прикреплять к компакт-диску бумагу, пленку или какие-либо иные материалы запрещено.
- Отпечатки пальцев и пыль на поверхности диска приводят к его порче. Протирать диск следует мягкой тканью в направлении от центра к краям. Поддерживайте чистоту диска.
- Если мягкой тканью удалить пыль или грязь не удастся, легко протрите диск сначала влажной, а затем сухой мягкой тканью.
- Использовать для очистки диска какие-либо растворители, представленные в торговой сети средства для очистки или антистатический аэрозоль для грампластинок запрещено, т. к. они могут повредить поверхность диска.
- Запрещено хранить диски в местах, освещаемых прямыми солнечными лучами или расположенных рядом с источниками тепла.
- Запрещается хранить диски в местах, где на них может попасть пыль или влага, например в ванной или рядом с увлажнителем воздуха.

## РЕЖИМ USB

Переведите микросистему в режим USB, нажимая кнопку  до появления на дисплее надписи **<USB>**. Вставьте в гнездо USB накопитель с MP3-файлами, которые следует воспроизвести. ПРИМЕЧАНИЕ. Если USB-накопитель не вставляется в гнездо, переверните его и повторите попытку. Вставлять USB-накопитель в гнездо с усилием или пытаться вставить его под углом запрещено, т. к. это может привести к повреждению гнезда. ПРИМЕЧАНИЕ. Устройство способно работать с USB-накопителями вместимостью до 64 Гб, на которых используется файловая система FAT32.

**При использовании режима USB доступны такие элементы управления:**

▶|| Кратковременное нажатие вызывает воспроизведение/паузу

◀◀ Кратковременное нажатие вызывает переход к предыдущей записи. Продолжительное нажатие приводит к перематыванию записи назад.

▶▶ Кратковременное нажатие вызывает переход к следующей записи. Продолжительное нажатие приводит к перематыванию записи вперед.

■ Нажатие этой кнопки вызывает остановку воспроизведения. ПРИМЕЧАНИЕ. Для перехода в другие папки на USB-накопителе используются кнопки ▲ и ▼ на пульте дистанционного управления.

## РЕЖИМ AUX IN

Чтобы перевести микросистему в режим работы с входом Aux in, следует кратко нажимать кнопку  до появления на дисплее надписи **<Aux in>**. Она легко и быстро подключается к внешнему источнику аудиосигнала посредством соединительного кабеля с разъемом 3,5 мм (не входит в комплект). Один конец соединительного кабеля следует вставить в разъем для наушников (или дополнительный выход) на внешнем устройстве, а другой – в гнездо Aux in на задней стенке микросистемы. Чтобы начать воспроизведение через динамики микросистемы, следует нажать кнопку воспроизведения на внешнем устройстве. Для настройки оптимального уровня громкости следует использовать регуляторы громкости и на внешнем устройстве, и на микросистеме. ПРИМЕЧАНИЕ. По окончании прослушивания с внешнего устройства рекомендуется вынуть аудиокабель из гнезда Aux in.

## ФУНКЦИЯ БУДИЛЬНИКА

### Настройка будильника

ПРИМЕЧАНИЕ. Прежде чем приступить к настройке будильника, проверьте правильность времени, отображаемого на дисплее микросистемы.

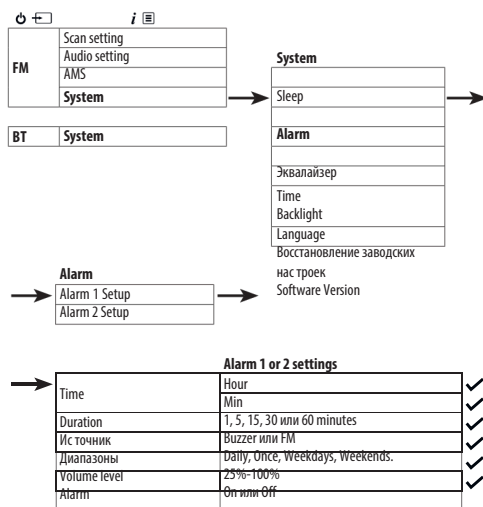

ПРИМЕЧАНИЕ. Если время не настроено или его не удалось обновить по радиосигналу, то при попытке настройки будильника на дисплее появится сообщение: **<Time is not set>**. В таком случае микросистема предложит установить время. Настройка будильника возможна только после установки времени.

### Остановка, отсрочка сигнала или выключение будильника

Чтобы остановить будильник, кратко нажимайте кнопку . При этом на дисплее будет отображено сообщение **<Alarm off>**. Значок будильника останется на дисплее, и если будильник не был установлен в режим **<Once>**, то он сработает в то же время на следующий день. Чтобы отложить сигнал будильника, нажмите кнопку ✓. На дисплее появится надпись **<Snooze>** и таймер обратного отсчета времени продолжительностью 10 минут. После окончания обратного отсчета будильник снова подаст звуковой сигнал. Чтобы прекратить обратный отсчет периода отсрочки, следует нажать кнопку ✓. На дисплее появится сообщение: **<Alarm off>**. Чтобы выключить будильник, следует выполнить действия, описанные в разделе "Настройка будильника", и выбрать вариант **<Off>**.

### Таймер выключения

Таймер выключения позволяет настроить микросистему на автоматическое выключение. Можно выбрать Sleep off, 10, 15, 30, 45 или 60 минут. Для этого следует нажать и удерживать кнопку . Нажимая кнопки ◀ ✓ ▶, найдите и выберите пункт **<System>** / **<Sleep>**. Нажимая кнопки ◀ ✓ ▶, найдите и выберите нужный вариант. На дисплее появится надпись **<Sleep>**. В правом верхнем углу дисплея микросистемы будет указано время в минутах до перехода в режим ожидания, например: S90.

### Интервал выключения подсветки дисплея

Чтобы настроить интервал выключения подсветки дисплея, нажмите и удерживайте кнопку . Нажимая кнопки ◀ ✓ ▶, найдите и выберите пункт **<System>** / **<Backlight>** / **<Timeout>**. Перелистайте возможные варианты интервала выключения подсветки. Текущая настройка подсвечивается на дисплее "звездочкой" (\*). Выберите его, нажав кнопку ✓.

Аналогично, нажимая кнопки ◀ ✓ ▶, измените настройки яркости подсветки: **<Dim level>** and **<On level>**. Предусмотрено 3 варианта: **<High>**, **<Medium>** и **<Low>**.

## Язык дисплея

Чтобы изменить язык дисплея, нажмите и придержите кнопку **j** . Нажимая кнопки **◀** **✓** **▶**, найдите и выберите пункт **<System>** / **<Language>**. Нажимая кнопки **◀** **✓** **▶**, найдите и выберите наиболее удобный для себя язык. Предусмотрено 7 вариантов: английский, французский, немецкий, итальянский, испанский, польский и нидерландский. Рядом с текущей настройкой языка появится "звездочка" (\*).

## Версия программного обеспечения

Чтобы проверить версию программного обеспечения микросистемы, нажмите и придержите кнопку **j** . Нажимая кнопки **◀** **✓** **▶**, найдите и выберите пункт **<System>** / **<SW Version>**. На дисплее будет отображена версия программного обеспечения.

## Восстановление заводских настроек

Выполнив сброс микросистемы, можно восстановить в ней первоначальные заводские настройки.



ПРИМЕЧАНИЕ. При сбросе микросистемы сохраненные станции удаляются из памяти, а все подключенные к ней устройства Bluetooth отключаются.

Нажмите и придержите кнопку **j** . Нажимая кнопки **◀** **✓** **▶**, найдите и выберите пункт **<System>** / **<Factory reset>**. На дисплее появится запрос: **<Factory Reset? <No> Yes>**. Нажав кнопки **◀** **✓** **▶**, выберите ответ **<Yes>**. На дисплее появится сообщение: **<Restarting...>**. Через несколько секунд на дисплее появится надпись **<SHARP sharpconsumer.eu>**, и устройство перейдет в режим ожидания.

## Если не удается установить связь с устройством Bluetooth:

Проверьте, установлен ли на приемнике режим Bluetooth. Убедитесь в том, что микросистема находится в пределах радиуса действия интерфейса Bluetooth – 10 метров. Переместите микросистему и устройство Bluetooth на достаточное расстояние от других устройств Bluetooth и прочих электроприборов. Если возможно, выключите расположенные рядом устройства Bluetooth или отключите в них функцию Bluetooth.

## Если устройство не реагирует на функциональные кнопки:

- Убедитесь в том, что кабель питания вставлен в гнездо на задней панели микросистемы. Кратковременно нажмите кнопки   (Питание/Режим).
  - Попробуйте восстановить заводские настройки. О том, как сделать это, рассказано в разделе «Восстановление заводских настроек».
- ПРИМЕЧАНИЕ. При восстановлении заводских настроек микросистемы из памяти удаляется список радиостанций, сохраненные станции и подключенные к ней устройства Bluetooth.

## ПОИСК И УСТРАНЕНИЕ НЕИСПРАВНОСТЕЙ

### Если звук отсутствует или слабый:

- Отрегулируйте громкость.
- Убедитесь в том, что кабель питания подключен, а микросистема не находится в режиме ожидания.
- Если к микросистеме подключены наушники, звук будет воспроизводиться через них. Чтобы он был слышен через динамики микросистемы, следует выключить наушники из ее гнезда.
- Убедитесь в том, что микросистема находится в нужном режиме, и пользуйтесь функциями управления, которые доступны в этом режиме.
- При использовании устройства, подключенного по Bluetooth или через вход Aux in, увеличьте громкость на внешнем устройстве и на микросистеме.

### При слабом радиосигнале:

Убедитесь в том, что антенна полностью вытянута. Повторите поиск радиостанций согласно указаниям в разделе "Настройка приемника на FM-станцию". Посмотрите, не улучшится ли прием, если перенести микросистему в другое место. Проверьте, не расположены ли рядом с микросистемой какие-либо еще электроприборы. Они могут создавать помехи.

### Если не воспроизводится компакт-диск:

- Проверьте, установлен ли на приемнике режим CD.
- Выньте компакт-диск из лотка и проверьте, нет ли на нем царапин или повреждений, – такие диски не воспроизводятся.
- Убедитесь в том, что используется оригинальный компакт-диск, а не копия. Если компакт-диск не оригинальный, воспроизведение может быть невозможно (в зависимости от самого компакт-диска и типа записанных на нем аудиофайлов).

## ТЕХНИЧЕСКИЕ ХАРАКТЕРИСТИКИ

<b>Модель</b>	<b>XL-B514</b>
Аудиовыход	40W Peak 20W RMS (2 x 10W)
Частотный диапазон FM	87,5 MHz to 108 MHz
Энергопотребление	24W
Мощность в режиме ожидания	<1 W
Батарейки	2 x 1.5V AAA
Bluetooth	
Bluetooth	2,4 GHz - 2 480 GHz
Версия	5.0
Название при установке соединения	SHARP XL-B514
Адаптер питания	
В комплект входят вставки, соответствующие различным стандартам электророзеток	BS/VDE interchangeable
Название модели:	OBL-1202000R
Вход:	AC 100-240V ~ 50/60Hz; 1,0A Max
Выход:	12V DC = 2.0A; 24W
Производитель:	DongGuan Obelieve Electronic Co.,Ltd; Huazhaoxin Industrial Park B-4/F; Golden Phoenix Industrial zone; Fenggan Town, Dongguan, Guandong Province; People's Republic of China

## IMPORTANT SAFETY INSTRUCTIONS

Please follow all safety instructions and heed all warnings.  
Keep this manual for future reference.



This symbol instructs the user to consult the user manual for further safety, operational and maintenance related information.



Refers to class II equipment.  
This symbol indicates that this product has a double insulation system and does not require a safety connection to electrical earth (ground).



Refers to alternating current (AC).  
This symbol indicates that the rated voltage marked with the symbol is AC voltage.



Refers to direct current (DC).  
This symbol indicates that the rated voltage marked with the symbol is DC voltage.



For indoor use only



Energy efficiency marking with level VI



Polarity of d.c. power connector

## Precautions

### Child safety

- Always follow basic safety precautions when using this product, especially when children are present. Children should be supervised to ensure that they do not play with the product.

### Location

- The product should be installed in a stable location and ensure the product and its parts are not overhanging.

### Ventilation

- Slots and openings in the cabinet are provided for ventilation to ensure reliable operation of the product and to protect it from overheating; these openings must not be blocked or covered. Ensure a minimum distance of 5 cm around the product for sufficient ventilation. Never let anyone push anything into holes, slots or any other openings in the product's casing as this could result in an electric shock.

### Heat and operating temperature

- Do not install near any heat sources such as radiators, heat registers, stoves or other apparatus (including amplifiers) that produce heat. Avoid exposure to direct sunlight.

### Naked flames

- To prevent the risk of fire, keep candles or open flames away from this product.

### Water, moisture and liquid entry

- To prevent the risk of fire or electric shock, do not expose this product to rain, water or moisture. Do not place objects filled with liquids on or near this product.

### Storms and lightning

- Storms are dangerous for all electric products. If the power or aerial wiring is struck by lightning the product might get damaged, even if it is turned off. You should disconnect all cables and connectors from the product before a storm.

### Power cable

- Do not damage, stretch, bend or place heavy objects on the power cable.

### Damage

- Please inspect the unit for damage after unpacking. If it is damaged in any way do not operate the unit and consult your dealer.

### Maintenance

- Unplug the power cable from the power source before cleaning the product. Use a soft and clean cloth to clean the outside of the unit. Never clean it with chemicals or detergent.

### Service and repair

- This product does not contain any parts that are serviceable by the user. Exposing the internal parts inside the device may endanger your life. In case of a fault, contact the manufacturer or authorised service department. The manufacturers guarantee does not extend to faults caused by repairs carried out by unauthorised third parties.

### Power Adapter

- If the unit will not be used for a period of time it is recommended to switch the unit off and remove the AC power plug from the mains outlet.
- Only use the supplied mains adaptor as failure to do this may result in a safety risk and/or damage to the unit.

## Batteries

### Installation

- Do not use any batteries other than those specified. Observe the correct polarity when inserting the batteries. Never use different types of batteries together or mix new and old ones.

### Use and maintenance

- Do not expose batteries to high temperatures, e.g. near fire or in direct sunshine. When the product is not to be used for a long time (more than a month), remove the batteries from the product to prevent them from leaking. If the batteries leak, wipe away the leakage inside the battery compartment and replace the batteries with new ones.

### Children safety

- Always ensure battery compartment is closed and secured.
- Batteries are easily swallowed by young children and can cause severe internal burns and lead to death. Keep batteries away from children. Seek immediate medical advice if you believe a battery has been swallowed.

### Environmental condition

- Keep batteries away from low air pressure or high temperatures as this may result in an explosion or the leakage of a flammable liquid or gas.

### Disposal

- Please dispose of batteries correctly by following the guidance in this manual (see section "Disposal of this equipment and batteries"). Do not throw them into fire, do not disassemble them and do not try to recharge non-rechargeable batteries. They could leak or explode.

## DISPOSAL OF THIS EQUIPMENT AND BATTERIES

Information for users on collection and disposal of old equipment and used batteries.



This symbol means that the product contains batteries covered by European Directive 2013/56/EU which cannot be disposed of with normal household waste. Cd, Hg and Pb underneath the wheeled bin symbol shows whether the battery contains, cadmium (Cd), mercury (Hg) or lead (Pb).



This symbol on a product means that the product is covered by European Directive 2012/19/EU and must not be disposed of or dumped with your other household waste.



This symbol means that the product is designed and manufactured so that it can be recycled and reused.

• These symbols on the products, packaging and/or accompanying documents mean that used electrical and electronic products should not be mixed with general household waste. Household users should contact either the retailer where they purchased this product, or their local government office, for details of where and how they can take these items for environmentally safe recycling.

#### CAUTION:

- Appliances with a built-in CD player are marked with this caution label.
- This unit is a class 1 laser product. This unit uses a visible laser beam which



could cause hazardous radiation exposure if directed. Be sure to operate the player correctly as instructed, when this unit is plugged into the wall outlet, do not place your eyes close to the openings to look inside this unit.

- Use of controls or adjustments or performance of procedures other than those specified herein may result in hazardous radiation exposure.
- Do not open up the unit and do not repair yourself. Refer servicing to qualified personnel.

#### CE AND UKCA STATEMENT:









- Hereby, Sharp Consumer Electronics Poland sp. z o.o. declares that this audio device is in compliance with the essential requirements and other relevant provisions of RED Directive 2014/53/EU and UK Radio Equipment Regulations 2017.
- The full CE text and UKCA declaration of conformity are available at [sharpconsumer.eu](http://sharpconsumer.eu), enter the download section of your model and select "CE Statements".

## BOX CONTENTS

- XL-B514 Tokyo FM Hi-Fi Micro System
- Remote control (incl. batteries)
- Aerial
- Power adapter
- User documentation

## CONTROLS

Refer to [img.1](#)

1. Backlit display
2.  Power/Mode
  - Short press: Power on
  - Short press: Change the mode
  - Long press: Standby
3.  Info/Menu
  - Short press: Station information
  - Long press: Enter the menu options
  - In menu:
    - Short press to go back to previous menu options.
    - Long press to exit the menu.
4.  Preset (20 FM)
  - In FM mode:
    - Short press: Preset recall
    - Long press: Preset store
  - In CD mode: Long press to enter programmed play mode (20 tracks)
5. 
  - Short press:
    - In FM mode: Move down the frequency band by 0.05 MHz -
    - In Bluetooth, CD, and USB mode: Previous track - In menu: Scroll left
  - Long press:
    - In FM mode: Scan down the frequency band -
    - In CD/USB mode: Rewind within a track
6. 
  - In Bluetooth/CD/USB mode:
    - Short press to Play/Pause In Bluetooth mode:
      - Long press for 2 seconds to unpair your current device and search for new devices.
7. 
  - Short press:
    - In FM mode: Short press move up frequency up 0.05 MHz; long press search up frequency band
    - Bluetooth/CD/USB mode: Next track
    - In menu: Scroll right
  - Long press:
    - In FM mode: Scan up the frequency band
    - In CD/USB mode: Fast forward within a track
8. 
  - In CD/USB mode: Short press to stop.
  - In CD mode: Short press twice to cancel programmed play
9. 
  - In CD/FM/USB/Aux-in mode:
    - Short press to open the CD tray
    - Press again to close the CD tray
10. Headphone jack

11. Rotary Volume/Scroll/Select control:
  - Rotate: Adjust the volume
  - Rotate in the menu or presets: Scroll through the available menu options or preset locations
  - Short press: Select a displayed radio station/frequency, menu or preset option
  - When alarm is sounding in standby, short press: activates 10-minute snooze.
12. USB input
13. Aerial input
14. Aux in
15. RCA phono speaker outputs
16. Power input

## REMOTE CONTROL

Refer to img.2

1. Press to power on or enter standby.
2. Press to mute the sound. Press again to resume sound, or press +/- to resume sound.
3. Presets (20 FM)  
In FM mode:
  - Short press: Preset recall.
  - Long press: Preset store.
4. Menu: Press to enter the menu options.
5. Info: Press to cycle through different types of information available.
6. **FM** Press to enter FM mode.
7. Short press to enter Bluetooth mode. Long press to disconnect from paired device.
8. Press to change audio source to CD.
9. Press to change audio source to AUX. Press again to change audio source to USB.
10. **EQ** Equaliser: Press to cycle through EQ options.
11. **LOUD** Loudness compensation increases the low and high frequencies when listening at low volume.
12. **DIM** Press to cycle through display brightness settings: high, medium and low.
13. In CD/USB mode: press to stop playback. Press again to open/close CD drawer.
14.
  - In FM mode: Move down the frequency band by 0.05 MHz.
  - In Menu: Move up the menu options.
15. Select/Play/Pause. When alarm sounds, press to snooze.  
In Bluetooth mode: Long press to disconnect current device and scan for new devices.
16. Short press for next track/station, long press for fast forward/search forward.
17. Short press for previous track/station, long press to rewind/search back.
18.
  - In Menu: Move down the menu options.
  - In FM mode: Move up the frequency band by 0.05 MHz.
19. Repeat: In CD/USB mode: Cycle through repeat options: repeat current track, repeat all tracks, repeat off.
20. Shuffle: In CD/USB mode: Shuffle songs on/off.
21. **PROG** In CD mode: Press to program the playback order.
22. **INTRO** In CD mode: Press once to play the first 10 seconds of every track on a CD. Press again for the current track to play in full.
23. **Bass +/-**: Press to adjust the bass.
24. **Volume +/-**: Press to adjust the volume.
25. **Treble +/-**: Press to adjust the treble.

26. **Numeric keypad (0-9)**: Used for song/preset selection, or to enter a frequency.
27. Alarm: Press to set up Alarm 1/2.  
When in standby, press to switch on/off alarms.
28. Sleep timer: Press to cycle through sleep timer options.

## FITTING OR REPLACING THE REMOTE CONTROL BATTERIES

1. To open the battery compartment, push your thumb down on to the circle on the battery compartment cover and slide it down.
2. Fit two **AAA** batteries observing polarity +/- as shown. When replacing the batteries, use only the same type of battery supplied.
3. Re-fit the battery cover and clip it in place.

## USING YOUR FM HI-FI MICRO SYSTEM

### Connection

**NOTE:** Your micro system has been supplied with a power adapter. Please check and ensure that you connect the correct 3 pin or 2 pin part to the power adapter that is appropriate for the country where the product will be used.

Connect the aerial to the back of the micro system to receive the best possible radio reception and signal quality.  
Connect the right and left speaker cables to the RCA sockets on the back of the main unit.

Connect the power adapter lead to the power input on the back of the micro system and plug the power adapter into the wall socket and switch on. The micro system will power on and display **<SHARP sharpconsumer.eu>** and then prompt to select the language you would like the menus to appear in. Use to choose a language. The options are: English, French, German, Italian, Spanish, Polish and Dutch. When you have chosen the language, the micro system will go into standby.

The display will read **<Time is not set>**. When you turn the micro system on, you will be able to set the time and date.

**NOTE:** The processes described here use the controls on the main unit (unless specified). For controls using the remote control, please refer to the 'Remote control' section.

### Initial set-up

Extend the aerial to ensure the maximum signal strength when you scan for radio stations. Short press to switch on your micro system. Long press button to scan up or down the frequency band. The radio will search for and stop at the next available station. Short press to fine-tune each frequency in 0.05MHz steps.

### Time and date

To set the time and date, turn on the radio. Long press to enter the menu options.

Use to select **<System>** / **<Time>** / **<Set Time/Date>**. **<Set time>** is displayed and the hour digits will flash; use to set hours and minutes. **<Set date>** is displayed and the day will flash; use to set day, month and year. **<Time Saved>** is shown once the year is confirmed and you will return to the **<Set Time/Date>** menu. Use to change the clock/date format and auto update settings. Long press to exit the menu.

### Change the mode

Short press to change between FM, Bluetooth, CD, USB and Aux in modes. The display screen will confirm the mode.

### Equaliser (EQ) settings

You can adjust the sound of the micro system using the equaliser presets. Press and hold . Use to scroll to **<System>** / **<Equaliser>**. Select the EQ option of your choice: Flat, Classic, Dance, Jazz, Pop, Rock, Sport, Voice, Movie and My EQ.  
Long press to exit the menu.

## Using headphones



You can connect headphones with a 3.5mm jack (not included) to the headphone jack. When you have them connected, sound will be heard via the headphones only.



NOTE: Always keep the volume within reasonable limits.

## FM RADIO MODE

To change to FM mode, short press  until the micro system displays <FM>. If you were listening to an FM station when you switched the micro system off, this station will automatically be selected when you power the micro system back on.



### Tune to an FM station

Long press  or  button to scan up or down the frequency band. The radio will search for and stop at the next available station.

Short press  or  to fine-tune each frequency in 0.05MHz steps.

NOTE: If the reception is poor, adjust the aerial or move the micro system to another location.

### Change the scan setting

In FM mode: Long press , <Scan setting> will be displayed. Press .

There are two different options to choose from:

- <Strong stations> The scan will only stop when a strong signal strength is received, resulting in better audio quality. It is possible that the station you are scanning for may be missed using this option.

- <All stations> The scan will stop at every station it receives, even if the signal strength is poor.

Use    to choose and select from the options available.

NOTE: The current scan setting will have an asterisk (\*) in the display.

### Audio mode

The micro system will automatically switch between stereo and mono, depending on the quality of the signal being received but you can override this function and manually switch between them.

NOTE: You may wish to select 'Stereo' if you are listening to your micro system using headphones.

Press and hold . Use the rotary control to scroll to <Audio setting>.

Press the rotary control to select

Choose between <Forced mono> and <Stereo allowed>. The current setting will have an asterisk (\*) in the display.

Use    to confirm



Long press  to exit the menu.

## Storing an FM station preset

Your micro system can store up to 20 FM stations in its preset memories for instant access to your favourite stations.

Tune the micro system to the FM radio station that you wish to preset.



Long press  until <Preset Store <1:(Empty)>> is displayed. Use

   to move to and select the preset location that you would like to store the radio station to (1-20). The display will confirm <Preset X stored>, where 'X' is the number of the preset (1-20).

NOTE: If there is already an existing FM station stored under a preset, it will be overwritten when you store the new station.

## Auto memory store (AMS)





Alternatively, you can use the Auto Memory Store (AMS) feature to store your FM radio station presets. In FM mode, long press .

   to scroll to and select <AMS>. Your micro system will now scan the FM frequency band and the stations found will be automatically stored to the preset locations.

NOTE: You can manually overwrite your AMS stored presets by following the steps in 'Storing an FM station preset' above.

## Tune to an FM preset station

### In FM mode:

Short press  <Preset Recall <1:>> is displayed together with the name or frequency of the station stored there, or <(Empty)> if no previous station has been stored. Use    to move to and select the preset station that you would like to listen to (1-20).

### FM display information

When listening to an FM station you can change the information that appears on the second line of the display. Repeatedly short press  to cycle through the different information options:

- Station name or frequency – e.g., BBC R4, 93.30MHz
- Program Type (PTY) – e.g., 'Rock', 'Pop', 'Talk', or 'News'
- Radiotext (RT) - This is scrolling text information as supplied by the broadcaster. This could include artist names, song titles, contact details for the radio station, etc.
- Stereo or Mono radio signal
- Time
- Date

## BLUETOOTH MODE

Ensure your micro system is in Bluetooth mode by short pressing  until the radio displays <Bluetooth>. Your micro system will begin to search for Bluetooth devices. Ensure the Bluetooth-enabled device you are connecting to is discoverable.

NOTE: If necessary, refer to the instructions for your device to add or set up Bluetooth.

When found, your micro system will be displayed as 'SHARP XL-B514'



on your device. Select this to begin pairing. Once done, <Bluetooth Connected> will be displayed on your radio.

Paired devices will connect to the micro system when they are within range (within 10 metres in line of sight). Your device will remain paired with the radio unless you decide to disconnect it.

To disconnect from Bluetooth, long press  for 2 seconds to unpair your current device and search for new devices.

## Wirelessly stream music via Bluetooth

In Bluetooth mode, you can wirelessly stream audio through the micro system. Use the controls on your paired Bluetooth device as well as those on your micro system. Controls available:

- Play/ Pause: Short press 
- Previous track: Short press 
- Next track: Short press 

Volume can also be adjusted – either using your micro system and/or your connected device.

NOTE: If the micro system is inactive for 15 minutes, or no audio signal is being received, the micro system will automatically go into standby.

## CD PLAYER

To change to the CD player, short press  until the micro system displays <CD>. The display will read <Reading>, followed by <No disc>, if the CD compartment is empty.

### Play a CD

NOTE: It is not possible to play DVD or computer CDs.

Press . The CD drawer will open and <Open> will be displayed. Place CD onto the CD tray. Ensure that the CD is laying flat on the tray.

Press  to close the CD tray. <Reading> will be displayed and after a short delay, the CD will start playing.

### CD controls:

The following controls are possible when playing a CD:

 Short press to play a CD. The track number and the elapsed time of the track will be displayed. Press again to pause the CD. The elapsed time will flash while music is paused.

▶▶ Short press to move to next track. Long press to forward within a track.

◀◀ Press to move to previous track. Long press to rewind within a track.

■ Press to stop CD.

NOTE: If you stop or pause playing a CD for approximately 20 minutes, your micro system will go into standby mode automatically.

### Programmed play

Using your remote control, you can program the play order of up to 20 tracks on your CD.

NOTE: To set up programmed play, the CD must be stopped in the CD compartment and must not be paused or playing.

#### While in CD mode:

In CD mode, with the CD you wish to programme in the CD compartment and stopped:

Press PROG to enter CD programmed play mode <T01 P01> will be displayed.

Use ◀◀ or ▶▶ to go to the track number that you would like to program to play first. Press PROG to confirm.

You will now be able to select the second track that you would like to program. Continue to select each track as above, up to a total of 20 tracks. Once you have added 20 tracks to the programmed play mode, the display will read <Program full>.

Press ◀◀ or ▶▶ to move through the program.

Press ▶▶ to play the programmed tracks.

To exit programmed play mode, press ■ twice.

### Caring for compact discs

- Do NOT touch the playback side of the CD.
- Do NOT attach paper or tape or any other material to the disc.
- Fingerprints and dust on the disc will cause sound deterioration. Wipe the disc from the centre outwards with a soft cloth Always keep the disc clean.
- If dust or marks cannot be removed with a soft cloth, wipe the disc lightly with a slightly damp soft cloth and then wipe with a soft dry cloth.
- Do NOT use any type of solvent, commercially available cleaners or antistatic spray for vinyl as it may damage the disc.
- Do NOT store discs in a place subject to direct sunlight or near a heat source.
- Do NOT store discs in a place subject to moisture or dust, such as a bathroom or near a humidifier.

## USB MODE

Ensure your micro system is in USB mode by short pressing  until the micro system displays <USB>. Insert the USB stick which has the MP3 files you wish to play into the USB input.

NOTE: If the USB does not insert easily, try rotating it by 180 degrees and try again. Never force the USB stick into the socket or try to insert it at an angle as this could damage the socket. NOTE: USB drives up to 64GB FAT32 are supported.

#### The following controls are available when using a USB:

▶▶ Short press to Play/Pause.

◀◀ Short press to move to previous track. Long press to rewind within a track.

▶▶ Short press to move to next track. Long press to forward within a track.

■ Press to stop.

NOTE: To navigate the folders on the USB, ▲ and ▼ on the remote use control.

## AUX IN MODE

To change to an Aux-input, short press  until the micro system displays <Aux in>. Use a 3.5mm audio input connection cable (not included) for a quick and easy connection to an external audio source. Connect one end of the 3.5mm audio connection cable to the headphone (or auxiliary out) socket of your secondary device, connect the other end to the Aux in socket on the rear of your micro System. Press the Play button on your external device to start playback through the micro System speakers. To gain optimal volume levels, adjust the output volume level on both the secondary device and on the micro System.

NOTE: It is recommended that you unplug the Audio cable from the Aux in socket after you have finished listening to your external device.

## ALARM FUNCTIONALITY

### Set an alarm

NOTE: Check that the micro system is displaying the correct time and date before you set an alarm.

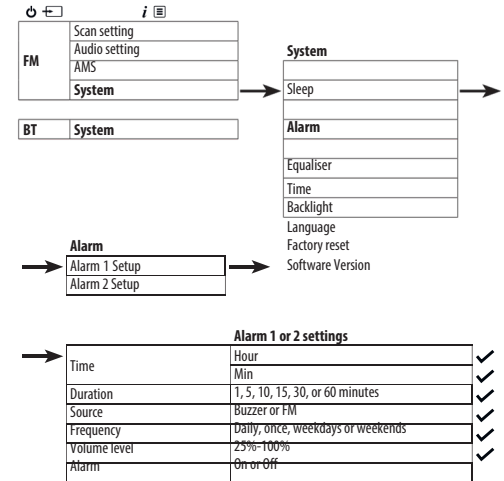

NOTE: If the time is not set or has failed to update from the radio signal, <Time is not set> will be displayed when you try to set the alarm. The micro system will then prompt you to set the time. An alarm can only be set after the time has been set.

### Stop, snooze or switching the alarm off

To stop the alarm, short press , <Alarm off> will be displayed. The alarm symbol will remain in the display and will sound again at the same time the next day unless it was set for <Once>.

To snooze the alarm, press ✓. <Snooze> will be displayed, followed by a 10-minute countdown. Once the countdown ends, the alarm will sound again. You can terminate snooze by pressing ✓. <Alarm off> will be displayed. To switch off the alarm, follow the steps for 'Set an alarm' and select <Off>.

### Sleep timer

You can set your micro system to switch to standby mode automatically using the sleep timer. You can choose from Sleep off, 10, 15, 30, 45 and 60 minutes. To do this, long press . Use ◀✓▶ to scroll and select <System> / <Sleep>. Use ◀✓▶ to scroll and select your preference. <Sleep> will be displayed. In the top right of the micro system display, the number of minutes until your micro system will switch to standby mode will be displayed e.g., S90.

### Display backlight timeout

To adjust the display backlight timeout, long press **i** . Use **◀** **✓** **▶** to scroll to and select **<System>** / **<Backlight>** / **<Timeout>**. Scroll through the available backlight timeout options. The current setting will have an asterisk (\*) in the display. Press **✓** to select. Similarly, use **◀** **✓** **▶** to change the settings for the backlight brightness for the **<Dim level>** and **<On level>**. There are 3 options available: **<High>**, **<Medium>**, and **<Low>**.

### Display language

To change the display language, long press **i** . Use **◀** **✓** **▶** to scroll and select **<System>** / **<Language>**. Use **◀** **✓** **▶** to scroll and select your preferred language. There are 7 options available: English, French, German, Italian, Spanish, Polish, and Dutch. An asterisk (\*) will be displayed next to the current language setting.

### Software version

To check the software version of your micro system, long press **i** . Use **◀** **✓** **▶** to scroll and select **<System>** / **<SW Version>**. The software version will be displayed.

### Factory reset

You can reset your micro system to restore it to the original factory settings.

NOTE: If you reset your micro system, your stored presets will be deleted and any connected Bluetooth device will be unpaired. Long press **i** . Use **◀** **✓** **▶** to scroll and select **<System>** / **<Factory reset>**. **<Factory Reset? <No> Yes>** will be displayed. Use **◀** **✓** **▶** to scroll and select **<Yes>**. **<Restarting...>** will be displayed. After a few seconds, the display will change to **<SHARP sharpconsumer.eu>** and will then go to standby mode.

## TROUBLESHOOTING

#### If there is no sound or power:

- Adjust the volume.
- Check that the power cable is connected and that the micro system is not in standby mode.
- If you have headphones connected, audio will play through them. Unplug your headphones to listen through the micro system speakers.
- Ensure you are in the correct mode, and using the correct control functions for that mode.
- If you are using a Bluetooth connected device or an external sound source via Aux-in, increase the volume on the secondary device and on the micro system.

#### If the radio reception is poor:

Make sure that you have fully extended the aerial.  
Rescan for radio stations, see section 'Tune to an FM station'.  
Try moving your micro system to another location to see if the reception improves.  
Check that you do not have other electrical equipment close to your micro system. This may cause interference.

#### If a CD does not play:

- Check that you are in CD mode.
- Remove the CD and check that it is not scratched or damaged as this will not play.
- Please check that you are using an original audio CD and not a copy. If the CD is not an original, playback may not be supported (depending on the CD and audio file types being used).

#### If you are unable to pair with a Bluetooth device:

Check that you are in Bluetooth mode.  
Ensure that you are within 10 metres of the micro system for Bluetooth functionality.  
Move the micro system and Bluetooth device away from other Bluetooth devices/electrical equipment.  
If possible, turn off other nearby Bluetooth devices or disable their Bluetooth functionality.

#### If the function buttons do not respond:

- Check that the mains power is connected at the back of your micro system. Short press the  (Power/Mode) button.
  - Try to reset to factory default settings. See 'Factory reset' section.
- NOTE: All of your settings, including the radio station list, connected Bluetooth devices and any presets will be deleted when you reset the micro system.

<b>Model</b>	<b>XL-B514</b>
Audio output	40W Peak 20W RMS (2 x 10W)
FM frequency range	87,5 MHz to 108 MHz
Power consumption	24W
Standby consumption	<1 W
Batteries	2 x 1.5V AAA
Bluetooth	
Bluetooth	2,4 GHz - 2 480 GHz
Version	5.0
Pairing name	SHARP XL-B514
Power adapter	
Mains power plug pin options included	BS/VDE interchangeable
Model name:	OBL-1202000R
Input:	AC 100-240V ~ 50/60Hz; 1,0A Max
Output:	12V DC ≈ 2.0A; 24W
Manufacturer:	DongGuan Obelieve Electronic Co.,Ltd; Huazhaoxin Industrial Park B-4/F; Golden Phoenix Industrial zone; Fenggan Town, Dongguan, Guandong Province; People's Republic of China

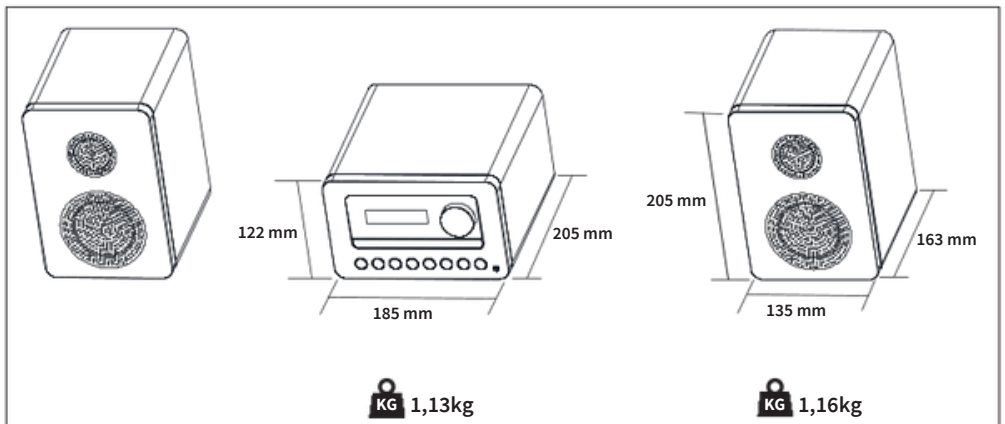



Sharp Consumer Electronics Poland sp. z o.o.  
Ostaszewo 57B, 87-148 Łysomice, Poland  
Made in China

SAU/MAN/0190

[www.sharpconsumer.eu](http://www.sharpconsumer.eu)

**SHARP**