

SHARP

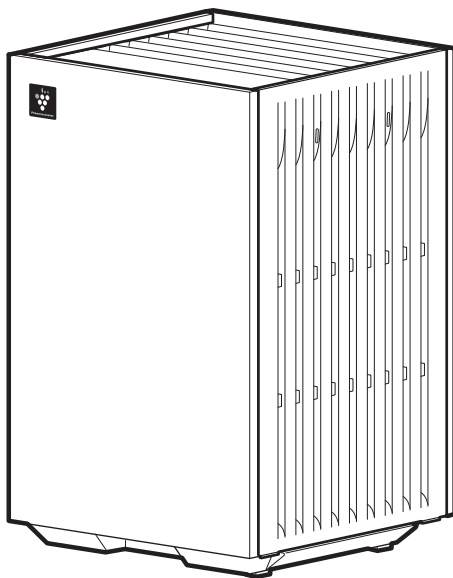

Operation Manual

FP-S42EU SMART AIR PURIFIER
FP-S40EU AIR PURIFIER

EN

PL

DE

FR

NL

SL

CS

SK

HU

LV

LT

ET

RO

HR

BG

UK

ENGLISH

Thank you for purchasing the SHARP Air Purifier.
Please read this manual carefully before using the product.
This manual should be kept in a safe place for reference.

CONTENTS

Important Safety Instructions	1
Product Overview	3
How to Install	5
How to Operate	6
How to Maintain	9
Troubleshooting.....	12
Wi-Fi Function	14
Specifications	20



Information on the Disposal of this Equipment

IF YOU WISH TO DISPOSE OF THIS EQUIPMENT, DO NOT USE THE ORDINARY WASTE BIN, AND DO NOT PUT THEM INTO A FIREPLACE!

Used electrical and electronic equipment should always be collected and treated SEPARATELY in accordance with local law.

Separate collection promotes an environment-friendly treatment, recycling of materials, and minimizing final disposal of waste. IMPROPER DISPOSAL can be harmful to human health and the environment due to certain substances! Take USED EQUIPMENT to a local, usually municipal, collection facility, where available.

If in doubt about disposal, contact your local authorities or dealer and ask for the correct method of disposal.

ONLY FOR USERS IN THE EUROPEAN UNION, AND SOME OTHER COUNTRIES; FOR INSTANCE NORWAY AND SWITZERLAND: Your participation in separate collection is requested by law.

The symbol shown above appears on electrical and electronic equipment (or the packaging) to remind the users of this.

Users from PRIVATE HOUSEHOLDS are requested to use existing return facilities for used equipment. Return is free of charge.

If the equipment has been used for BUSINESS PURPOSES, please contact your SHARP dealer who will inform you about take-back. You might be charged for the costs arising from take-back. Small equipment (and small quantities) might be taken back by your local collection facility. For Spain: Please contact the established collection system or your local authority for take-back of your used products.

Important Safety Instructions

READ AND SAVE THESE INSTRUCTIONS before using this product.

When using the product, basic safety precautions should always be followed to reduce the risk of fire, electric shock, and injury to persons, including the following:

WARNING

1. The product should only be used for its intended purpose, as described in the manual.
2. This appliance can be used by children aged from 8 years and above and persons with reduced physical, sensory or mental capabilities or lack of experience and knowledge if they have been given supervision or instruction concerning use of the appliance in a safe way and understand the hazards involved. Children shall not play with the appliance. Cleaning and user maintenance shall not be made by children without supervision.
3. Do not repair or disassemble the product by yourself.
4. Never operate the product if the Power Cord, AC Adapter or the product is malfunctioning or damaged.
It must be replaced, repaired or discarded by the manufacturer or a Sharp authorized Service Centre or similarly qualified service agent in order to avoid any hazards.
In the event of any problems, adjustments, or repairs please contact the nearest Service Centre.
(The following parts of the AC Adapter cannot be replaced and will be discarded.
- The Power Cord, the pins on the plug, the fuse)
5. Follow the instructions below regarding the Power Cord or AC Adapter so as to prevent short circuiting, overheating, electric shocks or fire.
 - a. Use AC 220-240 volt outlet only.
 - b. Only use the AC Adapter of the product.
 - c. Do not use this product's AC Adapter with other products.
 - d. Do not connect to loose or damaged outlets.
 - e. Always turn off the product before unplugging the AC Adapter.
 - f. Always unplug the product in the following cases.
 - Before moving the product.
 - Before opening the Side Panel.
 - Before replacing the filter.
 - Before maintaining the product.
 - When the product is not in use.
 - g. When unplugging the product, be sure to pull out the AC Adapter (holder), and not the Power Cord.
 - h. Keep the AC Adapter dust free.
 - i. Be careful not to damage the Power Cord by observing the following.
 - Do not put heavy things on the Power Cord.
 - Do not forcibly pinch, bend or twist the Power Cord.
 - Do not cover the Power Cord with rugs, etc.
 - Do not run the Power Cord under carpets, furniture or other appliances.
 - To avoid tripping hazards, keep the Power Cord out of a place where people often pass by.
6. Do not use the product near the following locations.
 - a. Near fires. (Gas appliances, fireplaces, lit candles, cigarettes, incense, etc.)
 - b. Locations where the following flammable gases are present.
 - Greasy or oily fumes generated in kitchens
 - Oily residue
 - Chemical fumes, etc.
 - c. Near or on hot areas or where it may come into contact with steam. (Stoves, Heaters, etc.)
 - d. Locations that are wet, damp, or have condensation. (Bathrooms, laundry areas, etc.)
7. Keep the room well ventilated when using the product around appliances that produce combustion (gas appliances, etc.). Otherwise

it may cause carbon monoxide poisoning.

8. Do not allow the product to get wet.
9. Do not insert fingers or foreign objects into the Air Inlet or Air Outlet openings.
10. Do not place anything on the Air Outlet.
11. Do not look into the Air Outlets.
12. Do not sit on, lean on or tilt the product.

CAUTIONS

PRECAUTIONS DURING INSTALLATION

1. Place the product upright on a level and stable surface with sufficient air circulation.
2. Do not place the product on unstable surfaces. (Beds, sofas, heavy carpets, etc.) Doing so may cause the product to tip over.
3. If used for a prolonged period of time, the area around the product may become dirty, so please clean the surrounding walls, floors and rugs regularly.

If you are concerned about dirt, move the product away from any surrounding objects.

4. Do not block the Air Inlets or Air Outlets. Be careful not to block them with furniture, curtains, etc.
5. Use under appropriate conditions between 0°C – 35°C.
6. Do not place the product in the following locations. Doing so may cause the product to deform, crack, discolour, or break the sensor.
 - a. Outdoors or in direct sunlight.
 - b. Locations subject to drastic temperature changes.
 - c. Locations where the product would be exposed to direct wind or drafts.

PRECAUTIONS DURING OPERATION

1. Do not operate the product without the filters properly installed.
2. Always lift the product up when moving it over easily damaged flooring, uneven surfaces, or carpets.
3. When carrying the product, remove the AC Adapter from the product and then hold the Handles on both sides of the product.
4. Do not operate the product in a room where

aerosol insecticides are present.

As this may cause any insecticide fumes to remain in the product and be emitted from the Air Outlet.

5. Do not use products containing fluororesin or silicone (cosmetics, hair care products, etc.) near this product. The fluororesin or silicone could get stuck inside this product, and cause Plasmacluster Ions cannot be generated.

NOTE

Interference with radio or television, etc.

If the product causes interference with the reception of radio, television or radio-controlled clocks, then increase the distance between the product and the device in question.

Product Overview

Main Body

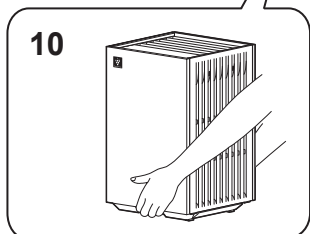
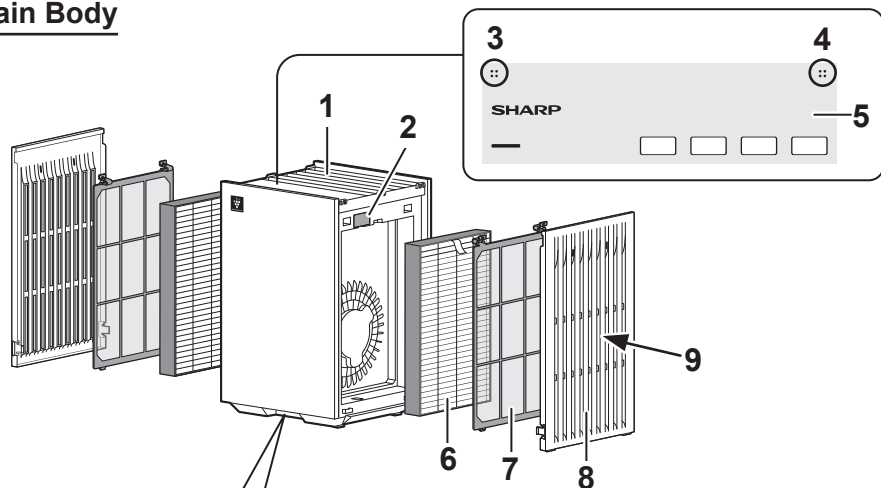

1	Air Outlet
2	Sensor Filter Only FP-S42EU
2	Sensitive Dust Sensor (Inside view of the product and on one side) Only FP-S42EU
3	Odour Sensor *
4	Temperature and Humidity Sensor * Only FP-S42EU
5	Operation Panel
6	Two in one HEPA and Deodorizing Filter **
7	Pre-Filter **
8	Side Panel **
9	Air Inlet **
10	Handle (Located on the front and rear of the product)
11	Power Cord
12	AC Adapter
13	AC Adapter Connector

Rear View

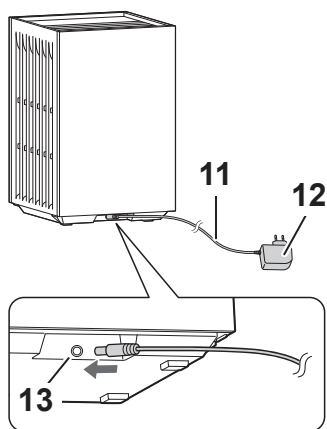

* Inside view of the product

** Located on the left and right of the product.

How to Install

NOTE

Make sure to turn off and unplug the product before installing the filters.



1. Remove the Side Panels and the Pre-Filters.

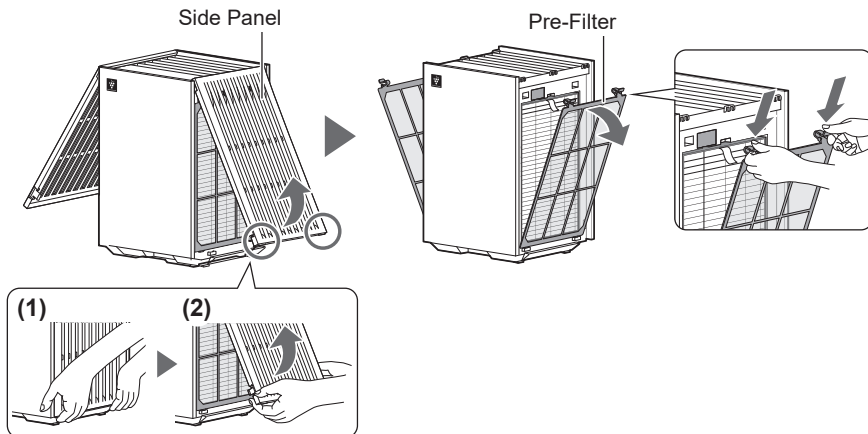

2. Take out the filters from the plastic bags and then install the filters.

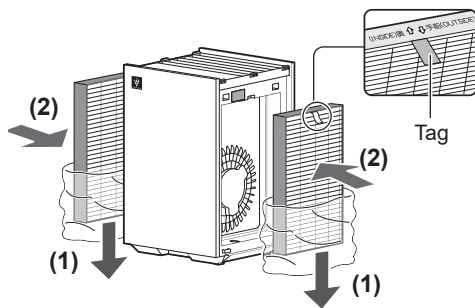

3. Install the Pre-Filters and the Side Panels.

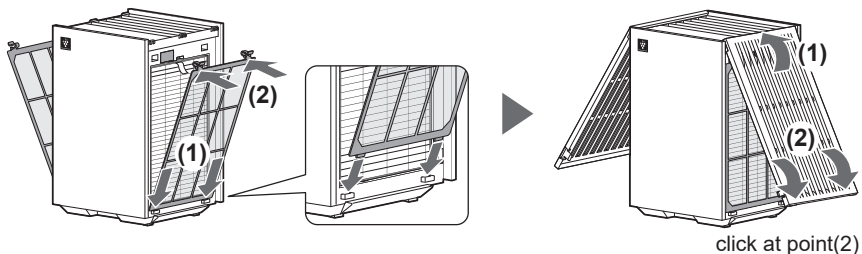

How to Operate

Start/Stop

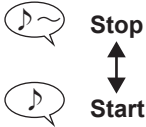

When the product starts up, it will operate in the previous mode it was running in.

Fan speed

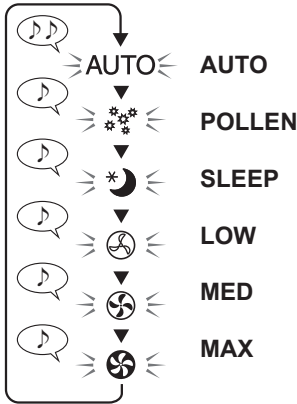

AUTO:

The fan speed is automatically switched depending on the amount of impurities in the air.

POLLEN:

The Sensor sensitivity is increased automatically to detect dirt in the air quickly, and the product powerfully cleans the air.

SLEEP:

The product will operate quietly, and the fan speed will automatically be switched depending on the amount of impurities in the air.

The Operation Panel and Cleanliness Indicator will automatically turn off.

(However, some indicators required for notifications will remain dim.)

CLEAN ION SHOWER mode

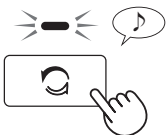

The product releases Plasmacluster ions with strong airflow and collects dusts while decreasing static electricity for 10 minutes. After that, the Sensor sensitivity is automatically increased and quickly detects impurities and cleans the air powerfully for 50 minutes.

When the operation finishes after 60 minutes, the product will return to the prior operation mode.

Timer Only FP-S40EU

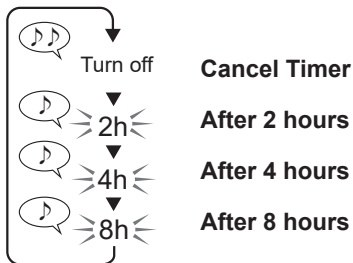

You can set the Timer ON (or OFF) using the operation method described on the left while the product is stopped (or while it is running).

- After the Timer ON (or OFF) is set, the remaining time indicator lights up and the product automatically starts (or stops) once the selected time is reached.
- To cancel the Timer, press the Timer Button to turn off the Timer Indicator.

Child-Lock

(with the product powered ON or OFF)



The Operation Panel is locked while the Child-Lock is set to ON.

- You can turn Wi-Fi off even while Child-Lock is ON. (Only FP-S42EU)

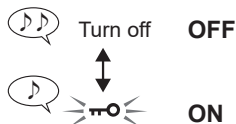

Switching Plasmacluster Ion

(with the product powered ON)



Press simultaneously for 3 sec.

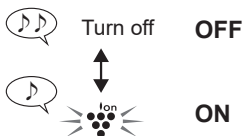

Additional function

The following functions can be set.

Light control

- You can change the brightness of the Operation Panel to ON or OFF. If it is set to OFF, some indicators required for notifications will remain dim.

Sensor sensitivity

Auto restart

- If the product is unplugged or if there is a power failure, the product will resume operation with the previous settings after power is restored.

Bluetooth Only FP-S42EU

1. Enter the setting mode.

(with the product powered OFF)



The indicator lights up and displays the current settings. (Example FP-S42EU)

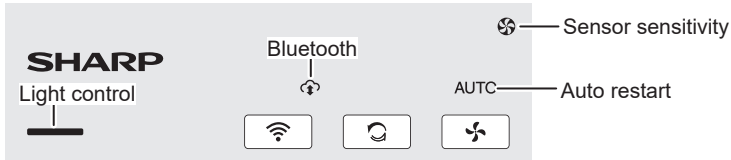

2. Change settings.

Light control	Sensor sensitivity	Auto restart	Bluetooth Only FP-S42EU
<p>ON (default)</p> <p>Turn off OFF</p>	<p>Standard (default)</p> <p>High</p> <p>Low</p>	<p>FP-S42EU</p> <p>FP-S40EU</p> <p>AUTO ON (default)</p> <p>Turn off OFF</p>	<p>Press simultaneously for 3 sec.</p> <p>ON (default)</p> <p>Turn off OFF</p>

3. Exit settings.



- If the power ON/OFF Button is not pressed within 8 seconds, the settings will be saved automatically.

How to Maintain

NOTE

Make sure to turn off and unplug the product before cleaning the product and replacing the filters.



Do not use detergents other than those that are mentioned in this manual.

- Do not clean the product with volatile fluids.

(Benzine, paint thinner, polishing powder or grease, etc.)

Using these items may cause damage or discolouration of the product or sensor malfunction.

Maintenance cycle: Once a month

- However, please clean the Two in one HEPA and Deodorizing Filters in the following cases.
 - Whenever dust accumulates.
 - When odour emanates from the Air Outlet.

Main Body

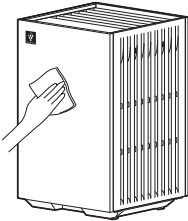

Wipe with a dry, soft cloth.

Side Panels and Pre-Filters

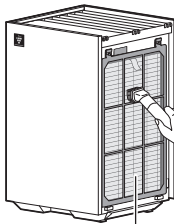

Pre-Filter

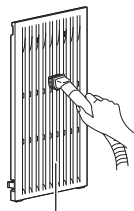

Side Panel

Gently remove the dust with a cleaning tool such as a vacuum cleaner.

- Do not use force when cleaning the Pre-Filter.

NOTE

How to Clean Stubborn Dirt

1. Add a small amount of mild kitchen detergent to water and soak for about 10 minutes.
2. Rinse off the detergent with clean water.
3. Allow the filter to dry completely in a well-ventilated area.

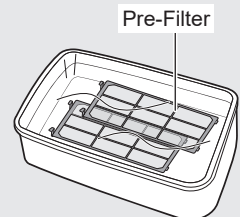

Sensors

Remove the dust gently with a cleaning tool such as a vacuum cleaner.

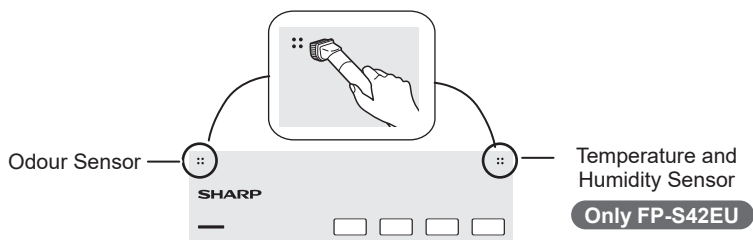

Sensitive Dust Sensor **Only FP-S42EU**

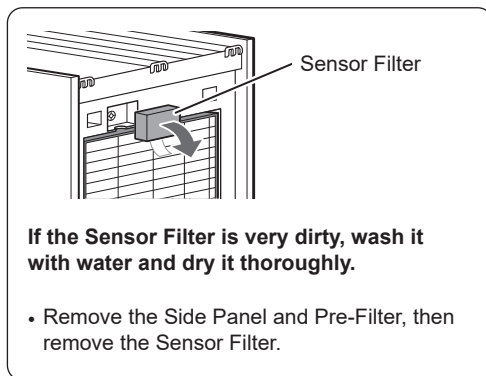
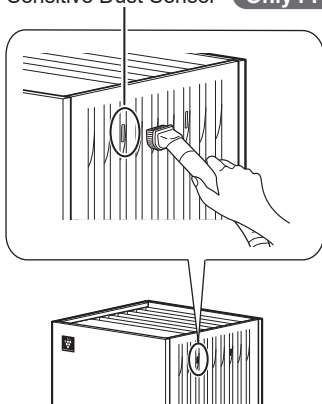

Two in one HEPA and Deodorizing Filters

NOTE

Do not wash the filter. Do not expose to sunlight. (Otherwise, the filters may lose the effectiveness.)

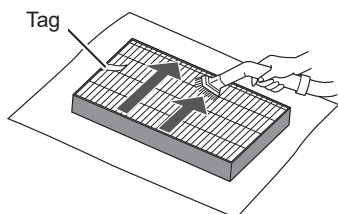

Only clean the side with tag.

- Do not clean the opposite side (the side without tags).
- The filter is fragile, so be careful not to apply too much pressure.

When to replace the filters

When the Filter Replacement Indicator flashes, replace the filters.

	Slow flashing	Replace the filters.
	Rapid flashing	Replace the filters immediately.

Replace the filters according to the instructions on Page 5.
Then, follow the steps below to reset (turn off) the Filter Replacement Indicator.

- (1) Connect the AC Adapter to the outlet and power on the product.
- (2)



Press for 3 sec.



Turn off

Reset setup is completed.

NOTE

- Replacement cycles vary depending on usage conditions and usage environments.
- Some odours absorbed by the filters will break down over time, causing additional odours. Depending on usage conditions, and especially if the product is used in environments significantly more severe than a normal household, these odours may become noticeable sooner than expected.
Replace the filter in those cases or if dust is unable to be removed after maintenance.

Replacement model

Two in one HEPA and Deodorizing Filter FZ-S40S2E (2 pieces)

- Use the replacement parts specified in this manual.
- The maximum lifespan is 2 years.
(Maximum lifespan is measured based on the JEM1467 standard of the Japan Electrical Manufacturers' Association.)

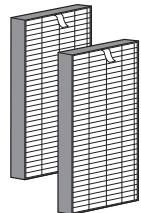

Troubleshooting

Before calling for service helpline, please review the Troubleshooting list below, since the problem may not be the product malfunctioning.

Odour and smoke persist.

- Check the filters. If they are still in the plastic bag, take them out from the plastic bag.
- Check the filters. If they appear to be extremely dirty, clean or replace them.

Air discharged from the product has an odour.

- Check the filters. If they appear to be extremely dirty, clean or replace them.

The product does not operate when cigarette smoke is in the air.

- Make sure the product is installed in a location in which the sensors can detect cigarette smoke.
- Check the Sensor Filter. If it is clogged or dirty, clean it. (Page 10)

There is a smell coming from a new product and/or filter.

- Immediately after removing the plastic bag, a slight odour may occur. This odour is not harmful for filter performance or to humans.

The product makes a clicking or ticking sound.

- The product may make clicking or ticking sounds when it is generating ions.

Even though the air quality has changed, the colour of the Cleanliness Indicator remains blue. (or remains red)

- The colour of the Cleanliness Indicator may not change for a while after the product starts operating.
- Is the Odour Sensor or Sensitive Dust Sensor blocked by something? Check the sensor area. (Page 3)
- Check the Sensor Filter. If it is clogged or dirty, clean it. (Page 10)

- Adjust the Sensor sensitivity as follows depending on the colour of Cleanliness Indicator. (Page 8)
 - If the colour continues to be red, set the Sensor sensitivity to LOW.
 - If the colour continues to be blue, set the Sensor sensitivity to HIGH.

The Cleanliness Indicator changes colour frequently.

- The Cleanliness Indicator automatically changes colour when the Odour Sensor or Sensitive Dust Sensor detect impurities. If you are concerned about these changes, you can change the Sensor sensitivity.(Page 8)

The Operation Panel turns off.

- The Operation Panel will turn off in the following cases.
 - Operating in the sleep mode.
 - When the Light Control is set to OFF. (Page 8)

The Filter Replacement Indicator is flashing.

- Replace the filters.
After replacing the filters, reset the Filter Replacement Indicator. (Page 11)

Error Display

The POLLEN Lamp flashes and the product does not operate.

- The product has stopped operating because the filter is not installed correctly. Follow the steps below to clear the error.

- (1) Press the Power ON/OFF Button to turn the power off.
- (2) Reinstall the filter correctly.
- (3) Press the Power ON/OFF Button to turn the power on.

One of the following Lamps is flashing.

- **LOW Lamp**
 - **AUTO Lamp** Only FP-S42EU
 - **MED Lamp** Only FP-S42EU
- Unplug the product, wait one minute, and then plug the product back in.
If error still occurs, then contact the Sharp Service Centre.

Safety precautions of the Wi-Fi functions

WARNING

When remotely controlling the air purifier

When operating remotely from outside, you may not be able to check the air purifier's current condition, the area around it or the status of people at home, so please thoroughly confirm everything is safe before use.

1. Make sure the electric plug is fully inserted into a power socket, and there is no dust on the plug or in the socket. (It may cause heat, combustion, fire, etc. due to poor contact or contact failure.)
2. Make sure beforehand to check the ambient environment of the product, because the airflow from the product may have unexpected affects (such as unstable items falling down), and this may result in fires, injuries, and breakage of house items.

CAUTION

Precautions for using the Wi-Fi function

1. To use the app, you must agree to the "Terms of Service".
2. Ensure that the app is up to date.
3. The screenshots and diagrams in this book are for explanation. There are some differences compared to the actual product.
4. If the connection is poor, the app may not be able to control the air purifier. The current air purifier operation may not be accurately reflected in the app.
5. It is recommended to lock the screen of your smart device to prevent accidental operation.
6. Communication charges will be incurred when downloading and using the app.

Precautions when using radio waves

1. Usage of the application is not guaranteed under the following environment:
 - a. Near Bluetooth® wireless communications device using the same frequency (2.4GHz) as this product.
 - b. Near a product which emits a magnetic field. (E.g. microwave oven)
 - c. Near a place with static electricity.
 - d. Near a place where radio disturbance occurs.
 - e. Near other wireless communication devices.
2. Wi-Fi connection and performance cannot be guaranteed for all routers or environmental conditions.
3. At the following places, Wi-Fi connection might be unstable:
 - a. Inside of a building made with concrete, reinforcing steel or metal.
 - b. Near obstructions.
 - c. Near wireless communication devices using the same frequency.

Precautions regarding personal information (Security related)

1. If you are using a wireless LAN device, your information can still be intercepted regardless of the encryption settings.
2. Make sure that you use a network that is under your control.
3. Initialize the device when selling, disposing or handing over from/to a third party. See page 18 on how to initialize.

• The Bluetooth® word mark is a registered trademark owned by Bluetooth SIG, Inc.

Usage conditions (As of August 2025)

Broadband internet connection

- Following connection methods cannot be used.
 - Dial up connection
 - Connection that requires ID authentication
- Following connection methods are not guaranteed.
 - Mobile router connection
 - Tethering connection

Smart device (ex: smart phone)

- Minimum software requirements: Android 8 or later / iOS 12 or later

Wi-Fi access point (Router)

Wi-Fi specifications supported by this product

- Frequency: 2.4GHz / 5GHz band (IEEE802.11a/b/g/n)
- Channel:
 - <2.4GHz band> 1-13
 - <5GHz band> W52 (36, 40, 44, 48) / W53 (52, 56, 60, 64) / W56 (100, 104, 108, 112, 116, 120, 124, 128, 132, 136, 140, 144) / W58 (149, 153, 157, 161, 165)
- Security protocols: WPA Personal / WPA2 Personal / WPA3 Personal
- Recommended encryption: AES
- Bluetooth 5.0 (Bluetooth Low Energy only support)

NOTE

Please disable the following settings on the router.

- Stealth setting of SSID
- MAC address filtering setting
- Client isolation setting that prohibits Wi-Fi communication between the devices connected to the router.

Intellectual property rights for this product

- The software incorporated in this product consists of the software developed or created by our company and copyrighted by our company, and the free software copyrighted by third parties. For details of the software incorporated in this product, including license conditions, refer to the following URL.
<https://jp.sharp/support/cloud/adapter/license/z02/>



Trademarks

- “Wi-Fi®” is a registered trademark of Wi-Fi Alliance®.
- “WPA™” and “WPA2™” are trademarks of Wi-Fi Alliance®.
- “Android” is a trademark of Google Inc.
- The other company names, corporate names, product names mentioned in the instructions manual are the trademarks and the registered trademarks of each company.

How to use the Wi-Fi function

Connect with the app (Sharp Life AIR App)

By linking your air purifier with your smart devices, you can enjoy more convenience.

Scan the code to download and install the designated app.
And then follow the steps below for setup.

<https://sharphome.eu/pages/sharp-lifeair-app>



1. Launch the app and follow the instructions in the app to make initial settings for the app.
2. To link the app with the air purifier, follow the steps below.
 - (1) Tap menu button “☰” at the upper left of the app screen.
 - (2) Tap “Register Device”.
 - (3) Tap “Connection with a router” and then follow instructions on the app.

About buttons and indicators related to Wi-Fi function

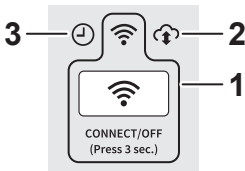

1	Wi-Fi Button Wi-Fi Indicator <ul style="list-style-type: none">• Light on: Wi-Fi ON• Light off: Wi-Fi OFF• Flashing (Page 19)
2	Cloud Service Indicator <ul style="list-style-type: none">• Illuminates when “Cloud Service” in the designated app is set to ON.
3	Timer Lamp <ul style="list-style-type: none">• Illuminates when a Timer has been set on the product from the designated app.

How to turn Wi-Fi ON/OFF



Turn off **Wi-Fi OFF**

Turn on **Wi-Fi ON**

- About turning on Wi-Fi.
A few moments after you press the Wi-Fi Button, you will hear 4 beeps. After a while, the Wi-Fi Indicator lights on and the Wi-Fi connection is completed. (In this case, Wi-Fi connection with the router will be automatically restored.)

Troubleshooting of the Wi-Fi function

The Wi-Fi connection of the air purifier and the router is not working.

- Check the specifications of the router in use.
- Adjust the router and antenna direction, move the router and antenna closer, and so on. After that, reswitch to turn on the router and set up the Wi-Fi connection of the air purifier and the router again.

The connection between the air purifier and your smart device cannot be established.

- Are the air purifier and your smart device connected to the same router?
Connect the air purifier and your smart device to the same router.
Also, connect your smart device to the 2.4GHz or 5GHz band of the router.
- Have you already registered 10 smart devices to one air purifier?
The maximum number of smart devices that can be registered on one air purifier is 10.
- Have you already registered 30 products (air conditioners, air purifiers, etc.) on one smart device?
The maximum number of products that can be registered with one smart device is 30.

Remote operation from a smart device cannot be performed.

- Has the connection between the air purifier and your smart device been completed?
Set up the connection between the air purifier and your smart device.
- Check the Wi-Fi Indicator of the air purifier.
If the Wi-Fi Indicator is flashing or off, take action according to the status of the Wi-Fi Indicator. (Page 19)
- It may take some time for the Wi-Fi Indicator to turn on after you plug the air purifier's AC Adapter into a power outlet. If the Wi-Fi Indicator is not lit, you cannot operate this product from your smart device.

When changing the router

- Perform the following steps to reconnect the air purifier to a new router.

1. Hold down the Wi-Fi Button for 3 seconds to stop the Wi-Fi function.
2. Connect the air purifier with the new router using the app.
 - Tap the app using the steps below.
 - (1) Menu button "☰"
 - (2) "Register Device"
 - (3) "Connection with a router"

When changing the smart device

- Perform the following steps.
 1. Delete the registration of the old smart device from the app.
 2. Install the app on the new smart device, and then connect the air purifier with the new smart device using the app.
 - Tap the app using the steps below.
 - (1) Menu button "☰"
 - (2) "Register Device"
 - (3) "Already connected with a router"

When disposing of or handing over the air purifier

- Perform the following steps, to prevent personal information from being disclosed.
 1. Delete the registration of the air purifier from the app.
 2. Initialize the Wi-Fi function of the air purifier. (Page 18)

If you receive an air purifier from a third party

- To prevent unauthorized access from a third party, initialize the Wi-Fi function of the air purifier. (Page 18)

How to initialize the Wi-Fi function

NOTE

When initializing the Wi-Fi function, delete the air purifier registration from the App if it is already registered.

1. Press the Wi-Fi Button for more than 8 seconds.

(with the product powered ON or OFF)



Press for more than 8 sec.

- About 3 seconds after pressing the button, the air purifier will sound a notification tone and the Wi-Fi Indicator will flash or turn off, but keep pressing the button more than 8 seconds.

▼ (After a while)



2. Press the Wi-Fi Button again within 2 minutes for more than 3 seconds.



Press for 3 sec.



▼ (After a while)



Turn off **Completed**

How to turn the Bluetooth ON/OFF

- For the setting method, see page 8.

About the Wi-Fi Indicator status

Wi-Fi Indicator flashes slowly

- It will be in one of the following status.
 - A. The Wi-Fi connection of the air purifier and a router is in setup.
 - B. The connection of the air purifier and a smart device is in setup.
 - C. The software for the Wi-Fi function in the air purifier is being updated.

Wi-Fi Indicator flashes rapidly

- Network error. Check the following:
 - A. Check the network status of the router.
 - B. After turning off the air purifier, check the Internet status.
 - C. If there are no problems with A and B, then unplug the air purifier. After a while, plug the air purifier back into an electrical outlet and reconnect the air purifier to the router.

Wi-Fi Indicator turns off

- The air purifier cannot connect to the router. Check the following:
 - A. Is the AC Adapter correctly connected?
 - B. Has the Wi-Fi function been stopped?
Connect the air purifier to the router again.

Specifications

Model	FP-S42EU		
Power Supply	AC Adapter *1		
Rated Input	AC 100 - 240 V 50 - 60 Hz 0.9 A		
Rated Output	DC 24.0 V 1.5 A 36.0 W		
Fan Speed Adjustment	MAX	MED	LOW
Fan Speed (m ³ / h)	240	132	36
Rated Power (W)	23	7.1	2.8
Noise Level (dB) *2	46	34	19
Standby Power (W)	0.9 (When Wi-Fi adapter is ON.) 0.7 (When Wi-Fi adapter is OFF.)		
Recommended Room Size (m ²) *3	Up to 30		
High Density Plasmacluster Ion Recommended Room Size (m ²) *4	Up to 23		
Sensors	Sensitive Dust / Odour / Temperature / Humidity		
Filter Type	Two in one HEPA *5 and Deodorizing		
Cord Length (m)	Approx. 2.0		
Dimensions (mm)	235 (W) × 235 (D) × 372 (H)		
Weight (kg)	Approx. 3.9		
Wi-Fi specifications supported by this product	Wi-Fi 2.4GHz	Frequency 2.4GHz band Channel 1 - 13 Max Transmitter Power 100mW at 2.412 – 2.472GHz	
	Wi-Fi 5GHz	Frequency 5GHz band Channel 36 - 165 Max Transmitter Power 100mW at 5.180 – 5.825GHz	
	Bluetooth	Frequency 2.4GHz band Channel 0 - 39 Max Transmitter Power 10mW at 2.402 - 2.480GHz	

	Recommended Room Size *6	CADR		
		Smoke	Dust	Pollen
AHAM	19 m ²	133 cfm (226 m ³ / h)	141 cfm (240 m ³ / h)	152 cfm (258 m ³ / h)
GB	26 m ²	260 m ³ / h *7		

Hereby, Sharp declares that this equipment is in compliance with the essential requirements and other relevant provisions of RED Directive 2014/53/EU.

The full text of the EU declaration of conformity is available by following the link <https://sharphome.eu/documents-of-conformity/>

Standby Power

When the product's AC Adapter is inserted in a wall outlet it consumes standby power in order to operate electrical circuits. To conserve energy, unplug the AC Adapter when the product is not in use.

Model	FP-S40EU		
Power Supply	AC Adapter *1		
Rated Input	AC 100 - 240 V 50 - 60 Hz 0.9 A		
Rated Output	DC 24.0 V 1.5 A 36.0 W		
Fan Speed Adjustment	MAX	MED	LOW
Fan Speed (m ³ / h)	240	132	36
Rated Power (W)	23	6.4	2.3
Noise Level (dB) *2	46	34	19
Standby Power (W)	0.3		
Recommended Room Size (m ²) *3	Up to 30		
High Density Plasmacluster Ion Recommended Room Size (m ²) *4	Up to 23		
Sensors	Odour		
Filter Type	Two in one HEPA *5 and Deodorizing		
Cord Length (m)	Approx. 2.0		
Dimensions (mm)	235 (W) × 235 (D) × 372 (H)		
Weight (kg)	Approx. 3.9		

	Recommended Room Size *6	CADR		
		Smoke	Dust	Pollen
AHAM	19 m ²	133 cfm (226 m ³ / h)	141 cfm (240 m ³ / h)	152 cfm (258 m ³ / h)
GB	26 m ²	260 m ³ / h *7		

- *1 This AC Adapter is a non-inherently short circuit proof transformer.
- *2 The noise levels are measured based on the JEM1467 standard of the Japan Electrical Manufacturers' Association.
- *3 The recommended room size is appropriate for operating the product of maximum fan speed. The recommended room size is an area in which a given amount of dust particles can be removed in 30 minutes (according to JEM1467).
- *4 Room size in which approximately 7000 ions per cubic centimetre can be measured in the centre of the room at a height of approximately 1.2 metres from the floor when the product is placed next to a wall and is running at MAX mode settings
- *5 The filter removes more than 99.97% of particles at least 0.3 microns in size (according to JEM1467).
- *6 The recommended room size is appropriate for operating the product at maximum fan speed. (according to ANSI/AHAM AC-1-2020, GB/T 18801-2022)
- *7 This CADR is tested by a third party based on GB/T 18801-2022 "Air Cleaner" Test Method and is the result of operating at MAX mode setting.

Dziękujemy za zakup oczyszczacza powietrza firmy SHARP.

Przed przystąpieniem do korzystania z urządzenia prosimy o uważne zapoznanie się z niniejszą instrukcją obsługi.

Instrukcję należy przechowywać w bezpiecznym miejscu.

SPIS TREŚCI

Środki ostrożności	1
OGÓLNY opis produktu.....	3
Sposób instalacji	5
Sposób obsługi	6
Sposób przeprowadzania czynności konserwacyjnych	9
Rozwiązywanie problemów	12
Funkcja Wi-Fi	14
Dane techniczne	20



Informacje dotyczące usuwania zużytego urządzenia

JEŚLI CHCĄ PAŃSTWO USUNĄĆ TO URZĄDZENIE, PROSIMY NIE UŻYWAĆ ZWYKŁYCH POJEMNIKÓW NA ŚMIEC!! URZĄDZENIA NIE WOLNO WRZUCAĆ DO OGNIA!
Zużyty sprzęt elektryczny i elektroniczny należy usuwać ODDZIELNIE, zgodnie z wymogami prawa.

Usunięcie produktu w sposób przyjazny dla środowiska zapewni poddanie materiałów recyklingowi, a tym samym zmniejszy ilość składowanych odpadów. Ponieważ produkt zawiera niebezpieczne substancje, NIEZGODNE Z PRAWEM USUNIĘCIE PRODUKTU może być szkodliwe dla zdrowia ludzkiego i środowiska! ZUŻYTY SPRZĘT należy przekazać do lokalnego, zazwyczaj komunalnego, punktu zbiórki odpadów.

W przypadku wątpliwości należy skontaktować się ze sprzedawcą urządzenia lub władzami lokalnymi w celu uzyskania informacji o prawidłowej metodzie pozbycia się zużytych baterii i zużytego sprzętu.

DOTYCZY UŻYTKOWNIKÓW W KRAJACH UNII EUROPEJSKIEJ I NIEKTÓRYCH INNYCH KRAJACH; NA PRZYKŁAD W NORWEGII I W SZWAJCARII: Obowiązujące przepisy nakładają obowiązek zwracania zużytego sprzętu i baterii do wyznaczonych punktów zbiórki odpadów.

Przypomina o tym ten symbol, umieszczony na sprzęcie elektrycznym i elektronicznym (lub opakowaniu)!

PRYWATNE GOSPODARSTWA DOMOWE są zobowiązane do zwrotu zużytego sprzętu do istniejących punktów zbiórki odpadów. Zwrot jest bezpłatny.

Jeśli sprzęt używany jest do CELÓW BIZNESOWYCH, należy skontaktować się z dealerem firmy SHARP, który poinformuje o możliwości zwrotu wyrobu. Być może będą Państwo musieli ponieść koszty zwrotu produktu. Produkty niewielkich rozmiarów (i w małej liczbie) można zwrócić do lokalnych punktów zbiórki odpadów. W Hiszpanii: W celu uzyskania informacji na temat zwrotu zużytego sprzętu należy skontaktować się z punktem zbiórki odpadów lub z lokalnymi władzami.

Środki ostrożności

Przed użyciem opisywanego urządzenia NALEŻY UWAŻNIE ZAPOZNAĆ SIĘ Z PODANYMI ŚRODKAMI OSTROŻNOŚCI I PRZESTRZEGAĆ ICH.

Podczas korzystania z urządzeń elektrycznych należy zawsze przestrzegać podstawowych środków ostrożności, aby zmniejszyć ryzyko pożaru, porażenia prądem i obrażeń ciała, w tym:

OSTRZEŻENIE

1. Z urządzenia należy korzystać zgodnie z jego przeznaczeniem, opisanym w instrukcji.
2. Urządzenie to może być obsługiwane przez dzieci powyżej ósmego roku życia oraz osoby z obniżonymi zdolnościami fizycznymi, zmysłowymi bądź umysłowymi, a także przez osoby bez doświadczenia i wiedzy na temat obsługi, jeśli pozostają pod nadzorem opiekunów bądź zostały szczegółowo poustruowane o sposobie bezpiecznego używania urządzenia i rozumieją ryzyka związane z niewłaściwym użyciem. Dzieci nie powinny wykorzystywać urządzenia do zabawy. Dzieci nie powinny czyścić urządzenia ani wykonywać czynności konserwacyjnych, jeśli pozostają bez nadzoru.
3. Nie wolno próbować samodzielnie naprawiać ani demontować urządzenia.
4. Nie wolno korzystać z oczyszczacza, jeśli jest uszkodzony przewód zasilający lub zasilacz, urządzenie działa nieprawidłowo lub jest uszkodzone. Aby uniknąć niebezpieczeństwa, wymianę, naprawę lub utylizację należy powierzyć producentowi, personelowi autoryzowanego serwisu firmy Sharp lub innej wykwalifikowanej osobie. W przypadku jakichkolwiek problemów, konieczności przeprowadzenia regulacji lub napraw należy skontaktować się z najbliższym autoryzowanym serwisem.
(Następujące elementy zasilacza nie podlegają wymianie i zostaną usunięte.
- Przewód zasilający, bolce wtyczki, bezpiecznik)
5. Należy postępować zgodnie z poniższymi wskazówkami dotyczącymi przewodu zasilającego lub zasilacza, aby uniknąć zwarcia elektrycznego, przegrzania, porażenia prądem lub pożaru.
 - a. Urządzenie należy podłączać wyłącznie do sieci o napięciu 220–240 V.
 - b. Oczyszczacz należy wyłącznie podłączać do zasilacza dostarczonego z urządzeniem.
 - c. Nie wolno używać zasilacza oczyszczacza powietrza z innymi urządzeniami.
 - d. Nie wolno podłączać urządzenia do poluzowanych lub uszkodzonych gniazdek elektrycznych.
 - e. Należy zawsze wyłączyć urządzenie przed odłączeniem zasilacza od gniazdka elektrycznego.
 - f. W następujących przypadkach należy zawsze odłączyć urządzenie od gniazdka elektrycznego.
 - Przed przeniesieniem urządzenia.
 - Przed otwarciem panelu bocznego.
 - Przed wymianą filtra.
 - Przed przystąpieniem do konserwacji urządzenia.
 - Jeśli urządzenie nie jest używane.
 - g. Odłączając urządzenie należy wyciągnąć zasilacz (uchwyt), a nie przewód zasilający.
 - h. Zasilacz należy utrzymywać w czystości.
 - i. Należy zachować ostrożność, aby nie uszkodzić przewodu zasilającego, przestrzegając poniższych wskazówek.
 - Nie wolno umieszczać ciężkich przedmiotów na przewodzie zasilającym.
 - Nie wolno silnie przyciskać, zginać lub skręcać przewodu zasilającego.
 - Nie wolno przykrywać przewodu zasilającego dywanikami itp.
 - Nie wolno umieszczać przewodu zasilającego pod dywanami, meblami ani innymi urządzeniami.
 - Aby uniknąć ryzyka potknięcia się, nie wolno umieszczać przewodu zasilającego w miejscach, w których często przechodzą ludzie.
6. Nie wolno korzystać z urządzenia w pobliżu następujących miejsc.
 - a. W pobliżu ognia (urządzenia gazowe, kominiki, zapalone świece, papierosy, kadzidełka itp.).
 - b. W miejscach, w których występują następujące łatwopalne gazy.
 - Tłuste lub oleiste opary wytwarzane w kuchniach

- Pozostałości smarów
 - Opary chemiczne itp.
- c. W pobliżu lub na gorących obiektach, a także w miejscach, w których urządzenie byłoby narażone na działanie pary (piece, grzejniki itp.).
 - d. W miejscach, w których jest mokro, wilgotno lub skrapla się para wodna (łazienki, pralnie itp.).
7. Pomieszczenie powinno być dobrze wentylowane podczas korzystania z oczyszczacza powietrza w pobliżu urządzeń do spalania (urządzenia gazowe itp.). W przeciwnym razie mogłoby to spowodować zatrucie tlenkiem węgla.
 8. Nie wolno dopuścić do zamoczenia urządzenia.
 9. Do otworów wlotowych ani wylotowych nie wolno wsuwać palców ani żadnych innych obcych przedmiotów.
 10. Nie umieszczać jakichkolwiek przedmiotów na oczyszczacz powietrza.
 11. Nie wolno zaglądać do otworów wylotowych powietrza.
 12. Nie wolno siedzieć, opierać ani pochylać urządzenia.

OSTRZEŻENIA

ŚRODKI OSTROŻNOŚCI DOTYCZĄCE INSTALACJI

1. Urządzenie należy ustawić pionowo na równej i stabilnej powierzchni, w miejscu zapewniającym odpowiednią cyrkulację powietrza.
2. Nie wolno umieszczać urządzenia na niestabilnych powierzchniach (łóżka, kanapy, grube dywany itp.). W przeciwnym razie może to spowodować przewrócenie się urządzenia.
3. W przypadku długotrwałego użytkowania obszar wokół urządzenia może zostać zanieczyszczony. Dlatego należy regularnie czyścić sąsiadujące ściany, podłogę i dywaniki. Jeśli niepokoisz się o zabrudzenia, odsuń urządzenie od otaczających go obiektów.
4. Nie wolno blokować otworów wlotowych ani wylotowych powietrza. Należy zwrócić uwagę, aby nie zablokować ich meblami, zasłonami itp.
5. Z urządzenia należy korzystać przy temperaturze w pomieszczeniu pomiędzy 0°C a 35°C.
6. Nie wolno umieszczać urządzenia w następują-

cych miejscach; w przeciwnym razie mogłoby to spowodować odkształcenie, pęknięcie, odbarwienie urządzenia lub uszkodzenie czujnika.

- a. Na zewnątrz lub w miejscach narażonych na bezpośrednie działanie promieni słonecznych.
- b. W miejscach narażonych na drastyczne zmiany temperatury.
- c. W miejscach, w których urządzenie byłoby narażone na bezpośrednie działanie wiatru lub przeciągów.

ŚRODKI OSTROŻNOŚCI PODCZAS EKSPLOATACJI

1. Nie wolno włączać urządzenia bez zainstalowanych prawidłowo wszystkich filtrów.
2. Należy zawsze unieść urządzenie podczas przesuwania po ławej do uszkodzenia podłodzi, nierównej powierzchni lub dywanu.
3. Podczas przenoszenia oczyszczacza powietrza należy odłączyć zasilacz od urządzenia i chwycić za uchwyty znajdujące się po obu stronach urządzenia.
4. Nie wolno korzystać z urządzenia podczas stosowania w pomieszczeniu środków w aerozolu przeciwko owadom. Mogłoby to spowodować przedostanie się do wnętrza urządzenia środka owadobójczego i jego emisję z wylotu powietrza w urządzeniu.
5. W pobliżu oczyszczacza powietrza nie wolno używać produktów zawierających fluorożywicę lub silikon (kosmetyki, produkty do pielęgnacji włosów itp.). Fluorożywica lub silikon mogłyby zablokować wnętrze urządzenia i uniemożliwić wytwarzanie jonów Plasmacluster.

UWAGA

Zakłócanie fal radiowych lub telewizyjnych itp.

Jeśli urządzenie zakłóca odbiór fal radiowych, telewizyjnych lub działanie zegarów sterowanych radio, należy zwiększyć odległość między oczyszczaczem powietrza a danym urządzeniem.

Ogólny opis produktu

Obudowa urządzenia

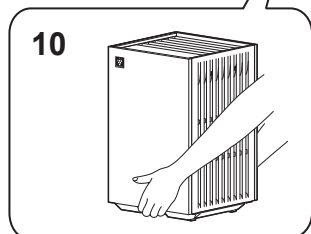
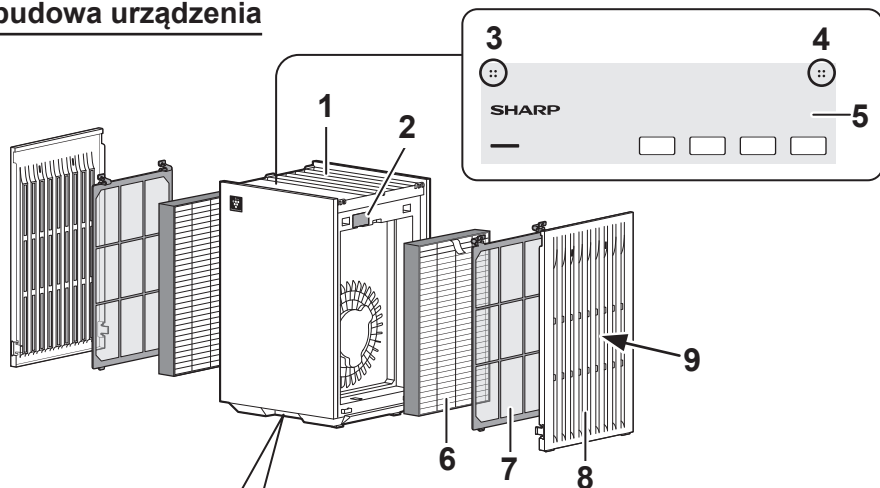

Widok od tyłu

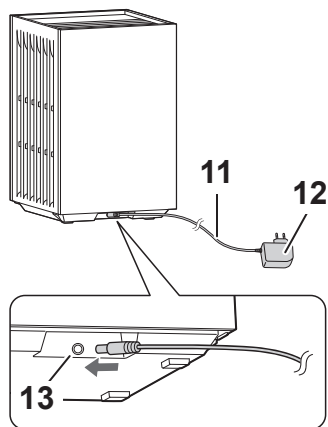

1	Wylot powietrza
2	Filtr czujnika Dotyczy wyłącznie FP-S42EU
3	Czujnik zapachów *
4	Czujnik kurzu (z regulacją czułości) (widok wnętrza urządzenia i widok z jednego boku) Dotyczy wyłącznie FP-S42EU
5	Panel sterowania
6	Filtr HEPA i filtr pochłaniający zapachy (dwa w jednym) **
7	Filtr wstępny **
8	Panel boczny **
9	Wlot powietrza **
10	Uchwyt (znajduje się z przodu i tyłu urządzenia)
11	Przewód zasilający
12	Zasilacz
13	Gniazdo do podłączenia zasilacza

* Widok wnętrza urządzenia

** Znajduje się po lewej i prawej stronie urządzenia.

Panel sterowania

Dotyczy wyłącznie FP-S42EU

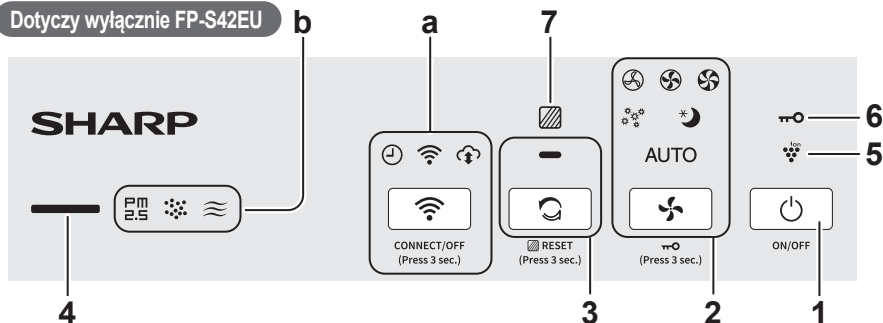

Dotyczy wyłącznie FP-S40EU

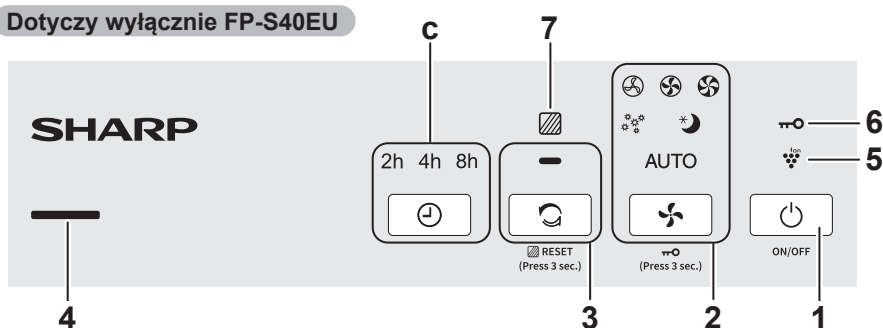

1	Przycisk ON/OFF						
2	Przycisk MODE, wskaźnik trybu pracy						
3	Przycisk/wskaźnik trybu CLEAN ION SHOWER						
4	<p>Wskaźnik czystości powietrza ***</p> <ul style="list-style-type: none"> Informuje o poziomie zanieczyszczenia powietrza w pomieszczeniu w pięciostopniowej skali posługując się różnymi kolorami. (W przypadku modelu FP-S40EU tylko skala czterostopniowa.) <table style="width: 100%; border: none;"> <tr> <td style="width: 50%;">Powietrze czyste</td> <td>Niebieski</td> </tr> <tr> <td style="text-align: center;">↑ ↓</td> <td>Żółty (pulsuje)</td> </tr> <tr> <td>Powietrze zanieczyszczone</td> <td>Czerwony (szybko pulsuje)</td> </tr> </table>	Powietrze czyste	Niebieski	↑ ↓	Żółty (pulsuje)	Powietrze zanieczyszczone	Czerwony (szybko pulsuje)
Powietrze czyste	Niebieski						
↑ ↓	Żółty (pulsuje)						
Powietrze zanieczyszczone	Czerwony (szybko pulsuje)						
5	Wskaźnik Plasmacluster Ion (niebieski)						
6	Wskaźnik zabezpieczenia przed dziećmi						
7	Wskaźnik zanieczyszczenia filtra (czerwony)						

Dotyczy wyłącznie FP-S42EU

a	Przycisk i wskaźnik funkcji Wi-Fi (patrz strona 16)
b	<p>Wskaźnik zapachów</p> <ul style="list-style-type: none"> Informuje, że urządzenie wykrywa nieprzyjemne zapachy.
	<p>Wskaźnik kurzu</p> <ul style="list-style-type: none"> Informuje, że urządzenie wykrywa zwykły kurz.
	<p>Wskaźnik PM2.5</p> <ul style="list-style-type: none"> Informuje, że urządzenie wykrywa mikroskopijne cząsteczki pyłu.

Dotyczy wyłącznie FP-S40EU

c	Przycisk TIMER, wskaźniki
---	---------------------------

*** Przez pierwsze 30 sekund po rozpoczęciu działania produkt będzie sprawdzał stan powietrza. W tym czasie wskaźnik czystości będzie pulsował naprzemiennie w 4 kolorach. (Tylko FP-S40EU)

Sposób instalacji

PL

UWAGA

Przed zainstalowaniem filtrów upewnij się, że urządzenie jest wyłączone, a przewód zasilający odłączony od gniazdka elektrycznego.



1. Zdejmij panele boczne i filtry wstępne.

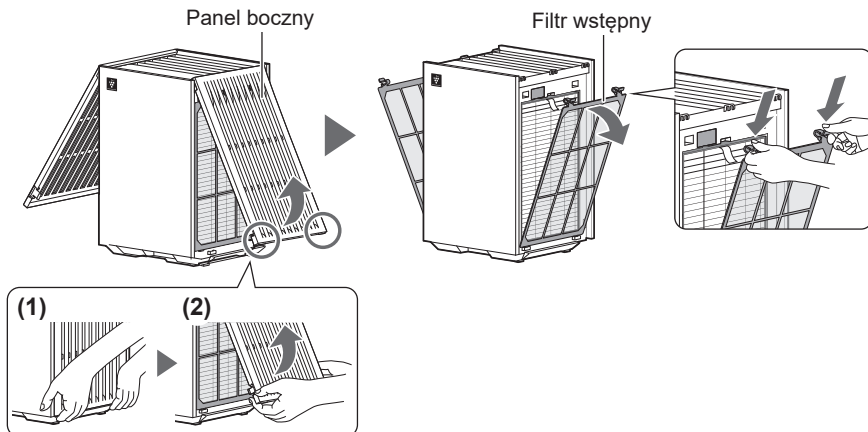

2. Wymij filtry z plastikowych torebek, a następnie zainstaluj filtry.

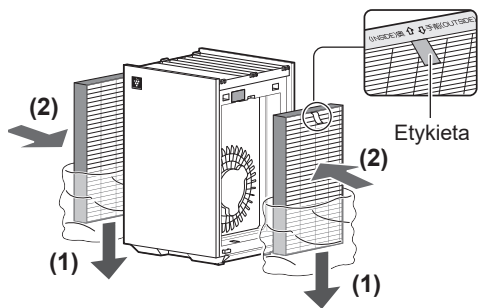

3. Zainstaluj filtry wstępne i panele boczne.

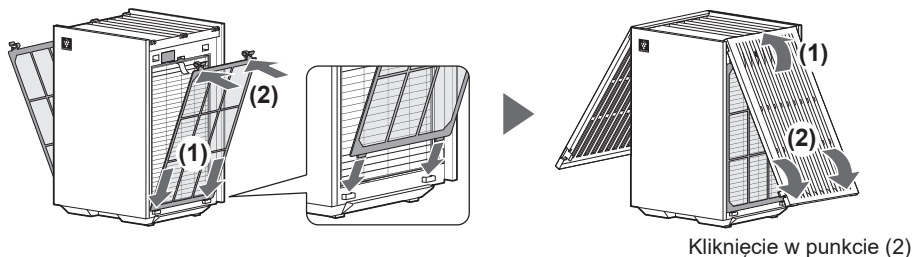

Sposób obsługi

Uruchomienie/zatrzymanie urządzenia



Zatrzymanie



Uruchomienie

Oczyszczacz powietrza uruchomi się w ostatnio wybranym trybie pracy.

Prędkości pracy wentylatora

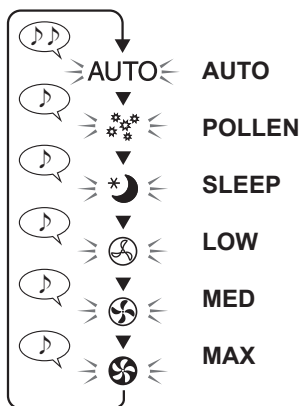

Tryb AUTO:

Prędkość wentylatora jest automatycznie przełączana w zależności od stopnia zanieczyszczenia powietrza.

Tryb POLLEN:

Czułość czujnika jest automatycznie zwiększana w celu szybkiego wykrywania zanieczyszczeń w powietrzu i skutecznego oczyszczenia powietrza.

Tryb SLEEP:

Oczyszczacz powietrza pracuje cicho, a prędkość wentylatora jest automatycznie przełączana w zależności od stopnia zanieczyszczenia powietrza.

Panel sterowania i wskaźnik czystości powietrza wyłączą się automatycznie.

(Jednak niektóre wskaźniki konieczne do powiadomień pozostaną przygaszone.)

Tryb CLEAN ION SHOWER

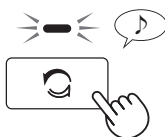

Urządzenie uwalnia jony Plasmacluster przy silnym natężeniu nawiewu powietrza i zatrzymuje kurz, zmniejszając elektryczność statyczną, przez dziesięć minut. Następnie poziom czułości czujnika zostanie automatycznie zwiększona. Czujnik szybko wykryje zanieczyszczenia i powietrze w pomieszczeniu zostanie oczyszczone w ciągu 50 minut.

Jeśli praca w tym trybie się zakończy po 60 minutach, oczyszczacz powróci do poprzedniego trybu pracy.

Timer Dotyczy wyłącznie FP-S40EU

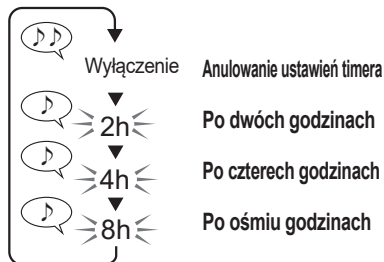

Jeśli urządzenie jest zatrzymane (lub pracuje), można ustawić włącznik czasowy (lub wyłącznik czasowy) za pomocą metody opisanej po lewej stronie.

- Po ustawieniu włącznika czasowego (lub wyłącznika czasowego) zaświeci się wskaźnik pozostałego czasu, a urządzenie automatycznie uruchomi się (lub zatrzyma) po osiągnięciu ustawionego czasu.
- Aby anulować ustawienia, naciśnij przycisk TIMER, co spowoduje wyłączenia wskaźnika TIMER.

Zabezpieczenie przed dziećmi

(przy włączonym lub wyłączonym urządzeniu)

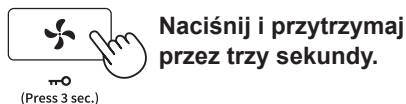

Jeśli zabezpieczenia przed dziećmi jest włączone, panel sterowania zostanie zablokowany.

- Można wyłączyć funkcję Wi-Fi, nawet jeśli zabezpieczenie przed dziećmi jest włączone. (dotyczy wyłącznie FP-S42EU)

Wyłączenie **WYŁ.**



Przełączanie trybu PLASMACLUSTER ION

(przy włączonym urządzeniu)

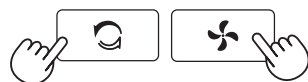

Naciśnij i przytrzymaj przez trzy sekundy.

Wyłączenie **WYŁ.**

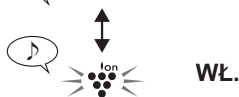

Dodatkowe funkcje

Można ustawić następujące funkcje.

Regulacja jasności wskaźników

- Można zmienić jasność panelu sterowania na WŁ. lub WYŁ. W przypadku ustawienia na WYŁ. niektóre wskaźniki konieczne do powiadomień pozostaną przygaszone.

Czułość czujnika

Funkcja AUTO RESTART

- W przypadku przerwy w zasilaniu lub odłączenia urządzenia od sieci elektrycznej, po przywróceniu zasilania urządzenie wznowi pracę z ostatnio wybranymi ustawieniami.

Bluetooth Dotyczy wyłącznie FP-S42EU

1. Przejdź do trybu ustawień.

(przy wyłączonym urządzeniu)



Naciśnij i przytrzymaj przez trzy sekundy.

Wskaźnik zaświeci się i zostaną wyświetlone bieżące ustawienia. (na przykładzie FP-S42EU)

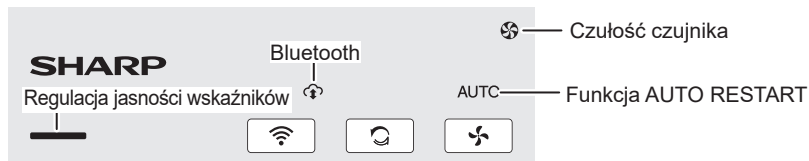

2. Zmień ustawienia.

Regulacja jasności wskaźników	Czułość czujnika	Funkcja AUTO RESTART	Bluetooth Dotyczy wyłącznie FP-S42EU

3. Zakończ ustawienia.



- Jeśli przycisk ON/OFF nie zostanie naciśnięty w ciągu ośmiu sekund, ustawienie zostanie zapamiętane automatycznie.

Sposób przeprowadzania czynności konserwacyjnych

PL

UWAGA

Przed przystąpieniem do czyszczenia i wymiany filtrów należy upewnić się, że urządzenie jest wyłączone, a przewód zasilający odłączony od gniazdka elektrycznego.



Nie wolno stosować detergentów innych niż wymienione w niniejszej instrukcji obsługi.

- Do czyszczenia urządzenia nie wolno stosować lotnych substancji. (Benzyna, rozcieńczalnik, proszki do szorowania, smar itp.)

Stosowanie tych środków może spowodować uszkodzenie lub odbarwienie urządzenia, albo usterkę czujnika.

Cykl przeprowadzania czynności konserwacyjnych: raz w miesiącu

- Jednak należy oczyścić filtr HEPA i filtr pochłaniający zapachy (dwa w jednym) w następujących przypadkach.
 - Gdy nagromadzi się kurz.
 - Gdy z wylotów powietrza wydobywa się nieprzyjemny zapach

Obudowa urządzenia

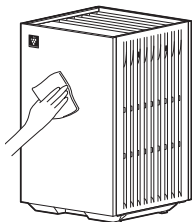

Do czyszczenia używaj suchej, miękkiej ściereczki.

Panele boczne i filtry wstępne

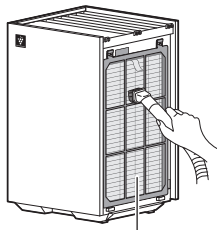

Filtr wstępny

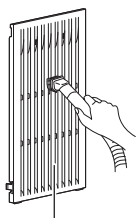

Panel boczny

Ostrożnie usuń kurz przy pomocy odkurzacza.

- Nie wolno przykładać zbyt dużej siły podczas czyszczenia filtra wstępnego.

UWAGA

Sposób usuwania silnych zanieczyszczeń

1. Dodaj do wody niewielką ilość łagodnego środka do mycia naczyń i namocz filtr przez około dziesięć minut.
2. Spłucz środek do mycia naczyń czystą wodą.
3. Pozostaw filtr do całkowitego wysuszenia w dobrze wentylowanym miejscu.

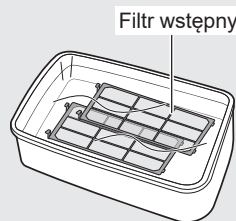

Czujniki

Ostrożnie usuń kurz przy pomocy odkurzacza.

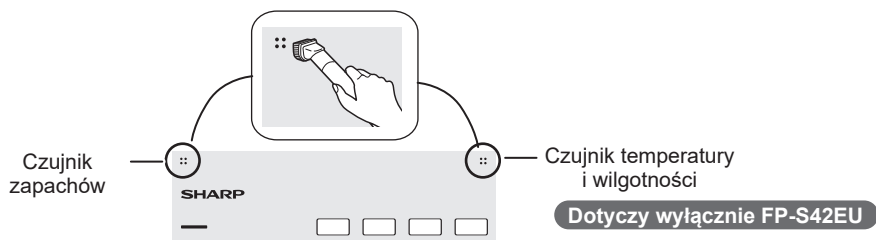

Czujnik kurzu (z regulacją czułości)

Dotyczy wyłącznie FP-S42EU

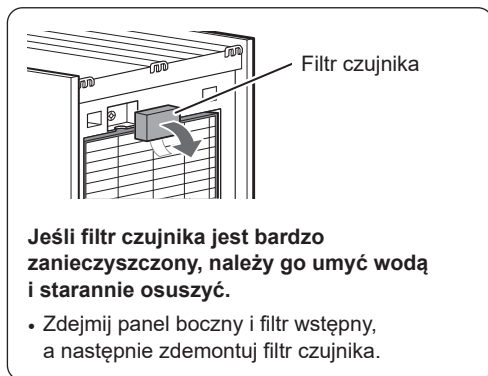
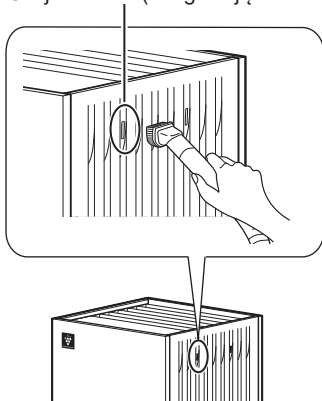

Filtr HEPA i filtr pochłaniający zapachy (dwa w jednym)

UWAGA

Do czyszczenia filtrów nie wolno używać wody. Nie wolno ich poddawać bezpośredniemu działaniu promieni słonecznych. (W przeciwnym razie filtry mogą stracić skuteczność.)

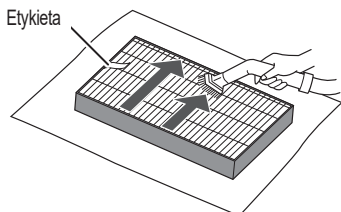

Wolno czyścić tylko stronę z etykietą.

- Nie wolno czyścić przeciwnej strony (strony bez etykiet).
- Należy zachować ostrożność i nie przykładać zbyt dużej siły, ponieważ filtr jest delikatny.

Kiedy wymieniać filtry

PL

Jeśli wskaźnik zanieczyszczenia filtra zacznie pulsować, należy wymienić filtry.

	Wolno pulsuje	Wymień filtry.
	Szybko pulsuje	Natychmiast wymień filtry.

Filtry należy wymieniać zgodnie ze wskazówkami podanymi na stronie 5. Następnie przeprowadź poniższe czynności, aby zresetować (wyłączyć) wskaźnik zanieczyszczenia filtra.

(1) Podłącz zasilacz do gniazdka elektrycznego i włącz urządzenie.

(2)

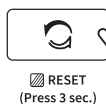

Naciśnij
i przytrzymaj
przez trzy
sekundy.



Wyłączenie

Resetowanie ustawień
zostało zakończone.

UWAGA

- Częstotliwość wymiany zależy od stopnia wykorzystania i warunków w miejscu eksploatacji.
- Niektóre składniki zapachu mogą być zatrzymane i oddawane z opóźnieniem przez filtry, co może spowodować, że w wydmuchiwym powietrzu pojawi się dodatkowy zapach. W zależności od miejsca eksploatacji oczyszczacz powietrza, zwłaszcza w warunkach o wiele trudniejszych niż domowe, zapach ten może stać się wyczuwalny o wiele szybciej, niż należałoby się tego spodziewać. Jeśli po oczyszczeniu filtrów zapach nadal się utrzymuje lub nie można usunąć kurzu, należy wymienić filtry.

Model filtra zapasowego

**Filtr HEPA i filtr pochłaniający zapachy (dwa w jednym)
FZ-S40S2E (2 szt.)**

- Należy stosować części zamienne określone w niniejszej instrukcji.
- Maksymalna trwałość wynosi dwa lata.
(Maksymalna trwałość została zmierzona zgodnie z normą JEM1467 Japan Electrical Manufacturers' Association.)

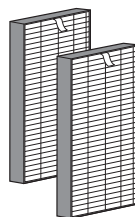

Rozwiązywanie problemów

Przed wezwaniem serwisu prosimy o zapoznanie się z poniższą listą rozwiązywania problemów, ponieważ problem może nie być wynikiem uszkodzenia oczyszczacza.

Utrzymuje się przykry zapach i dym.

- Sprawdź filtry. Jeśli nadal znajdują się w plastikowej torebce, wyjmij filtry z plastikowej torebki.
- Sprawdź filtry. Jeśli są silnie zanieczyszczone, wyczyść lub wymień je.

Nawiewane powietrze ma nieobojętny zapach.

- Sprawdź filtry. Jeśli są silnie zanieczyszczone, wyczyść lub wymień je.

Urządzenie nie działa, chociaż w powietrzu jest dym papierosowy.

- Sprawdź, czy urządzenie nie zostało zainstalowane w miejscu utrudniającym skuteczną detekcję dymu papierosowego.
- Sprawdź filtr czujnika. Jeśli jest zablokowany lub zanieczyszczony, należy go oczyścić. (strona 10)

Zapach wydobywa się z nowego urządzenia i/lub filtra.

- Natychmiast po wyjęciu filtra z plastikowej torebki może pojawić się nieznaczny zapach. Zapach nie wpływa na wydajność filtra ani nie jest szkodliwy dla ludzi.

Urządzenie emituje stuki lub trzaski.

- Trzaski lub stuki mogą być słyszalne, gdy urządzenie wytwarza jony.

Mimo, że jakość powietrza uległa zmianie, kolor wskaźnika czystości powietrza pozostaje niebieski (lub czerwony).

- Kolor wskaźnika czystości powietrza może nie zmieniać się przez pewien czas po uruchomieniu się urządzenia.
- Czy czujnik zapachu lub czujnik kurzu (z regulacją czułości) jest czymś

zablokowany? Sprawdź obszar czujnika. (strona 3)

- Sprawdź filtr czujnika. Jeśli jest zablokowany lub zanieczyszczony, należy go oczyścić. (strona 10)
- Ustaw czułość czujnika w zależności od koloru wskaźnika czystości powietrza, postępując w opisany sposób. (strona 8)
 - Jeśli kolor nadal jest czerwony, ustaw czułość czujnika na niską.
 - Jeśli kolor nadal jest niebieski, ustaw czułość czujnika na wysoką.

Wskaźnik czystości powietrza regularnie zmienia kolor.

- Wskaźnik czystości powietrza automatycznie zmienia kolor, jeśli czujnik kurzu (z regulacją czułości) lub czujnik zapachu wykryje zanieczyszczenia. Jeśli niepokoisz się zmianami koloru, możesz zmienić czułość czujników. (strona 8)

Panel sterowania wyłącza się.

- Panel sterowania wyłączy się w następujących przypadkach.
 - Podczas pracy w trybie SLEEP.
 - Jeśli regulacja jasności wskaźników jest wyłączona. (strona 8)

Jeśli pulsuje wskaźnik zanieczyszczenia filtra.

- Wymień filtry.
Po wymianie filtrów należy zresetować wskaźnik zanieczyszczenia filtra. (strona 11)

Sygnalizacja błędów

Wskaźnik POLLEN pulsuje i urządzenie nie działa.

- Praca urządzenia została zatrzymana, ponieważ filtr nie jest prawidłowo zainstalowany. Przeprowadź poniższe czynności, aby usunąć błąd.
 - (1) Naciśnij przycisk ON/OFF, aby wyłączyć oczyszczacz powietrza.
 - (2) Zainstaluj ponownie filtr prawidłowo.
 - (3) Naciśnij przycisk ON/OFF, aby włączyć oczyszczacz powietrza.

Jeden z poniższych wskaźników pulsuje.

- **Wskaźnik LOW**
- **Wskaźnik AUTO** Dotyczy wyłącznie FP-S42EU
- **Wskaźnik MED** Dotyczy wyłącznie FP-S42EU
- Odłącz oczyszczacz powietrza od zasilania sieciowego, odczekaj minutę i włącz go ponownie.
Jeśli błąd nadal występuje, skontaktuj się z autoryzowanym serwisem firmy Sharp.

Środki ostrożności dotyczące funkcji Wi-Fi

OSTRZEŻENIE

Zdalne sterowanie oczyszczaczem powietrza

W przypadku obsługi zdalnej z zewnątrz może nie być możliwe sprawdzenie aktualnego stanu oczyszczacza powietrza, obszaru wokół urządzenia lub statusu osób przebywających w mieszkaniu. Dlatego przed użyciem tej funkcji należy upewnić się, że wszystko jest bezpieczne.

1. Upewnij się, że wtyczka przewodu zasilającego jest całkowicie podłączona do gniazdka elektrycznego, a na wtyczce i w gniazdku elektrycznym nie nagromadził się kurz. (Mogłoby to doprowadzić do przegrzania, zapłonu, pożaru itp., z powodu niewystarczającej styczności lub usterek.)
2. Należy wcześniej sprawdzić otoczenie urządzenia, ponieważ nawiew powietrza z urządzenia może doprowadzić do nieoczekiwanych zdarzeń (np. upadek niestabilnego przedmiotu), powodując pożar, obrażenia ciała, uszkodzenie wyposażenia mieszkania.

OSTRZEŻENIE

Środki ostrożności dotyczące korzystania z funkcji Wi-Fi

1. Aby korzystać z aplikacji, należy zaakceptować „Warunki korzystania z usługi”.
2. Upewnij się, że aplikacja jest aktualna.
3. Zrzuty ekranowe i rysunki zawarte w niniejszej instrukcji obsługi służą wyłącznie do celów informacyjnych. Istnieją pewne różnice w stosunku do rzeczywistego urządzenia.
4. W przypadku niewłaściwego połączenia aplikacja może nie być w stanie sterować oczyszczaczem powietrza. Aktualne działanie oczyszczacza powietrza może nie być dokładnie odwzorowane w aplikacji.
5. Zalecane jest zablokowanie ekranu urządzenia inteligentnego, aby zapobiec przypadkowemu uruchomieniu oczyszczacza powietrza.
6. Po pobraniu i korzystaniu z aplikacji zostaną pobrane opłaty komunikacyjne.

Środki ostrożności dotyczące wykorzystania fal radiowych

1. Korzystanie z aplikacji nie jest zagwarantowane w następujących miejscach:
 - a. W pobliżu urządzeń komunikacji bezprzewodowej Bluetooth® korzystających z tej samej częstotliwości (2,4 GHz) co opisywane urządzenie.
 - b. W pobliżu urządzeń emitujących pola magnetyczne (np. kuchenki mikrofalowe).
 - c. W pobliżu miejsc, w których występuje elektryczność statyczna.
 - d. W pobliżu miejsc, w których występują zakłócenia radiowe.
 - e. W pobliżu innych urządzeń wykorzystujących komunikację bezprzewodową.
2. Nie można zagwarantować prawidłowego połączenia i wydajności Wi-Fi dla wszystkich routerów oraz warunków panujących w pomieszczeniu.
3. W następujących miejscach połączenie Wi-Fi może być niestabilne:
 - a. Wewnątrz budynków o konstrukcjach z betonu, stali zbrojeniowej lub metalu.
 - b. W pobliżu przeszkód.
 - c. W pobliżu urządzeń komunikacji bezprzewodowej korzystających z tej samej częstotliwości.

Środki ostrożności dotyczące danych osobowych (związanych z bezpieczeństwem)

1. Jeśli korzystasz z urządzenia podłączonego poprzez bezprzewodową sieć LAN, Twoje dane osobowe mogą zostać przechwycone niezależnie od ustawień szyfrowania.
2. Upewnij się, że korzystasz z sieci, nad którą posiadasz kontrolę.
3. Należy zainicjalizować urządzenie w przypadku sprzedaży, utylizacji lub przekazania osobie trzeciej. Zapoznaj się z opisem na stronie 18, dotyczącym sposobu przeprowadzenia inicjalizacji.

• Znak słowny Bluetooth® jest zarejestrowanym znakiem towarowym firmy Bluetooth SIG, Inc.

Warunki użytkowania (stan z sierpnia 2025 roku)

Szerokopasmowe połączenie internetowe

- Nie można używać następujących metod połączenia.
 - Połączenia dial-up
 - Połączenia wymagającego identyfikacji
- Następujące metody połączenia nie są gwarantowane.
 - Połączenie z routerem mobilnym
 - Połączenie tetheringowe

Urządzenie inteligentne (np. smartfon)

- Minimalne wymagania oprogramowania: system operacyjny Android 8 lub nowsza wersja / system operacyjny iOS 12 lub nowsza wersja

Punkt dostępowy Wi-Fi (router)

Specyfikacja sieci Wi-Fi obsługiwanej przez opisywane urządzenie

- Częstotliwość: pasmo 2,4 GHz / 5 GHz (IEEE802.11a/b/g/n)
- Kanał:
 - <pasmo 2,4 GHz> 1–13
 - <pasmo 5 GHz> W52 (36, 40, 44, 48) / W53 (52, 56, 60, 64) / W56 (100, 104, 108, 112, 116, 120, 124, 128, 132, 136, 140, 144) / W58 (149, 153, 157, 161, 165)
- Protokoły bezpieczeństwa: WPA Personal / WPA2 Personal / WPA3 Personal
- Zalecane szyfrowanie: AES
- Bluetooth 5.0 (obsługa wyłącznie Bluetooth Low Energy)

UWAGA

Wyłącz następujące ustawienia w routerze.

- Ustawienie funkcji SSID stealth
- Ustawienie filtrowania adresów MAC
- Ustawienie izolacji klienta, które uniemożliwia komunikację Wi-Fi między urządzeniami podłączonymi do routera.

Prawa własności intelektualnej do opisywanego produktu

- Oprogramowanie wykorzystywane w opisywanym urządzeniu składa się z oprogramowania opracowanego lub stworzonego i chronionego prawem autorskim przez naszą firmę oraz bezpłatnego oprogramowania chronionego prawem autorskim przez osoby trzecie. Aby uzyskać szczegółowe informacje na temat oprogramowania wykorzystywanego w opisywanym urządzeniu, w tym warunki licencji, można znaleźć pod następującym adresem URL: <https://jp.sharp/support/cloud/adapter/license/z02/>



Znaki towarowe

- „Wi-Fi[®]” jest zarejestrowanym znakiem towarowym stowarzyszenia Wi-Fi Alliance[®].
- „WPA[™]” i „WPA2[™]” są znakami towarowymi stowarzyszenia Wi-Fi Alliance[®].
- „Android” jest znakiem towarowym firmy Google Inc.
- Nazwy pozostałych firm, przedsiębiorstw i produktów wymienione w instrukcji obsługi są znakami towarowymi lub zarejestrowanymi znakami towarowymi poszczególnych firm.

Sposób korzystania z funkcji Wi-Fi

Połącz się z aplikacją (Sharp Life AIR App)

Łącząc oczyszczacz powietrza ze swoimi urządzeniami inteligentnymi możesz cieszyć się większą wygodą.

Zeskanuj kod, aby pobrać i zainstalować wyznaczoną aplikację.
Następnie wykonaj poniższe czynności, aby przeprowadzić konfigurację.

<https://sharphome.eu/pages/sharp-lifeair-app>



1. Uruchom aplikację i postępuj zgodnie ze wskazówkami podanymi w aplikacji.
2. Aby połączyć aplikację z oczyszczaczem powietrza, przeprowadź poniższe czynności.
 - (1) Dotknij przycisk MENU „≡” w lewej górnej części okna aplikacji.
 - (2) Dotknij „Zarejestruj urządzenie”.
 - (3) Dotknij „Połączenie z routerem” i postępuj zgodnie ze wskazówkami podanymi w aplikacji.

Informacje o przyciskach i wskaźnikach związanych z funkcją Wi-Fi

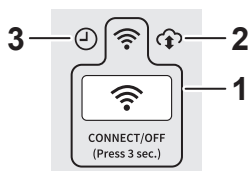

1	Przycisk Wi-Fi Wskaźnik Wi-Fi <ul style="list-style-type: none">• Świeci się: funkcja Wi-Fi włączona• Nie świeci: funkcja Wi-Fi wyłączona• Pulsuje (strona 19)
2	Wskaźnik usługi w chmurze <ul style="list-style-type: none">• Świeci się, jeśli opcja „Usługa w chmurze” w wyznaczonej aplikacji jest włączona.
3	Wskaźnik TIMER <ul style="list-style-type: none">• Świeci się, jeśli timer został włączony w urządzeniu za pomocą wyznaczonej aplikacji.

Sposób włączenia/wyłączenia funkcji Wi-Fi



Naciśnij i przytrzymaj przez trzy sekundy.

Wyłączenie Funkcja Wi-Fi wł.



Funkcja Wi-Fi wł.

- Włączenie funkcji Wi-Fi.
Kilka chwil po naciśnięciu przycisku Wi-Fi zostaną wyemitowane cztery sygnały dźwiękowe. Po chwili zaświeci się wskaźnik Wi-Fi i połączenie Wi-Fi zostanie nawiązane. (W takim przypadku połączenie Wi-Fi z routerem zostanie automatycznie przywrócone.)

Połączenie Wi-Fi między oczyszczaczem powietrza i routerem nie zostało nawiązane.

- Sprawdź specyfikację używanego routera.
- Ustaw router i kierunek anteny, przesun router i antenę bliżej itp. Następnie włącz ponownie router i przeprowadź konfigurację połączenia Wi-Fi oczyszczacza powietrza z routerem.

Nie można nawiązać połączenia między oczyszczaczem powietrza i urządzeniem inteligentnym.

- Czy oczyszczacz powietrza i urządzenie inteligentne zostały połączone z tym samym routerem?
Połącz oczyszczacz powietrza i swoje urządzenie inteligentne z tym samym routerem. Jeśli nadal nie można nawiązać połączenia, spróbuj podłączyć urządzenie inteligentne do pasma 2,4 GHz lub 5 GHz routera.
- Czy zarejestrowałeś już dziesięć urządzeń inteligentnych w jednym oczyszczaczu powietrza? Maksymalna liczba urządzeń inteligentnych, które można zarejestrować w jednym oczyszczaczu powietrza wynosi dziesięć.
- Czy zarejestrowałeś już 30 urządzeń (klimatyzatory, oczyszczacze powietrza itp.) w jednym urządzeniu inteligentnym?
Maksymalna liczba urządzeń, które można zarejestrować w jednym urządzeniu inteligentnym wynosi 30.

Nie można zdalnie sterować oczyszczaczem powietrza za pomocą urządzenia inteligentnego.

- Czy konfiguracja połączenia między oczyszczaczem powietrza i urządzeniem inteligentnym została zakończona?
Skonfiguruj połączenie między oczyszczaczem powietrza i urządzeniem inteligentnym.
- Sprawdź stan wskaźnika Wi-Fi w oczyszczaczu powietrza. Jeśli wskaźnik Wi-Fi pulsuje lub jest wyłączony, podejmij działania zgodne ze stanem wskaźnika Wi-Fi. (strona 19)
- Po podłączeniu zasilacza oczyszczacza powietrza do gniazdka elektrycznego może upłynąć trochę czasu zanim wskaźnik Wi-Fi

się włączy. Jeśli wskaźnik Wi-Fi nie świeci się, nie można obsługiwać oczyszczacza powietrza za pomocą urządzenia inteligentnego.

W przypadku zmiany routera

- Przeprowadź następujące czynności, aby ponownie połączyć oczyszczacz powietrza z nowym routerem.
 1. Naciśnij i przytrzymaj przycisk Wi-Fi przez trzy sekundy, aby wyłączyć funkcję Wi-Fi.
 2. Połącz oczyszczacz powietrza z nowym routerem przy pomocy aplikacji.
 - Dotknij aplikację, przeprowadzając następujące czynności.
 - (1) Przycisk menu „☰”
 - (2) „Zarejestruj urządzenie”
 - (3) „Połączenie z routerem”

W przypadku zmiany urządzenia inteligentnego

- Należy wykonać następujące czynności.
 1. Usuń rejestrację starego urządzenia inteligentnego w aplikacji.
 2. Zainstaluj aplikację w nowym urządzeniu inteligentnym, a następnie połącz oczyszczacz powietrza z nowym urządzeniem inteligentnym za pomocą aplikacji.
 - Dotknij aplikację, przeprowadzając następujące czynności.
 - (1) Przycisk menu „☰”
 - (2) „Zarejestruj urządzenie”
 - (3) „Już połączone z routerem”

W przypadku usuwania lub przekazywania oczyszczacza powietrza

- Przeprowadź następujące czynności, aby zapobiec ujawnieniu danych osobowych.
 1. Usuń rejestrację oczyszczacza powietrza w aplikacji.
 2. Zainicjalizuj funkcję Wi-Fi w oczyszczaczu powietrza. (strona 18)

W przypadku otrzymania oczyszczacza powietrza od osoby trzeciej

- Aby zapobiec uzyskaniu nieautoryzowanego dostępu przez osoby trzecie, zainicjalizuj funkcję Wi-Fi w oczyszczaczu powietrza. (strona 18)

Sposób inicjalizowania funkcji Wi-Fi

UWAGA

Podczas przeprowadzenia inicjalizacji funkcji Wi-Fi należy usunąć rejestrację oczyszczacza powietrza w aplikacji, jeśli został już zarejestrowany.

1. Naciśnij i przytrzymaj przycisk Wi-Fi przez co najmniej osiem sekund.

(przy włączonym lub wyłączonym urządzeniu) . Po upływie ok. trzech sekund od naciśnięcia przycisku oczyszczacz powietrza wyemituje sygnał dźwiękowy powiadomienia, a wskaźnik Wi-Fi zacznie pulsować lub wyłączy się, ale należy przytrzymać przycisk przez więcej niż osiem sekund.

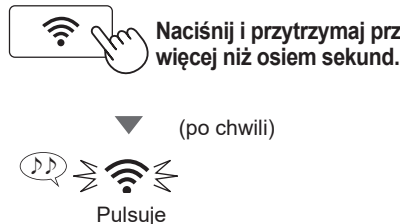

Naciśnij i przytrzymaj przez więcej niż osiem sekund.

▼ (po chwili)

Pulsuje

2. W ciągu dwóch minut ponownie naciśnij i przytrzymaj przycisk Wi-Fi przez ponad trzy sekundy.

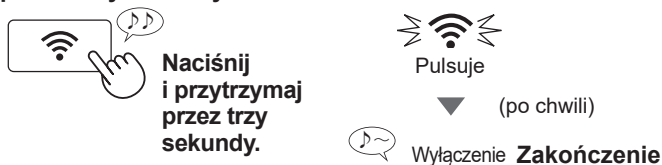

Naciśnij i przytrzymaj przez trzy sekundy.

Pulsuje

▼ (po chwili)

Wyłączenie **Zakończenie**

Sposób włączenia/wyłączenia Bluetooth

- Aby zapoznać się z metodą ustawienia, patrz strona 8.

Informacje o stanie wskaźnika

Wi-Fi

Wskaźnik Wi-Fi pulsuje powoli

- Jest to jeden z następujących stanów.
 - A. Połączenie Wi-Fi między oczyszczaczem powietrza i routerem zostało skonfigurowane.
 - B. Połączenie między oczyszczaczem powietrza i urządzeniem inteligentnym zostało skonfigurowane.
 - C. Trwa aktualizacja oprogramowania funkcji Wi-Fi w oczyszczaczu powietrza.

Wskaźnik Wi-Fi szybko pulsuje

- Błąd sieci. Sprawdź następujące elementy:
 - A. Sprawdź stan sieci routera.
 - B. Po wyłączeniu oczyszczacza powietrza sprawdź stan internetu.
 - C. Jeśli nie występują problemy punktach A i B, odłącz oczyszczacz powietrza od zasilania sieciowego. Po chwili podłącz oczyszczacz powietrza z powrotem do gniazdka elektrycznego i ponownie połącz go z routerem.

Wskaźnik Wi-Fi wyłączył się

- Nie można nawiązać połączenia między oczyszczaczem powietrza i routerem. Sprawdź poniższe elementy.
 - A. Czy zasilacz jest prawidłowo podłączony?
 - B. Czy działanie funkcji Wi-Fi zostało zatrzymane? Ponownie połącz oczyszczacz powietrza z routerem.

Dane techniczne

Model		FP-S42EU		
Zasilanie		Zasilacz *1		
Wejściowe parametry znamionowe		Od 100 do 240 V~, 50-60 Hz, 0,9 A		
Wyjściowe parametry znamionowe		24,0 V (prąd stały), 1,5 A, 36,0 W		
Ustawienie prędkości wentylatora		MAX	MED	LOW
Prędkość wentylatora (m ³ /h)		240	132	36
Znamionowy pobór mocy (W)		23	7,1	2,8
Poziom szumów (dBA) *2		46	34	19
Pobór mocy w trybie czuwania (W)		0,9 (Jeśli adapter Wi-Fi jest włączony.) 0,7 (Jeśli adapter Wi-Fi jest wyłączony.)		
Zalecana powierzchnia pomieszczenia (m ²) *3		Do 30		
Zalecana powierzchnia pomieszczenia, w którym można uzyskać wysokie stężenie jonów Plasmacluster (m ²) *4		Do 23		
Czujniki		Kurzu (z regulacją czułości)/zapachów/temperatury/wilgotności		
Rodzaj filtra		Filtr HEPA*5 i filtr pochłaniający zapachy (dwa w jednym)		
Długość przewodu zasilającego (m)		Ok. 2,0		
Wymiary (mm)		235 (szer.) × 235 (gl.) × 372 (wys.)		
Masa (kg)		Ok. 3,9		
Specyfikacja sieci Wi-Fi obsługiwanej przez opisywane urządzenie	Wi-Fi 2,4 GHz	Częstotliwość: pasmo 2,4 GHz Kanały: 1-13 Maks. moc transmisji: 100 mW przy 2,412-2,472 GHz		
	Wi-Fi 5 GHz	Częstotliwość: pasmo 5 GHz Kanały: 36-165 Maks. moc transmisji: 100 mW przy 5,180-5,825 GHz		
	Bluetooth	Częstotliwość: pasmo 2,4 GHz Kanały: 0-39 Maks. moc transmisji: 10 mW przy 2,402-2,480 GHz		

	Zalecana powierzchnia pomieszczenia*6	CADR (wskaźnik skuteczności filtra powietrza)		
		Dym	Kurz	Pyłki
AHAM	19 m ²	133 cfm (226 m ³ /h)	141 cfm (240 m ³ /h)	152 cfm (258 m ³ /h)
GB	26 m ²	260 m ³ /h *7		

Niniejszym firma Sharp oświadcza, że opisywane urządzenie jest zgodne z podstawowymi wymaganiami i innymi odpowiednimi postanowieniami dyrektywy 2014/53/UE (RED). Pełny tekst deklaracji zgodności UE jest dostępny pod następującym adresem internetowym: <https://sharphome.eu/documents-of-conformity/>

Pobór mocy w trybie czuwania

Jeśli zasilacz oczyszcza powietrze jest podłączony do sieci elektrycznej, urządzenie pobiera energię w trybie czuwania w celu zasilania układów elektronicznych. Aby zapobiec zbędnemu zużyciu energii, należy odłączać zasilacz od sieci elektrycznej, jeśli urządzenie nie jest używane.

Model	FP-S40EU		
Zasilanie	Zasilacz *1		
Wejściowe parametry znamionowe	Od 100 do 240 V~, 50-60 Hz, 0,9 A		
Wyjściowe parametry znamionowe	24,0 V (prąd stały), 1,5 A, 36,0 W		
Ustawienie prędkości wentylatora	MAX	MED	LOW
Prędkość wentylatora (m ³ /h)	240	132	36
Znamionowy pobór mocy (W)	23	6,4	2,3
Poziom szumów (dBA) *2	46	34	19
Pobór mocy w trybie czuwania (W)	0,3		
Zalecana powierzchnia pomieszczenia (m ²)*3	Do 30		
Zalecana powierzchnia pomieszczenia, w którym można uzyskać wysokie stężenie jonów Plasmacluster (m ²) *4	Do 23		
Czujniki	Zapachów		
Rodzaj filtra	Filtr HEPA*5 i filtr pochłaniający zapachy (dwa w jednym)		
Długość przewodu zasilającego (m)	Ok. 2,0		
Wymiary (mm)	235 (szer.) × 235 (gł.) × 372 (wys.)		
Masa (kg)	Ok. 3,9		

	Zalecana powierzchnia pomieszczenia*6	CADR (wskaźnik skuteczności filtra powietrza)		
		Dym	Kurz	Pyłki
AHAM	19 m ²	133 cfm (226 m ³ /h)	141 cfm (240 m ³ /h)	152 cfm (258 m ³ /h)
GB	26 m ²	260 m ³ /h *7		

*1 Zasilacz nie jest transformatorem odpornym na zwarcia.

*2 Poziom szumów został zmierzony zgodnie z normą Japan Electrical Manufacturers' Association (JEM1467).

*3 Podana zalecana powierzchnia pomieszczenia dotyczy przypadku, gdy wentylator pracuje z maksymalną szybkością.
Zalecana powierzchnia pomieszczenia oznacza przestrzeń, z której określoną ilość cząstek kurzu można usunąć w ciągu 30 minut (zgodnie z normą JEM1467).

*4 Powierzchnia pomieszczenia, w którym można zmierzyć stężenie wyemitowanych do otoczenia jonów w liczbie około 7000 jonów na centymetr sześcienny, w pobliżu środka pomieszczenia (na wysokości około 1,2 m od podłogi), gdy urządzenie zostało zainstalowane na podłodze, a wentylator pracuje z maksymalną prędkością (MAX).

*5 Filtr usuwa ponad 99,97% cząstek o wielkości co najmniej 0,3 mikrona (zgodnie z normą JEM1467).

*6 Zalecana powierzchnia pomieszczenia jest odpowiednia do pracy urządzenia przy maksymalnej prędkości wentylatora. (zgodnie z normami ANSI/AHAM AC-1-2020, GB/T 18801-2022)

*7 CADR (wskaźnik skuteczności filtra powietrza) został przetestowany przez niezależną instytucję zgodnie z metodą testową „Air Cleaner” GB/T 18801-2022 i jest wynikiem pracy urządzenia przy maksymalnej prędkości wentylatora (tryb MAX).

DEUTSCH

Vielen Dank für den Kauf des Sharp-Luftreinigungsapparats.

Bitte lesen Sie diese Bedienungsanleitung sorgfältig durch, bevor Sie das Produkt verwenden.

Dieses Handbuch sollte an einem sicheren Ort aufbewahrt werden und immer griffbereit sein.

INHALT

Wichtige Sicherheitshinweise	1
Produktübersicht	3
Installationsanleitung	5
Betrieb	6
Wartung	9
Fehlerbehebung	12
WLAN-Funktion	14
Technische Daten	20



Informationen zur Entsorgung dieses Gerätes und der Batterien und Akkumulatoren

WENN DIESES GERÄT ODER DIE BATTERIEN und Akkumulatoren ENTSORGT WERDEN SOLLEN, DÜRFEN SIE WEDER ZUM HAUSMÜLL NOCH IN EINE FEUERSTELLE GEGEBEN WERDEN!

Gebrauchte elektrische und elektronische Geräte und Batterien und Akkumulatoren müssen nach dem Gesetz GETRENNT gesammelt und entsorgt werden.

Mit der getrennten Sammlung werden die umweltfreundliche Behandlung und die stoffliche Verwertung sichergestellt und die Rest-Abfallmengen minimiert. Die ORDNUNGSWIDRIGE ENTSORGUNG schadet wegen schädlicher Stoffe der Gesundheit und der Umwelt! Bringen Sie GEBRAUCHTE ELEKTRISCHE UND ELEKTRONISCHE GERÄTE zur einer örtlichen, meist kommunalen Sammelstelle, soweit vorhanden.

Entnehmen Sie zuvor die Batterien. Bringen Sie VERBRAUCHTE BATTERIEN und Akkumulatoren zu einer Batterie-Sammelstelle; zumeist dort, wo neue Batterien und Akkumulatoren verkauft werden.

Wenden Sie sich im Zweifel an Ihren Händler oder Ihre örtlichen Behörden, um Auskunft über die richtige Entsorgung zu erhalten. NUR FÜR NUTZER IN DER EUROPÄISCHEN UNION UND EINIGEN ANDEREN LÄNDERN, Z.B. SCHWEIZ UND NORWEGEN: Ihre Mitwirkung bei der getrennten Sammlung ist gesetzlich vorgeschrieben.

Das oben gezeigte Zeichen auf Gerät, Batterie oder Akkumulatoren oder Verpackung soll Sie darauf hinweisen! Wenn unter dem Zeichen noch 'Hg' oder 'Pb' steht, bedeutet dies, dass Spuren von Quecksilber (Hg) or Blei (Pb) in der Batterie vorhanden sind. Batterien und Akkus können bei unsachgemäßer Handhabung Risiken für Mensch und Umwelt bedeuten. Insbesondere bei Lithium handelt es sich um ein sehr reaktionsfreudiges und brennbares Metall, dass in Batterien oder Akkus bei unsachgemäßem Umgang Sicherheitsrisiken birgt, wie z. B. Kurzschlussgefahr, Hitzeentwicklung, Brand oder Austritt von umweltgefährdenden Stoffen. Lithium-Akkus müssen aus Sicherheitsgründen vor der Entsorgung gesichert werden. Kleben Sie die Anschlüsse mit Isolierband ab.

Nutzer in PRIVATEN HAUSHALTEN müssen die vorhandenen Rückgabestellen für Altgeräte bzw. Altbatterien nutzen. Altbatterien werden in den Verkaufsgeschäften gesammelt. Die Rückgabe ist kostenlos. Wurde das Gerät GESCHÄFTLICH genutzt, wenden Sie sich an Ihren SHARP-Händler, der Sie über die Wege zur Rücknahme des Gerätes informiert. Es können Kosten für Sie entstehen. Kleine Geräte und geringe Stückzahlen werden möglicherweise auch von den vorhandenen Rückgabestellen für Altgeräte angenommen. In Spanien gilt: Wenden Sie sich an ein Sammelsystem oder Ihre örtlichen Behörden, um Auskunft über die richtige Entsorgung zu erhalten.

Gültig für Deutschland:

Entnehmbare Altbatterien und Altakkumulatoren sowie Lampen, die zerstörungsfrei zu entnehmen sind, sind vor der Entsorgung zu entfernen und getrennt zu behandeln.

Die Verantwortung für das Löschen von personenbezogenen Daten, die sich auf dem zu entsorgenden Gerät befinden, liegt beim Endnutzer.

Informationen über geschaffene Sammel- bzw. Rückgabemöglichkeiten sowie die Verpflichtungen des Handels/der Vertreiber gegenüber Endnutzern zur kostenfreien Rücknahme von Altgeräten finden Sie auf der lokalen Website des Herstellers des Produktes (<https://sharphome.eu/>)*, oder wenden Sie sich an den Händler, von dem das Produkt bezogen wurde.

Wichtige Sicherheitshinweise

LESEN UND DIESE ANWEISUNGEN UND BEWAHREN SIE DIESE AUF, ehe Sie dieses Produkt verwenden.

Wenn Sie das Produkt verwenden, sind grundlegende Sicherheitsvorkehrungen zu beachten, um das Risiko von Bränden, Stromschlägen und Verletzungen zu verringern:

WARNUNG

1. Das Produkt darf nur für den bestimmungsgemäßen Gebrauch verwendet werden, wie es in der Gebrauchsanweisung beschrieben ist.
2. Dieses Gerät kann sowohl von Kindern ab 8 Jahren als auch von Personen mit eingeschränkten physischen und geistigen Fähigkeiten sowie mit Mangel an Erfahrung und Kenntnis verwendet werden, vorausgesetzt sie werden bei der Verwendung beaufsichtigt oder wurden bezüglich der möglichen Gefahren unterwiesen. Kinder dürfen nicht mit dem Gerät spielen. Reinigung und Wartung dürfen nicht von Kindern ohne Aufsicht durchgeführt werden.
3. Sie dürfen das Produkt nicht selbst reparieren oder demontieren.
4. Betreiben Sie das Produkt niemals mit einem beschädigten Netzkabel oder Netzteil oder falls das Produkt nicht richtig funktioniert oder beschädigt ist.
Um jedwede Gefahren auszuschließen, muss das Gerät vom Hersteller, einem von Sharp autorisierten Servicecenter oder einem ähnlich qualifizierten Kundendiensttechniker ersetzt, repariert oder entsorgt werden.
Sollten Problemen auftreten, Anpassungen erforderlich sein oder Reparaturen notwendig werden, wenden Sie sich bitte an das nächstgelegene Servicecenter.
(Folgende Teile des Netzteils können nicht ausgetauscht werden und müssen entsorgt werden.
– das Netzkabel, die Stifte am Stecker und die Sicherung)
5. Befolgen Sie die nachstehenden Anweisungen zur Verwendung des Netzkabels oder Netzteils,

um Kurzschlüsse, Überhitzung, Stromschläge oder Brände zu vermeiden.

- a. Schließen Sie das Gerät nur an eine Steckdose mit 220–240 Volt an.
 - b. Verwenden Sie ausschließlich den zu diesem Produkt gehörenden Wechselstromadapter.
 - c. Verwenden Sie den Wechselstromadapter dieses Produkts nicht mit anderen Produkten.
 - d. Schließen Sie das Gerät nicht an lose oder beschädigte Steckdosen an.
 - e. Schalten Sie das Produkt immer aus, ehe Sie den Wechselstromadapter abziehen.
 - f. Stecken Sie das Produkt in folgenden Fällen immer aus.
 - Ehe Sie das Produkt bewegen.
 - Ehe Sie die Seitenabdeckung öffnen.
 - Ehe Sie den Filter ersetzen.
 - Ehe Sie das Produkt warten.
 - Wenn das Produkt nicht verwendet wird.
 - g. Wenn Sie das Produkt vom Stromnetz trennen, ziehen Sie immer am Wechselstromadapter (Halterung) und nicht am Netzkabel.
 - h. Sorgen Sie dafür, dass der Wechselstromadapter staubfrei bleibt.
 - i. Achten Sie darauf, das Netzkabel nicht zu beschädigen, indem Sie die folgenden Hinweise beachten.
 - Belasten Sie das Netzkabel nicht mit schweren Gegenständen.
 - Klemmen Sie das Netzkabel nicht ein, verbiegen Sie es nicht und verdrehen Sie es nicht.
 - Legen Sie keine Teppiche oder Ähnliches über das Netzkabel.
 - Verlegen Sie das Netzkabel nicht unter Teppichen, Möbeln oder anderen Geräten.
 - Um eine Stolpergefahr zu vermeiden, verlegen Sie das Netzkabel nicht an Orten, an denen häufig Personen verkehren.
6. Benutzen Sie das Produkt nicht in der Nähe der folgenden Orte.
 - a. In der Nähe von Feuer. (Gasbetriebene Geräte, Kamine, brennende Kerzen, Zigaretten, Räucherstäbchen usw.)
 - b. Orten, an denen die folgenden brennbaren Gase auftreten/vorhanden sind.

- Fettige oder ölige Dämpfe, die in Küchen entstehen
 - Ölige Rückstände
 - Chemische Dämpfe usw.
- c. In der Nähe von oder auf heißen Flächen oder an Stellen, an denen das Gerät mit Dampf in Berührung kommen kann. (Öfen, Heizgeräte usw.)
 - d. Nasse, feuchte oder kondensationsgefährdete Orte. (Badezimmer, Waschbereiche usw.)
7. Wenn Sie das Produkt in der Nähe von Geräten verwenden, die einen Verbrennungsprozess durchlaufen (Gasgeräte usw.), sorgen Sie für eine ausreichende Belüftung des Raumes. Ansonsten besteht die Gefahr einer Kohlenmonoxidvergiftung.
 8. Das Produkt darf nicht nass werden.
 9. Stecken Sie keine Finger oder Fremdkörper in die Lufterlass- oder Luftauslassöffnungen.
 10. Legen Sie nichts auf den Luftauslass.
 11. Sehen Sie nicht in die Luftauslässe.
 12. Setzen Sie sich nicht auf das Produkt, lehnen Sie sich nicht daran und kippen Sie es nicht.
5. Verwenden Sie das Produkt unter geeigneten Bedingungen zwischen 0 °C und 35 °C.
 6. Stellen Sie das Produkt an keinem der folgenden Orte auf. Ansonsten kann es zu Verformungen, Rissen, Verfärbungen des Produkts oder zum Bruch des Sensors kommen.
 - a. Im Freien oder unter direkter Sonneneinstrahlung.
 - b. An Standorten mit starken Temperaturschwankungen.
 - c. An Standorten, an denen das Produkt direktem Wind oder Zugluft ausgesetzt wäre.

VORSICHTSMASSNAHMEN WÄHREND DES BETRIEBS

1. Betreiben Sie das Produkt nicht ohne ordnungsgemäß eingesetzte Filter.
2. Wenn Sie das Produkt über beschädigungsanfällige Böden, unebene Oberflächen oder Teppiche transportieren, heben Sie es stets an.
3. Wenn Sie das Produkt transportieren, trennen Sie bitte das Netzteil vom Produkt ab und halten Sie das Produkt an den Griffen an beiden Seiten fest.
4. Betreiben Sie das Produkt nicht in einem Raum, in dem Insektenspray verwendet wurde oder wird.
Andernfalls können Insektizidgase im Produkt verbleiben und aus dem Luftauslass austreten.
5. Verwenden Sie keine fluorharz- oder silikonhaltigen Produkte (Kosmetika, Haarpflegeprodukte usw.) in der Nähe dieses Produkts. Das Fluorharz oder Silikon kann sich in diesem Produkt ablagern und die Generierung von Plasmacluster-Ionen verhindern.

ACHTUNG

VORSICHTSMASSNAHMEN BEI DER INSTALLATION

1. Stellen Sie das Produkt aufrecht auf eine ebene und feste Oberfläche mit ausreichender Luftzirkulation.
2. Stellen Sie das Produkt nicht auf instabile Oberflächen. (Betten, Sofas, schwere Teppiche usw.) – dies kann zum Umkippen des Produkts führen.
3. Wenn das Produkt über einen längeren Zeitraum im Einsatz ist, kann es im Bereich um das Produkt herum zu Verschmutzungen kommen. Bitte reinigen Sie daher regelmäßig die umliegenden Wände, Böden und Teppiche. Wenn Sie wegen eventueller Verschmutzungen besorgt sind, stellen Sie das Produkt von den Gegenständen in seiner Umgebung weg.
4. Die Lufterlässe und/oder Luftauslässe dürfen nicht blockiert werden. Achten Sie darauf, dass sie nicht durch Möbel, Vorhänge usw. blockiert werden.

HINWEIS

Interferenz mit Radio oder Fernseher usw.

Sollte das Gerät den Radio- oder Fernsehempfang oder den Betrieb von funkgesteuerten Uhren stören, stellen Sie das Produkt bitte weiter von den betroffenen Geräten entfernt auf.

Produktübersicht

Hauptteil

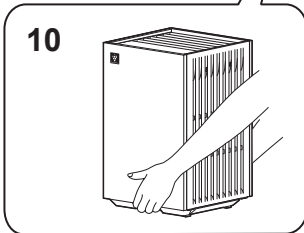
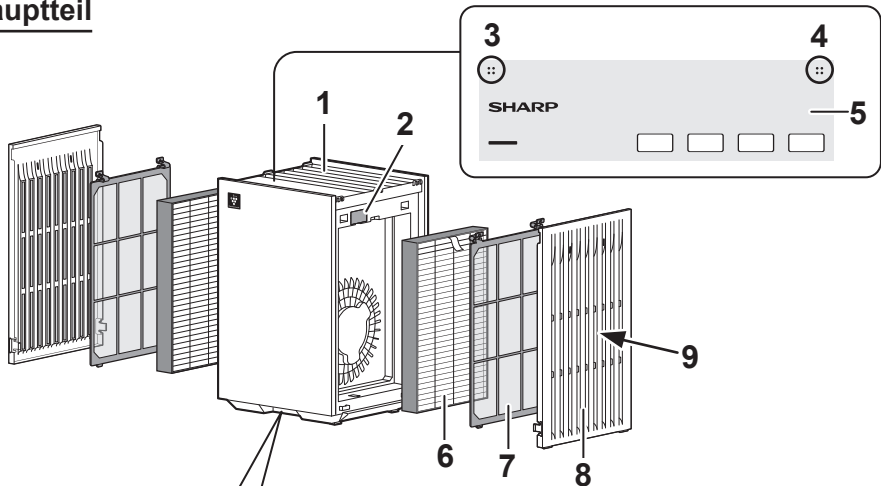

Rückansicht

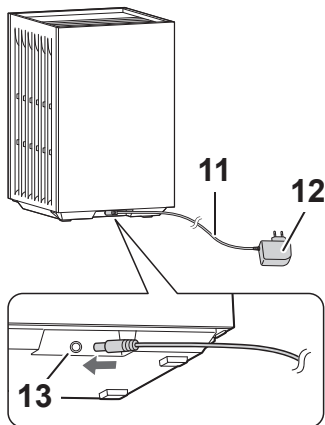

1	Luftauslass	
	Sensorfilter	Nur FP-S42EU
2	Empfindlicher Staubsensor (Ansicht der Innenseite und einer Seite des Produkts)	Nur FP-S42EU
3	Geruchssensor *	
4	Temperatur- und Feuchtigkeitssensor *	Nur FP-S42EU
5	Bedienfeld	
6	2-in-1-HEPA- und Geruchsneutralisationsfilter **	
7	Vorfilter **	
8	Seiten-Abdeckung **	
9	Lufteinlass **	
10	Griff (An der Vorder- und Rückseite des Produkts)	
11	Netzkabel	
12	AC-Adapter	
13	AC-Adapteranschluss	

* Innenansicht des Produkts

** Links und rechts am Produkt.

Bedienfeld

Für FP-S42EU

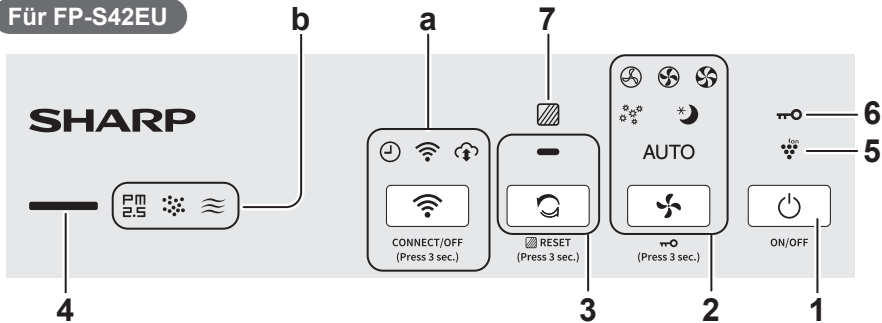

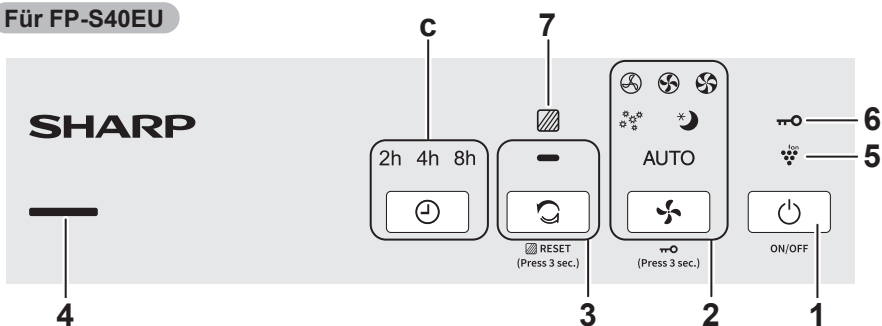

Für FP-S40EU



1	EIN-AUS-Taste						
2	Modus-Taste, Lampe						
3	Knopf Ionendusche-Reinigung, Lampe						
4	<p>Sauberkeitsanzeige ***</p> <ul style="list-style-type: none"> • Zeigt die Luftreinheit des Raums in 5 Stufen durch Farbänderungen an. (Bei FP-S40EU gibt es nur 4 Stufen.) <table border="0"> <tr> <td>Sauber</td> <td>Blau</td> </tr> <tr> <td>↕</td> <td>Gelb (blinkend)</td> </tr> <tr> <td>Unrein</td> <td>Rot (blinkt schnell)</td> </tr> </table>	Sauber	Blau	↕	Gelb (blinkend)	Unrein	Rot (blinkt schnell)
Sauber	Blau						
↕	Gelb (blinkend)						
Unrein	Rot (blinkt schnell)						
5	Anzeige Plasmacluster-Ionen (Blau)						
6	Lampe Kindersicherung						
7	Filterwechselanzeige (rot)						

Nur FP-S42EU

a	Taste und Lampe für die WLAN-Funktion (Seite 16)
b	<p>Geruchsanzeige </p> <ul style="list-style-type: none"> • Zeigt an, dass das Produkt einen Geruch festgestellt hat.
	<p>Staubanzeige </p> <ul style="list-style-type: none"> • Zeigt an, dass das Produkt ungewöhnlichen Staub festgestellt hat.
	<p>PM2.5-Anzeige </p> <ul style="list-style-type: none"> • Zeigt an, dass das Produkt mikroskopisch kleinen Staub festgestellt hat.

Nur FP-S40EU

c	Timer-Taste, Anzeigen
---	-----------------------

*** In den ersten 30 Sekunden nach dem Betriebsstart prüft das Produkt die Luftbedingungen. Während dieser Zeit blinkt die Sauberkeitsanzeige abwechselnd in 4 Farben. (Nur FP-S40EU)

Installationsanleitung

HINWEIS

Vergewissern Sie sich, dass das Produkt ausgeschaltet und vom Stromnetz getrennt ist, bevor Sie die Filter installieren.



DE

1. Entfernen Sie die Seitenabdeckungen und die Vorfilter.

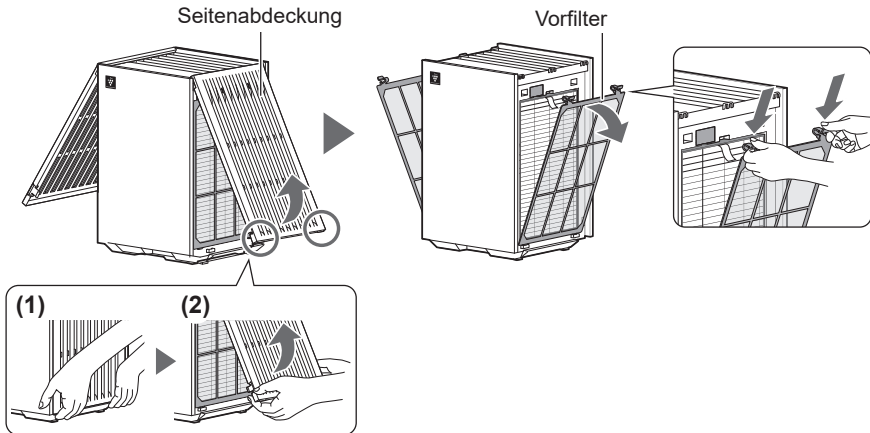

2. Nehmen Sie die Filter aus den Kunststoffbeuteln und setzen Sie sie ein.

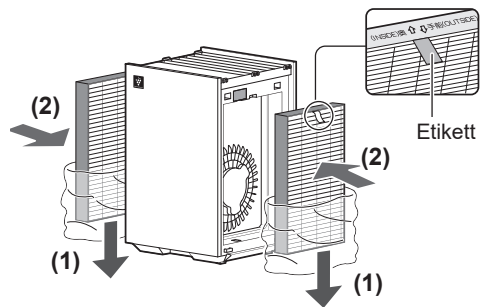

3. Installieren Sie die Vorfilter und die Seitenabdeckungen.

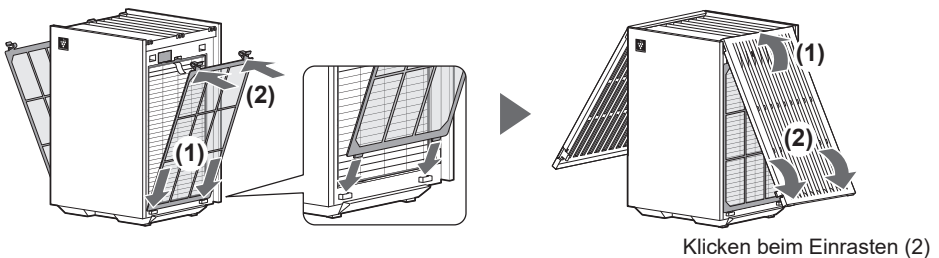

Betrieb

Start/Stopp

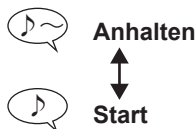

Beim Einschalten des Produkts wird der zuletzt eingestellte Modus aktiviert.

Lüftergeschwindigkeit

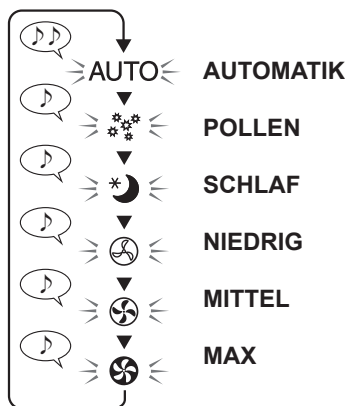

AUTO:

Die Lüftergeschwindigkeit wird in Abhängigkeit von der Stärke der Luftunreinheit automatisch umgeschaltet.

POLLEN:

Die Sensorempfindlichkeit wird automatisch erhöht, um Schadstoffe in der Luft schnell zu erkennen, und das Produkt reinigt die Luft mit hoher Leistung.

SCHLAF:

Das Produkt läuft leise, und die Ventilatorgeschwindigkeit wird entsprechend der Menge an Verunreinigungen in der Luft automatisch angepasst.

Das Bedienfeld und die Sauberkeitsanzeige werden automatisch ausgeschaltet.

(Allerdings bleiben einige Anzeigen, die zur Benachrichtigung erforderlich sind, matt erleuchtet.)

Modus IONENDUSCHE-REINIGUNG

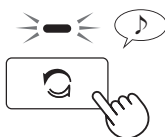

Das Produkt stößt mit einem starken Luftstrom Plasmacluster-Ionen aus, sammelt Staub und senkt die statische Elektrizität 10 Minuten lang. Danach erhöht sich die Sensorempfindlichkeit automatisch – Verunreinigungen werden rasch erkannt und die Luft 50 Minuten lang kraftvoll gereinigt.

Wenn der Betrieb nach 60 Minuten beendet ist, kehrt das Gerät in den vorherigen Betriebsmodus zurück.

Timer Nur FP-S40EU

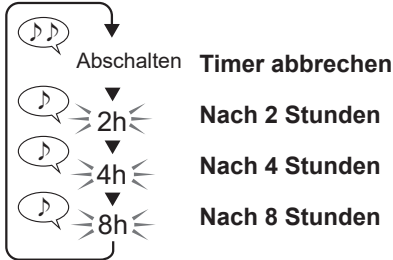

Sie können den Timer anhand der auf der linken Seite beschriebenen Vorgehensweise aktivieren (oder deaktivieren), solange das Produkt nicht in Betrieb ist (oder während es in Betrieb ist).

- Nachdem der Timer aktiviert (oder deaktiviert) wurde, leuchtet die Anzeige für die verbleibende Zeit auf und das Produkt schaltet sich automatisch ein (oder aus), sobald die ausgewählte Zeit erreicht ist.
- Wenn Sie den Timer deaktivieren möchten, drücken Sie die Timer-Taste, um die Timer-Anzeige auszuschalten.

DE

Kindersicherung

(bei eingeschaltetem oder ausgeschaltetem Produkt)



Wenn die Kindersicherung aktiviert ist, ist das Bedienfeld gesperrt.

- Sie können das WLAN auch dann ausschalten, wenn die Kindersicherung aktiviert ist. (Nur FP-S42EU)

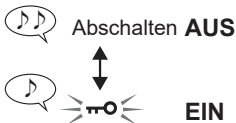

Plasmacluster-Ionen umschalten

(bei eingeschaltetem Produkt)

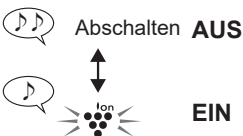
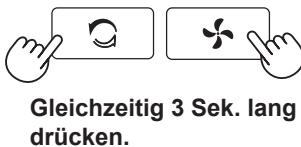

Zusatzfunktion

Die folgenden Funktionen können eingestellt werden.

Lichtsteuerung

- Sie können die Helligkeit des Bedienfelds ein- oder ausschalten. Ist es ausgeschaltet, bleiben einige Anzeigen, die zur Benachrichtigung erforderlich sind, trotzdem matt erleuchtet.

Sensorempfindlichkeit

Auto-Neustart

- Wenn das Produkt ausgesteckt wird oder wenn es einen Stromausfall gibt, nimmt das Produkt den vorhergehenden Betrieb mit den zuvor gewählten Einstellungen wieder auf, wenn es wieder mit Strom versorgt wird.

Bluetooth Nur FP-S42EU

(bei ausgeschaltetem Produkt)

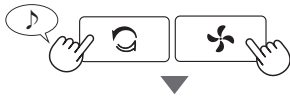

Gleichzeitig 3 Sek. lang drücken.

Die Anzeige leuchtet auf und zeigt die aktuellen Einstellungen an. (Beispiel: FP-S42EU)

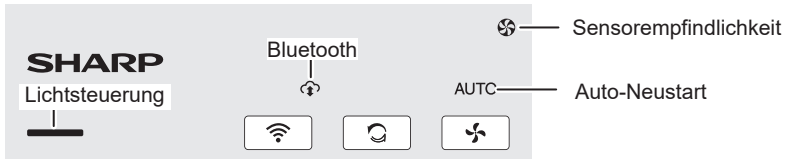

2. Ändern Sie die Einstellungen.

Lichtsteuerung	Sensor-Empfindlichkeit	Auto-Neustart	Bluetooth Nur FP-S42EU
 EIN (Standard) AUS	 Standard (voreingestellt) Hoch Niedrig	FP-S42EU FP-S40EU AUTO EIN (Standard) AUS	 Gleichzeitig 3 Sek. lang drücken. EIN (Standard) AUS

3. Verlassen Sie die Einstellungen.



- Wenn die EIN/AUS-Taste (ON/OFF) nicht innerhalb von 8 Sekunden gedrückt wird, werden die Einstellungen automatisch gespeichert.

Wartung

HINWEIS

Vergewissern Sie sich, dass das Produkt ausgeschaltet und vom Stromnetz getrennt ist, bevor Sie das Gerät reinigen und die Filter ersetzen.



Verwenden Sie nur die in diesem Handbuch angegebenen Reinigungsmittel.

- Reinigen Sie das Produkt nicht mit flüchtigen Flüssigkeiten.

(Benzin, Farbverdünner, Putzpulver oder Fett usw.)

Der Gebrauch dieser Mittel kann zu Schäden oder Verfärbungen am Produkt oder zu Fehlfunktionen des Sensors führen.

Wartungszyklus: Einmal im Monat

- Sie sollten jedoch die Zwei-in-Eins-HEPA- und Geruchsfilter in den folgenden Fällen reinigen.
 - Immer wenn sich Staub angesammelt hat.
 - Wenn Geruch aus dem Luftauslass austritt.

Hauptteil

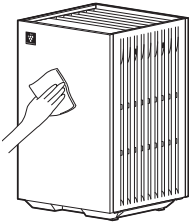

Mit einem trockenen und weichen Tuch abwischen.

Seitenabdeckungen und Vorfilter

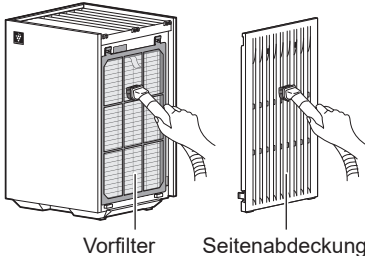

Entfernen Sie den Staub vorsichtig mit einem Reinigungswerkzeug wie einem Staubsauger.

- Bitte wenden Sie beim Reinigen des Vorfilters keine übermäßige Kraft an.

HINWEIS

Entfernen hartnäckiger Verschmutzungen

1. Füllen Sie ein wenig milden Küchenreiniger in das Wasser und lassen Sie es etwa 10 Minuten lang einwirken.
2. Spülen Sie das Reinigungsmittel mit frischem Wasser ab.
3. Lassen Sie den Filter an einem gut belüfteten Platz vollständig trocknen.

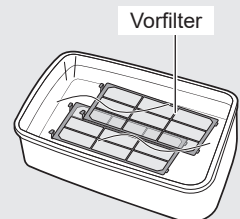

Sensoren

Entfernen Sie den Staub vorsichtig mit einem Reinigungswerkzeug wie einem Staubsauger.

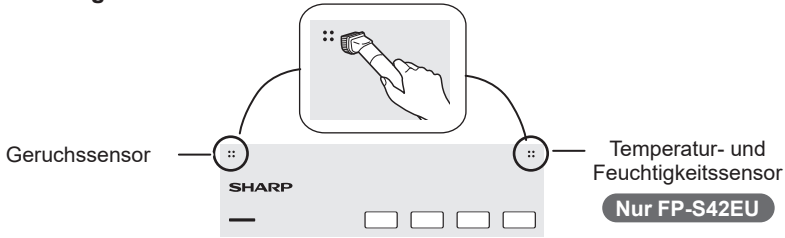

Empfindlicher Staubsensor

Nur FP-S42EU

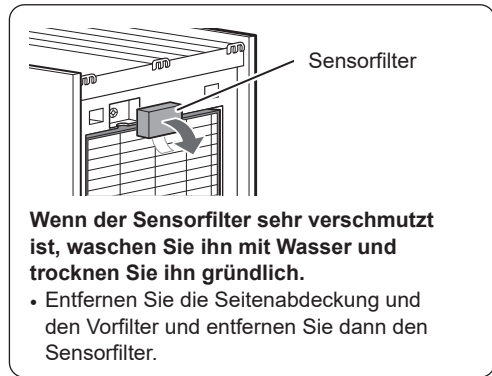
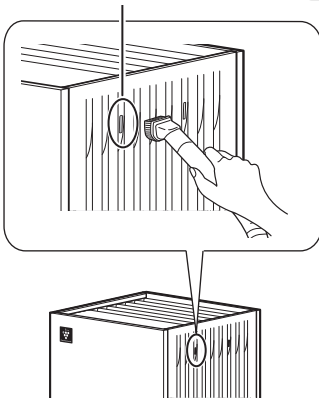

2-in-1-HEPA- und Deofilter

HINWEIS

Waschen Sie den Filter nicht. Setzen Sie sie keinem Sonnenlicht aus. (Sonst können die Filter ihre Wirksamkeit verlieren.)

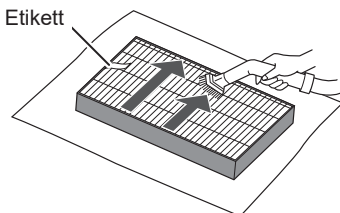

Reinigen Sie nur die Seite mit dem Etikett.

- Reinigen Sie nicht die gegenüberliegende Seite (die Seite ohne Etiketten).
- Der Filter ist zerbrechlich, achten Sie darauf, nicht zu viel Druck auszuüben.

Wann die Filter ersetzt werden sollten

Wenn die Anzeige für den Filterwechsel blinkt, ersetzen Sie die Filter.

	Langsames Blinken	Ersetzen Sie die Filter.
	Schnelles Blinken	Ersetzen Sie die Filter sofort.

Ersetzen Sie die Filter gemäß den Anweisungen auf Seite 5.
Führen Sie anschließend die folgenden Schritte aus, um die Filterwechselanzeige zurückzusetzen (auszuschalten).

(1) Schließen Sie das Netzteil an die Steckdose an und schalten Sie das Produkt ein.

(2)

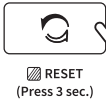

3 Sek. lang drücken.



Abschalten

Zurücksetzen ist abgeschlossen.

HINWEIS

- Die Austauschzyklen variieren entsprechend den Nutzungsbedingungen und der Einsatzumgebung.
- Einige der vom Filter absorbierten Gerüche werden womöglich erst im Laufe der Zeit aufgespalten, was zu zusätzlichen Gerüchen führen kann. Je nach Einsatzbedingungen, besonders wenn das Produkt bei Umgebungsbedingungen verwendet wird, die deutlich härter sind als ein normaler Haushalt, können sich diese Gerüche früher als erwartet bemerkbar machen.

Wenn diese Gerüche weiterbestehen oder der Staub nach der Wartung nicht entfernt werden kann, ersetzen Sie den Filter.

Ersatzmodell

2-in-1-HEPA- und Deofilter FZ-S40S2E (2 Teile)

- Verwenden Sie die in dieser Anleitung aufgeführten Ersatzteile.
- Die maximale Lebensdauer beträgt 2 Jahre.
(Die maximale Lebensdauer wird gemäß Standard JEM1467 der Japan Electrical Manufacturers' Association gemessen.)

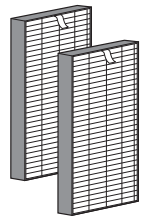

Fehlerbehebung

Bevor Sie die Service-Hotline anrufen, lesen Sie sich bitte zuerst die Fehlerbehebungsliste unten durch, da das Problem möglicherweise keine Fehlfunktion des Produkts ist.

Gerüche und Rauch sind weiterhin vorhanden.

- Überprüfen Sie die Filter. Falls sie sich noch in der Plastiktüte befinden, nehmen Sie sie bitte heraus.
- Überprüfen Sie die Filter. Wenn sie extrem verschmutzt erscheinen, reinigen oder ersetzen Sie sie.

Die vom Gerät abgegebene Luft hat einen Geruch.

- Überprüfen Sie die Filter. Wenn sie extrem verschmutzt erscheinen, reinigen oder ersetzen Sie sie.

Das Produkt funktioniert nicht, wenn Zigarettenrauch in der Luft ist.

- Stellen Sie sicher, dass das Produkt an einem Ort steht, an dem die Sensoren Zigarettenrauch erkennen können.
- Überprüfen Sie den Sensorfilter. Wenn er verstopft oder verschmutzt ist, reinigen Sie ihn bitte. (Seite 10)

Ein neues Produkt und/oder ein neuer Filter verströmt einen Geruch.

- Unmittelbar nach dem Entfernen des Kunststoffbeutel kann ein leichter Geruch auftreten. Dieser Geruch beeinträchtigt nicht die Filterleistung und ist für Menschen unschädlich.

Das Produkt gibt ein klickendes oder tickendes Geräusch von sich.

- Das Produkt kann ein klickendes oder tickendes Geräusch von sich geben, wenn es Ionen erzeugt.

Die Luftqualität hat sich verändert, aber die Farbe der Sauberkeitsanzeige bleibt blau. (oder bleibt rot)

- Die Farbe der Sauberkeitsanzeige ändert sich möglicherweise nach dem Einschalten des Produkts für einige Zeit nicht.
- Ist der Geruchssensor oder der empfindliche Staubsensor irgendwie blockiert? Überprüfen Sie den Sensorbereich. (Seite 3)
- Überprüfen Sie den Sensorfilter. Wenn er verstopft oder verschmutzt ist, reinigen Sie ihn bitte. (Seite 10)
- Stellen Sie die Sensorempfindlichkeit entsprechend der Farbe der Sauberkeitsanzeige wie folgt ein. (Seite 8)
 - Bleibt die Farbe rot, stellen Sie die Sensorempfindlichkeit auf NIEDRIG (LOW).
 - Bleibt die Farbe blau, stellen Sie die Sensorempfindlichkeit auf HOCH (HIGH).

Die Farbe der Sauberkeitsanzeige ändert sich häufig.

- Die Sauberkeitsanzeige ändert automatisch ihre Farbe, wenn der empfindliche Staubsensor und der Geruchssensor Verunreinigungen erkennen. Wenn Sie wegen der Veränderung besorgt sind, können Sie die Einstellung der Sensorempfindlichkeit ändern (Seite 8)

Das Bedienfeld schaltet sich aus.

- Das Bedienfeld schaltet sich in den folgenden Fällen aus.
 - Betrieb im Schlafmodus.
 - Wenn die Lichtsteuerung auf „AUS“ (OFF) eingestellt ist. (Seite 8)

Die Anzeige für den Filterwechsel blinkt.



- Ersetzen Sie die Filter. Setzen Sie nach dem Auswechseln der Filter die Anzeige für den Filterwechsel zurück. (Seite 11)

Fehleranzeige

Die POLLEN-Lampe blinkt und das Produkt funktioniert nicht.

- Das Produkt hat den Betrieb eingestellt, da der Filter nicht ordnungsgemäß eingesetzt ist. Um den Fehler zu beheben, führen Sie bitte die folgenden Schritte aus.
 - (1) Drücken Sie zum Ausschalten die Einschalttaste „ON/OFF“.
 - (2) Setzen Sie den Filter richtig ein.
 - (3) Drücken Sie zum Einschalten die Einschalttaste „ON/OFF“.

Eine der folgenden Lampen blinkt.

- **LOW (GERING) Lampe**
- **AUTO Lampe** 
- **MED Lampe** 
- Stecken Sie das Produkt aus, warten Sie eine Minute und stecken Sie es dann wieder ein. Wenn der Fehler weiterhin auftritt, wenden Sie sich bitte an das Sharp Service Center.

Sicherheitsvorkehrungen der WLAN-Funktionen

WARNUNG

Bei der Fernsteuerung des Luftreinigers

Wenn Sie das Gerät von einem anderen Ort aus fernbedienen, ist es Ihnen unter Umständen nicht möglich, den aktuellen Zustand des Luftreinigers, die Umgebung des Geräts oder die Anwesenheit von Personen im Raum zu überprüfen. Bitte vergewissern Sie sich daher vor der Verwendung, dass alles in Ordnung ist.

1. Stellen Sie sicher, dass der Netzstecker vollständig in die Steckdose eingesteckt ist und dass sich weder auf dem Stecker noch in der Steckdose irgendwelche Staubablagerungen befinden. (Dies könnte wegen eines schlechten Kontakts oder eines Kontaktfehlers zu Hitze, Verbrennung, Feuer usw. führen.)
2. Prüfen Sie im Vorfeld die Umgebungsbedingungen des Produkts, denn der Luftstrom, der von dem Produkt ausgeht, könnte unerwartete Auswirkungen haben (z. B. könnten instabile Gegenstände umfallen), was zu Bränden, Verletzungen und Beschädigungen von Einrichtungsgegenständen führen kann.

VORSICHT

Vorsichtsmaßnahmen bei der Verwendung der WLAN-Funktion

1. Um die App nutzen zu können, müssen Sie den „Nutzungsbedingungen“ zustimmen.
2. Vergewissern Sie sich, dass Sie die neueste Version der App verwenden.
3. Die Screenshots und Diagramme in diesem Dokument dienen lediglich der Veranschaulichung. Verglichen mit dem tatsächlichen Produkt gibt es einige Unterschiede.
4. Im Falle einer schlechten Verbindung kann die App den Luftreiniger möglicherweise nicht steuern. Es kann vorkommen, dass der aktuelle Betrieb des Luftreinigers in der App nicht exakt wiedergegeben wird.
5. Um eine versehentliche Bedienung zu vermeiden, wird empfohlen, den Bildschirm Ihres Smart-Geräts zu sperren.

6. Wenn Sie die App herunterladen und nutzen, fallen Kommunikationsgebühren an.

Vorsichtsmaßnahmen bei der Verwendung von Funkwellen

1. Die Nutzung der Anwendung wird unter den folgenden Bedingungen nicht gewährleistet:
 - a. In der Nähe eines drahtlosen Bluetooth®-Kommunikationsgeräts, das mit der gleichen Frequenz (2,4 GHz) arbeitet wie dieses Produkt.
 - b. In der Nähe eines Produkts, das ein Magnetfeld abgibt. (z. B. Mikrowelle)
 - c. In der Nähe eines Standorts mit statischer Elektrizität.
 - d. In der Nähe eines Standortes, an dem eine Funkstörung auftritt.
 - e. In der Nähe anderer drahtloser Kommunikationsgeräte.
2. Es kann nicht für alle Router oder Umgebungsbedingungen eine drahtlose WLAN-Verbindung und Leistung garantiert werden.
3. An folgenden Stellen kann die WLAN-Verbindung instabil sein:
 - a. In einem Gebäude aus Beton, Betonstahl oder Metall.
 - b. In der Nähe von Hindernissen.
 - c. In der Nähe von drahtlosen Kommunikationsgeräten, die mit der gleichen Frequenz funktionieren.

Vorsichtsmaßnahmen in Bezug auf personenbezogene Daten (Sicherheit)

1. Wenn Sie ein WLAN-Gerät verwenden, können Ihre Daten trotz Verschlüsselungseinstellungen abgefangen werden.
2. Vergewissern Sie sich, dass Sie ein Netzwerk verwenden, über das Sie die Kontrolle haben.
3. Setzen Sie das Gerät bei einem Verkauf, einer Entsorgung oder einer Übergabe von/an eine dritte Person zurück. Informationen über das Zurücksetzen des Geräts finden Sie auf Seite 18.

-
- Die Wortmarke Bluetooth® ist ein eingetragenes Warenzeichen von Bluetooth SIG, Inc.

Breitband-Internetverbindung

- Folgende Verbindungsmethoden können nicht verwendet werden.
 - Einwahlverbindung
 - Verbindung, die eine ID-Authentifizierung erfordert
- Folgende Verbindungsmethoden können nicht garantiert werden.
 - Verbindung über einen mobilen Router
 - Tethering-Verbindung

Smart-Gerät (z. B. Smartphone)

- Software-Mindestanforderungen: Android 8 oder höher / iOS 12 oder höher

WLAN-Zugangspunkt (Router)

Von diesem Produkt unterstützte WLAN-Spezifikationen

- Häufigkeit: 2,4-GHz-/5-GHz-Band (IEEE802.11a/b/g/n)
- Kanal:
 - <2,4-GHz-Band> 1–13
 - <5-GHz-Band> W52 (36, 40, 44, 48) / W53 (52, 56, 60, 64) / W56 (100, 104, 108, 112, 116, 120, 124, 128, 132, 136, 140, 144) / W58 (149, 153, 157, 161, 165)
- Sicherheitsprotokolle: WPA Personal / WPA2 Personal / WPA3 Personal
- Empfohlene Verschlüsselung: AES
- Bluetooth 5.0 (nur „Bluetooth Low Energy“ wird unterstützt)

HINWEIS

Bitte deaktivieren Sie die folgenden Einstellungen auf dem Router.

- Versteckte Einstellung der SSID
- Einstellung für MAC-Adressfilterung
- Einstellung zur Client-Isolierung, die eine WLAN-Kommunikation zwischen den Geräten verhindert, die mit dem Router verbunden sind.

Geistige Eigentumsrechte bei diesem Produkt

- Die Software, die in diesem Produkt enthalten ist, umfasst die von unserem Unternehmen entwickelte oder erstellte Software, für die unser Unternehmen das Urheberrecht besitzt, sowie die freie Software, für die Dritte das Urheberrecht besitzen. Ausführliche Informationen zu der Software, die in diesem Produkt enthalten ist, einschließlich der Lizenzbedingungen, finden Sie unter der folgenden URL.
<https://jp.sharp/support/cloud/adapter/license/z02/>



Markenzeichen

- „Wi-Fi®“ ist ein eingetragenes Warenzeichen von Wi-Fi Alliance®.
- „WPA™“ und „WPA2™“ sind Warenzeichen von Wi-Fi Alliance®.
- „Android“ ist ein Warenzeichen von Google Inc.
- Alle weiteren Firmennamen, Unternehmensnamen und Produktnamen, die in der Bedienungsanleitung erwähnt werden, sind Schutzmarken oder eingetragene Warenzeichen der jeweiligen Unternehmen.

Die Verwendung der WLAN-Funktion

Verbindung mit der App (Sharp Life AIR App)

Sie können Ihren Luftreiniger mit Ihren Smart-Geräten verbinden und ihn so noch bequemer nutzen.

Scannen Sie den Code, um die entsprechende App herunterzuladen und zu installieren.

Dann befolgen Sie zur Einrichtung die folgenden Schritte.

<https://sharphome.eu/pages/sharp-lifeair-app>



1. Starten Sie die App und befolgen Sie die Anweisungen in der App, um die Ersteinstellungen für die App vorzunehmen.
2. Um die App mit dem Luftreiniger zu verbinden, befolgen Sie bitte die folgenden Schritte.
 - (1) Tippen Sie auf die Menütaste „☰“ oben links auf dem App-Bildschirm.
 - (2) Tippen Sie auf „Gerät registrieren“ (Register Device).
 - (3) Tippen Sie auf „Verbindung mit einem Router“ (Connection with a router) und befolgen Sie anschließend die Anweisungen in der App.

Informationen zu Tasten und Anzeigen für die WLAN-Funktion

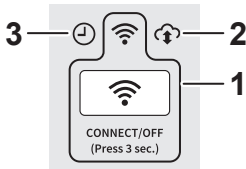

1	WLAN-Taste WLAN-Anzeige <ul style="list-style-type: none">• Licht ein: WLAN EIN• Licht aus: WLAN AUS• Blinkend (Seite 19)
2	Cloud-Service-Anzeige <ul style="list-style-type: none">• Leuchtet, wenn „Cloud-Dienst“ (Cloud Service) in der entsprechenden App auf „Ein“ (ON) gestellt ist.
3	Lampe Timer <ul style="list-style-type: none">• Leuchtet auf, wenn über die dafür vorgesehene App ein Timer für das Produkt eingestellt wurde.

WLAN aktivieren/deaktivieren



Abschalten **WLAN AUS**



- Über das Aktivieren des WLAN.
Kurz nachdem Sie die WLAN-Taste gedrückt haben, ertönen 4 Signaltöne. Nach einer Weile leuchtet die WLAN-Anzeige auf und die WLAN-Verbindung ist hergestellt. (In diesem Fall wird die WLAN-Verbindung mit dem Router automatisch wiederhergestellt.)

Die WLAN-Verbindung zwischen dem Luftreiniger und einem Router funktioniert nicht.

- Überprüfen Sie die Spezifikationen des eingesetzten Routers.
- Richten Sie den Router und die Antenne neu aus, bewegen Sie den Router und die Antenne näher heran usw. Danach schalten Sie den Router wieder ein und richten Sie die WLAN-Verbindung des Luftreinigers und des Routers erneut ein.

Es kann keine Verbindung zwischen dem Luftreiniger und Ihrem Smart-Gerät hergestellt werden.

- Sind der Luftreiniger und Ihr Smart-Gerät mit demselben Router verbunden?
Verbinden Sie den Luftreiniger und Ihr Smart-Gerät mit demselben Router.
Verbinden Sie außerdem Ihr Smart-Gerät mit dem 2,4-GHz- oder 5-GHz-Band des Routers.
- Haben Sie schon 10 Smart-Geräte bei einem Luftreiniger registriert?
Bei einem Luftreiniger können maximal 10 Smart-Geräte registriert werden.
- Haben Sie bereits 30 Produkte (Klimaanlagen, Luftreiniger usw.) bei einem Smart-Gerät registriert?
Maximal können 30 Produkte auf einem Smart-Gerät registriert werden.

Es ist keine Fernsteuerung von einem Smart-Gerät aus möglich.

- Wurde die Verbindung zwischen dem Luftreiniger und Ihrem Smart-Gerät abgeschlossen?
Stellen Sie die Verbindung zwischen dem Luftreiniger und Ihrem Smart-Gerät her.
- Prüfen Sie die WLAN-Anzeige des Luftreinigers. Wenn die WLAN-Anzeige blinkt oder ausgeschaltet ist, gehen Sie entsprechend dem Status der WLAN-Anzeige vor. (Seite 19)
- Nachdem Sie das Netzteil des Luftreinigers an eine Steckdose angeschlossen haben, kann es einige Zeit dauern, bis die WLAN-Anzeige aufleuchtet. Sollte die WLAN-Anzeige nicht

aufleuchten, können Sie dieses Produkt nicht über Ihr Smart-Gerät bedienen.

Bei einem Wechsel des Routers

- Führen Sie die folgenden Schritte aus, um den Luftreiniger mit einem neuen Router zu verbinden.
 1. Halten Sie die „WLAN-Taste“ 3 Sekunden lang gedrückt, um die WLAN-Funktion zu deaktivieren.
 2. Verbinden Sie den Luftreiniger über die App mit dem neuen Router.
 - Tippen Sie in der App auf die folgenden Optionen.
 - (1) Menütaste „☰“
 - (2) „Gerät registrieren“ (Register Device)
 - (3) „Verbindung mit einem Router“ (Connection with a router)

Bei einem Wechsel des Smart-Geräts

- Führen Sie die folgenden Schritte aus.
 1. Löschen Sie die Registrierung des alten Smart-Geräts aus der App.
 2. Installieren Sie die App auf dem neuen Smart-Gerät und verbinden Sie anschließend den Luftreiniger über die App mit dem neuen Smart-Gerät.
 - Tippen Sie in der App auf die folgenden Optionen.
 - (1) Menütaste „☰“
 - (2) „Gerät registrieren“ (Register Device)
 - (3) „Bereits mit einem Router verbunden“ (Already connected with a router)

Luftreiniger entsorgen oder weitergeben

- Führen Sie die folgenden Schritte aus, um zu verhindern, dass personenbezogene Daten preisgegeben werden.
 1. Löschen Sie die Registrierung des Luftreinigers aus der App.
 2. Initialisieren Sie die WLAN-Funktion des Luftreinigers. (Seite 18)

Beim Erhalt eines Luftreinigers von einer Drittpartei

- Bitte initialisieren Sie die WLAN-Funktion des Luftreinigers, um unbefugten Zugriff durch Dritte zu verhindern. (Seite 18)

Initialisierung der WLAN-Funktion

HINWEIS

Wenn Sie die WLAN-Funktion initialisieren, löschen Sie bitte die Registrierung des Luftreinigers aus der App, falls dieser bereits registriert ist.

1. Halten Sie die WLAN-Taste länger als 8 Sekunden gedrückt.

(bei eingeschaltetem oder ausgeschaltetem Produkt)



Länger als 8 Sekunden gedrückt halten.

• Ungefähr 3 Sekunden nach dem Drücken der Taste piept der Luftreiniger und die WLAN-Anzeige blinkt oder schaltet sich aus – halten Sie die Taste trotzdem länger als 8 Sekunden gedrückt.

▼ (Nach einer Weile)



Blinkend

2. Halten Sie die WLAN-Taste innerhalb von 2 Minuten noch einmal länger als 3 Sekunden gedrückt.



3 Sek. lang drücken.



Blinkend

▼ (Nach einer Weile)



Abschalten **Abgeschlossen**

Bluetooth aktivieren/deaktivieren

- Die Einstellungsmethode finden Sie auf Seite 8.

Informationen zum Status der WLAN-Anzeige

WLAN-Anzeige blinkt langsam

- Hierbei liegt einer der folgenden Zustände vor:
 - A. Die WLAN-Verbindung zwischen dem Luftreiniger und einem Router wird eingerichtet.
 - B. Die Verbindung zwischen dem Luftreiniger und einem Smart-Gerät wird eingerichtet.
 - C. Die Software für die WLAN-Funktion des Luftreinigers wird aktualisiert.

WLAN-Anzeige blinkt schnell

- Netzwerkfehler. Überprüfen Sie Folgendes:
 - A. Prüfen Sie den Netzwerkstatus des Routers.
 - B. Nachdem Sie den Luftreiniger ausgeschaltet haben, überprüfen Sie bitte den Internetstatus.
 - C. Wenn mit A und B keine Probleme vorliegen, ziehen Sie den Netzstecker des Luftreinigers. Schließen Sie den Luftreiniger nach einer Weile wieder an eine Steckdose an und verbinden Sie ihn erneut mit dem Router.

WLAN-Anzeige geht aus

- Der Luftreiniger kann sich nicht mit dem Router verbinden. Überprüfen Sie Folgendes:
 - A. Ist der AC-Adapter richtig angeschlossen?
 - B. Wurde die WLAN-Funktion deaktiviert? Verbinden Sie den Luftreiniger erneut mit dem Router.

Technische Daten

Modell		FP-S42EU		
Stromversorgung		AC-Adapter *1		
Nennparameter der Eingabe		AC 100–240 V	50–60 Hz	0,9 A
Nennausgangsleistung		DC 24,0 V	1,5 A	36,0 W
Ventilatorgeschwindigkeit-Einstellung		MAX	MITTEL	NIEDRIG
Lüftergeschwindigkeit (m ³ /Std.)		240	132	36
Nennleistung (W)		23	7,1	2,8
Geräuschpegel (dB) *2		46	34	19
Stand-by-Leistung (W)		0,9 (Wenn der WLAN-Adapter auf EIN geschaltet ist.) 0,7 (Wenn der WLAN-Adapter auf AUS geschaltet ist.)		
Empfohlene Raumgröße (m ²) *3		Bis zu 30		
Empfohlene Raumgröße für Plasmacluster-Ionen mit hoher Dichte (m ²) *4		Bis zu 23		
Sensoren		Empfindlich bei Staub / Geruch / Temperatur / Feuchtigkeit		
Filtertyp		Zwei-in-Eins HEPA *5 und Desodorierung		
Kabellänge (m)		Ca. 2,0		
Maße (mm)		235 (B) × 235 (T) × 372 (H)		
Gewicht (kg)		Ca. 3,9		
Von diesem Produkt unterstützte WLAN-Spezifikationen	WLAN 2,4 GHz	Frequenz 2,4-GHz-Band Kanal 1–13 Maximale Senderleistung 100 mW bei 2,412–2,472 GHz		
	WLAN 5 GHz	Frequenz 5-GHz-Band Kanal 36–165 Maximale Senderleistung 100 mW bei 5,180–5,825 GHz		
	Bluetooth	Frequenz 2,4-GHz-Band Kanal 0–39 Maximale Senderleistung 10 mW bei 2,402–2,480 GHz		

	Empfohlene Raumgröße *6	CADR		
		Rauch	Staub	Pollen
AHAM	19 m ²	133 cfm (226 m ³ /Std.)	141 cfm (240 m ³ /Std.)	152 cfm (258 m ³ /Std.)
GB	26 m ²	260 m ³ /Std. *7		

Sharp erklärt hiermit, dass dieses Gerät die wesentlichen Anforderungen und weitere entsprechende Vorschriften der RED-Verordnung 2014/53/EU einhält. Der vollständige Text der EU-Konformitätserklärung kann unter folgenden Internetadresse abgerufen werden:
<https://sharphome.eu/documents-of-conformity/>

Stand-by-Leistung

Wenn der AC-Adapter des Produkts in eine Wandsteckdose eingesteckt ist, verbraucht das Hauptgerät Stand-by-Leistung, um die Stromkreise zu betreiben. Um Energie zu sparen, ziehen Sie den AC-Adapter ab, wenn das Produkt nicht betrieben wird.

Modell	FP-S40EU		
Stromversorgung	AC-Adapter *1		
Nennparameter der Eingabe	AC 100–240 V	50–60 Hz	0,9 A
Nennausgangsleistung	DC 24,0 V	1,5 A	36,0 W
Ventilatorgeschwindigkeit-Einstellung	MAX	MITTEL	NIEDRIG
Lüftergeschwindigkeit (m³/Std.)	240	132	36
Nennleistung (W)	23	6,4	2,3
Geräuschpegel (dB) *2	46	34	19
Stand-by-Leistung (W)	0,3		
Empfohlene Raumgröße (m²) *3	Bis zu 30		
Empfohlene Raumgröße für Plasmacluster-Ionen mit hoher Dichte (m²) *4	Bis zu 23		
Sensoren	Gerüche		
Filtertyp	Zwei-in-Eins HEPA *5 und Desodorierung		
Kabellänge (m)	Ca. 2,0		
Maße (mm)	235 (B) × 235 (T) × 372 (H)		
Gewicht (kg)	Ca. 3,9		

	Empfohlene Raumgröße *6	CADR		
		Rauch	Staub	Pollen
AHAM	19 m²	133 cfm (226 m³/Std.)	141 cfm (240 m³/Std.)	152 cfm (258 m³/Std.)
GB	26 m²	260 m³/Std. *7		

*1 Dieser AC-Adapter ist ein Transformator, der nicht grundsätzlich kurzschlussfest ist.

*2 Die Geräuschpegel werden gemäß Standard JEM1467 der Japan Electrical Manufacturers' Association gemessen.

*3 Die empfohlene Raumgröße eignet sich für den Betrieb des Produkts bei maximaler Ventilatorgeschwindigkeit. Die empfohlene Raumgröße stellt den Raum dar, in dem eine bestimmte Menge Staubpartikel innerhalb von 30 Minuten entfernt werden kann (gemäß JEM1467).

*4 Raumgröße, in der ungefähr 7000 Ionen pro Kubikzentimeter in der Mitte des Raums in einer Höhe von ungefähr 1,2 Metern über dem Boden gemessen werden können, wenn das Produkt in der Nähe einer Wand auf den Boden gestellt und im MAX-Modus betrieben wird.

*5 Der Filter entfernt mehr als 99,97 % der Staubpartikel einer Größe von mindestens 0,3 Mikron. (JEM1467).

*6 Die empfohlene Raumgröße eignet sich für den Betrieb des Produkts bei maximaler Ventilatorgeschwindigkeit. (gemäß ANSI/AHAM AC-1-2020, GB/T 18801-2022)

*7 Dieser CADR-Wert wurde von einer neutralen Stelle gemäß des Testverfahrens GB/T 18801-2022 „Luftreiniger“ gemessen und wurde während des Betriebs im Modus „MAX“ ermittelt.

FRANÇAIS

Merci d'avoir acheté un purificateur d'air SHARP.

Veuillez lire ce manuel d'utilisation attentivement avant d'utiliser ce produit.

Ce manuel doit être conservé dans un endroit sûr afin de s'y référer.

TABLE DES MATIÈRES

Instructions importantes de sécurité	1
Présentation de l'appareil	3
Méthode d'installation	5
Mode de fonctionnement	6
Méthode d'entretien	9
Dépannage	12
Fonction Wi-Fi	14
Spécifications	20



Information sur la mise au rebut de cet Équipement

SI VOUS VOULEZ METTRE AU REBUT CET ÉQUIPEMENT, N'UTILISEZ PAS LA POUBELLE ORDINAIRE! NE LES BRULEZ PAS DANS UNE CHEMINÉE!

Un équipement électrique et électronique usagé devraient toujours être collecté et traité SÉPARÉMENT conformément à la loi en vigueur.

La collecte sélective permet un traitement respectueux de l'environnement, le recyclage des matériaux et minimise la quantité de déchets mise en traitement ultime. Une

MISE AU REBUT INCORRECTE peut être nuisible pour la santé humaine et l'environnement en raison de certaines substances! Déposez l'ÉQUIPEMENT USAGÉ dans une déchetterie, souvent gérée par la municipalité, si disponible.

Si vous avez un doute lors de la mise au rebut, rentrez en contact avec les autorités locales ou votre revendeur et demandez la bonne méthode.

Pour les UTILISATEURS se trouvant dans L'UNION EUROPÉENNE ET dans quelques AUTRES PAYS comme par exemple LA NORVÈGE ET LA SUISSE : Votre participation à la collecte sélective est encadrée par la loi.

Le symbole ci-dessus apparaît sur l'équipement électrique et électronique (ou leurs emballages) afin de rappeler aux utilisateurs qu'il faut les collecter séparément.

Les utilisateurs de PRODUITS MÉNAGER doivent utiliser des points de collecte existants pour les équipements usagés. Elle est gratuite.

Si l'équipement a été utilisé dans le MILIEU PROFESSIONNEL, entrez s'il vous plaît en contact avec votre revendeur SHARP qui vous informera de la procédure existante. A cette fin, vous pourriez être facturé pour les dépenses résultant de cette collecte. Les petits équipements (et les faibles quantités) pourrait être collectés par votre déchetterie. Pour l'Espagne : entrez s'il vous plaît en contact avec le système de collecte établi ou votre collectivité locale pour la collecte de vos produits usagés.

Instructions importantes de sécurité

LISEZ ET CONSERVEZ CES INSTRUCTIONS avant d'utiliser cet appareil.

Lors de l'utilisation d'appareils électriques, des précautions de sécurité de base doivent toujours être respectées afin de réduire les risques d'incendie, de choc électrique et de blessures corporelles, notamment les suivantes :

AVERTISSEMENT

1. L'appareil ne doit être utilisé que pour l'usage auquel il est destiné, tel qu'il est décrit dans le manuel.
2. Cet appareil peut être utilisé par les enfants âgés de 8 ans et plus et par des personnes ayant des capacités physiques, sensorielles ou mentales réduites ou un manque d'expérience et de connaissances s'ils bénéficient d'une surveillance ou d'instructions concernant l'utilisation de l'appareil de manière sûre et qu'ils comprennent les dangers encourus. Les enfants ne doivent pas jouer avec l'appareil. Le nettoyage et l'entretien de l'appareil ne doivent pas être effectués par des enfants sans supervision.
3. Ne réparez pas et ne démontez pas l'appareil vous-même.
4. N'utilisez jamais l'appareil si le cordon d'alimentation ou l'adaptateur secteur ou le produit fonctionne mal ou est endommagé. Il doit être remplacé, réparé ou mis au rebut par le fabricant, un centre de service agréé Sharp ou un agent de service de qualification similaire afin d'éviter tout danger. En cas de problème, de réglage ou de réparation, veuillez contacter le centre de service le plus proche.
(Les pièces suivantes de l'adaptateur secteur ne peuvent pas être remplacées et seront mises au rebut.)
 - Le cordon d'alimentation, les broches de la fiche, le fusible)
5. Suivez les instructions ci-dessous concernant le cordon d'alimentation ou

l'adaptateur secteur afin d'éviter les courts-circuits, la surchauffe, les chocs électriques ou les incendies.

- a. Utilisez uniquement une prise CA de 220-240 volts.
 - b. Utilisez uniquement l'adaptateur secteur de l'appareil.
 - c. N'utilisez pas l'adaptateur secteur de ce produit avec d'autres appareils.
 - d. Ne branchez pas sur des prises de courant mal fixées ou endommagées.
 - e. Éteignez toujours l'appareil avant de débrancher l'adaptateur secteur.
 - f. Débranchez toujours le produit dans les cas suivants.
 - Avant de déplacer le produit.
 - Avant d'ouvrir le panneau latéral.
 - Lors du remplacement du filtre.
 - Avant d'entretenir l'appareil.
 - Lorsque le produit n'est pas utilisé.
 - g. Lorsque vous débranchez l'appareil, veillez à retirer l'adaptateur secteur (support) et non le cordon d'alimentation.
 - h. Gardez l'adaptateur secteur à l'abri de la poussière.
 - i. Veillez à ne pas endommager le cordon d'alimentation en respectant les points suivants.
 - Ne posez pas d'objets lourds sur le cordon d'alimentation.
 - Veillez à ne pas pincer, plier ou tordre de force le cordon d'alimentation.
 - Ne couvrez pas le cordon d'alimentation avec des tapis, etc.
 - Ne faites pas passer le cordon d'alimentation sous des tapis, meubles ou autres appareils.
 - Pour éviter les risques de trébuchement, ne placez pas le cordon d'alimentation dans un endroit où les gens passent souvent.
6. N'installez pas l'appareil dans les emplacements suivants.
 - a. À proximité des sources d'incendie. (Appareils à gaz, cheminées, bougies allumées, cigarettes, encens, etc.)
 - b. Endroits où les gaz inflammables suivants sont présents.
 - Fumées grasses ou huileuses générées dans les cuisines

- Résidus huileux
 - Fumées chimiques, etc.
- c. À proximité ou sur des zones chaudes ou lorsqu'il peut entrer en contact avec de la vapeur.
(Poêles, chauffages, etc.)
 - d. Endroits mouillés, humides ou présentant de la condensation. (Salles de bains, buanderies, etc.)
7. Maintenez la pièce bien ventilée lorsque vous utilisez l'appareil à proximité d'appareils produisant une combustion (appareils à gaz, etc.). Sinon, vous risquez de provoquer une intoxication au monoxyde de carbone.
 8. Veillez à ne pas mouiller l'appareil.
 9. N'introduisez pas les doigts ou le moindre objet dans les ouïes d'entrée ou d'évacuation d'air.
 10. Ne placez rien sur la sortie d'air.
 11. Ne regardez pas directement dans les évacuations d'air.
 12. Ne vous asseyez pas et ne vous appuyez pas sur l'appareil. Ne penchez pas l'appareil.

MISES EN GARDE

PRÉCAUTIONS À PRENDRE LORS DE L'INSTALLATION

1. Placez l'appareil droit sur une surface plane et stable avec une circulation d'air suffisante.
2. Ne pas placer l'appareil sur des surfaces instables. (lits, canapés, tapis épais, etc.) Cela pourrait faire basculer l'appareil.
3. En cas d'utilisation prolongée, la zone autour de l'appareil peut se salir. Il convient donc de nettoyer régulièrement les murs, les sols et les tapis environnants.
Si vous êtes préoccupé par la saleté, éloignez l'appareil de tout objet environnant.
4. Ne bloquez pas les entrées ou évacuations d'air. Veillez à ne pas les obstruer avec des meubles, des rideaux, etc.
5. Utilisez l'appareil dans des conditions appropriées entre 0 °C et 35 °C.
6. N'installez pas l'appareil dans les emplacements suivants. Cela pourrait entraîner une déformation, une fissure, une décoloration ou une rupture du capteur.

- a. À l'extérieur ou en plein soleil.
- b. Endroits soumis à des changements de température importants.
- c. Endroits où l'appareil serait exposé à un vent direct ou à des courants d'air.

PRÉCAUTIONS À PRENDRE PENDANT LE FONCTIONNEMENT

1. N'utilisez pas l'appareil sans les filtres correctement installés.
2. Soulevez toujours l'appareil lorsque vous le déplacez sur un sol facilement endommagé, une surface inégale ou un tapis.
3. Lorsque vous transportez l'appareil, retirez l'adaptateur secteur de l'appareil, puis tenez les poignées des deux côtés de l'appareil.
4. N'utilisez pas l'appareil dans des pièces où des insecticides par aérosols sont présents. En effet, les vapeurs d'insecticide risquent de rester dans l'appareil et d'être émises par la sortie d'air.
5. N'utilisez pas de produits contenant de la résine fluorée ou du silicone (cosmétiques, produits de soins capillaires, etc.) à proximité de l'appareil. La résine fluorée ou le silicone pourraient rester coincés à l'intérieur de cet appareil, ce qui empêcherait la production d'ions Plasmacluster.

NOTE:

Interférence avec la radio ou la télévision, etc.

Si l'appareil provoque des interférences avec la réception de la radio, de la télévision ou d'horloges radiocommandées, il convient d'augmenter la distance entre le produit et l'appareil en question.

Présentation de l'appareil

Corps principal

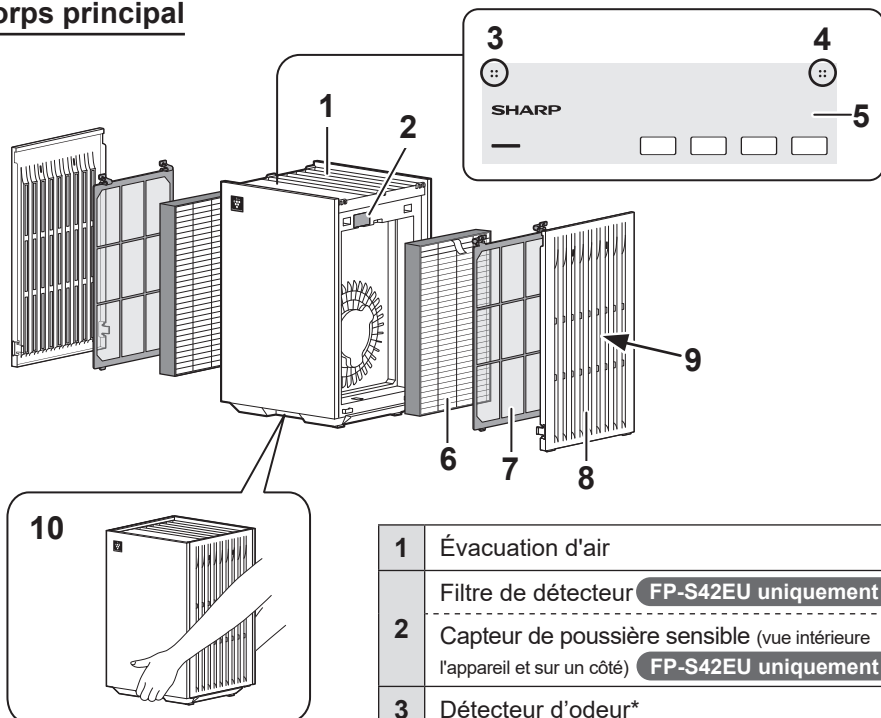

Vue arrière

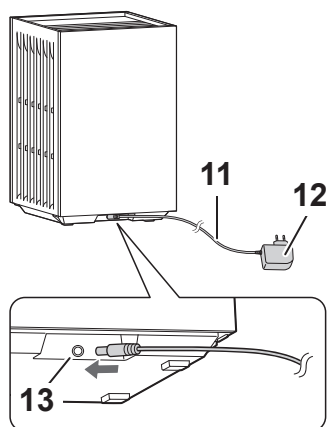

1	Évacuation d'air
2	Filtre de détecteur FP-S42EU uniquement Capteur de poussière sensible (vue intérieure l'appareil et sur un côté) FP-S42EU uniquement
3	Détecteur d'odeur*
4	Capteur de température et d'humidité * FP-S42EU uniquement
5	Panneau de commandes
6	Filtre HEPA et désodorisant deux en un **
7	Pré-filtre **
8	Panneau latéral **
9	Entrée d'air **
10	Poignée (située à l'avant et à l'arrière l'appareil)
11	Cordon d'alimentation
12	Adaptateur secteur
13	Connecteur d'adaptateur secteur

* Vue intérieure de l'appareil

** Situés à gauche et à droite de l'appareil.

Panneau de commandes

Pour FP-S42EU

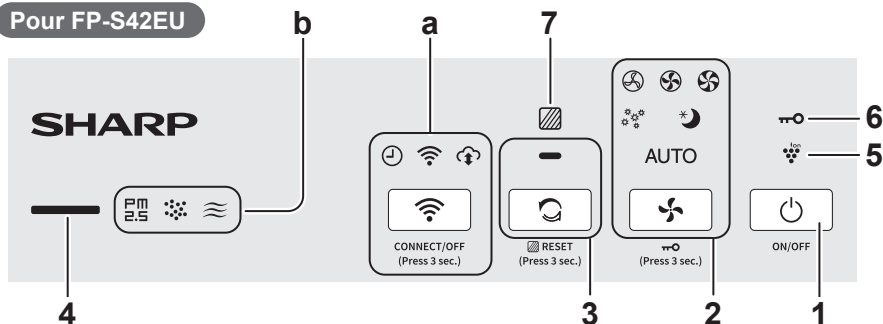

Pour FP-S40EU

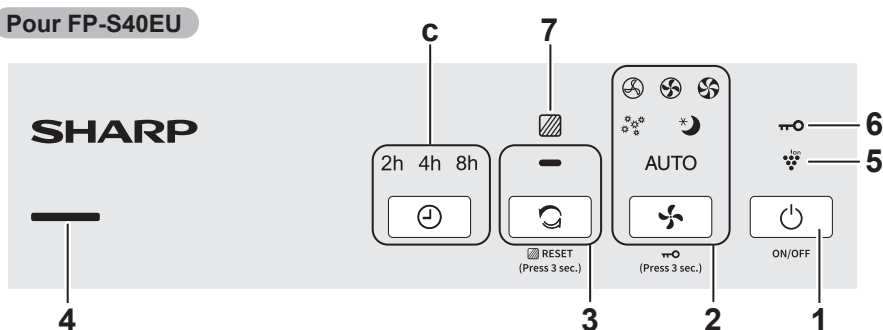

1	Touche Marche/Arrêt						
2	Bouton de mode, voyant						
3	Touche douche d'ions purs, voyant						
4	Voyant de propreté *** <ul style="list-style-type: none"> Indique la pureté de l'air de la pièce avec 5 niveaux différents de changements de couleur. (Pour FP-S40EU, il n'y a que 4 niveaux). <table border="0"> <tr> <td>Propre</td> <td>Bleu</td> </tr> <tr> <td>↕</td> <td>Jaune (clignotant)</td> </tr> <tr> <td>Impur</td> <td>Rouge (clignotement rapide)</td> </tr> </table>	Propre	Bleu	↕	Jaune (clignotant)	Impur	Rouge (clignotement rapide)
Propre	Bleu						
↕	Jaune (clignotant)						
Impur	Rouge (clignotement rapide)						
5	Voyant d'ions Plasmacluster (bleu)						
6	Voyant de sécurité enfant						
7	Indicateur de remplacement du filtre (rouge)						

FP-S42EU uniquement

a	Bouton et voyant de fonction Wi-Fi (voir page 16)
b	Voyant d'odeur <ul style="list-style-type: none"> Indique que l'appareil détecte une odeur.
	Voyant de poussière <ul style="list-style-type: none"> Indique que l'appareil détecte des poussières habituelles.
	Voyant PM2.5 <ul style="list-style-type: none"> Indique que l'appareil détecte des poussières microscopiques.

FP-S40EU uniquement

c	Bouton de minuterie, indicateurs
---	----------------------------------

*** Pendant les 30 premières secondes suivant le démarrage, l'appareil vérifie l'état de l'air. Pendant ce temps, l'indicateur de propreté clignote en alternance en 4 couleurs. (Uniquement FP-S40EU)

Méthode d'installation

NOTE:

Veillez à éteindre et à débrancher l'appareil avant d'installer les filtres.



1. Retirez les panneaux latéraux et les préfiltres.

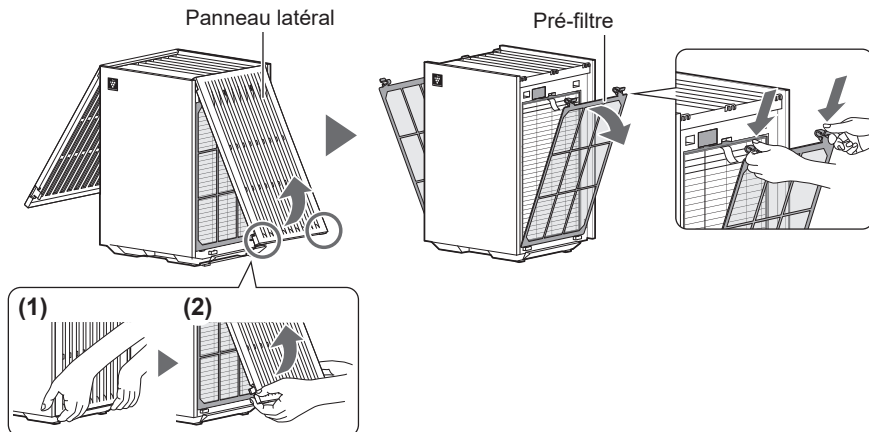

2. Sortez les filtres des sacs en plastique et installez-les.

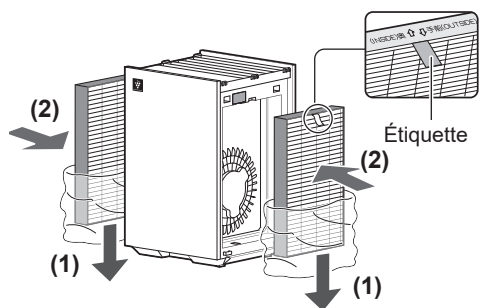

3. Installez les préfiltres et les panneaux latéraux.

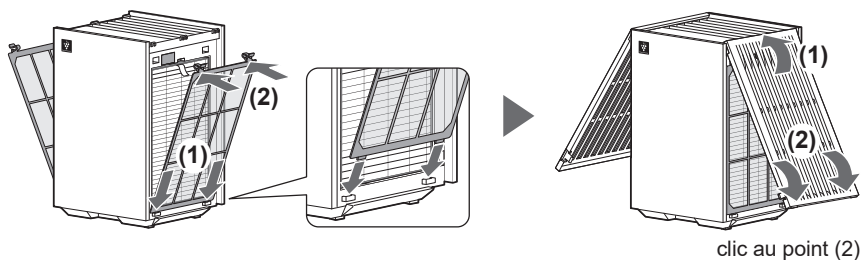

Mode de fonctionnement

Démarrage/Arrêt

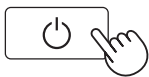

Lorsque l'appareil démarre, il le fait dans le mode avec lequel il a été utilisé précédemment.

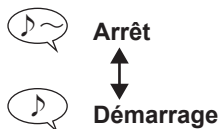

Vitesse du ventilateur

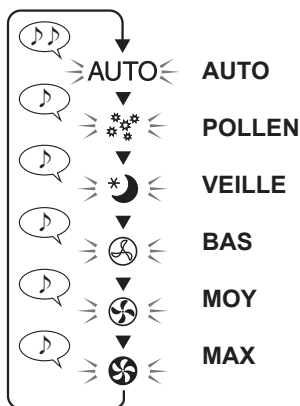

AUTO :

La vitesse de ventilation change automatiquement en fonction de la quantité d'impureté dans l'air.

POLLEN :

La sensibilité du capteur est augmentée automatiquement pour détecter rapidement les saletés dans l'air, et l'appareil nettoie puissamment l'air.

VEILLE :

L'appareil fonctionnera de manière silencieuse, et le ventilateur changera automatiquement de vitesse selon la quantité d'impureté de la pièce. Le panneau de commande et le voyant de propreté s'éteignent automatiquement. (Toutefois, certains indicateurs qui doivent être allumés resteront faiblement éclairés.)

Mode NETTOYAGE DOUCHE D'IONS

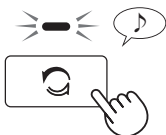

Le produit libère des ions Plasmacluster avec un fort flux d'air et collecte la poussière tout en diminuant l'électricité statique pendant 10 minutes. Ensuite, la sensibilité du capteur est automatiquement augmentée. Elle détecte rapidement les impuretés et purifie l'air puissamment pendant 50 minutes. Lorsque l'opération est terminée depuis 60 minutes, le produit retournera au mode de fonctionnement précédent.

Minuterie **FP-S40EU uniquement**

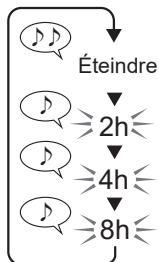

Éteindre

Annuler la minuterie

Après 2 heures

Après 4 heures

Après 8 heures

Vous pouvez activer (ou désactiver) la minuterie à l'aide de la méthode décrite à gauche lorsque l'appareil est à l'arrêt (ou en cours de fonctionnement).

- Une fois la minuterie activée (ou désactivée), le voyant de temps restant s'allume et l'appareil démarre (ou s'arrête) automatiquement lorsque le temps sélectionné est atteint.
- Pour annuler la minuterie, appuyez sur le bouton de minuterie pour éteindre le voyant de minuterie.

FR

Sécurité enfant

(avec l'appareil éteint ou allumé)

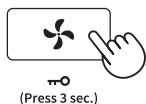

Appuyez pendant 3 s

Le panneau de commande est verrouillé lorsque la sécurité enfants est activée.

- Vous pouvez désactiver le Wi-Fi même lorsque la sécurité enfants est activée. (Uniquement FP-S42EU)

Éteindre **OFF (Arrêt)**



Marche (ON)

Commutation des ions Plasmacluster

(avec l'appareil ALLUMÉ)

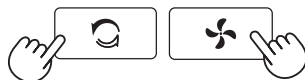

Appuyez simultanément pendant 3 s.

Éteindre **OFF (Arrêt)**



Marche (ON)

Fonctions additionnelles

Les fonctions suivantes peuvent être définies.

Contrôle de la luminosité

- Vous pouvez activer ou désactiver la luminosité du panneau de commande. Si elle est réglée sur ARRÊT, certains indicateurs nécessaires aux notifications resteront éteints.

Sensibilité du capteur

Redémarrage automatique

- Si l'appareil est débranché ou s'il y a une panne de courant, il reprend son fonctionnement avec les réglages précédents après le rétablissement de l'alimentation.

Bluetooth FP-S42EU uniquement

(avec l'appareil ÉTEINT)



Appuyez simultanément pendant 3 s.

Le voyant s'allume et affiche les paramètres actuels. (Exemple FP-S42EU)

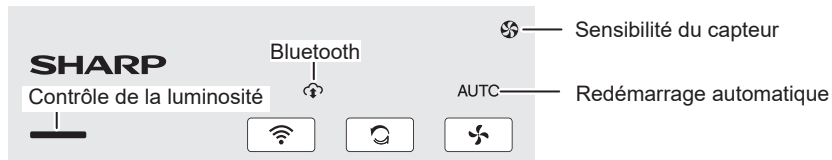

2. Modifiez les paramètres.

Contrôle de la luminosité	Sensibilité du capteur	Redémarrage automatique	Bluetooth FP-S42EU uniquement
<p>MARCHE (Par défaut)</p> <p>Éteindre OFF (Arrêt)</p>	<p>Standard (par défaut)</p> <p>Élevé</p> <p>Bas</p>	<p>FP-S42EU</p> <p>FP-S40EU</p> <p>AUTO MARCHE (Par défaut)</p> <p>Éteindre OFF (Arrêt)</p>	<p>Appuyez simultanément pendant 3 s.</p> <p>MARCHE (Par défaut)</p> <p>Éteindre OFF (Arrêt)</p>

3. Quittez les paramètres.



- Si la touche Marche/Arrêt n'est pas pressée dans les 8 secondes, le réglage est sauvegardé automatiquement.

Méthode d'entretien

NOTE:

Veillez à éteindre et à débrancher l'appareil avant de le nettoyer et de remplacer les filtres.



N'utilisez pas de détergents autres que ceux mentionnés dans ce manuel.

- Ne pas nettoyer l'appareil avec des liquides volatils.
(Benzine, diluant pour peinture, poudre de polissage ou graisse, etc.)

L'utilisation de ces produits peut endommager ou décolorer l'appareil ou entraîner un dysfonctionnement du capteur.

Cycle de maintenance : Une fois par mois

- Cependant, veuillez nettoyer les filtres HEPA et désodorisants deux en un dans les cas suivants.
 - En cas d'accumulation de poussière.
 - Lorsque l'odeur provient de l'évacuation d'air

FR

Corps principal

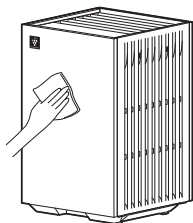

Essuyez avec un chiffon doux et sec.

Panneaux latéraux et préfiltres

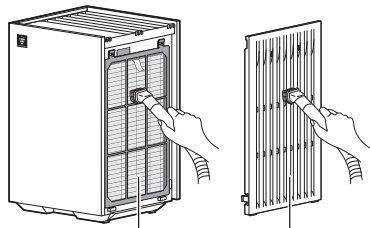

Pré-filtre Panneau latéral

Nettoyez doucement la poussière avec un outil de nettoyage comme un aspirateur.

- Ne forcez pas lors du nettoyage du préfiltre.

NOTE:

Comment nettoyer les saletés tenaces

1. Ajoutez une petite quantité de détergent de cuisine doux avec de l'eau et faites tremper pendant environ 10 minutes.
2. Rincez le détergent avec de l'eau propre.
3. Laissez le filtre sécher complètement dans un endroit bien ventilé.

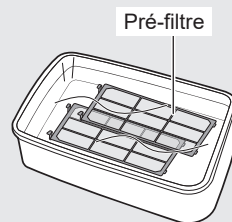

Capteurs

Nettoyez doucement la poussière avec un outil de nettoyage comme un aspirateur.

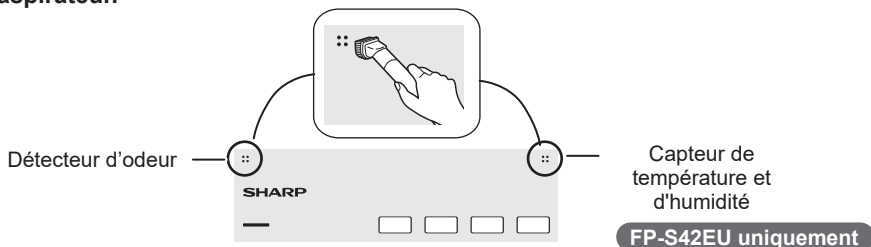

Capteur de poussière sensible

FP-S42EU uniquement

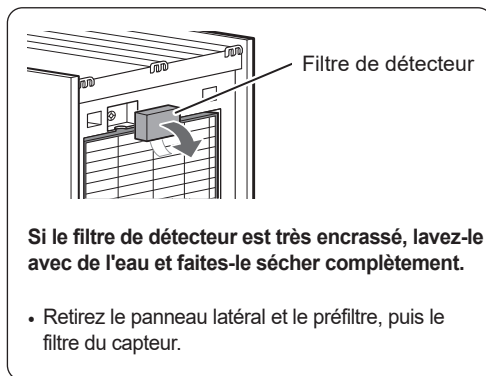
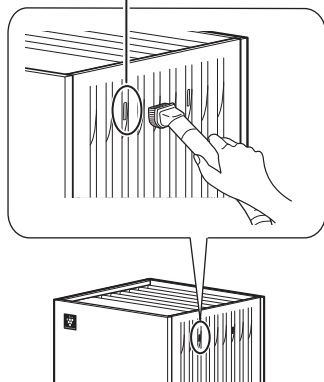

Filtres HEPA et désodorisant deux en un

NOTE:

Ne lavez pas le filtre. N'exposez pas à la lumière du jour. (Sans cela, ces filtres pourraient perdre leur efficacité.)

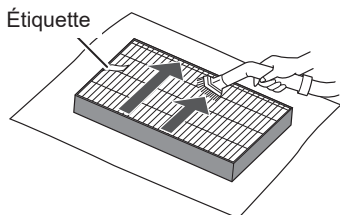

Ne nettoyez que le côté portant une étiquette.

- Ne nettoyez pas le côté opposé (le côté sans étiquette).
- Le filtre est fragile, faites attention à ne pas appliquer trop de pression.

Quand remplacer les filtres

Lorsque le voyant de remplacement des filtres clignote, remplacez les filtres.

	Clignotement lent	Remplacement du filtre
	Clignotement rapide	Remplacez immédiatement les filtres.

Remplacez les filtres en suivant les instructions de la page 5.

Ensuite, suivez les étapes ci-dessous pour réinitialiser (éteindre) l'indicateur de remplacement du filtre.

FR

- (1) Branchez l'adaptateur secteur sur la prise de courant et mettez l'appareil sous tension.
- (2)



La configuration de la réinitialisation est terminée.

NOTE:

- Les cycles de remplacement varient en fonction des conditions d'utilisation et des environnements d'utilisation.
- Certaines odeurs absorbées par les filtres se dissipent avec le temps, causant des odeurs supplémentaires. En fonction des conditions d'utilisation, et surtout si le produit est utilisé dans des environnements beaucoup plus rudes que dans le cas d'un ménage normal, ces odeurs peuvent se manifester plus tôt que prévu.
Remplacez le filtre dans ces cas ou si la poussière ne peut pas être éliminée après la maintenance.

Modèle de remplacement

Filtre HEPA et désodorisant FZ-S40S2E deux en un (2 pièces)

- Utilisez les pièces de rechange spécifiées dans ce manuel.
- La durée de vie maximale est de 2 ans.
(La durée de vie maximale est mesurée sur la base de la norme JEM1467 de l'Association japonaise des fabricants de matériel électrique.

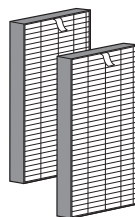

Dépannage

Avant d'appeler le service après-vente, veuillez vous référer à la liste de dépannage ci-dessous, le problème pouvant ne pas être lié à une panne.

Les odeurs et la fumée persistent.

- Vérifiez les filtres. S'ils sont encore dans le sac en plastique, retirez-les du sac en plastique.
- Vérifiez les filtres. S'ils semblent extrêmement sales, nettoyez-les ou remplacez-les.

L'air refoulé du produit dégage une odeur.

- Vérifiez les filtres. S'ils semblent extrêmement sales, nettoyez-les ou remplacez-les.

L'appareil ne fonctionne pas lorsque de la fumée de cigarette est présente dans l'air.

- Assurez-vous que l'appareil est installé dans un emplacement permettant aux détecteurs de détecter la fumée de cigarette.
- Vérifiez le filtre du détecteur. S'il est obstrué ou sale, nettoyez-le. (Page 10)

Un appareil et/ou un filtre neufs dégage une odeur.

- Immédiatement après avoir retiré le sac en plastique, une légère odeur peut se faire sentir. Cette odeur n'est pas nocive pour la performance du filtre ou pour l'homme.

Un clic ou un tic-tac est émis par l'appareil.

- L'appareil peut émettre des bruits de craquement et des clics lorsqu'il émet des ions.

Même si la qualité de l'air a changé, la couleur de l'indicateur de propreté reste bleue. (ou reste rouge)

- La couleur de l'indicateur de propreté peut rester inchangée pendant un certain temps après que l'appareil a commencé à fonctionner.

- Le capteur d'odeurs ou le capteur de poussière sensible est-il obstrué par quelque chose ? Vérifier la zone du capteur. (Page 3)
- Vérifiez le filtre du détecteur. S'il est obstrué ou sale, nettoyez-le. (Page 10)
- Réglez la sensibilité du capteur comme suit en fonction de la couleur du voyant de propreté. (Page 8)
 - Si la couleur reste rouge, réglez la sensibilité du capteur sur BAS.
 - Si la couleur reste bleue, réglez la sensibilité du capteur sur HAUT.

Le voyant de propreté change fréquemment de couleur.

- Le voyant de propreté change automatiquement de couleur lorsque le capteur d'odeurs et le capteur de poussière sensible détectent des impuretés. Si ces changements vous préoccupent, vous pouvez changer la sensibilité du capteur. (Page 8)

Le panneau de commande s'éteint.

- Le panneau de commande s'éteint dans les cas suivants.
 - Fonctionnement en mode veille.
 - Lorsque le contrôle de la lumière est réglé sur ARRÊT. (Page 8)

Le voyant de remplacement du filtre clignote.

- Remplacement du filtre
Après avoir remplacé les filtres, réinitialisez le voyant de remplacement des filtres. (Page 11)

Affichage d'erreur

Le voyant POLLEN clignote et l'appareil ne fonctionne pas.

- L'appareil a cessé de fonctionner parce que le filtre n'est pas installé correctement. Suivez les étapes ci-dessous pour effacer l'erreur
 - (1) Appuyez sur la touche Marche/Arrêt pour mettre l'appareil hors tension.
 - (2) Réinstallez le filtre correctement.
 - (3) Appuyez sur la touche Marche/Arrêt pour mettre l'appareil sous tension.

L'un des voyants suivants clignote.

- **Voyant BAS**
- **Voyant AUTO** **FP-S42EU uniquement**
- **Voyant MOY** **FP-S42EU uniquement**
- Débranchez l'appareil, attendez une minute, puis rebranchez-le. Si l'erreur persiste, contactez le centre de service Sharp.

Précautions de sécurité des fonctions Wi-Fi

AVERTISSEMENT

Pour commander à distance le purificateur d'air

En cas d'utilisation à distance depuis l'extérieur, il se peut que vous ne puissiez pas vérifier l'état actuel du purificateur d'air, la zone qui l'entoure ou l'état des personnes présentes à la maison ; veuillez donc vous assurer que tout est en règle avant de l'utiliser.

1. Assurez-vous que la fiche électrique est complètement insérée dans une prise de courant et qu'il n'y a pas de poussière sur la fiche ou dans la prise. (Cela peut provoquer de la chaleur, une combustion, un incendie, etc., en raison d'un mauvais contact ou d'une défaillance du contact)
2. Vérifiez au préalable l'environnement ambiant de l'appareil, car le flux d'air provenant du produit peut avoir des effets inattendus (comme la chute d'un objet instable), et entraîner des incendies, des blessures ou la détérioration des biens de la maison.

MISE EN GARDE

Précautions pour l'utilisation de la fonction Wi-Fi

1. Pour utiliser l'application, vous devez accepter les « Conditions de service ».
2. Assurez-vous que l'application est à jour.
3. Les captures d'écran et les diagrammes figurant dans ce livre sont fournis à titre d'explication. Il y a quelques différences par rapport au produit réel.
4. En cas de mauvaise connexion, l'application peut ne pas être en mesure de contrôler le purificateur d'air.
Le fonctionnement actuel du purificateur d'air peut ne pas être reflété avec précision dans l'application.
5. Il est recommandé de verrouiller l'écran de votre appareil intelligent pour éviter toute utilisation accidentelle.

6. Le téléchargement et l'utilisation de l'application entraînent des frais de communication.

Précautions à prendre lors de l'utilisation d'ondes radio

1. L'utilisation de l'application n'est pas garantie dans l'environnement suivant :
 - a. Près d'un dispositif de communication sans fil Bluetooth® utilisant la même fréquence (2,4 GHz) que ce produit.
 - b. À proximité d'un appareil qui émet un champ magnétique. (par exemple, un four à micro-ondes)
 - c. À proximité d'un endroit où il y a de l'électricité statique.
 - d. À proximité d'un endroit où une perturbation radioélectrique se produit.
 - e. À proximité d'appareils de communication sans fil.
2. La connexion et les performances du Wi-Fi ne peuvent être garanties pour tous les routeurs ou toutes les conditions environnementales.
3. Aux endroits suivants, la connexion Wi-Fi peut être instable :
 - a. Intérieur d'un bâtiment en béton, acier d'armature ou métal.
 - b. À proximité d'obstacles.
 - c. À proximité d'appareils de communication sans fil utilisant la même fréquence.

Précautions concernant les informations personnelles (liées à la sécurité)

1. Si vous utilisez un appareil LAN sans fil, vos informations peuvent toujours être interceptées, quels que soient les paramètres de cryptage.
2. Veillez à utiliser un réseau que vous contrôlez.
3. Initialisez l'appareil lorsqu'il est vendu, cédé ou remis par/à une tierce personne. Voir la page 18 sur la façon de le réinitialiser.

• La marque et les logos Bluetooth® sont des marques déposées de Bluetooth SIG. Inc.

Conditions d'utilisation (à partir de août 2025)

Connexion Internet à haut débit

- Les méthodes de connexion suivantes ne peuvent pas être utilisées.
 - Connexion à distance
 - Connexion nécessitant une authentification par identifiant
- Les méthodes de connexion suivantes ne sont pas garanties.
 - Connexion au routeur mobile
 - Connexion filaire

Appareil intelligent (ex : téléphone intelligent)

- Exigences logicielles minimales : Android 8 ou version ultérieure / iOS 12 ou version ultérieure

Point d'accès Wi-Fi (routeur)

Spécifications Wi-Fi prises en charge par ce produit

- Fréquence : Bande de 2,4/5 GHz (IEEE802.11a/g/n)
- Canal :
<bande 2.4 GHz> 1-13 <bande 5 GHz> W52 (36, 40, 44, 48) / W53 (52, 56, 60, 64) / W56 (100, 104, 108, 112, 116, 120, 124, 128, 132, 136, 140, 144) / W58 (149, 153, 157, 161, 165)
- Protocoles de sécurité : WPA Personnel / WPA2 Personnel / WPA3 Personnel
- Chiffrement recommandé : AES
- Bluetooth 5.0 (prise en charge de Bluetooth Low Energy uniquement)

NOTE:

Veillez désactiver les paramètres suivants sur le routeur.

- Réglage du masquage du SSID
- Réglage du filtrage des adresses MAC
- Paramètre d'isolation du client qui interdit la communication Wi-Fi entre les appareils connectés au routeur.

Droits de propriété intellectuelle pour ce produit

- Le logiciel incorporé dans cet appareil est un logiciel développé ou créé par notre entreprise, protégé par les droits d'auteur de l'entreprise. Il se compose également d'un logiciel gratuit protégé par les droits d'auteur de tierces parties. Pour plus de détails sur le logiciel incorporé dans cet appareil, y compris les conditions de licence, veuillez vous référer à l'URL suivante.

<https://jp.sharp/support/cloud/adapter/license/z02/>



Marques commerciales

- « Wi-Fi® » est une marque déposée de Wi-Fi Alliance®.
- « WPA™ » et « WPA2™ » sont des marques commerciales de Wi-Fi Alliance®.
- « Android » est une marque de commerce de Google, Inc.
- Les autres noms de sociétés, dénominations sociales, noms de produits mentionnés dans les manuels d'utilisation sont des marques commerciales et des marques déposées de leurs sociétés respectives.

Comment utiliser la fonction Wi-Fi

Se connecter avec l'application (Sharp Life AIR App)

En jumelant votre purificateur d'air à vos appareils intelligents, vous bénéficiez d'une plus grande commodité.

Scannez le code pour télécharger et installer l'application désignée.

Ensuite, suivez les étapes ci-dessous pour l'installation.

<https://sharphome.eu/pages/sharp-lifeair-app>



1. Lancez l'application et suivez les instructions sur l'application pour effectuer les réglages initiaux de l'application.
2. Pour jumeler l'application au purificateur d'air, suivez les étapes ci-dessous.
 - (1) Appuyez sur le bouton de menu « ≡ » en haut à gauche de l'écran de l'application.
 - (2) Appuyez sur « Enregistrer l'appareil ».
 - (3) Appuyez sur « Connexion avec un routeur » et suivez les instructions de l'application.

À propos des boutons et des voyants liés à la fonction Wi-Fi

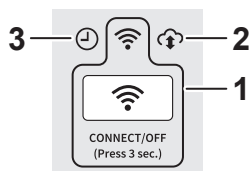

1	<p>Touche Wi-Fi</p> <p>Voyant Wi-Fi</p> <ul style="list-style-type: none">• Lampe activée : Wi-Fi activé• S'éteint : Wi-Fi désactivé• Clignotant (Page 19)
2	<p>Voyant de service Cloud</p> <ul style="list-style-type: none">• S'allume lorsque « Service Cloud » dans l'application désignée est réglé sur MARCHE.
3	<p>Voyant de minuterie</p> <ul style="list-style-type: none">• S'allume lorsqu'une minuterie a été réglée sur l'appareil à partir de l'application désignée.

Comment activer/désactiver le Wi-Fi



Appuyez pendant
3 s



Éteindre

Wi-Fi désactivé



Wi-Fi activé

- À propos de l'activation du Wi-Fi. Quelques instants après avoir appuyé sur le bouton Wi-Fi, vous entendrez 4 bips. Au bout d'un moment, le voyant Wi-Fi s'allume et la connexion Wi-Fi est terminée. (Dans ce cas, la connexion Wi-Fi avec le routeur sera automatiquement rétablie.)

Dépannage de la fonction Wi-Fi

La connexion Wi-Fi entre le purificateur d'air et le routeur ne fonctionne pas.

- Vérifiez les spécifications du routeur utilisé.
- Ajustez la direction du routeur et de l'antenne, rapprochez le routeur et l'antenne, et ainsi de suite. Ensuite, réenclenchez le routeur et rétablissez la connexion Wi-Fi entre le purificateur d'air et le routeur.

La connexion entre le purificateur d'air et votre appareil intelligent ne peut pas être établie.

- Le purificateur d'air et votre appareil intelligent sont-ils connectés au même routeur ?
Connectez le purificateur d'air et votre appareil intelligent au même routeur.
Connectez également votre appareil intelligent à la bande 2,4 GHz ou 5 GHz du routeur.
- Avez-vous déjà enregistré 10 appareils intelligents sur un purificateur d'air ?
Le nombre maximum d'appareils intelligents pouvant être enregistrés sur un purificateur d'air est de 10.
- Avez-vous déjà enregistré 30 appareils (climatiseurs, purificateurs d'air, etc.) sur un seul appareil intelligent ?
Le nombre maximum d'appareils pouvant être enregistrés avec un dispositif intelligent est de 30.

L'utilisation à distance à partir d'un appareil intelligent ne peut pas être effectuée.

- La connexion entre le purificateur d'air et votre appareil intelligent a-t-elle été effectuée ?
Configurez la connexion entre le purificateur d'air et votre appareil intelligent.
- Vérifier le voyant Wi-Fi du purificateur d'air. Si le voyant Wi-Fi clignote ou est éteint, agissez en fonction de l'état du voyant Wi-Fi. (Page 19)
- Il peut s'écouler un certain temps avant que le voyant Wi-Fi ne s'allume après que vous ayez branché l'adaptateur secteur du purificateur d'air sur une prise de courant. Si le voyant Wi-Fi n'est pas allumé, vous ne pouvez pas utiliser ce produit à partir de votre appareil intelligent.

Lors d'un changement de routeur

- Procédez comme suit pour reconnecter le purificateur d'air à un nouveau routeur.
 1. Maintenez la touche « Wi-Fi » enfoncée pendant 3 secondes pour arrêter la fonction Wi-Fi.
 2. Connectez le purificateur d'air au nouveau routeur à l'aide de l'application.
 - Appuyez sur l'application en suivant les étapes ci-dessous.
 - (1) Bouton de menu « ≡ »
 - (2) « Enregistrer l'appareil »
 - (3) « Connexion avec un routeur »

Lors d'un changement d'appareil intelligent

- Effectuez les étapes suivantes.
 1. Supprimez l'enregistrement de l'ancien appareil intelligent de l'application désignée.
 2. Installez l'application sur le nouvel appareil intelligent, puis connectez le purificateur d'air au nouvel appareil intelligent à l'aide de l'application.
 - Appuyez sur l'application en suivant les étapes ci-dessous.
 - (1) Bouton de menu « ≡ »
 - (2) « Enregistrer l'appareil »
 - (3) « Déjà connecté avec un routeur »

Lors de la mise au rebut ou de la remise du purificateur d'air

- Suivez les étapes ci-dessous pour empêcher la divulgation d'informations personnelles.
 1. Supprimez l'enregistrement du purificateur d'air de l'application.
 2. Initialisez le voyant Wi-Fi du purificateur d'air. (Page 18)

Si vous recevez un purificateur d'air d'un tiers

- Pour empêcher l'accès non autorisé d'un tiers, initialisez la fonction Wi-Fi du purificateur d'air. (Page 18)

Comment initialiser la fonction Wi-Fi

NOTE:

Lors de l'initialisation de la fonction Wi-Fi, supprimez l'enregistrement du purificateur d'air de l'application s'il est déjà enregistré.

1. Appuyez sur le bouton Wi-Fi pendant plus de 8 secondes.

(avec l'appareil éteint ou allumé)



Appuyez pendant plus de 8 s.

- Environ 3 secondes après avoir appuyé sur le bouton, le purificateur d'air émet une tonalité de notification et le voyant Wi-Fi clignote ou s'éteint, mais il faut continuer à appuyer sur le bouton pendant plus de 8 secondes.

▼ (Après un certain temps)



Clignotement

2. Appuyez à nouveau sur le bouton Wi-Fi dans les 2 minutes pendant plus de 3 secondes.



Appuyez pendant 3 s



Clignotement

▼ (Après un certain temps)



Éteindre **Terminé**

Comment activer/désactiver le Bluetooth

- Pour la méthode de réglage, voir page 8.

À propos de l'état du voyant Wi-Fi

Le voyant Wi-Fi clignote lentement

- Il s'agira de l'un des statuts suivants.
 - A. La connexion Wi-Fi entre le purificateur d'air et un routeur est en cours.
 - B. La connexion entre le purificateur d'air et un appareil intelligent est en cours.
 - C. Le logiciel de la fonction Wi-Fi du purificateur d'air est en cours de mise à jour.

Le voyant Wi-Fi clignote rapidement

- Erreur réseau. Vérifiez les points suivants :
 - A. Vérifiez l'état du réseau du routeur.
 - B. Après avoir éteint le purificateur d'air, vérifiez l'état de l'Internet.
 - C. Si A et B ne posent aucun problème, débranchez le purificateur d'air. Après un certain temps, rebranchez le purificateur d'air à une prise électrique et reconnectez-le au routeur.

Le voyant Wi-Fi s'éteint

- Le purificateur d'air ne peut pas se connecter au routeur. Vérifiez les points suivants :
 - A. L'adaptateur secteur est-il correctement branché ?
 - B. La fonction Wi-Fi a-t-elle été arrêtée ?
Reconnectez le purificateur d'air au routeur.

Spécifications

Modèle		FP-S42EU		
Alimentation électrique		Adaptateur secteur *1		
Entrée nominale		100 - 240 VCA 50 - 60 Hz 0,9 A		
Sortie nominale		24,0 V CC 1,5 A 36,0 W		
Réglage de vitesse de ventilateur		MAX	MOY	BAS
Vitesse du ventilateur (m³/heure)		240	132	36
Puissance nominale (W)		23	7,1	2,8
Niveau de bruit (dBA) *2		46	34	19
Alimentation de secours (W)		0,9 (lorsque l'adaptateur Wi-Fi est activé.) 0,7 (Lorsque l'adaptateur Wi-Fi est éteint.)		
Taille de pièce recommandée (m²) *3		Jusqu'à 30		
Taille de pièce recommandée pour ions Plasmacluster haute densité (m²) *4		Jusqu'à 23		
Capteurs		Poussière fine / Odeur / Température / Humidité		
Type de filtre		Deux en un : HEPA *5 et désodorisant		
Longueur de cordon (m)		Environ 2,0		
Dimensions (mm)		235 (L) × 235 (P) × 372 (H)		
Poids (kg)		Environ 3,9		
Spécifications Wi-Fi prises en charge par ce produit	Wi-Fi 2,4 GHz	Fréquence Bande 2.4 GHz Canal 1 - 13 Puissance d'émission maximale 100 mW à 2,412 – 2,472 GHz		
	Wi-Fi 5 GHz	Fréquence Bande 5 GHz Canal 36 - 165 Puissance d'émission maximale 100 mW à 5,180 – 5,825 GHz		
	Bluetooth	Fréquence Bande 2,4 GHz Canal 0 - 39 Puissance d'émission maximale 10 mW à 2,402 - 2,480 GHz		

	Taille de pièce recommandée *6	CADR		
		Fumée	Poussière	Pollen
AHAM	19 m²	133 cfm (226 m³ / h)	141 cfm (240 m³ / h)	152 cfm (258 m³ / h)
GB	26 m²	260 m³ / h *7		

Par la présente, Sharp déclare que cet équipement est conforme aux exigences essentielles et aux autres dispositions pertinentes de la directive RED 2014/53/UE.

Le texte intégral de la déclaration de conformité de l'UE est disponible en suivant le lien <https://sharp.home.eu/documents-of-conformity/>

Alimentation de secours

Lorsque l'adaptateur secteur est branché dans une prise murale, l'appareil consomme de l'énergie en mode veille pour faire fonctionner les circuits électriques. Pour économiser de l'énergie, débranchez l'adaptateur secteur lorsque l'appareil n'est pas utilisé.

Modèle	FP-S40EU		
Alimentation électrique	Adaptateur secteur *1		
Entrée nominale	100 - 240 VCA 50 - 60 Hz 0,9 A		
Sortie nominale	24,0 V CC	1,5 A	36,0 W
Réglage de vitesse de ventilateur	MAX	MOY	BAS
Vitesse du ventilateur (m ³ /heure)	240	132	36
Puissance nominale (W)	23	6,4	2,3
Niveau de bruit (dBA) *2	46	34	19
Alimentation de secours (W)	0,3		
Taille de pièce recommandée (m ²) *3	Jusqu'à 30		
Taille de pièce recommandée pour ions Plasmacluster haute densité (m ²) *4	Jusqu'à 23		
Capteurs	Odeur		
Type de filtre	Deux en un : HEPA *5 et désodorisant		
Longueur de cordon (m)	Environ 2,0		
Dimensions (mm)	235 (L) × 235 (P) × 372 (H)		
Poids (kg)	Environ 3,9		

	Taille de pièce recommandée *6	CADR		
		Fumée	Poussière	Pollen
AHAM	19 m ²	133 cfm (226 m ³ / h)	141 cfm (240 m ³ / h)	152 cfm (258 m ³ / h)
GB	26 m ²	260 m ³ / h *7		

*1 Cet adaptateur CA est un transformateur non intrinsèquement résistant aux courts-circuits.

*2 Les niveaux de bruit sont mesurés sur la base de la norme JEM1467 de l'Association japonaise des fabricants de matériel électrique.

*3 La taille de la pièce recommandée permet de faire fonctionner le produit de la vitesse maximale du ventilateur. La taille de la pièce recommandée est une surface au sein de laquelle une quantité donnée de particules de poussière peut être éliminée en 30 minutes (d'après JEM1467).

*4 Taille de pièce dans laquelle environ 7000 ions par centimètre cube peuvent être mesurés au centre de la pièce, à une hauteur d'environ 1,2 mètre du sol, lorsque le produit est placé à côté d'un mur et fonctionne avec les paramètres du mode MAX.

*5 Le filtre élimine plus de 99,97 % des particules d'au moins 0,3 micron (selon JEM1467).

*6 La taille de la pièce recommandée permet de faire fonctionner l'appareil de la vitesse maximale du ventilateur. (selon les normes ANSI/AHAM AC-1-2020, GB/T 18801-2022)

*7 Ce CADR est testé par une tierce partie sur la base de la méthode GB/T 18801-2022 Méthode de test « Nettoyage d'air » et est le résultat d'un fonctionnement en mode MAX.

NEDERLANDS

Bedankt voor de aankoop van deze SHARP Luchtreiniger.

Lees deze handleiding zorgvuldig alvorens u dit product gebruikt.

Bewaar deze handleiding op een veilige plaats, zodat u deze indien nodig kunt raadplegen.

INHOUDSOPGAVE

Belangrijke veiligheidsinstructies	1
Productoverzicht	3
Installatie	5
Bediening	6
Onderhoud uitvoeren	9
Probleemopsporing	12
Wifi-functie	14
Specificaties	20



Informatie over het afvoeren van dit product

DIT PRODUCT NA DE GEBRUIKSDUUR NIET IN DE VUILNISBAK GOOIEN EN NIET VERBRANDEN !

Afgedankte elektrische en elektronische apparatuur moet altijd GESCEIDEN worden ingezameld conform de wetgeving inzake verantwoorde verwerking en recycling van apparatuur.

Door gescheiden inzameling zorgt u ervoor dat het afval de juiste verwerking, terugwinning en recycling ondergaat en potentiële negatieve effecten op het milieu en de menselijke gezondheid worden voorkomen die anders zouden ontstaan door het verkeerd verwerken van het afval. Illegaal storten van afgedankte elektronica kan schade berokkenen aan de menselijke gezondheid en het milieu door vrijkomen van schadelijke stoffen. Breng afgedankte apparatuur altijd naar uw gemeentelijke inzamelpunt of plaatselijke afvalverwerker.

Neem bij twijfel contact op met uw leverancier of afvalverwerker voor de juiste wijze van afvoeren. **ALLEEN VOOR GEBRUIKERS IN DE EUROPESE UNIE EN LANDEN ALS NOORWEGEN EN ZWITSERLAND:** Uw deelname aan gescheiden inzameling is wettelijk bepaald.

Het symbool hierboven getoond staat op elektrische en elektronische apparatuur of de verpakking om u hierop te attenderen!

PARTICULIERE GEBRUIKERS worden verzocht afgedankte apparatuur in te leveren bij de gemeentelijke inzamelpunten. Inzameling gebeurt zonder kosten voor de gebruiker.

Voor het retourneren van apparatuur voor **ZAKELIJK GEBRUIK** kunt u na de gebruiksduur uw Sharp dealer contacten welke u zal informeren over de wijze van terugname. Hier kunnen kosten mee gemoeid zijn. Kleine apparaten (in kleine hoeveelheden) kunnen bij uw gemeentelijke inzamelpunt worden aangeleverd. Voor Spanje: Neem svp contact op met uw lokale inzamelpunt of gemeentelijke afvalverwerker voor terugname van gebruikte goederen.

Belangrijke veiligheidsinstructies

LEES EN BEWAAR DEZE INSTRUCTIES alvorens dit product te gebruiken.

Neem bij het gebruik van het product altijd de elementaire veiligheidsmaatregelen in acht om het risico van brand, elektrische schokken en verwondingen van personen te verminderen, waaronder de volgende:

WAARSCHUWING

1. Het product mag uitsluitend gebruikt worden voor het beoogde doel, zoals beschreven in de handleiding.
2. Dit apparaat kan worden gebruikt door kinderen van 8 jaar en ouder en personen met verminderde lichamelijke, zintuiglijke of verstandelijke vermogens of gebrek aan ervaring en kennis, zolang ze onder toezicht staan of zijn geïnstrueerd over het gebruik van het apparaat op een veilige manier en op de hoogte zijn van het gevaar tijdens het gebruik. Kinderen mogen niet met het apparaat spelen. Reiniging en onderhoud mag niet zonder toezicht door kinderen worden uitgevoerd.
3. Repareer of demonteer het product niet zelf.
4. Gebruik het product nooit als het netsnoer of de AC-adapter beschadigd is of als het product slecht functioneert of beschadigd is. Om gevaarlijke situaties te voorkomen, dient de fabrikant, een door Sharp erkend servicecentrum of een vergelijkbaar gekwalificeerde serviceagent het product te vervangen, repareren of afvoeren. Neem in geval van problemen, aanpassingen of reparaties contact op met het dichtstbijzijnde servicecentrum. (De volgende onderdelen van de AC-adapter kunnen niet worden vervangen en dienen weggegooid te worden.
- Het netsnoer, de pinnen op de stekker, de zekering)
5. Volg de onderstaande instructies met betrekking tot het netsnoer of de AC-adapter om kortsluiting, oververhitting, elektrische schokken of brand te voorkomen.
 - a. Gebruik een AC-stopcontact van 220-240 volt.

- b. Gebruik alleen de AC-adapter van het product.
- c. Gebruik de AC-adapter van dit product niet voor andere producten.
- d. Sluit het product niet aan op loszittende of beschadigde stopcontacten.
- e. Schakel het product altijd uit alvorens u de AC-adapter uit het stopcontact haalt.
- f. Haal in de volgende gevallen altijd de stekker van het product uit het stopcontact.
 - Alvorens u het product verplaatst.
 - Alvorens u het zijpaneel opent.
 - Alvorens u het filter vervangt.
 - Alvorens u onderhoud uitvoert aan het product.
 - Als het product niet in gebruik is.
- g. Als u de AC-adapter uit het stopcontact trekt, pak dan de AC-adapter (houder) vast en trek niet aan het netsnoer.
- h. Houd de AC-adapter stofvrij.
- i. Let op dat u het netsnoer niet beschadigt. Neem daartoe de volgende zaken in acht.
 - Plaats geen zware voorwerpen op het netsnoer.
 - Knijphet netsnoer niet met overmatige kracht samen en buig of draai het ook niet.
 - Leg geen vloerkleden en dergelijke op het netsnoer.
 - Laat het netsnoer niet onder tapijten, meubels of andere apparaten lopen.
 - Houd het netsnoer uit de buurt van plaatsen waar vaak mensen lopen om struikelgevaar te voorkomen.
6. Gebruik het product niet in de buurt van de volgende plekken.
 - a. Dichtbij vuur. (gastoestellen, open haarden, brandende kaarsen, sigaretten, wierook, enz.)
 - b. Locaties waar de volgende brandbare gassen aanwezig zijn.
 - Vettige of olieachtige dampen in keukens
 - Olieachtige residuen
 - Chemische dampen, enz.
 - c. In de buurt van of op hete plaatsen of waar het product in contact kan komen met stoom. (kachels, verwarmingen, enz.)

d. Locaties die nat, vochtig of gecondenseerd zijn. (badkamers, wasruimtes, enz.)

7. Zorg dat de ruimte goed geventileerd is als u het product gebruikt in de buurt van apparaten die verbranding veroorzaken (gastoestellen, enz.). Anders kan het koolmonoxidevergiftiging veroorzaken.
8. Laat het product niet nat worden.
9. Steek geen vingers of vreemde voorwerpen in de luchtinlaat of luchtuitlaat.
10. Plaats geen voorwerpen op de luchtuitlaat.
11. Kijk niet in de luchtopeningen.
12. Ga niet op het product zitten en leun er ook niet op.

VOORZICHTIG

VOORZORGSMAATREGELEN TIJDENS DE INSTALLATIE

1. Plaats het product rechtop op een vlakke en stabiele ondergrond en zorg dat een goede luchtcirculatie mogelijk is.
2. Plaats het product niet op een onstabiele ondergrond. (Bedden, sofa's, zware tapijten, enz.) Hierdoor kan het product omvallen.
3. Bij langdurig gebruik kan de omgeving rondom het product vuil worden. Maak daarom de omringende muren, vloeren en vloerkleden regelmatig schoon. Als u zich zorgen maakt over vuil, zet het product dan uit de buurt van voorwerpen in de omgeving.
4. Blokkeer de luchtinlaten of luchtuitlaten niet. Zorg er ook voor dat deze niet geblokkeerd worden door meubels, gordijnen, enz.
5. Gebruik het product onder geschikte omstandigheden tussen 0 °C en 35 °C.
6. Plaats het product niet op de volgende plekken. Als u dit wel doet, dan kan het product vervormen, barsten, verkleuren of de sensor kan kapot gaan.
 - a. Buiten of in direct zonlicht.
 - b. Plekken met drastische temperatuurschommelingen.
 - c. Plekken waar het product wordt blootgesteld aan directe wind of tocht.

VOORZORGSMAATREGELEN TIJDENS HET GEBRUIK

1. Gebruik het product niet als de filters niet correct geïnstalleerd zijn.
2. Til het product altijd op wanneer u het verplaatst op een gemakkelijk te beschadigen vloer, oneffen oppervlakken of tapijten.
3. Wanneer u het product draagt, verwijdert u de AC-adapter uit het product. Pak vervolgens de handgrepen aan beide zijden van het product vast.
4. Gebruik dit product niet in een ruimte waar met insecticiden gespoten is. Hierdoor kunnen insecticidedampen in het product achterblijven en via de luchtuitlaat uitgestoten worden.
5. Gebruik in de buurt van het apparaat geen producten die fluorhars of siliconen bevatten (cosmetica, haarverzorgingsproducten, enz.). De fluorhars of siliconen kunnen in het apparaat vast komen te zitten, waardoor er geen plasmaclusterionen gegenereerd kunnen worden.

OPMERKING

Interferentie met radio, televisie en dergelijke

Als het product storing veroorzaakt bij de ontvangst van radio, televisie of radiogestuurde klokken, vergroot dan de afstand tussen het product en het desbetreffende apparaat.

Productoverzicht

Behuizing

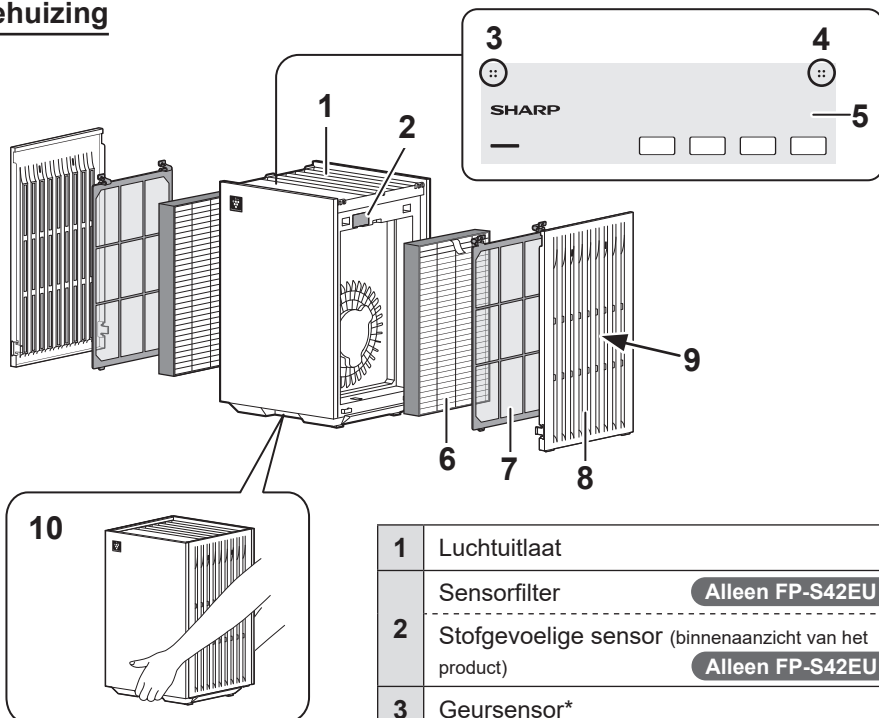

Achteraanzicht

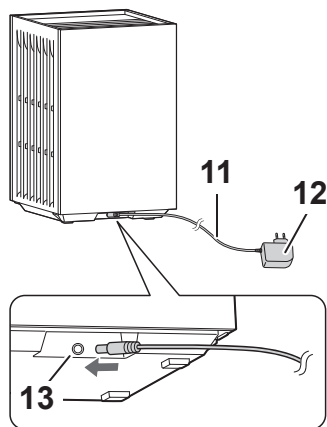

1	Luchtuitlaat	
	Sensorfilter	Alleen FP-S42EU
2	Stofgevoelige sensor (binnenaanzicht van het product)	Alleen FP-S42EU
3	Geursensor*	
4	Temperatuur- en vochtigheidssensor *	Alleen FP-S42EU
5	Bedieningspaneel	
6	Twee-in-één HEPA- en geurfilter **	
7	Voorfilter **	
8	Zijpaneel **	
9	Luchtinlaat **	
10	Handgrepen (aan de voor- en achterzijde van het product)	
11	Netsnoer	
12	AC-adapter	
13	Aansluiting AC-adapter	

* Binnenaanzicht van het product

** Aan de linker- en rechterzijde van het product

Bedieningspaneel

Voor FP-S42EU

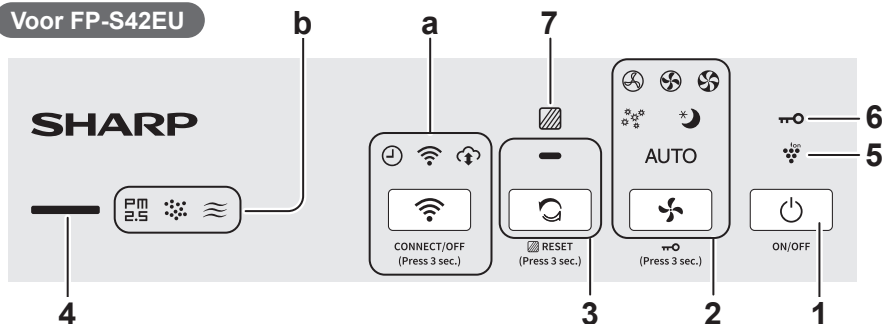

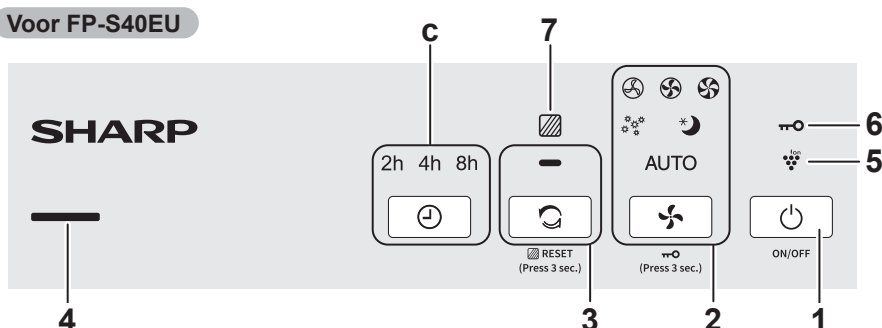

Voor FP-S40EU



1	Stroom AAN/UIT-knop						
2	Knop Modus, indicatielampje						
3	Knop reinigen door ionendouche, indicatielampje						
4	Indicatielampje zuiverheid *** • Geeft de luchtkwaliteit in de ruimte aan in 5 niveaus, aan de hand van kleurwijzigingen. (bij de FP-S40EU zijn er slechts 4 niveaus)						
	<table border="0"> <tr> <td>Schoon</td> <td>Blauw</td> </tr> <tr> <td>↕</td> <td>Geel (knippert)</td> </tr> <tr> <td>Vervuild</td> <td>Rood (snel knipperend)</td> </tr> </table>	Schoon	Blauw	↕	Geel (knippert)	Vervuild	Rood (snel knipperend)
Schoon	Blauw						
↕	Geel (knippert)						
Vervuild	Rood (snel knipperend)						
5	Indicatielampje plasmaclusterion (blauw)						
6	Indicatielampje kinderslot						
7	Indicatielampje filtervervangning (rood)						

Alleen FP-S42EU

a	Knop en indicatielampje voor wifi-functie (zie pag. 16)
b	Indicatielampje geur • Geeft aan dat het product geur detecteert. 
	Indicatielampje stof • Geeft aan dat het product normaal stof detecteert. 
	Indicatielampje PM2.5 • Geeft aan dat het product fijn stof detecteert. 

Alleen FP-S40EU

c	Timerknop, indicatoren
---	------------------------

*** Gedurende de eerste 30 seconden na het starten van de werking controleert het product de luchtomstandigheden. Gedurende deze tijd knippert de schoonmaakindicator afwisselend in 4 kleuren. (Alleen FP-S40EU)

Installatie

OPMERKING

Zorg ervoor dat u het product uitschakelt en trek de stekker uit het stopcontact alvorens u de filters installeert.



1. Verwijder de zijpanelen en de voorfilters.

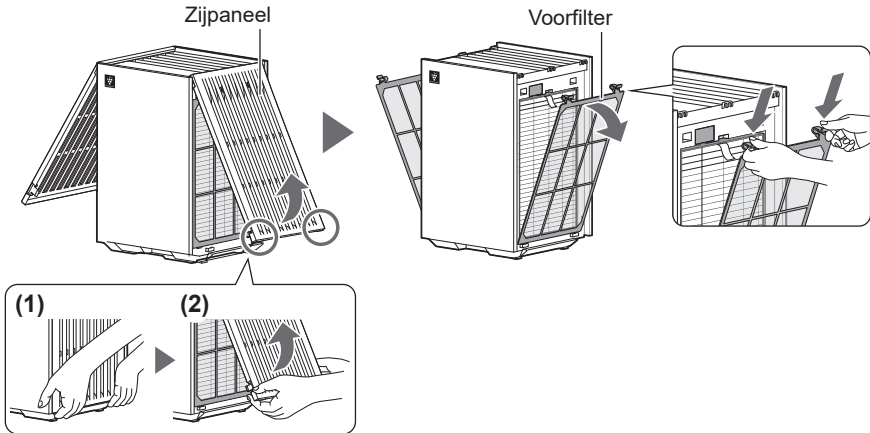

2. Haal de filters uit de plastic zakken en installeer de filters.

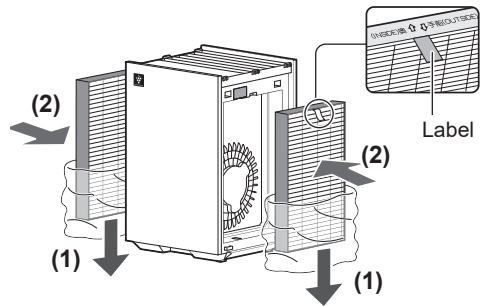

3. Plaats de voorfilters en de zijpanelen terug.

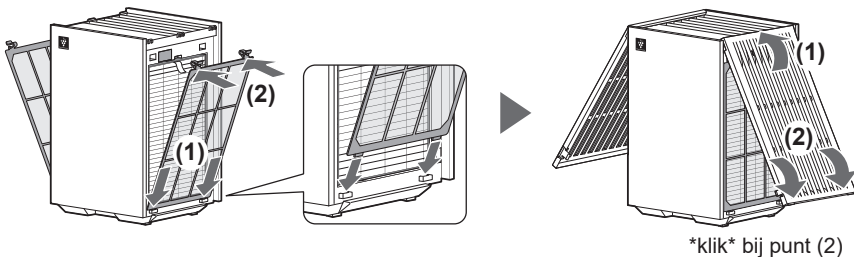

Bediening

Start/Stop

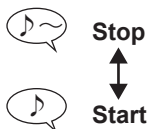

Als het product opstart, dan begint het te werken in de vorige modus waarin het gebruikt werd.

Ventilatorsnelheid

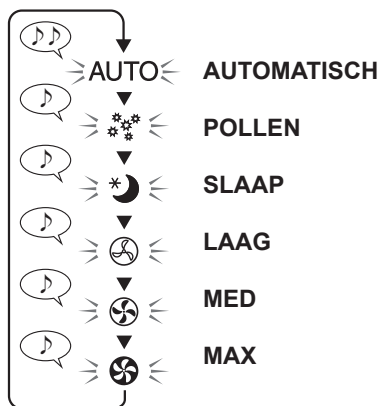

AUTOMATISCH:

De ventilatorsnelheid wordt automatisch geschakeld, afhankelijk van de hoeveelheid onzuiverheden in de lucht.

POLLEN:

De sensorgevoeligheid wordt automatisch verhoogd om vuil in de lucht snel te detecteren. Het product reinigt de lucht op krachtige wijze.

SLAAP:

Het product functioneert stil en de ventilatorsnelheid wordt automatisch aangepast afhankelijk van de hoeveelheid onzuiverheden in de lucht. Het bedieningspaneel en het indicatielampje voor de zuiverheid worden automatisch uitgeschakeld. (Sommige indicatielampjes waarvoor een melding nodig is, zullen echter gedimd blijven.)

Modus CLEAN ION SHOWER

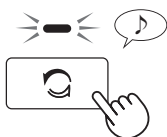

Het product geeft gedurende 10 minuten plasmaclusterionen af aan de hand van een sterke luchtstroom en verzamelt stof en verlaagt de statische elektrische tijd gedurende 10 minuten. Daarna wordt de gevoeligheid van de sensor automatisch verhoogd. Hierdoor detecteert deze snel onzuiverheden en reinigt deze de lucht krachtig gedurende 50 minuten. Als de bediening voltooid is na 60 minuten, dan keert het product terug naar het vorige bedieningsprogramma.

Timer **Alleen FP-S40EU**



Uitschakelen **Timer annuleren**

Na 2 uur

Na 4 uur

Na 8 uur

U kunt de timer AAN (of UIT) zetten door middel van de hiernaast beschreven bedieningsmethode terwijl het product gestopt is (of terwijl het in werking is).

- Nadat de timer is ingesteld op AAN (of UIT), gaat het indicatielampje voor de resterende tijd branden. Het product start (of stopt) automatisch zodra de geselecteerde tijd is bereikt.
- Om de timer te annuleren, drukt u op de knop Timer om het indicatielampje voor de timer uit te schakelen.

NL

Kinderslot

(als het product AAN of UIT is)

3 sec. indrukken

(Press 3 sec.)

Het bedieningspaneel is vergrendeld wanneer het kinderslot op AAN staat.

- U kunt wifi uitschakelen, zelfs wanneer het kinderslot AAN staat. (Alleen FP-S42EU)

Uitschakelen **UIT**

↔

AAN

Plasmaclusterionen omschakelen

(als het product AAN is)

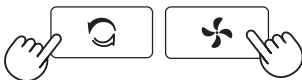

**Gelijktijdig gedurende
3 sec. ingedrukt houden**

Uitschakelen **UIT**

↔

AAN

Extra functie

De volgende functies kunt u instellen.

Regelingverlichting

- U kunt de helderheid van het bedieningspaneel op AAN of UIT zetten. Als deze is ingesteld op UIT, dan blijven sommige indicatielampjes waarvoor een melding nodig is, gedimd.

Sensor-gevoeligheid

Automatischherstarten

- Als het stroomsnoer van het product is losgekoppeld of als er een stroomstoring is, hervat de unit de werking met vorige instellingen zodra er stroom is.

Bluetooth **Alleen FP-S42EU**

1. Ga naar de modus Instellingen.

(als het product UIT is)

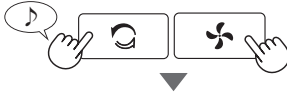

Gelijktijdig gedurende 3 sec. ingedrukt houden

Het indicatielampje gaat branden en geeft de huidige instellingen weer. (Voorbeeld FP-S42EU)

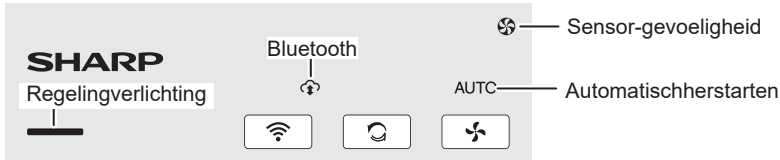

2. Wijzig de instellingen.

Regelingverlichting	Sensor-gevoeligheid	Automatischherstarten	Bluetooth Alleen FP-S42EU
 AAN (standaard) UIT	 Standaard (standaard) Hoog Laag	 FP-S42EU FP-S40EU AUTO AAN (standaard) UIT	 Gelijktijdig gedurende 3 sec. ingedrukt houden AAN (standaard) UIT

3. Verlaat de instellingen.



- Als de AAN/UIT-knop voor de stroom niet binnen 8 seconden wordt ingedrukt, dan wordt de instelling automatisch opgeslagen.

Onderhoud uitvoeren

OPMERKING

Zorg ervoor dat u het product uitschakelt en trek de stekker uit het stopcontact alvorens u het product reinigt en de filters vervangt.



Gebruik geen andere schoonmaakmiddelen dan die vermeld staan in deze handleiding.

- Reinig het product niet met vluchtige

vloeistoffen.

(benzine, verfverdunder, polijstpoeder of vet, enz.)

Het gebruik van deze middelen kan schade aan of verkleuring van het product of een sensorstoring veroorzaken.

Onderhoudscyclus: Eens per maand

- Reinig de twee-in-één HEPA- en geurfilter echter in de volgende gevallen.
 - Wanneer zich stof ophoopt.
 - Bij vervelende geurtjes uit de luchtuitlaat

Behuizing

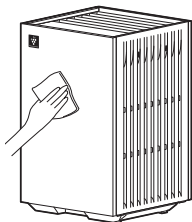

Veeg deze af met een droge, zachte doek.

Zijpanelen en voorfilters

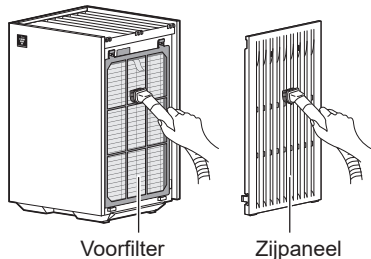

Voorfilter

Zijpaneel

Verwijder stof voorzichtig met reinigingsgereedschap zoals een stofzuiger.

- Oefen geen kracht uit bij het reinigen van het voorfilter.

OPMERKING

Hardnekkig vuil verwijderen

1. Voeg een kleine hoeveelheid milde keukenreiniger toe aan water en laat gedurende ongeveer 10 minuten weken.
2. Spoel het reinigingsmiddel weg met schoon water.
3. Laat de filter volledig drogen in een goed geventileerde ruimte.

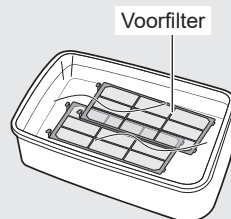

Voorfilter

Sensoren

Verwijder stof voorzichtig met reinigingsgereedschap zoals een stofzuiger.

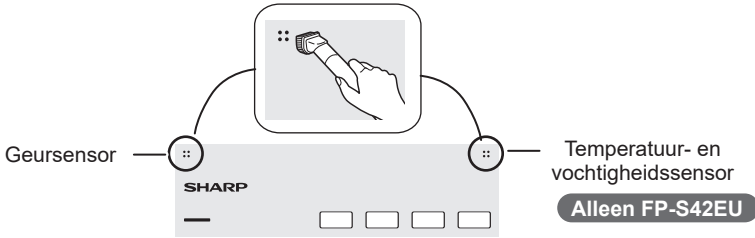

Stofgevoelige sensor **Alleen FP-S42EU**

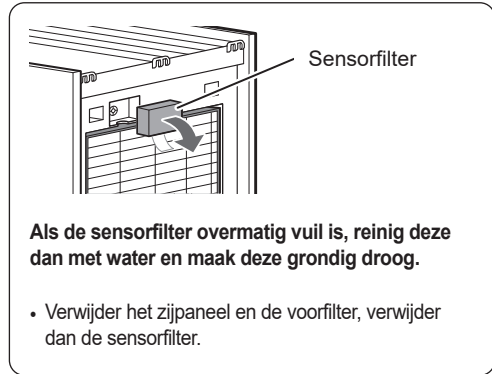
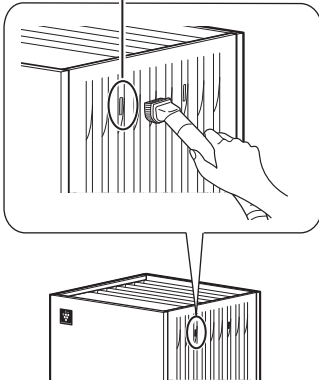

Twee-in-één HEPA- en geurfilters

OPMERKING

Was de filter niet. Stel deze niet bloot aan zonlicht. (Anders kunnen de filters hun effectiviteit verliezen).

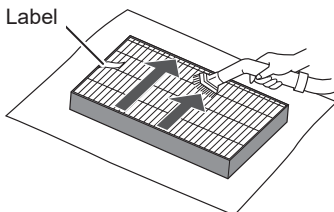

Maak alleen de kant schoon waar het label zit.

- Maak de andere kant (de kant zonder labels) niet schoon.
- De filter is breekbaar, dus pas niet te veel druk toe.

Filters vervangen

Vervang de filters wanneer het indicatielampje voor filtervervangning knippert.

	Langzaam knipperend	Vervang de filters.
	Snel knipperend	Vervang de filters onmiddellijk.

Vervang de filters volgens de instructies op pagina 5.

Volg daarna de onderstaande stappen om het indicatielampje voor filtervervangning te resetten (uit te schakelen).

(1) Steek de AC-adapter in het stopcontact en zet het product aan.

(2)



3 sec.
indrukken



Uitschakelen

**De instellingen
zijn gereset.**

OPMERKING

- Vervangingscycli variëren afhankelijk van de gebruiksomstandigheden en gebruiksomgevingen.
- Sommige geuren die door de filters geabsorbeerd worden, worden na verloop van tijd afgebroken waardoor er bijkomende geuren ontstaan. Afhankelijk van de gebruiksomstandigheden, voornamelijk als het product wordt gebruikt in een omgeving die aanzienlijk veeleisender is dan een huishoudelijke omgeving, kunnen deze bijkomende geuren sneller dan verwacht sterker worden.

Vervang de filter in dergelijke gevallen of als het stof na het onderhoud niet verwijderd kan worden.

Vervangend model

Twee-in-één HEPA- en geurfilter FZ-S40S2E (2 stuks)

- Gebruik de vervangende onderdelen die in deze handleiding worden gespecificeerd.
- De maximale levensduur is 2 jaar.
(De maximale levensduur wordt gemeten volgens de norm JEM1467 van de Japan Electrical Manufacturers' Association.)

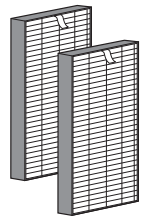

Probleemopsporing

Lees de onderstaande lijst voor probleemopsporing voordat u contact opneemt met de servicehulplijn. Een probleem duidt niet altijd op een defect.

Geur en rook houden aan.

- Controleer de filters. Als deze nog in de plastic zak zitten, haal deze dan uit de plastic zak.
- Controleer de filters. Als deze extreem vuil zijn, reinig of vervang deze dan.

De lucht die het product afgeeft heeft een geur.

- Controleer de filters. Als deze extreem vuil zijn, reinig of vervang deze dan.

Het product werkt niet als er een sigarettenlucht hangt.

- Controleer of het product geïnstalleerd is op een locatie waar de sensoren sigarettenrook kunnen detecteren.
- Controleer de sensorfilter. Als deze verstopt of vuil is, maak hem dan schoon. (Pagina 10)

Ik ruik een geur van een nieuw product en/of filter.

- Onmiddellijk na het verwijderen van de plastic zak kan een lichte geur ontstaan. Deze geur is niet schadelijk voor de werking van de filter. Deze geur is ook niet schadelijk voor mensen.

Het product maakt een klikkend of tikkend geluid.

- Het product kan klikkende of tikkende geluiden maken bij het genereren van ionen.

Hoewel de luchtkwaliteit veranderd is, blijft de kleur van het indicatielampje voor de zuiverheid blauw. (of rood)

- De kleur van het indicatielampje voor de zuiverheid verandert mogelijk enige tijd niet nadat het product in gebruik is genomen.
- Wordt de geursensor of stofgevoelige sensor ergens door geblokkeerd? Controleer het gebied rondom de sensor. (Pagina 3)
- Controleer de sensorfilter. Als deze verstopt of

vuil is, maak hem dan schoon. (Pagina 10)

- Pas de sensorgevoeligheid als volgt aan, afhankelijk van de kleur van het indicatielampje voor de zuiverheid. (Pagina 8)
 - Als het indicatielampje rood blijft, dan stelt u de sensorgevoeligheid in op LOW.
 - Als het indicatielampje blauw blijft, dan stelt u de sensorgevoeligheid in op HIGH.

Het zuiverheidsbewakingslampje wisselt regelmatig van kleur.

- Het indicatielampje voor de zuiverheid wisselt automatisch van kleur als de geursensor or de stofgevoelige sensor onzuiverheden detecteren. Als deze wisseling u zorgen baart, dan kunt u de sensorgevoeligheid aanpassen (zie pag. 8).

Het bedieningspaneel schakelt uit.

- In de volgende gevallen schakelt het bedieningspaneel uit.
 - Het product werkt in de slaapmodus.
 - Als de lichtregeling ingesteld is op "OFF" (UIT). (Pagina 8)

Het indicatielampje voor filtervervangning knippert.

- Vervang de filters.
Na het vervangen van de filters dient u het indicatielampje voor filtervervangning te resetten. (Pagina 11)

Foutweergave

Het indicatielampje POLLEN knippert en het product werkt niet.

- Het product werkt niet meer, omdat het filter niet goed geïnstalleerd is. Volg de onderstaande stappen om de fout te herstellen.
 - (1) Druk op de AAN/UIT-knop om het product uit te schakelen.
 - (2) Installeer de filter opnieuw, ditmaal op de juiste manier.
 - (3) Druk op de AAN/UIT-knop om het product weer in te schakelen.

Eén van de volgende indicatielampjes knippert.

- **Indicatielampje LOW**
- **Indicatielampje AUTO** **Alleen FP-S42EU**
- **Indicatielampje MED** **Alleen FP-S42EU**
- Trek de stekker van het product uit het stopcontact. Wacht één minuut en steek de stekker van het product weer in het stopcontact. Als de fout zich nog steeds voordoet, neem dan contact op met het Sharp Service Center.

Veiligheidsmaatregelen van de wifi-functies

WAARSCHUWING

Wanneer u de luchtreiniger op afstand bedient

Als u de luchtreiniger op afstand vanuit buiten bedient, hebt u mogelijk geen zicht op de huidige toestand van de luchtreiniger, het gebied eromheen of de toestand van de mensen thuis. Controleer dus voor gebruik grondig of alles veilig is.

1. Zorg ervoor dat de stekker goed in het stopcontact zit en er geen stof op de stekker of in het stopcontact zit. (Stof kan hitte, verbranding, brand, enz. veroorzaken als gevolg van slecht contact of contactstoring)
2. Controleer van tevoren de omgeving van het product, omdat de luchtstroom van het product onverwachte verschijnselen kan veroorzaken (zoals een val van een instabiel voorwerp). Dit kan op zijn beurt weer leiden tot brand, verwondingen en beschadiging van huisraad.

VOORZICHTIG

Voorzorgsmaatregelen bij het gebruik van de wifi-functie

1. Om de app te gebruiken, dient u akkoord te gaan met de "Servicevoorwaarden".
2. Zorg ervoor dat de app up to date is.
3. De schermafbeeldingen en diagrammen in deze handleiding dienen ter verduidelijking. Er zijn enkele verschillen met het daadwerkelijke product.
4. Bij een slechte verbinding kunt u de luchtreiniger mogelijk niet via de app bedienen. De huidige werking van de luchtreiniger wordt mogelijk niet nauwkeurig weergegeven in de app.
5. Wij raden aan om het scherm van uw slimme apparaat te vergrendelen om onbedoelde bediening te voorkomen.
6. Er kunnen communicatiekosten ontstaan door het downloaden en het gebruik van de app.

Voorzorgsmaatregelen bij het gebruik van radiogolven

1. Het gebruik van de app is niet gegarandeerd in de volgende omgeving:
 - a. In de buurt van draadloze Bluetooth®-communicatieapparatuur die dezelfde frequentie (2,4 Ghz) gebruikt als dit product.
 - b. In de buurt van een product dat een magnetisch veld uitzendt. (bijv. een magnetron)
 - c. In de buurt van een plek met statische elektriciteit.
 - d. In de buurt van een plek waar de radiostoring optreedt.
 - e. In de buurt van andere draadloze-communicatieapparatuur.
2. De wifi-verbinding en prestaties kunnen niet voor alle routers of omgevingsomstandigheden worden gegarandeerd.
3. Op de volgende plekken kan de wifi-verbinding onstabiel zijn:
 - a. In een gebouw van beton, betonstaal of metaal.
 - b. In de buurt van obstructies.
 - c. In de buurt van draadloze-communicatieapparatuur die dezelfde frequentie gebruikt.

Voorzorgsmaatregelen met betrekking tot persoonsgegevens (beveiliging)

1. Als u een draadloos LAN-apparaat gebruikt, dan kan uw informatie nog steeds onderschept worden, ongeacht de versleutelingsinstellingen.
2. Zorg ervoor dat u een netwerk gebruikt waarover u de controle hebt.
3. Zet het apparaat terug naar de fabrieksinstellingen als u dit verkoopt, afdankt of overdraagt aan/krijgt van een derde persoon. Zie pagina 18 voor initialiseren.

-
- Het woordmerk Bluetooth® is een gedeponeerde handelsmerk van Bluetooth SIG, Inc.

Gebruiksvoorwaarden (per augustus 2025)

Breedband internetverbinding

- De volgende verbindingsmethoden kunnen niet worden gebruikt.
 - Inbelverbinding
 - Verbinding waarvoor ID-authenticatie vereist is
- De volgende verbindingsmethoden zijn niet gegarandeerd.
 - Verbinding met mobiele router
 - Verbinding via tethering

Slim apparaat (bijv. smartphone)

- Minimale softwarevereisten: Android 8 of hoger/iOS 12 of hoger

Wifi-toegangspunt (router)

Door dit product ondersteunde wifi-specificaties

- Frequentie: 2,4 GHz/5 GHz band (IEEE802.11a/g/n)
- Kanaal:
 - <2,4 GHz band> 1-13
 - <5 GHz band> W52 (36, 40, 44, 48) / W53 (52, 56, 60, 64) / W56 (100, 104, 108, 112, 116, 120, 124, 128, 132, 136, 140, 144) / W58 (149, 153, 157, 161, 165)
- Beveiligingsprotocollen: WPA Personal/WPA2 Personal/WPA3 Personal
- Aanbevolen versleuteling: AES
- Bluetooth 5.0 (alleen ondersteuning voor Bluetooth Low Energy)

OPMERKING

Schakel de volgende instellingen op de router uit.

- Stealth-instellen van SSID (oftewel de verborgen SSID)
- Instelling voor MAC-adres filteren
- Instelling voor clientisolatie die wifi-communicatie verbiedt tussen de apparaten die met de router zijn verbonden.

Intellectuele eigendomsrechten voor dit product

- De software in dit product omvat door ons bedrijf ontwikkelde of gemaakte software, waarop ons bedrijf auteursrecht heeft, en gratis software waarop derden auteursrecht hebben. Raadpleeg de volgende URL voor meer informatie over de software in dit product, met inbegrip van de licentievoorwaarden.
<https://jp.sharp/support/cloud/adapter/license/z02/>



Handelsmerken

- "Wi-Fi®" is een gedeponeerd handelsmerk van Wi-Fi Alliance®.
- "WPA™" en "WPA2™" zijn handelsmerken van Wi-Fi Alliance®.
- "Android" is een handelsmerk van Google Inc.
- De overige bedrijfsnamen, firmanamen en productnamen die in de gebruiksaanwijzing worden genoemd, zijn handelsmerken en gedeponeerde handelsmerken van de betreffende onderneming.

De wifi-functie gebruiken

Verbinding maken met de app (Sharp Life AIR App)

Door uw luchtreiniger te verbinden met uw slimme apparaten, kunt u de luchtreiniger gemakkelijker gebruiken.

Scan de code om de app te downloaden en te installeren.

Volg dan de onderstaande installatiestappen.

<https://sharphome.eu/pages/sharp-lifeair-app>



1. Open de app en volg de instructies in de app om de eerste instellingen voor de app te voltooien.
2. Volg de onderstaande stappen om de app met de luchtreiniger te koppelen.
 - (1) Tik op de knop Menu "☰" linksboven in het scherm van de app.
 - (2) Tik op "Register Device" (Apparaat registreren).
 - (3) Tik op "Connection with a router" (Verbinding met een router) en volg dan de instructies op de app.

Over knoppen en indicatielampjes met betrekking tot wifi-functie

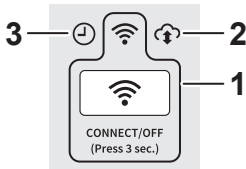

1	Wifi-knop Indicatielampje wifi • Lampje brandt: Wifi AAN • Lampje uit: Wifi UIT • Knippert (pag. 19)
2	Indicatielampje cloudservice • Brandt wanneer "Cloud Service" (Cloudservice) in de app is ingesteld op AAN.
3	Timerindicatielampje • Brandt wanneer er een timer is ingesteld op het product vanuit de app.

De wifi IN-/UITschakelen



Uitschakelen **Wifi UIT**



- Over het inschakelen van wifi.
Enkele ogenblikken nadat u op de wifi-knop hebt gedrukt, hoort u 4 piepjes. Na een tijdje gaat het wifi-indicatielampje branden en is de verbinding met het wifi-netwerk tot stand gebracht. (In dit geval wordt de wifi-verbinding met de router automatisch hersteld.)

De wifi-verbinding tussen de luchtreiniger en een router werkt niet.

- Controleer de specificaties van de gebruikte router.
- Draai de de router en de antenne in een andere richting, zet de router en de antenne dichterbij, enzovoort. Schakel daarna de router opnieuw in. Stel dan de wifi-verbinding tussen de luchtreiniger en de router opnieuw in.

De verbinding tussen de luchtreiniger en uw slimme apparaat kan niet tot stand gebracht worden.

- Zijn de luchtreiniger en uw slimme apparaat verbonden met dezelfde router?
Verbind de luchtreiniger en uw slimme apparaat met dezelfde router.
Verbind uw slimme apparaat ook met op de 2.4 GHz of 5 GHz band van de router.
- Hebt u al 10 slimme apparaten geregistreerd voor één luchtreiniger?
Er kunnen maximaal 10 slimme apparaten voor één luchtreiniger geregistreerd worden.
- Hebt u al 30 producten (airconditioners, luchtreinigers en dergelijke) geregistreerd op één slim apparaat?
Er kunnen maximaal 30 producten op één slim apparaat geregistreerd worden.

Bediening op afstand vanaf een slim apparaat is niet mogelijk.

- Is de verbinding tussen de luchtreiniger en uw slimme apparaat tot stand gebracht?
Breng de verbinding tussen de luchtreiniger en uw slimme apparaat tot stand.
- Controleer of het wifi-indicatielampje van de luchtreiniger brandt. Als het wifi-indicatielampje knippert of uit is, onderneem dan actie op basis van wat de status van het wifi-indicatielampje aangeeft. (Pagina 19)
- Het kan even duren voordat het wifi-indicatielampje gaat branden nadat u de AC-adapter van de luchtreiniger in het stopcontact hebt gestoken. Als het wifi-indicatielampje niet brandt, dan kunt u dit product niet bedienen vanaf uw slimme apparaat.

Als u een andere router gaat gebruiken

- Voer de volgende stappen uit om de luchtreiniger opnieuw met een nieuwe router te koppelen.
 1. Houd de wifi-knop 3 seconden ingedrukt om de wifi-functie te onderbreken.
 2. Verbind de luchtreiniger met de nieuwe router via de app.
 - Open de app en volg dan de onderstaande stappen.
 - (1) Tik op de knop Menu "☰"
 - (2) Selecteer "Register Device" (Apparaat registreren)
 - (3) Selecteer "Connection with a router" (Verbinding met een router)

Als u een ander slim apparaat gaat gebruiken

- Voer de volgende stappen uit.
 1. Verwijder de registratie van het oude slimme apparaat uit de app.
 2. Installeer de app op het nieuwe slimme apparaat. Verbind vervolgens de luchtreiniger met het nieuwe slimme apparaat via de app.
 - Open de app en volg dan de onderstaande stappen.
 - (1) Tik op de knop Menu "☰"
 - (2) Selecteer "Register Device" (Apparaat registreren)
 - (3) Selecteer "Already connected with a router" (Reeds verbonden met een router)

Als u de luchtreiniger wegdoet of aan iemand anders doorgeeft

- Voer de volgende stappen uit om te voorkomen dat persoonsgegevens openbaar worden gemaakt.
 1. Verwijder de registratie van de luchtreiniger uit de app.
 2. Initialiseer de wifi-functie van de luchtreiniger. (Pagina 18)

Als u een luchtreiniger van een derde krijgt

- Om onbevoegde toegang door derden te voorkomen, dient u de wifi-functie van de luchtreiniger te initialiseren. (Pagina 18)

De wifi-functie initialiseren

OPMERKING

Verwijder tijdens het initialiseren van de wifi-functie de registratie van de luchtreiniger uit de app als u deze eerder al eens hebt geregistreerd.

1. Houd de wifi-knop langer dan 8 seconden ingedrukt.

(als het product AAN of UIT is)



Houd deze meer dan 8 seconden ingedrukt.

▼ (na een tijdje)



Knippert

- Ongeveer 3 seconden nadat u op de knop hebt gedrukt, laat de luchtreiniger een waarschuwingstoon horen. Het wifi-indicatielampje gaat knipperen of gaat uit. Houd de knop echter langer dan 8 seconden ingedrukt.

2. Houd binnen 2 minuten de wifi-knop nogmaals langer dan 3 seconden ingedrukt.



3 sec.
indrukken



Knippert

▼ (na een tijdje)



Uitschakelen **Voltooid**

Bluetooth IN-/UITschakelen

- Zie pagina 8 voor de instellingsmethode.

Over de status van het wifi-indicatielampje

Het wifi-indicatielampje knippert langzaam

- Er is sprake van één van de volgende statussen.
 - A. De wifi-verbinding tussen de luchtreiniger en een router wordt tot stand gebracht.
 - B. De verbinding tussen de luchtreiniger en een slim apparaat wordt tot stand gebracht.
 - C. De software voor de wifi-functie in de luchtreiniger wordt bijgewerkt.

Het wifi-indicatielampje knippert snel

- Netwerkfout. Controleer het volgende:
 - A. Controleer de netwerkstatus van de router.
 - B. Controleer de internetstatus nadat u de luchtreiniger hebt uitgeschakeld.
 - C. Als er geen problemen zijn met A en B, trek dan de stekker van de luchtreiniger uit het stopcontact. Steek na een tijdje de stekker van de luchtreiniger weer in het stopcontact en verbind de luchtreiniger weer met de router.

Het wifi-indicatielampje gaat uit

- De luchtreiniger kan geen verbinding maken met de router. Controleer het volgende:
 - A. Zit de AC-adapter goed in het stopcontact?
 - B. Is de wifi-functie onderbroken? Verbind de luchtreiniger weer met de router.

Specificaties

Model	FP-S42EU		
Stroomvoorziening	AC-adapter *1		
Geschatte parameters van invoer	AC 100 - 240 V 50-60 Hz 0,9 A		
Nominale uitgangsvermogen	DC 24,0 V 1,5 A 36,0 W		
Aanpassen ventilatorsnelheid	MAX	MED	LAAG
Ventilatorsnelheid (m ³ /u)	240	132	36
Nominaal vermogen (W)	23	7,1	2,8
Geluidsniveau (dB) *2	46	34	19
Stand-by stroomverbruik (W)	0,9 (Als de wifi-adapter AAN staat). 0,7 (Als de wifi-adapter UIT staat).		
Aanbevolen grootte van de ruimte (m ²) *3	Tot 30		
Plasmaclusterionen met hoge dichtheid Aanbevolen grootte van de ruimte (m ²) *4	Tot 23		
Sensoren	Stofgevoelige/geur-/temperatuur-/luchtvochtigheidssensor		
Filtertype	Twee-in-één HEPA- *5 en geurfilter		
Snoerlengte (m)	Ca. 2,0		
Afmetingen (mm)	235 (B) × 235 (D) × 372 (H)		
Gewicht (kg)	Ca. 3,9		
Door dit product ondersteunde wifi-specificaties	Wifi 2,4 GHz	Frequentie 2,4 GHz band Kanaal 1-13 Max. zendvermogen 100 mW bij 2,412-2,472 GHz	
	Wifi 5 GHz	Frequentie 5 GHz band Kanaal 36-165 Max. zendvermogen 100 mW bij 5.180-5,825 GHz	
	Bluetooth	Frequentie 2,4 GHz band Kanaal 0-39 Max. zendvermogen 10 mW bij 2,402-2,480 GHz	

	Aanbevolen grootte van de ruimte *6	CADR		
		Rook	Stof	Pollen
AHAM	19 m ²	133 cfm (226 m ³ /u)	141 cfm (240 m ³ /u)	152 cfm (258 m ³ /u)
GB	26 m ²	260 m ³ /u *7		

Hierbij verklaart Sharp dat deze apparatuur voldoet aan de essentiële vereisten en andere relevante bepalingen van RED-richtlijn 2014/53/EU.

De volledige tekst van de EU-conformiteitsverklaring is beschikbaar via de volgende link: <https://sharphome.eu/documents-of-conformity/>

Stand-by stroomverbruik

Als de AC-adapter van het product is ingestoken in een wandstopcontact, dan gebruikt deze stand-bystroom om de elektrische circuits te bedienen. Trek de AC-adapter uit het stopcontact om energie te besparen als u het product niet gebruikt.

Model		FP-S40EU		
Stroomvoorziening		AC-adapter *1		
Geschatte parameters van invoer	Nominale uitgangsvermogen	AC 100 - 240 V 50-60 Hz 0,9 A		
		DC 24,0 V 1,5 A 36,0 W		
Aanpassen ventilatorsnelheid		MAX	MED	LAAG
Ventilatorsnelheid (m³/u)		240	132	36
Nominaal vermogen (W)		23	6,4	2,3
Geluidsniveau (dB) *2		46	34	19
Stand-by stroomverbruik (W)		0,3		
Aanbevolen grootte van de ruimte (m²) *3		Tot 30		
Plasmaclusterionen met hoge dichtheid Aanbevolen grootte van de ruimte (m²) *4		Tot 23		
Sensoren		Geurtjes		
Filtertype		Twee-in-één HEPA- *5 en geurfilter		
Snoerlengte (m)		Ca. 2,0		
Afmetingen (mm)		235 (B) × 235 (D) × 372 (H)		
Gewicht (kg)		Ca. 3,9		

	Aanbevolen grootte van de ruimte *6	CADR		
		Rook	Stof	Pollen
AHAM	19 m²	133 cfm (226 m³/u)	141 cfm (240 m³/u)	152 cfm (258 m³/u)
GB	26 m²	260 m³/u *7		

- *1 Deze AC-adapter is een niet tegen kortsluiting beveiligde transformator.
- *2 De geluidsniveaus worden gemeten volgens de norm JEM1467 van de Japan Electrical Manufacturers' Association.
- *3 De aanbevolen grootte van de ruimte geldt voor een product dat met maximale ventilatorsnelheid wordt gebruikt. De aanbevolen grootte van de ruimte geeft aan over welke oppervlakte stofdeeltjes kunnen worden verwijderd in 30 minuten (volgens JEM1467).
- *4 Grootte van een ruimte waarin ongeveer 7000 ionen per kubieke meter kunnen worden gemeten in het midden van de ruimte, op een hoogte van ongeveer 1,2 meter vanaf de vloer, als het product naast de muur wordt geplaatst en in de modus MAX draait.
- *5 De filter verwijdert meer dan 99,97% van de partikels van 0,3 micron stof (volgens JEM1467).
- *6 De aanbevolen grootte van de ruimte geldt voor een product dat met maximale ventilatorsnelheid wordt gebruikt. (volgens ANSI/AHAM AC-1-2020, GB/T 18801-2022)
- *7 Deze CADR is getest door een derde partij op basis van de GB/T 18801-2022 "Air Cleaner" Test Method en is het resultaat van werking in de modus MAX.

SLOVENŠČINA

Hvala za nakup čistilnika zraka SHARP.
Prosimo, da pred uporabo naprave pazljivo preberete navodila.
Ta priročnik hranite na varnem mestu za referenco.

VSEBINA

Pomembna varnostna navodila.....	1
Pregled izdelka.....	3
Namestitvev.....	5
Delovanje.....	6
Vzdrževanje.....	9
Odpravljanje motenj v delovanju.....	12
Funkcija Wi-Fi.....	14
Tehnični podatki.....	20



Informacije o odlaganju tovrstne opreme

ČE ŽELITE TO OPREMO ODVREČI, ZA TO NE UPORABITE NAVADNEGA SMET-NJAKA. PRAV TAKO NE SME PRITI V STIK Z OGNJEM!

Rabljeno električno in elektronsko opremo zbirajte **LOČENO** v skladu z lokalno ureditvijo.

Ločevanje spodbuja okolju prijazno ravnanje, recikliranje materialov in zmanjševanje količine odpadkov. **NEPRAVILNO ODLAGANJE** lahko zaradi določenih snovi škoduje zdravju ljudi ter okolju. **RABLJENO OPREMO** odvrzite na lokalnem ali občinskem zbirališču.

Če se vam porajajo dvomi glede odlaganja, stopite v stik z lokalno upravo ali prodajalcem tovrstne opreme ter se podučite o ustreznih odlagalnih metodah.

LE ZA UPORABNIKE IZ EVROPSKE UNIJE IN NEKATERIH DRUGIH DRŽAV, KOT NPR. NORVEŠKA IN ŠVICA: Pravno ste zavezani k odlaganju z ločevanjem.

Zgornji simbol uporabnike električnih in elektronskih naprav (ter embalaže) na to opominja.

Uporabniki iz **ZASEBNIH GOSPODINJSTEV** morajo uporabljati obstoječa zbirališča za rabljeno opremo, kjer je vračilo brezplačno. Vračilo je brezplačno.

Če je bila oprema uporabljena v **POSLOVNE NAMENE**, vas prosimo, da stopite v stik s prodajalcem SHARP, ki vas bo obvestil o povračilu. Stroški povračila so vam lahko zaračunani. Manjšo opremo (in manjše količine) lahko prevzamejo lokalna zbirališča. Za Španijo: Prosimo, posvetujte se z uradom za zbiranje odpadkov ali z lokalnimi oblastmi, da prevzamejo nazaj izrabljen produkt.

Pomembna varnostna navodila

Pred uporabo tega izdelka PREBERITE IN SHRANITE TA NAVODILA.

Pri uporabi izdelka je treba vedno upoštevati osnovne varnostne ukrepe za zmanjšanje nevarnosti požara, električnega udara in poškodb oseb, vključno z naslednjim:

OPOZORILO

1. Izdelek se sme uporabljati le za predviden namen, kot je opisano v priročniku.
2. Uporaba te naprave ni namenjena otrokom, mlajšim od 8 let, in osebam z zmanjšanimi fizičnimi, senzoričnimi in mentalnimi zmoglostmi ali z nezadostnimi izkušnjami in znanjem o pravilni uporabi, razen če te osebe niso bile ustrezno podučene s strani odgovornega in zato razumejo možna tveganja. Otroci se ne smejo igrati z napravo, prav tako ne smejo opravljati čiščenja in vzdrževanja brez nadzora.
3. Izdelka ne popravljajte ali razstavljajte sami.
4. Nikoli ne uporabljajte izdelka, če je napajalni kabel ali napajalnik poškodovan ali če izdelek slabo deluje ali je poškodovan. Zamenjati, popraviti ali zavreči ga mora proizvajalec ali pooblaščen servisni center Sharp oz. usposobljen serviser, da se preprečijo možne nevarnosti. Za vsakršno odpravljanje težav, prilagoditve ali popravila naprave se posvetujte z najbližjim servisom. (Naslednjih delov napajalnika ni mogoče zamenjati in bodo zavrženi.
- napajalni kabel, kontakti na vtiču, varovalka)
5. Da preprečite kratek stik, pregrevanje, električni udar ali požar, upoštevajte spodnja navodila glede napajalnega kabla ali napajalnika za izmenični tok.
 - a. Priklopite le v 220–240 V izmenični tok.
 - b. Uporabljajte samo napajalni izdelek.
 - c. Napajalnika za izmenični tok tega izdelka ne uporabljajte z drugimi izdelki.
 - d. Ne priključujte na ohlapne ali poškodovane vtičnice.
 - e. Vedno izklopite izdelek, preden izvlečete vtič iz napajalnika.

- f. Izdelek vedno izključite iz električnega omrežja v naslednjih primerih.
 - Pred premikanjem izdelka.
 - Pred odpiranjem stranske plošče.
 - Pred menjavo filtra.
 - Pred vzdrževanjem izdelka.
 - Ko naprave ne uporabljate.
 - g. Ko odklopite izdelek iz električnega omrežja, ne smete izvleči napajalnega kabla, temveč napajalnik (primitve za držalo).
 - h. Napajalnik naj ne bo prašen.
 - i. Pazite, da ne poškodujete napajalnega kabla, in upoštevajte naslednje.
 - Na napajalni kabel ne polagajte težkih predmetov.
 - Napajalnega kabla ne stiskajte, upogibajte ali zvijajte na silo.
 - Napajalnega kabla ne prekrivajte s preprogami ipd.
 - Napajalnega kabla ne napeljite pod pohištvo, preprogami ali drugimi napravami.
 - Da preprečite nevarnost spotikanja, ne hranite napajalnega kabla na mestu, kjer ljudje pogosto hodijo mimo.
6. Izdelka ne uporabljajte v bližini naslednjih mest.
 - a. V bližini ognja (plinske naprave, kamini, prižgane sveče, cigarete, kadila itd.).
 - b. Mesta, kjer so prisotni naslednji vnetljivi plini.
 - Maščobni ali oljni hlapi, ki nastajajo v kuhinjah.
 - Oljni ostanke
 - Kemični hlapi itd.
 - c. Na vročih območjih ali v njihovi bližini oz. tam, kjer lahko pride v stik s paro (peči, grelniki itd.).
 - d. Na mestih, ki so mokra, vlažna ali na katerih prihaja do kondenzacije (kopalnice, pralnice itd.).
 7. Če izdelek uporabljate v bližini naprav, ki povzročajo zgorevanje (plinske naprave itd.), poskrbite za dobro prezračevanje prostora. V nasprotnem primeru lahko pride do zastrupitve z ogljikovim monoksidom.
 8. Izdelka ne smete zmociti.

9. V reže za dovajanje ali odvajanje zraka nikoli ne vstavljajte prstov ali drugih predmetov.
 10. V odvod zraka ničesar ne vstavljajte.
 11. Ne glejte v odprtine za zrak.
 12. Na izdelek se ne naslanjajte in ga ne nagibajte.
4. Izdelka ne uporabljajte v prostorih, kjer so prisotni aerosolni insekticidi. To lahko povzroči, da v izdelku ostane vonj po insekticidu, ki se sprošča iz odprtine za zrak.
 5. V bližini tega izdelka ne uporabljajte izdelkov, ki vsebujejo fluorovo smolo ali silikon (kozmetičnih izdelkov, izdelkov za nego las itd.). Fluorova smola ali silikon bi se lahko zataknila v tem izdelku in povzročila, da ioni Plasmacluster ne bi mogli nastajati.

OPOZORILA

PREVIDNOSTNI UKREPI MED NAMESTITVIJO

1. Izdelek v pokončnem položaju postavite na ravno in stabilno površino z zadostnim kroženjem zraka.
2. Izdelka ne postavljajte na nestabilne površine (postelje, kavči, težke preproge itd.), saj se zaradi tega lahko prevrne.
3. Pri daljši uporabi se lahko okolica izdelka umaže, zato redno čistite okoliške stene, tla in preproge. Če ste zaskrbljeni zaradi umazanije, premaknite izdelek stran od predmetov v okolici.
4. Ne blokirajte dovodov ali odvodov zraka. Pazite, da jih ne zamašite s pohištvom, zavesami itd.
5. Uporabljajte v ustreznih pogojih med 0 °C in 35 °C.
6. Izdelka ne postavljajte na naslednja mesta. To lahko povzroči deformacijo, razpoke, spremembo barve ali zlom senzorja izdelka.
 - a. Na prostem ali na neposredni sončni svetlobi.
 - b. Na mestih, ki so izpostavljena velikim temperaturnim spremembam.
 - c. Na mestih, kjer bi bil izdelek izpostavljen neposrednemu vetru ali prepihu.

PREVIDNOSTNI UKREPI MED DELOVANJEM

1. Izdelka ne uporabljajte brez ustrezno nameščenih filtrov.
2. Pri premikanju izdelka po lažje poškodovanih tleh, neravni površini ali preprogi ga vedno dvignite.
3. Ko prenašate izdelek, odstranite napajalnik z izdelka in nato držite ročaja na obeh straneh izdelka.

OPOMBA

Motnje radia ali televizije itd.

Če izdelek povzroča motnje pri sprejemu radia, televizije ali radijsko vodenih ur, povečajte razdaljo med izdelkom in zadevno napravo.

Pregled izdelka

Glavno ohišje

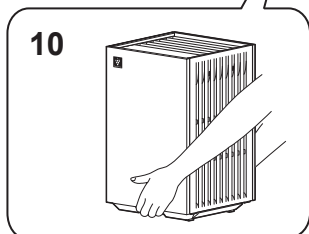
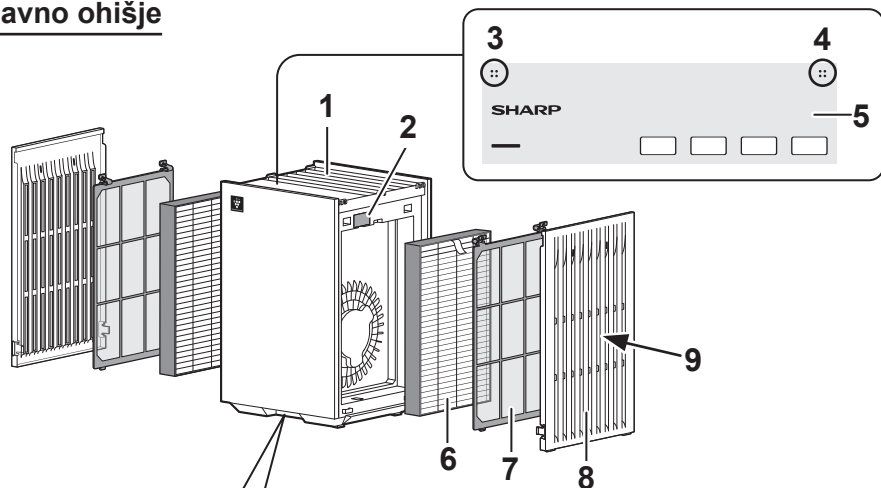

Pogled od zadaj

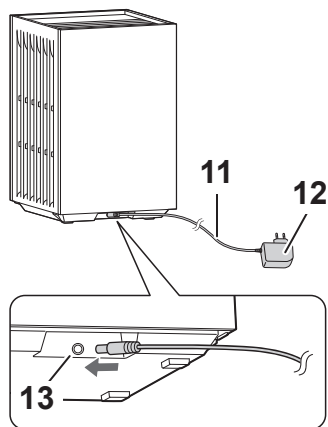

1	Odvod zraka	
	Senzor filtra	Samo FP-S42EU
2	Senzor za občutljivost na prah (Pogled izdelka od znotraj na eni strani)	Samo FP-S42EU
3	Senzor vonjav *	
4	Senzor temperature in vlažnosti *	Samo FP-S42EU
5	Upravljalna plošča	
6	Filter dva v enem (HEPA in dezodoracijski) **	
7	Predfilter **	
8	Stranska plošča **	
9	Dovod zraka **	
10	Ročaj (na sprednjem in zadnjem delu)	
11	Napajalni kabel	
12	Napajalnik	
13	Priključek za napajalnik	

* Pogled na izdelek od znotraj

** Na levi in desni strani izdelka.

Upravljalna plošča

Za FP-S42EU

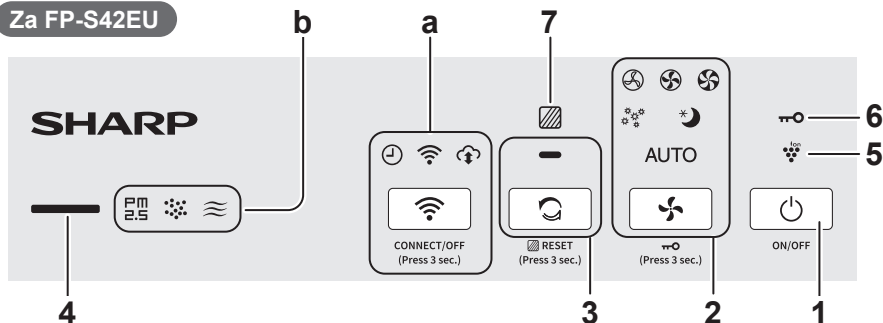

Za FP-S40EU

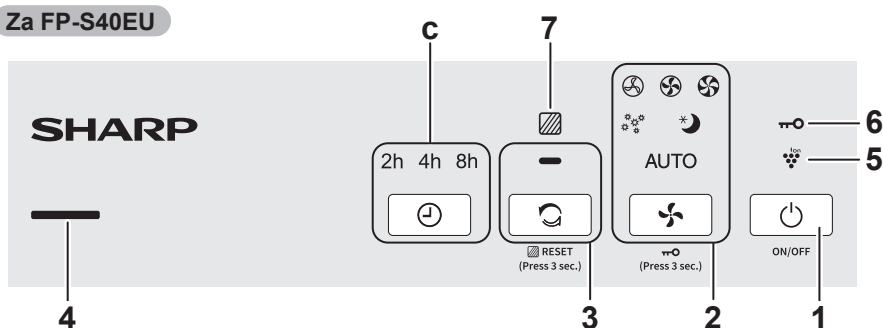

1	Gumb za VKLOP/IZKLOP						
2	Gumb za način, indikator						
3	Gumb za čiščenje z ionsko prho, indikator						
4	Indikator čistoče *** • S spreminjanjem barve prikazuje čistost zraka v prostoru v 5 nivojih. (FP-S40EU ima samo 4 nivoje.)						
	<table border="0"> <tr> <td>čisto</td> <td>Modra</td> </tr> <tr> <td>↕</td> <td>Rumena (utripa)</td> </tr> <tr> <td>nečisto</td> <td>Rdeča (hitro utripa)</td> </tr> </table>	čisto	Modra	↕	Rumena (utripa)	nečisto	Rdeča (hitro utripa)
čisto	Modra						
↕	Rumena (utripa)						
nečisto	Rdeča (hitro utripa)						
5	Indikator za ione Plasmacluster (moder)						
6	Indikator varnostne ključavnice						
7	Indikator zamenjave filtra (rdeč)						

Samo FP-S42EU

a	Gumb in indikator za funkcijo Wi-Fi (glejte stran 16)
b	Indikator vonjav • Označuje, da izdelek zaznava vonj.
	Indikator prahu • Označuje, da izdelek zaznava običajen prah.
	Indikator PM2.5 • Označuje, da izdelek zaznava mikroskopski prah.

Samo FP-S40EU

c	Gumb časovnika, indikatorji
---	-----------------------------

*** V prvih 30 sekundah po začetku delovanja izdelek preveri stanje zraka. V tem času bo indikator čistosti izmenično utripal v 4 barvah. (samo FP-S40EU)

Namestitev

OPOMBA

Pred namestitvijo filtrov izdelek izklopite in izključite iz električnega omrežja.



1. Odstranite stranski plošči in predfiltre.

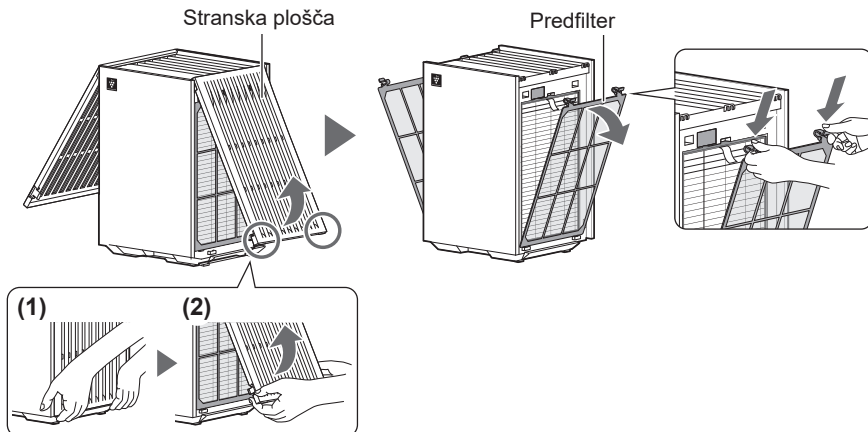

2. Filtre vzemite iz plastičnih vrečk in jih nato namestite.

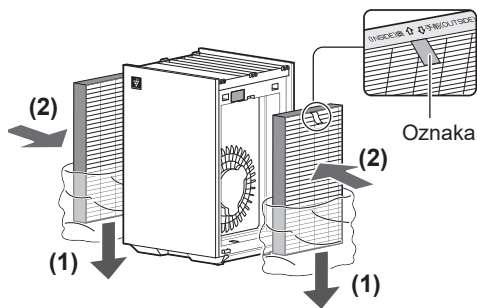

3. Namestite predfiltre in stranski plošči.

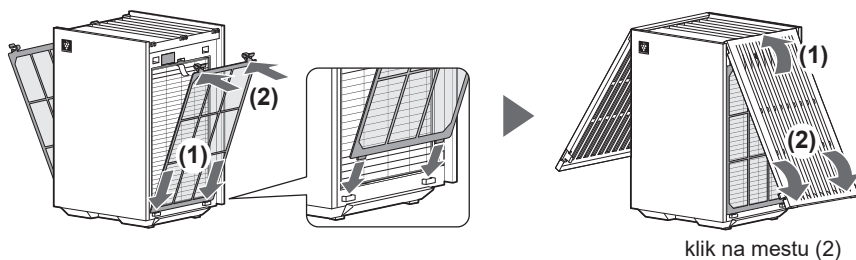

Delovanje

ZAGON/ZAUSTAVITEV



Zaustavitev



Začetek

Delovanje naprave se prične v načinu, uporabljenem pred zadnjim izklopom naprave.

Hitrost ventilatorja

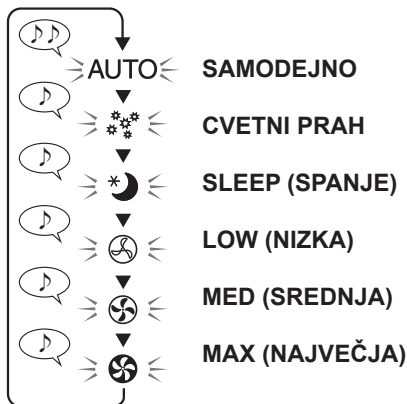

SAMODEJNO:

Hitrost ventilatorja se prestavlja samodejno glede na stopnjo onesnaženosti zraka.

CVETNI PRAH:

Občutljivost senzorja se samodejno poveča, da hitro zazna umazanijo v zraku, izdelek pa močno očisti zrak.

SPANJE:

Izdelek deluje tiho, hitrost ventilatorja pa se prestavlja samodejno glede na stopnjo onesnaženosti zraka.

Upravljalna plošča in indikator čistoče se samodejno izklopita.

(Vendar bodo nekateri indikatorji, potrebni za obvestila, ostali zatemnjeni.)

Način PRHE ČISTIH IONOV

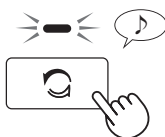

Izdelek z močnim zračnim pretokom sprošča ione Plasmacluster in 10 minut zbira prah ter zmanjšuje statično električno. Nato se občutljivost senzorja samodejno poveča in hitro zazna nečistoče ter 50 minut močno čisti zrak.

Ko je delovanje zaključeno po 60 minutah, se izdelek preklapi v prejšnji način delovanja.

Časovnik **Samo FP-S40EU**

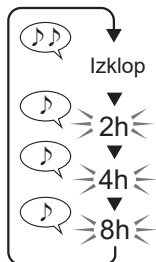

Preklic časovnika

pribl. 2 ur

pribl. 4 ur

pribl. 8 ur

Časovnik lahko vklopite (ali izklopite) z načinom delovanja, opisanim na levi strani, medtem ko je izdelek ustavljen (ali med delovanjem).

- Po VKLOPU ali IZKLOPU časovnika zasveti indikator preostalega časa in izdelek se samodejno zažene (ali ustavi), ko je dosežen izbrani čas.
- Če želite preklicati časovnik, pritisnite tipko časovnika, da indikator časovnika ugasne.

Varnostno zaklepanje

(ko je izdelek VKL. ali IZKL.)

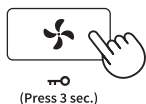

Pritisnite in držite 3 s.

 Izklop **IZKL.**

  **VKL.**

Upravljalna plošča je zaklenjena, če je funkcija varnostnega zaklepanja nastavljena na ON (VKLOP).

- Wi-Fi lahko izklopite, tudi če je vklopljena funkcija varnostnega zaklepanja. (Samo FP-S42EU)

Vklop enote ionov Plasmacluster

(ko je izdelek VKL.)

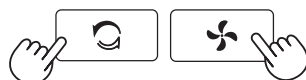

Pritisnite in držite 3 s.

 Izklop **IZKL.**

  **VKL.**

Dodatne funkcije

Nastavite lahko naslednje funkcije.

Nadzor osvetlitve

- Svetlost upravljalne plošče lahko spremenite na VKLOP ali IZKLOP.

Če je nastavljena na IZKLOP, bodo nekateri indikatorji, potrebni za obvestila, ostali zatemnjeni.

Občutljivost senzorja

Samodejni ponovni zagon

- Če je naprava odklopljena, ali ni napajanja, se bo delovanje naprave nadaljevalo s prejšnjo nastavitvijo, ko se električni tok znova vzpostavi.

Bluetooth **Samo FP-S42EU**

1. Vstopite v način nastavitve.

(ko je izdelek IZKL.)



Pritisnite in držite 3 s.

Indikator se prižge in prikaže trenutne nastavitve. (Primer FP-S42EU)

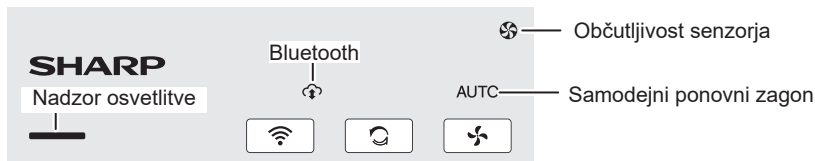

2. Spremenite nastavitve.

Nadzor osvetlitve	Občutljivost senzorja	Samodejni ponovni zagon	Bluetooth Samo FP-S42EU
 VKL. (privzeto) Izklop IZKL.	 Standardna (privzeto) Visoko Nizko	 FP-S42EU FP-S40EU AUTO VKL. (privzeto) Izklop IZKL.	 Pritisnite in držite 3 s. VKL. (privzeto) Izklop IZKL.

3. Zaprite nastavitve.



- Če v 8 sekundah od nastavitve ne pritisnete gumba za VKLOP/IZKLOP, se bo nastavev samodejno shranila.

Vzdrževanje

OPOMBA

Pred čiščenjem izdelka in zamenjavo filtrov se prepričajte, da ste izdelek izklopili in izvlekli vtič iz električnega omrežja.



Uporabljajte le tista čistila, ki so navedena v tem priročniku.

- Izdelka ne čistite s hlapljivimi tekočinami.

(Bencin, razredčilo za barve, polirni prašek ali maščoba itd.)

Uporaba teh sredstev lahko povzroči poškodbe ali spremembo barve izdelka ali nepravilno delovanje senzorja.

Cikel vzdrževanja: enkrat na mesec

- Vendar pa v naslednjih primerih očistite filter dva v enem (HEPA in dezodoracijski filter).
 - Ko se nabere prah.
 - Ko se iz odprtine za zrak širi vonj.

Glavno ohišje

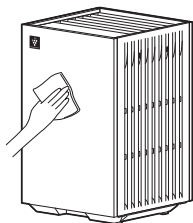

Obrišite s suho, mehko krpo

Stranski plošči in predfilter

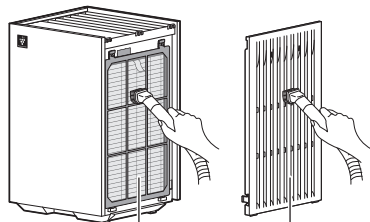

Predfilter

Stranska plošča

Previdno odstranite prah z orodjem za čiščenje, kot je sesalnik.

- Pri čiščenju predfiltera ne uporabljajte sile.

OPOMBA

Čiščenje trdovratne umazanje

1. Dodajte manjšo količino sredstva za pomivanje in namakajte pribl. 10 minut.
2. Izperite sredstvo za pomivanje s čisto vodo.
3. Pustite, da se filter popolnoma posuši v dobro prezračenem prostoru.

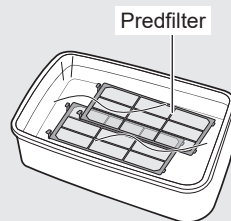

Predfilter

Senzorji

Previdno odstranite prah z orodjem za čiščenje, kot je sesalnik.

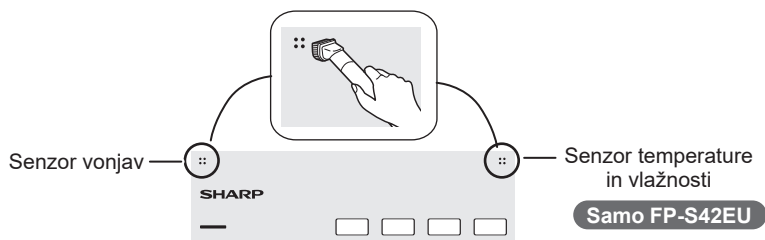

Senzor za občutljivost na prah

Samo FP-S42EU

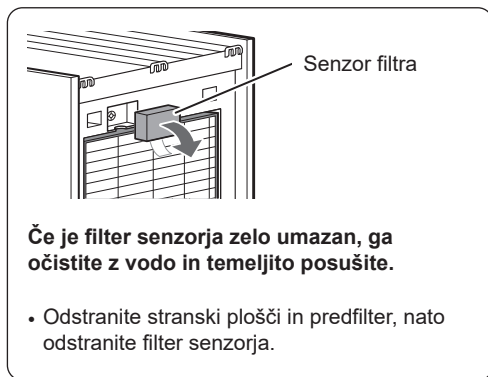
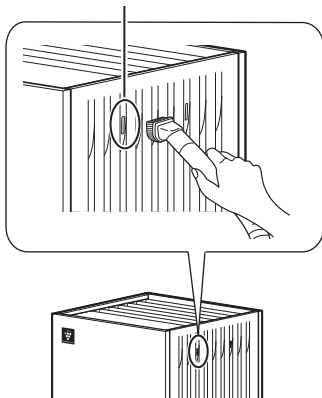

Filter dva v enem (HEPA in dezodoracijski)

OPOMBA

Ne perite filtrov. Ne izpostavljajte jih sončni svetlobi (v nasprotnem primeru morda filtri ne bodo več učinkoviti).

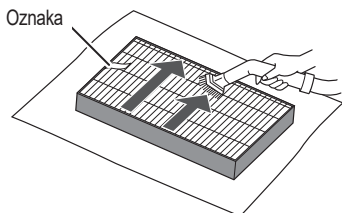

Očistite samo stran z oznako.

- Ne čistite nasprotni strani (strani brez oznak).
- Filter je občutljiv, zato nanj ne pritiskajte premočno.

Kdaj je potrebna zamenjava filtrov

Ko indikator za zamenjavo filtra utripa, zamenjajte filtre.

	Počasno utripanje	Zamenjajte filtre.
	Hitro utripa	Takoj zamenjajte filtre.

Filtre zamenjajte v skladu z navodili na strani 5.

Nato sledite spodnjim korakom, da ponastavite (izklopite) indikator zamenjave filtra.

(1) Napajalnik priključite v vtičnico in vklopite izdelek.

(2)

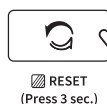

Pritisnite in držite 3 s.



Izklop

Nastavitev ponastavitve je dokončana.

SL

OPOMBA

- Cikli zamenjave se razlikujejo glede na pogoje uporabe in okolje uporabe.
- Nekatere vonjave, ki jih vpijejo filtri, se sčasoma razgradijo in povzročajo dodatne vonjave. Odvisno od pogojev uporabe, zlasti če napravo uporabljate v okoljih s težjimi pogoji kot v gospodinjstvu, lahko te vonjave postanejo zaznavne prej. Če vonjave še vedno ostanejo ali če prahu ne morete odstraniti, zamenjajte filter.

Nadomestni model

Dva v enem HEPA in dezodoracijski filter FZ-S40S2E (2 dela)

- Uporabite nadomestne dele, ki so navedeni v tem priročniku.
- Najdaljša življenjska doba je 2 leti.
Raven hrupa je izmerjena v skladu s standardi Japonskega združenja proizvajalcev električne opreme (JEM1467).

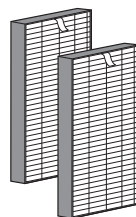

Odpravljanje motenj v delovanju

Preden kontaktirate serviserja, preverite priporočila s spodnje tabele za odpravljanje motenj v delovanju, saj težava morda ne pomeni, da je naprava okvarjena.

Vonjave in dim so še vedno prisotne.

- Preverite filtre. Če so še vedno v plastični vrečki, jih vzemite iz plastične vrečke.
- Preverite filtre. Če so izredno umazani, jih očistite ali zamenjajte.

Zrak, ki se izpušča iz naprave, ima vonj.

- Preverite filtre. Če so izredno umazani, jih očistite ali zamenjajte.

Naprava ne deluje, če je v zraku cigaretni dim.

- Prepričajte se, da je naprava nameščena na mestu, kjer senzorji lahko zaznajo cigaretni dim.
- Preverite filter senzorja. Če je zamašen ali umazan, ga očistite. (Stran 10)

Iz novega izdelka/filtra prihajajo vonjave.

- Takoj po odstranitvi plastične vrečke se lahko pojavi rahel vonj.

Ta vonj ni škodljiv za delovanje filtra ali izpostavljenost ljudi.

Naprava ustvarja klike ali podobne zvoke.

- Naprava lahko ustvarja klike ali podobne zvoke, ko ustvarja ione.

Čeprav se je kakovost zraka spremenila, je barva indikatorja čistoče še vedno modra (ali rdeča).

- Barva indikatorja čistoče se nekaj časa po začetku delovanja izdelka morda ne bo spremenila.
- Ali je senzor vonja ali senzor za občutljivost na prah blokiran? Preverite območje senzorja. (Stran 3)
- Preverite filter senzorja. Če je zamašen ali

umazan, ga očistite. (Stran 10)

- Nastavite občutljivost senzorja kot sledi glede na barvo indikatorja čistoče. (stran 8)
 - Če je barva še naprej rdeča, nastavite občutljivost senzorja na LOW (NIZKO).
 - Če je barva še naprej modra, nastavite občutljivost senzorja na HIGH (VISOKO).

Monitor čistoče pogosto spreminja barve.

- Indikator čistoče samodejno spreminja barve, ko senzor za občutljivost na prah in vonjave zazna nečistoče. Če vas sprememba skrbi, lahko spremenite občutljivost senzorja. (Stran 8)

Upravljalna plošča se izklopi.

- Upravljalna plošča se izklopi v naslednjih primerih.
 - Delovanje v načinu spanja.
 - Ko je nadzor osvetlitve IZKLOPLJEN. (Stran 8)

Indikator zamenjave filtra utripa.

- Zamenjajte filtre.
Po zamenjavi filtrov ponastavite indikator zamenjave filtra. (stran 11)

Prikazovalnik napake

Indikator za CVETNI PRAH utripa in izdelek ne deluje.

- Izdelek je prenehal delovati, ker filter ni pravilno nameščen. Če želite odpraviti napako, sledite spodnjim korakom.
 - (1) Za izklop enote pritisnite na gumb za VKLOP/IZKLOP.
 - (2) Ponovno pravilno namestite filter.
 - (3) Pritisnite gumb za VKLOP/IZKLOP in vključite napravo.

Utripa eden od naslednjih indikatorjev.

- Indikator **LOW** (»NIZKO«)
 - Indikator **AUTO** Samo FP-S42EU
 - Indikator **MED** (»SREDNJE«) Samo FP-S42EU
- Izdelek odklopite iz električnega omrežja, počakajte eno minuto in ga nato ponovno priključite.

Če se napaka še vedno pojavi, se obrnite na servisni center Sharp.

Varnostni/previdnostni ukrepi za funkcije Wi-Fi

OPOZORILO

Pri daljinskem upravljanju čistilnika zraka

Pri oddaljenem upravljanju od zunaj morda ne boste mogli preveriti trenutnega stanja čistilnika zraka, okolice ali stanja ljudi doma, zato pred uporabo natančno preverite, ali je vse varno.

1. Prepričajte se, da je električni vtič popolnoma vstavljen v vtičnico in da na vtiču ali v vtičnici ni prahu. (Zaradi slabega stika ali okvare stika lahko pride do pregrevanja, vžiga, požara itd.)
2. Predhodno preverite okolico izdelka, saj lahko pretok zraka iz izdelka povzroči nepričakovane pojave (na primer padec nestabilnega predmeta) in posledično požare, poškodbe in škodo na hišnih predmetih.

VARNOSTNI NAPOTEK

Previdnostni ukrepi za funkcije Wi-Fi

1. Če želite uporabljati aplikacijo, se morate strinjati s »Pogoji storitve«.
2. Preverite, da je aplikacija posodobljena.
3. Posnetki in ilustracije v tej knjigi so namenjeni razlagi, med njimi in dejanskim izdelkom je nekaj razlik.
4. V primeru slabe povezave aplikacija morda ne bo mogla upravljati čistilnika zraka. Trenutno delovanje čistilnika zraka morda v aplikaciji ne bo natančno prikazano.
5. Priporočamo, da zaklenete zaslon pametne naprave in tako preprečite nenamerno delovanje.
6. Pri prenosu in uporabi aplikacije se zaračunajo komunikacijski stroški.

Previdnostni ukrepi pri uporabi radijskih valov

1. Uporaba aplikacije v naslednjem okolju ni zagotovljena:
 - a. V bližini brezžičnih naprav Bluetooth®, ki uporabljajo enako frekvenco (2,4 GHz) kot ta izdelek.
 - b. V bližini izdelka, ki oddaja magnetno polje. (npr. mikrovalovna pečica).
 - c. V bližini mesta s statično elektriko.
 - d. V bližini mesta, kjer se pojavljajo radijske motnje.
 - e. V bližini druge brezžične komunikacijske naprave.
2. Povezave Wi-Fi in učinkovitosti ni mogoče zagotoviti za vse usmerjevalnike ali okoljske pogoje.
3. Na naslednjih mestih je lahko povezava Wi-Fi nestabilna:
 - a. Znotraj stavbe, izdelane z betonom, armiranim jeklom ali kovino.
 - b. Blizu ovir.
 - c. V bližini brezžične komunikacijske naprave, ki uporablja isto frekvenco.

Previdnostni ukrepi v zvezi z osebnimi podatki (v zvezi z varnostjo)

1. Če uporabljate brezžično napravo LAN, so vaši podatki še vedno lahko prestreženi ne glede na nastavitve šifriranja.
2. Prepričajte se, da uporabljate omrežje, ki je pod vašim nadzorom.
3. Pri prodaji, odtujitvi ali predaji naprave tretji osebi jo lahko ponastavite. Glejte stran 18 za več informacij o nastavitvi.

• Besedna oznaka in logotipi Bluetooth® so registrirane blagovne znamke v lasti družbe Bluetooth SIG, Inc.

Pogoji uporabe (veljajo od avgusta 2025)

Širokopasovna internetna povezava

- Naslednjih načinov povezave ni mogoče uporabiti.
 - Telefonska povezava
 - Povezava, ki zahteva avtentikacijo ID
- Naslednji načini povezovanja niso zagotovljeni.
 - Povezava z mobilnim usmerjevalnikom
 - Skupna raba interneta

Pametna naprava (npr.: pametni telefon)

- Minimalne zahteve za programsko opremo:
Android 8 ali novejši/iOS 12 ali novejši

Dostopna točka Wi-Fi (usmerjevalnik)

Specifikacije Wi-Fi, ki jih podpira ta izdelek

- Frekvenčni pas: 2,4 GHz/ 5 GHz (IEEE802.11a/b/g/n)
- Kanal:
<2,4 GHz pas> 1–13
<5 GHz pas> W52 (36, 40, 44, 48)/W53 (52, 56, 60, 64)/W56 (100, 104, 108, 112, 116, 120, 124, 128, 132, 136, 140, 144)/W58 (149, 153, 157, 161, 165)
- Varnostni protokoli: WPA Personal/WPA2 Personal/WPA3 Personal
- Priporočeno šifriranje: AES
- Bluetooth 5.0 (podpora samo za Bluetooth Low Energy)

OPOMBA

V usmerjevalniku onemogočite naslednje nastavitve.

- Skrita nastavitve SSID
- Nastavitve filtriranja naslovov MAC
- Nastavitve izločanja odjemalcev, ki prepoveduje komunikacijo Wi-Fi med napravami, povezanimi z usmerjevalnikom.

Pravice intelektualne lastnine za ta izdelek

- Programska oprema, vključena v ta izdelek, je sestavljena iz programske opreme, ki jo je razvilo ali ustvarilo naše podjetje in jo je naše podjetje avtorsko zaščitilo, ter brezplačne programske opreme, ki je avtorsko zaščitena s strani tretjih oseb. Podrobnosti o programski opremi, vključeni v ta izdelek, vključno z licenčnimi pogoji, so na voljo na naslednjem naslovu URL.
<https://jp.sharp/support/cloud/adapter/license/z02/>



Blagovne znamke

- »Wi-Fi®« je registrirana blagovna znamka družbe Wi-Fi Alliance®.
- »WPA™« in »WPA2™« sta blagovni znamki družbe Wi-Fi Alliance®.
- »Android« je blagovna znamka družbe Google Inc.
- Druga imena podjetij, imena podjetij in imena izdelkov, omenjena v navodilih za uporabo, so blagovne znamke in registrirane blagovne znamke posameznih podjetij.

Uporaba funkcije Wi-Fi

Povežite se z aplikacijo (Sharp Life AIR App)

S povezavo čistilnika zraka s pametno napravo lahko napravo uporabljate bolj priročno.

Skenirajte kodo, da prenesete in namestite določeno aplikacijo.

Nato sledite spodnjim korakom za namestitev.

<https://sharphome.eu/pages/sharp-lifeair-app>



1. Zaženite aplikacijo in sledite navodilom v aplikaciji, da opravite začetne nastavitve za aplikacijo.
2. Če želite aplikacijo povezati s čistilnikom zraka, sledite naslednjim korakom.
 - (1) Tapnite gumb za meni » ≡ « v zgornjem levem kotu zaslona aplikacije.
 - (2) Tapnite »Register Device« (Registracija naprave).
 - (3) Tapnite »Povezava z usmerjevalnikom« in nato sledite navodilom v aplikaciji.

O gumbih in indikatorjih, povezanih s funkcijo Wi-Fi

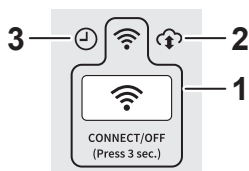

1	Gumb Wi-Fi Indikator Wi-Fi <ul style="list-style-type: none">• Sveti: Wi-Fi VKL.• Ne sveti: Wi-Fi IZKL.• Utripa (Stran 19)
2	Indikator storitve v oblaku <ul style="list-style-type: none">• Sveti, ko je možnost »Storitev v oblaku« v določeni aplikaciji nastavljen na Vključeno.
3	Lučka časovnika <ul style="list-style-type: none">• Sveti, ko je bil na izdelku nastavljen časovnik iz določene aplikacije.

VKLOP/IZKLOP Wi-Fi



Pritisnite in držite 3 s.



Izklop

Wi-Fi IZKL.



Wi-Fi VKL.

- O vklopu Wi-Fi.
Po nekaj trenutkih po pritisku na gumb Wi-Fi se zaslišijo 4 zvočni signali. Čez nekaj časa zasveti indikator Wi-Fi in povezava Wi-Fi je končana. (V tem primeru se povezava Wi-Fi z usmerjevalnikom samodejno obnovi.)

Povezava Wi-Fi čistilnika zraka in usmerjevalnika ne deluje.

- Preverite specifikacije uporabljenega usmerjevalnika.
- Nastavite smer usmerjevalnika in antene, približajte usmerjevalnik in anteno itd. Nato ponovno vklopite usmerjevalnik in znova vzpostavite povezavo Wi-Fi med čistilnikom zraka in usmerjevalnikom.

Povezave med čistilnikom zraka in pametno napravo ni mogoče vzpostaviti.

- Ali sta čistilnik zraka in vaša pametna naprava povezana z istim usmerjevalnikom? Čistilnik zraka in pametno napravo povežite z istim usmerjevalnikom. Če se še vedno ne morete povezati, poskusite pametno napravo povezati z 2,4 ali 5 GHz pasom usmerjevalnika.
- Ali ste že registrirali 10 pametnih naprav v en čistilnik zraka? Največje število pametnih naprav, ki jih lahko registrirate v en čistilnik zraka, je 10.
- Ali ste že registrirali 30 izdelkov (klimatske naprave, čistilniki zraka itd.) v eni pametni napravi? Največje število izdelkov, ki jih lahko registrirate z eno pametno napravo, je 30.

Daljinskega upravljanja s pametne naprave ni mogoče izvesti.

- Ali je povezava med čistilnikom zraka in vašo pametno napravo dokončana? Nastavite povezavo med čistilnikom zraka in vašo pametno napravo.
- Preverite indikator Wi-Fi na čistilniku zraka. Če indikator Wi-Fi utripa ali je ugasnjen, ukrepajte glede na stanje indikatorja Wi-Fi. (Stran 19)
- Po priključitvi napajalnika čistilnika zraka v električno vtičnico lahko traja nekaj časa, da se indikator Wi-Fi vklopi. Če indikator Wi-Fi ne sveti, tega izdelka ne morete upravljati s pametno napravo.

V primeru zamenjave usmerjevalnika

- Za ponovno povezavo čistilnika zraka z novim usmerjevalnikom izvedite naslednje korake.
 1. Če držite gumb Wi-Fi pritisnjen 3 sekunde,

zaustavite funkcijo Wi-Fi.

2. Čistilnik zraka z novim usmerjevalnikom povežite z aplikacijo.
 - Tapnite aplikacijo in opravite spodnje korake.
 - (1) Gumb za meni »☰«
 - (2) »Registracija naprave«
 - (3) »Povezava z usmerjevalnikom«

V primeru zamenjave pametne naprave

- Izvedite naslednje korake.
 1. Izbrišite registracijo stare pametne naprave iz aplikacije.
 2. Namestite aplikacijo v novo pametno napravo, nato pa z aplikacijo povežite čistilnik zraka z novo pametno napravo.
 - Tapnite aplikacijo in opravite spodnje korake.
 - (1) Gumb za meni »☰«
 - (2) »Registracija naprave«
 - (3) »Že povezano z usmerjevalnikom«

Pri odstranjevanju ali predaji čistilnika zraka

- Če želite preprečiti razkritje osebnih podatkov, izvedite naslednje korake.
 1. Izbrišite registracijo čistilnika zraka iz aplikacije.
 2. Aktivirajte funkcijo Wi-Fi čistilnika zraka (Stran 18).

Če ste čistilnik zraka prejeli od tretje osebe

- Če želite preprečiti nepooblaščen dostop tretje osebe, v napravi aktivirajte funkcijo Wi-Fi čistilnika zraka (Stran 18).

Vzpostavljanje funkcije Wi-Fi

OPOMBA

Pri vzpostavljanju funkcije Wi-Fi izbrišite registracijo čistilnika zraka iz aplikacije, če je že registriran.

1. Pritisnite gumb za Wi-Fi za vsaj 8 sekund.

(ko je izdelek **VKL.** ali **IZKL.**)



Držite za več kot 8 sekund.

- Približno 3 sekunde po pritisku na gumb bo čistilnik zraka izdal opozorilni ton, indikator Wi-Fi pa bo utripal ali ugasnil, vendar gumb držite več kot 8 sekund.

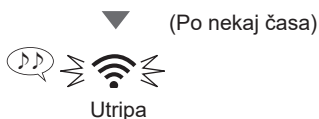

2. V 2 minutah znova pritisnite gumb Wi-Fi za več kot 3 sekunde.



Pritisnite in držite 3 s.



Utripa

(Po nekaj časa)



Izklop

Končano

VKLOP/IZKLOP Bluetooth

- Za način nastavitve glejte stran 8.

O indikatorju stanje povezave

Wi-Fi

Indikator Wi-Fi počasi utripa

- Bo v enem od naslednjih stanj.
 - A. Povezava Wi-Fi čistilnika zraka in usmerjevalnika se nastavlja.
 - B. Povezave med čistilnikom zraka in pametno napravo se vzpostavljata.
 - C. Programska oprema za funkcijo Wi-Fi čistilnika zraka se posodablja.

Indikator Wi-Fi hitro utripa

- Napaka v omrežju. Preverite naslednje:
 - A. Preverite stanje omrežja usmerjevalnika.
 - B. Po izklopu čistilnika zraka preverite stanje interneta.
 - C. Če ni težav z A in B, odklopite čistilnik zraka. Čez nekaj časa priključite čistilnik zraka nazaj v električno vtičnico in ponovno priključite čistilnik zraka na usmerjevalnik.

Indikator Wi-Fi se izklopi

- Čistilnik zraka se ne more povezati z usmerjevalnikom. Preverite naslednje:
 - A. Ali je napajalnik pravilno priključen?
 - B. Ali je bila funkcija Wi-Fi ustavljena?
Ponovno povežite čistilnik zraka z usmerjevalnikom.

Tehnični podatki

Model		FP-S42EU		
Električno napajanje		Napajalnik *1		
Nazivni parametri vnosa Nazivni parametri proizvodnje	Izmenični tok, 100–240 V	50–60 Hz	0,9 A	
	Enosmerni tok, 24,0 V 1,5 A 36,0 W			
Nastavitev hitrosti vrtenja	MAX (NAJVEČJA)	MED (SREDNJA)	LOW (NIZKA)	
Hitrost ventilatorja (m ³ /h)	240	132	36	
Nominalna moč (W)	23	7,1	2,8	
Raven hrupa (dB) *2	46	34	19	
Moč v načinu pripravljenosti (W)	0,9 (Ko je Wi-Fi vmesnik VKLJUČEN.) 0,7 (Ko je Wi-Fi vmesnik IZKLJUČEN.)			
Priporočena velikost prostora (m ²) *3	Do 30.			
Priporočena velikost prostora za Plasmacluster ione visoke gostote (m ²) *4	Do 23.			
Senzorji	Občutljivost na prah/vonjave/temperaturo/vlažnost			
Vrsta filtra	Filter dva v enem HEPA *5 in dezodoracijski			
Dolžina kabla (m)	Približno 2,0			
Dimenzije (mm)	235 (Š) × 235 (G) × 372 (V)			
Teža (kg)	Približno 3,9			
Specifikacije Wi-Fi, ki jih podpira ta izdelek	Wi-Fi 2,4 GHz	Frekvenčni pas: 2,4 GHz Kanali: 1–13 Največja moč oddajnika 100 mW pri 2,412–2,472 GHz		
	Wi-Fi 5 GHz	Frekvenčni pas: 5 GHz Kanali: 36–165 Največja moč oddajnika 100 mW pri 5,180–5,825 GHz		
	Bluetooth	Frekvenčni pas: 2,4 GHz Kanali: 0–39 Največja moč oddajnika 10 mW pri 2,402–2,480 GHz		

	Priporočena velikost prostora *6	CADR		
		Dim	Prah	Cvetni prah
AHAM	19 m ²	133 cfm (226 m ³ /h)	141 cfm (240 m ³ /h)	152 cfm (258 m ³ /h)
GB	26 m ²	260 m ³ /h *7		

Družba Sharp izjavlja, da je ta oprema skladna z osnovnimi zahtevami in drugimi relevantnimi določili direktive RED 2014/53/EU.

Celotno besedilo izjave o skladnosti EU je na voljo na povezavi:

<https://sharphome.eu/documents-of-conformity/>

Moč v načinu pripravljenosti

Ko je napajalnik izdelka vstavljen v stensko vtičnico, v stanju pripravljenosti porablja energijo za delovanje električnih tokokrogov. Če želite prihraniti energijo, izključite napajalnik, ko izdelka ne uporabljate.

Model	FP-S40EU		
Električno napajanje	Napajalnik *1		
Nazivni parametri vnosa	Izmenični tok, 100–240 V	50–60 Hz	0,9 A
Nazivni parametri proizvodnje	Enosmerni tok, 24,0 V	1,5 A	36,0 W
Nastavitev hitrosti vrtenja	MAX (NAJVEČJA)	MED (SREDNJA)	LOW (NIZKA)
Hitrost ventilatorja (m ³ /h)	240	132	36
Nominalna moč (W)	23	6,4	2,3
Raven hrupa (dB) *2	46	34	19
Moč v načinu pripravljenosti (W)	0,3		
Priporočena velikost prostora (m ²) *3	Do 30.		
Priporočena velikost prostora za Plasmacluster ione visoke gostote (m ²) *4	Do 23.		
Senzorji	Vonj		
Vrsta filtra	Filter dva v enem HEPA *5 in dezodoracijski		
Dolžina kabla (m)	Približno 2,0		
Dimenzije (mm)	235 (Š) × 235 (G) × 372 (V)		
Teža (kg)	Približno 3,9		

	Priporočena velikost prostora *6	CADR		
		Dim	Prah	Cvetni prah
AHAM	19 m ²	133 cfm (226 m ³ /h)	141 cfm (240 m ³ /h)	152 cfm (258 m ³ /h)
GB	26 m ²	260 m ³ /h *7		

*1 Ta napajalnik za izmenični tok je transformator, ki ni samostojno odporen na kratek stik.

*2 Ravni hrupa so izmerjene v skladu s standardi Japonskega združenja proizvajalcev električne opreme (JEM1467).

*3 Priporočena velikost prostora je ustrezna za delovanje izdelka ob najvišji hitrosti ventilatorja.

Priporočena velikost prostora je območje iz katerega lahko naprava v 30 minutah odstrani ustrezno količino delcev prahu (v skladu s standardom JEM1467).

*4 Velikost prostora, v katerem je lahko izmerjenih pribl. 7000 ionov na kubični centimeter v središču prostora na višini pribl. 1,2 metra od tal, če je izdelek postavljen ob steno in deluje pri nastavitvi MAX.

*5 Filter odstrani več kot 99,97 % prašnih delcev velikosti vsaj 0,3 mikrona. (glede na JEM1467)

*6 Priporočena velikost prostora je primerna za delovanje izdelka pri največji hitrosti ventilatorja. (v skladu z ANSI/AHAM AC-1-2020, GB/T 18801-2022)

*7 Ta CADR je preskušeno s strani tretje stranke v skladu z GB/T 18801-2022, preskusna metoda »čistilnik zraka«, in je rezultat delovanja v načinu MAX.

Děkujeme, že jste si zakoupili čističku vzduchu SHARP.

Před použitím produktu si prosím pečlivě přečtete tento návod.

Doporučujeme uchovat tento manuál na bezpečném místě pro případ potřeby.

OBSAH

Důležité poučení o bezpečnosti	1
Přehled produktu	3
Jak nainstalovat.....	5
Ovládání.....	6
Údržba.....	9
Řešení problémů.....	12
Funkce Wi-Fi	14
Specifikace	20



Informace o likvidaci tohoto zařízení

CHCETE-LI SE ZBAVIT TOHOTO ZAŘÍZENÍ, NEPOUŽÍVEJTE BĚŽNÝ KOŠ NA ODPADKY A NEHÁZEJTE JEJ DO OHNIŠTĚ!

Použité elektrické a elektronické přístroje by měly být vždy shromažďovány ODDĚLENĚ a mělo by s nimi tak být nakládáno, a to v souladu s místními předpisy.

Oddělený sběr podporuje nakládání šetrné k životnímu prostředí, recyklaci materiálů a minimalizaci finálního odpadu určeného k likvidaci. NESPRÁVNÁ LIKVIDACE ODPADU může být, vzhledem k přítomnosti určitých látek, nebezpečná pro lidské zdraví a životní prostředí! Kde je to možné, odvezte POUŽITÉ VYBAVENÍ do místního, obvykle obecního, sběrného místa.

Máte-li pochybnosti ohledně likvidace zařízení, kontaktujte, prosím, místní úřady nebo prodejce a zeptejte se jich na správný postup při likvidaci.

POUZE PRO UŽIVATELE ZE ZEMÍ EVROPSKÉ UNIE A NĚKTERÝCH JINÝCH STÁTŮ, NAPŘÍKLAD NORSKA A ŠVÝCARSKA: Vaše spolupráce při odděleném sběru je vyžadována zákonem. Pro připomenutí tohoto uživateli je na elektrickém nebo elektronickém vybavení (nebo na balení) zobrazen výše uvedený symbol.

Od uživatelů v DOMÁCNOSTECH je vyžadováno použití existujících sběrných zařízení pro použité vybavení. Vrácení baterií není zpoplatněno.

Je-li vybavení použito pro POTŘEBY PODNIKÁNÍ, kontaktujte, prosím, prodejce společnosti SHARP, který vás bude o sběru informovat. Mohou po vás být vyžadovány náklady vzniklé sběrem.

Malé přístroje (a malá množství) mohou být přijata místními sběrnými zařízeními. Pro Španělsko: Pro informace ke sběru použitých výrobků se, prosím, obraťte na zavedený sběrný systém nebo vaše místní úřady.

Důležité poučení o bezpečnosti

PŘEČTĚTE SI TYTO POKYNY A USCHOVEJTE JE ještě před použitím tohoto produktu.

Při používání tohoto produktu byste se vždy měli řídit základními bezpečnostními opatřeními, abyste snížili riziko požáru, zásahu elektrickým proudem a zranění osob. Mezi tato opatření patří:

VAROVÁNÍ

1. Produkt by měl být používán pouze k určenému účelu, jak je popsáno v návodu.
2. Toto zařízení může být používáno dětmi staršími 8 let a osobami se sníženými fyzickými, smyslovými nebo duševními schopnostmi nebo s nedostatkem zkušeností pouze tehdy, pokud je na ně dohlíženo nebo byly poučeny o použití zařízení bezpečným způsobem a rozumí souvisejícím rizikům. Děti si se zařízením nesmí hrát. Čištění a údržbu nesmí provádět děti bez dozoru.
3. Produkt neopravujte ani nerozebírejte sami.
4. Nikdy nepoužívejte produkt, pokud má napájecí kabel, síťový adaptér nebo samotný produkt poruchu nebo je poškozen. Produkt musí být vyměněn, opraven nebo zlikvidován výrobcem nebo autorizovaným servisním střediskem Sharp nebo podobně kvalifikovaným servisním zástupcem, aby se předešlo jakémukoli nebezpečí. V případě jakýchkoli problémů, úprav nebo oprav kontaktujte nejbližší servisní středisko. (Následující části síťového adaptéru nelze vyměnit a budou zlikvidovány.
– Napájecí kabel, kolíky na zástrčce, pojistka)
5. Dodržujte níže uvedené pokyny týkající se napájecího kabelu nebo síťového adaptéru, abyste předešli zkratu, přehřátí, úrazu elektrickým proudem nebo požáru.
 - a. Používejte zásuvku se střídaným proudem a napětím 220–240 V~.
 - b. Používejte pouze síťový adaptér produktu.
 - c. Nepoužívejte síťový adaptér tohoto produktu s jinými produkty.

- d. Nepřipojujte k uvolněným nebo poškozeným zásuvkám.
 - e. Před odpojením síťového adaptéru vždy vypněte produkt.
 - f. Produkt vždy odpojte od zdroje napájení v následujících případech.
 - Před přemístováním produktu.
 - Před otevřením bočního panelu.
 - Před výměnou filtru.
 - Před údržbou produktu.
 - Když produkt nepoužíváte.
 - g. Při odpojování produktu se ujistěte, že jste vytáhli síťový adaptér (ze zásuvky), nikoli napájecí kabel.
 - h. Udržujte síťový adaptér bez prachu.
 - i. Dávejte pozor, abyste nepoškodili napájecí kabel, a dodržujte následující pokyny:
 - Nepokládejte na napájecí kabel těžké předměty.
 - Napájecí kabel násilím nesvírejte, neohýbejte ani nekruťte.
 - Nezakrývejte napájecí kabel koberci atd.
 - Napájecí kabel nepokládejte pod koberec, nábytek ani jiné spotřebiče.
 - Abyste předešli nebezpečí zakopnutí, udržujte napájecí kabel mimo místa, kde často procházejí lidé.
6. Nepoužívejte produkt v blízkosti následujících míst.
 - a. Blízké ohně (plynové spotřebiče, krby, zapálené svíčky, cigarety, kadidlo atd.).
 - b. Místa, kde se vyskytují následující hořlavé plyny.
 - V kuchyních vznikají mastné nebo olejové výpary
 - Zbytky oleje
 - Chemické výpary atd.
 - c. V blízkosti nebo na horkých místech nebo tam, kde může přijít do kontaktu s párou. (sporáky, topidla atd.)
 - d. Místa, která jsou mokrá, vlhká nebo s kondenzací (koupelny, prádelny atd.).
 7. Při používání produktu v blízkosti spotřebičů, které způsobují hofení (plynové spotřebiče apod.), udržujte místnost dobře větranou. Jinak může dojít k otravě oxidem uhelnatým.
 8. Nedovolte, aby se produkt namočil.

9. Do přívodu ani vývodu vzduchu nedávejte prsty ani jiné cizí předměty.
10. Na výstup vzduchu nic nepokládejte.
11. Do vývodů vzduchu nenahližejte.
12. Na produkt nesedejte, neopírejte se o něj ani jej nenaklánejte.

UPOZORNĚNÍ

OPATŘENÍ PŘI INSTALACI

1. Produkt umístěte svisle na rovný a stabilní povrch s dostatečnou cirkulací vzduchu.
2. Neumísťujte produkt na nestabilní povrchy. (Postele, pohovky, těžké koberce atd.) Mohlo by dojít k převrácení produktu.
3. Při dlouhodobém používání se může okolí produktu znečistit, proto prosím pravidelně čistěte okolní stěny, podlahy a koberce. Pokud máte obavy ze znečištění, přemístěte produkt dále od okolních předmětů.
4. Neblokujte vstupy ani výstupy vzduchu. Dávejte pozor, abyste je nezablokovali nábytkem, závěsy atd.
5. Používejte za vhodných podmínek mezi 0–35 °C.
6. Neumísťujte produkt na následující místa. Mohlo by dojít k deformaci produktu, jeho prasknutí, změně barvy nebo poškození senzoru.
 - a. Venku ani na přímé slunce.
 - b. Místa vystavená prudkým změnám teploty.
 - c. Místa, kde by byl produkt vystaven přímému větru nebo průvanu.

OPATŘENÍ PŘI PROVOZU

1. Přístroj nespouštějte bez správně vložených filtrů.
2. Při přenášení produktu po citlivé podlaze, nerovném povrchu nebo koberci jej vždy zvedněte.
3. Při přenášení produktu vyjměte síťový adaptér z produktu a potom uchopte držadla na obou stranách produktu.
4. Nepoužívejte produkt v místnosti, kde jsou přítomny aerosolové insekticidy. Mohlo by to způsobit, že výpary insekticidů zůstanou v produktu a budou se uvolňovat z výstupu vzduchu.

5. V blízkosti tohoto produktu nepoužívejte produkty obsahující fluororesin nebo silikon (kosmetika, přípravky pro péči o vlasy atd.). Fluororesin nebo silikon by se mohly dostat dovnitř tohoto produktu a způsobit, že se nemohou vytvářet ionty Plasmacluster.

POZNÁMKA

Rušení rádia nebo televize atd.

Pokud produkt ruší příjem rádia, televize nebo rádiem řízených hodin, zvyšte vzdálenost mezi produktem a příslušným zařízením.

Přehled produktu

Hlavní tělo

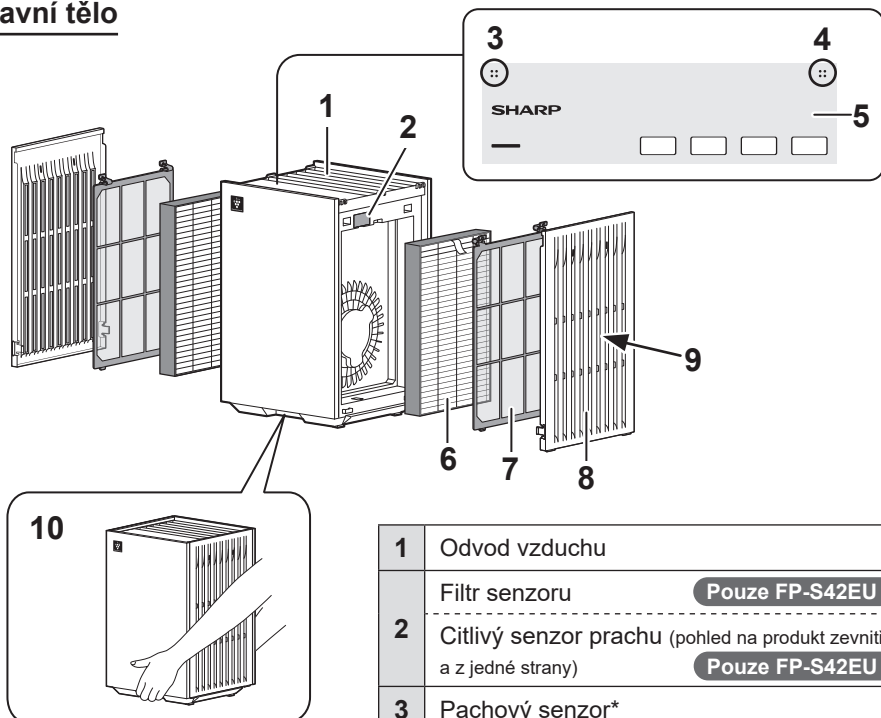

Pohled zezadu

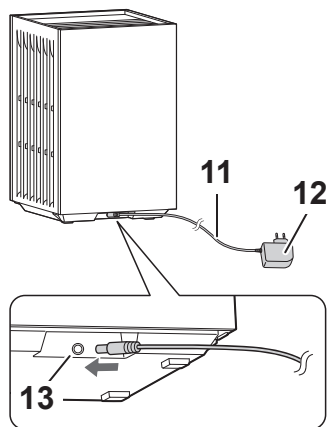

1	Odvod vzduchu	
	Filtr senzoru	Pouze FP-S42EU
2	Citlivý senzor prachu (pohled na produkt zevnitř a z jedné strany)	Pouze FP-S42EU
3	Pachový senzor*	
4	Senzor teploty a vlhkosti*	Pouze FP-S42EU
5	Ovládací panel	
6	HEPA a deodorizační filtr dva v jednom**	
7	Předfiltr**	
8	Boční panel**	
9	Přívod vzduchu**	
10	Držadlo (umístěné na přední a zadní straně produktu)	
11	Napájecí kabel	
12	Síťový adaptér	
13	Konektor síťového adaptéru	

* Pohled na produkt z vnitřní strany

** Nachází se na levé a pravé straně produktu.

Ovládací panel

Pro FP-S42EU

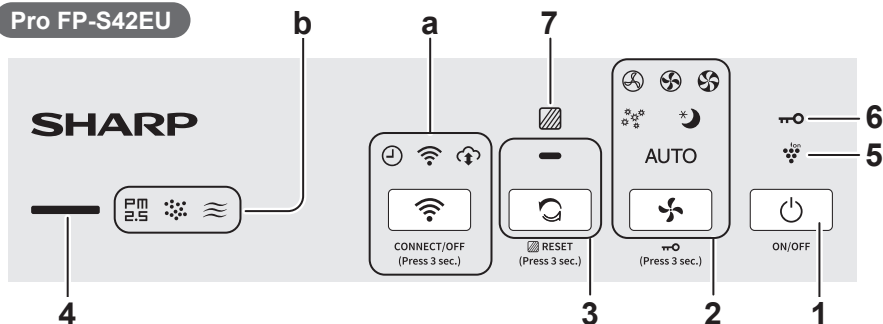

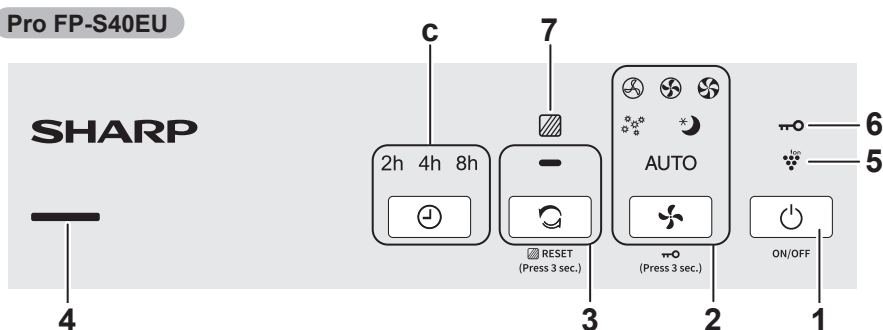

Pro FP-S40EU



1	Vypínač
2	Tlačítko režimu, indikátor
3	Tlačítko čisticí iontové sprchy
4	Indikátor čistoty*** • Barevnými změnami indikuje čistotu vzduchu v místnosti v 5 stupních. (Pro FP-S40EU existují pouze 4 úrovně.)
	Čistý Modrá ↕ Žlutý (blikající) ↕ Nečistý Červená (rychlé blikání)
5	Indikátor iontů Plasmacluster (modrá)
6	Kontrolka pro dětský zámek
7	Indikátor výměny filtru (červený)

Pouze FP-S42EU

a	Tlačítko a indikátor pro funkci Wi-Fi (viz stránka 16)
b	Indikátor zápachu • Označuje, že produkt detekuje zápach. 
	Indikátor prachu • Označuje, že produkt detekuje běžný prach. 
	Indikátor PM2,5 • Označuje, že produkt detekuje mikroskopický prach. 

Pouze FP-S40EU

c	Tlačítko časovače, indikátory
---	-------------------------------

*** Během prvních 30 sekund po spuštění provozu bude výrobek kontrolovat stav vzduchu. Během této doby bude indikátor čistoty střídavě blikat ve 4 barvách. (pouze FP-S42EU)

Jak nainstalovat

POZNÁMKA

Před instalací filtrů se ujistěte, že je produkt vypnutý a odpojený.



1. Odstraňte boční panely a předfiltry.

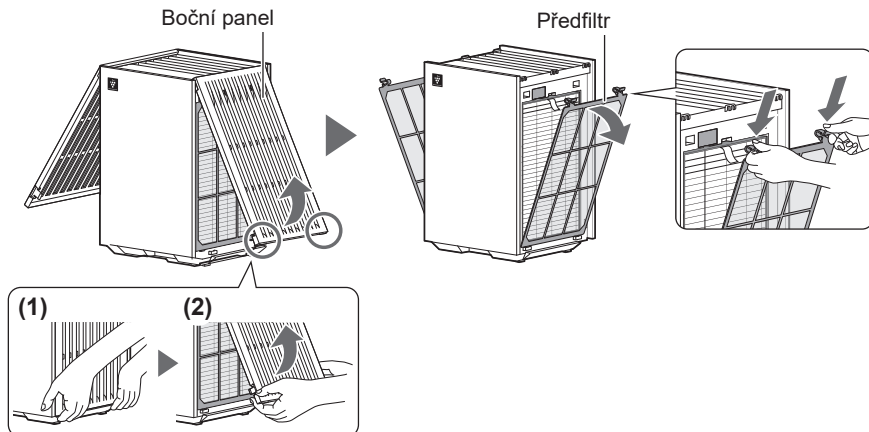

2. Vyměňte filtry z plastových sáčků a potom je nasadte.

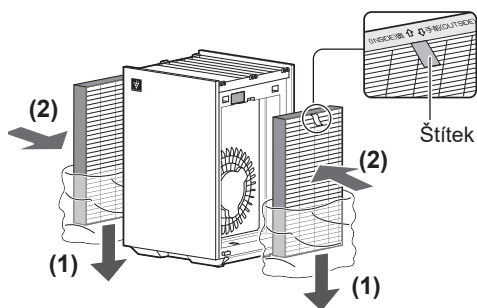

3. Nasadte předfiltry a zadní panely.

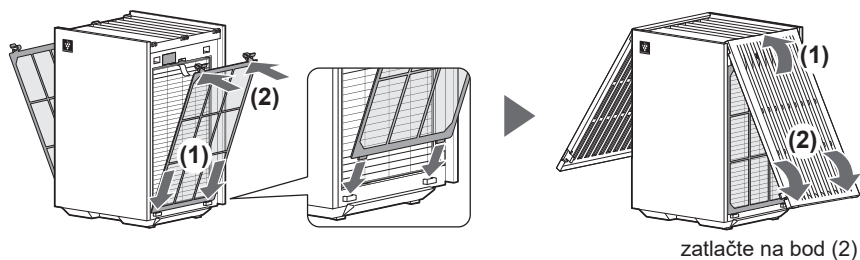

Ovládání

Spuštění/zastavení

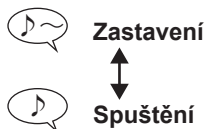

Po spuštění bude produkt pracovat v předchozím režimu, ve kterém byl spuštěn.

Otáčky ventilátoru

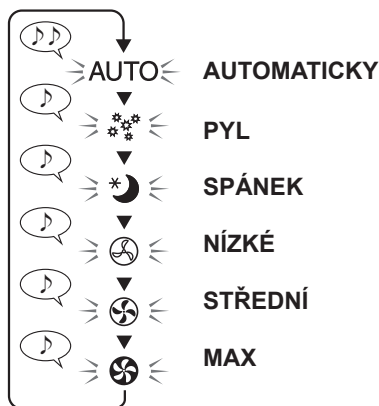

AUTOMATICKY:

Otáčky ventilátoru se automaticky přizpůsobí množství nečistoty ve vzduchu.

PYL:

Citlivost senzoru se automaticky zvýší, aby bylo možné rychle detekovat nečistoty ve vzduchu a produkt účinně čistí vzduch.

SPÁNEK:

Produkt se spustí potichu a otáčky ventilátoru se automaticky přizpůsobí množství nečistoty ve vzduchu.

Ovládací panel a indikátor čistoty se automaticky vypnou.

(Některé indikátory požadované pro oznámení však zůstanou ztlumené.)

REŽIM ČIŠTĚNÍ IONTOVOU SPRCHOU

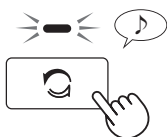

Produkt vyzařuje ionty Plasmacluster společně se silným prouděním vzduchu, zachycuje prach a zároveň snižuje statickou elektřinu po dobu 10 minut. Potom se citlivost senzoru automaticky zvýší a senzory rychle zachytí nečistoty a po dobu 50 minut probíhá výkonné čištění vzduchu.

Po ukončení operace po 60 minutách se produkt vrátí do předchozího provozního režimu.

Časovač Pouze FP-S40EU

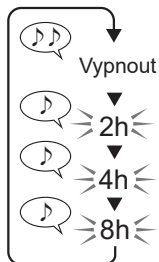

Zrušit časovač

Po 2 hodinách

Po 4 hodinách

Po 8 hodinách

Časovač můžete zapnout (nebo vypnout) způsobem popsáním vlevo, když je produkt zastaven (nebo když běží).

- Po zapnutí (nebo vypnutí) časovače se rozsvítí indikátor zbývajících času a produkt se automaticky spustí (nebo zastaví), jakmile je dosaženo zvoleného času.
- Chcete-li časovač zrušit, stisknutím tlačítka časovače vypnete indikátor časovače.

Dětský zámek

(při vypnutém nebo zapnutém produktu)

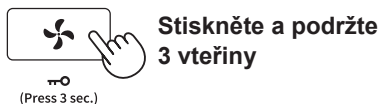

Když je dětská pojistka aktivovaná, ovládací panel je uzamčen.

- Wi-Fi lze vypnout, i když je aktivovaná dětská pojistka (pouze FP-S42EU).

 Vypnout **VYP**

  **ZAP**

Přepínání iontů Plasmacluster

(při zapnutém produktu)

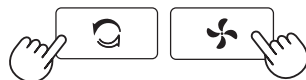

Současně stiskněte tlačítko na 3 sekundy.

 Vypnout **VYP**

  **ZAP**

Další funkce

Lze nastavit následující funkce.

Nastavení světla

- Jas ovládacího panelu lze zapnout a vypnout. Pokud je jas vypnutý, některé indikátory potřebné pro upozornění zůstanou ztlumené.

Citlivost senzoru

Automatický restart

- Pokud je produkt odpojený nebo pokud dojde k výpadku napájení, produkt se po obnovení napájení spustí v předchozím nastavení.

Bluetooth Pouze FP-S42EU

1. Vstupte do režimu nastavení.

(při vypnutém produktu)



Současně stiskněte tlačítko na 3 sekundy.

Indikátor se rozsvítí a zobrazí aktuální nastavení (příklad FP-S42EU).

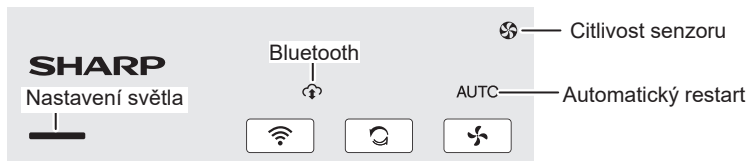

2. Změňte nastavení.

Nastavení světla	Citlivost senzoru	Automatický restart	Bluetooth Pouze FP-S42EU

3. Ukončete nastavování.



- Pokud do 8 sekund nestisknete tlačítko zapnutí/vypnutí, nastavení se automaticky uloží.

Údržba

POZNÁMKA

Před čištěním produktu a výměnou filtrů se ujistěte, že je produkt vypnutý a odpojený.



Nepoužívejte jiné čisticí prostředky než ty, které jsou uvedeny v tomto návodu.

- Nečistěte produkt těkavými kapalinami

(benzín, ředidlo, leštící prášek nebo tuk atd.).

Použití těchto prostředků může způsobit poškození nebo změnu barvy produktu nebo poruchu senzoru.

Cyklus údržby: jednou za měsíc

- V následujících případech však vyčistěte HEPA a deodorizační filtry dva v jednom.
 - Kdykoli se nahromadí prach.
 - Když z výstupu vzduchu vychází zápach.

Hlavní tělo

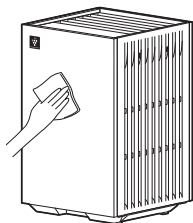

Vytřete suchým jemným hadříkem

CS

Boční panely a předfiltry

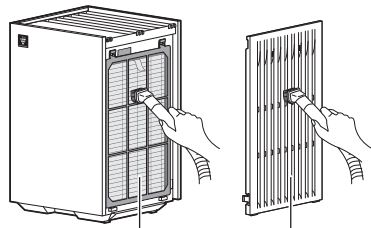

Předfiltr

Boční panel

Jemně odstraňte prach čisticím nástrojem, například vysavačem.

- Při čištění předfiltru nepoužívejte sílu.

POZNÁMKA

Jak odstranit zažranou špínu

1. Do vody přidejte malé množství jemného kuchyňského čisticího prostředku a nechte odmočit zhruba 10 minut.
2. Opláchněte čisticí prostředek čistou vodou.
3. Nechte filtr zcela vyschnout na dobře větraném místě.

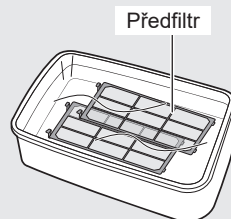

Předfiltr

Senzory

Jemně odstraňte prach, například s použitím vysavače.

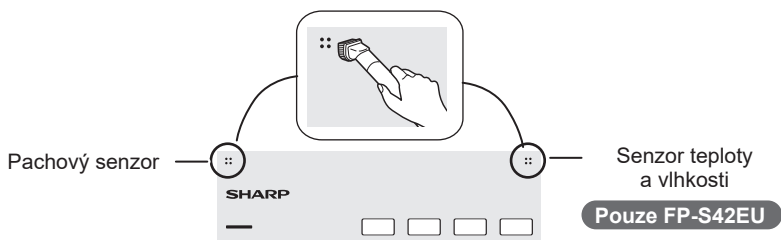

Citlivý senzor prachu **Pouze FP-S42EU**

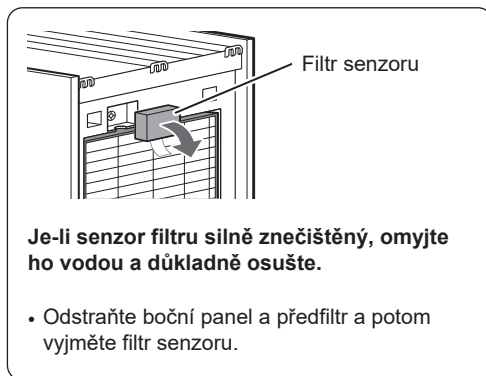
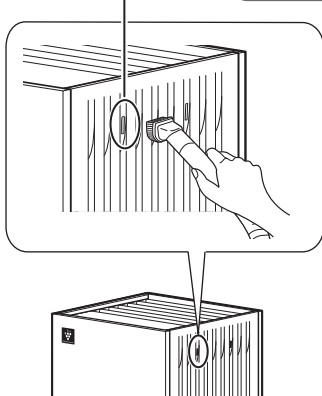

HEPA a deodorizační filtry dva v jednom

POZNÁMKA

Filtr neumývejte. Nevystavujte jej slunečnímu záření (v opačném případě mohou filtry ztratit účinnost.)

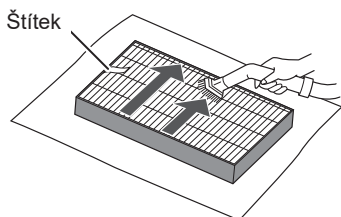

Čistěte pouze stranu se štítkem.

- Nečistěte opačnou stranu (stranu bez štítků).
- Filtr je křehký, proto na něj nevyvíjejte příliš velký tlak.

Kdy vyměnit filtry

Když indikátor výměny filtru bliká, vyměňte filtry.

	Pomalé blikání	Vyměňte filtry.
	Rychlé blikání	Okamžitě vyměňte filtry.

Vyměňte filtry podle pokynů na stránce 5.

Potom podle níže uvedených kroků resetujte (vypněte) indikátor výměny filtru.

(1) Připojte síťový adaptér do zásuvky a zapněte produkt.

(2)



RESET
(Press 3 sec.)

Stiskněte
a podržte 3 vteřiny



Vypnout

**Nastavení resetování
je dokončeno.**

CS

POZNÁMKA

- Cykly výměny se liší v závislosti na podmínkách použití a prostředí použití.
 - Některé pachy absorbované filtry se mohou časem rozložit a způsobit další pachy. V závislosti na prostředí, ve kterém se přístroj používá, především, když se výrobek používá v extrémních prostředích (podstatně horších než je běžné používání v domácnosti), tyto pachy mohou být v krátkém čase intenzivnější než se očekává.
- V takových případech nebo pokud nelze prach odstranit ani po údržbě, proveďte výměnu.

Model pro výměnu

HEPA a deodorizační filtr dva v jednom FZ-S40S2E (2 kusy)

- Použijte náhradní díly uvedené v tomto návodu.
- Maximální životnost je 2 roky.
(Maximální životnost se měří na základě normy JEM1467 Japonské asociace výrobců elektrických zařízení.)

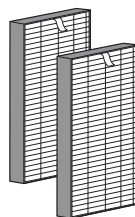

Řešení problémů

Než se obrátíte na servisní linku, projděte si nejprve níže uvedený seznam Řešení problémů, protože problém nemusí být způsoben poruchou produktu.

Přetrvávající zápach a kouř.

- Zkontrolujte filtry. Pokud jsou stále v plastovém sáčku, vyjměte je z něj.
- Zkontrolujte filtry. Pokud jsou výrazně znečištěné, vyčistěte je nebo je vyměňte.

Vzduch vycházející ze zařízení zapáchá.

- Zkontrolujte filtry. Pokud jsou výrazně znečištěné, vyčistěte je nebo je vyměňte.

Přístroj nefunguje, je-li ve vzduchu cigaretový kouř.

- Zkontrolujte, zda je zařízení nainstalováno na místě, kde senzory dokážou detekovat cigaretový kouř.
- Zkontrolujte filtr senzoru. Pokud je zanesen nebo znečištěn, vyčistěte jej (stránka 10).

Z nového produktu a/nebo filtru je cítit zápach.

- Ihned po sundání plastového sáčku se může objevit mírný zápach. Tento zápach nijak neovlivňuje výkon filtru a není pro člověka škodlivý.

Ze zařízení se ozývá cvakání nebo tikání.

- Zařízení může cvakat při generování iontů.

I když se kvalita vzduchu změnila, barva indikátoru čistoty zůstává modrá (nebo zůstane červená).

- Barva indikátoru čistoty se nemusí po uvedení produktu do provozu nějakou dobu měnit.
- Není senzor pachu nebo citlivý senzor prachu něčím blokován? Zkontrolujte oblast senzoru (stránka 3).
- Zkontrolujte filtr senzoru. Pokud je zanesen nebo znečištěn, vyčistěte jej (stránka 10).
- Upravte citlivost senzoru následovně v závislosti na barvě indikátoru čistoty (stránka 8).

- Pokud je barva i nadále červená, nastavte citlivost senzoru na NÍZKOU.

- Pokud je barva i nadále modrá, nastavte citlivost senzoru na VYSOKOU.

Kontrolka Čistota často mění barvy.

- Indikátor čistoty automaticky změní barvu, když senzor pachu nebo citlivý senzor prachu detekuje nečistoty. Pokud vás tyto změny znepokojují, můžete citlivost senzoru změnit (stránka 8).

Ovládací panel se vypne.

- Ovládací panel se vypne v následujících případech.
 - Provoz v režimu spánku.
 - Když je ovládání světla vypnuto (stránka 8).

Indikátor výměny filtru bliká.

- Vyměňte filtry.
Po výměně filtrů resetujte indikátor výměny filtru (stránka 11).

Zobrazení chyb

Indikátor PYL bliká a produkt nefunguje.

- Produkt přestal fungovat, protože filtr není správně nainstalován. Chybu odstraníte podle níže uvedených kroků.
 - (1) Stisknutím vypínače vypněte napájení.
 - (2) Znovu správně nasadíte filtr.
 - (3) Stisknutím vypínače zapněte napájení.

Bliká jeden z následujících indikátorů.

- **Indikátor LOW**
- **Indikátor AUTO** **Pouze FP-S42EU**
- **Indikátor MED** **Pouze FP-S42EU**
- Odpojte produkt od napájecí sítě, počkejte jednu minutu a potom jej znovu připojte. Pokud k chybě stále dochází, obraťte se na servisní středisko Sharp.

Bezpečnostní opatření u funkcí Wi-Fi

VAROVÁNÍ

Při dálkovém ovládnání čističky vzduchu

Při dálkovém ovládnání zvenčí možná nebudete moci zkontrolovat aktuální stav čističky vzduchu, její okolí nebo stav lidí doma, proto se před použitím důkladně přesvědčte, že je vše bezpečné.

1. Přesvědčte se, že zástrčka je zcela zastrčená v zásuvce a na zástrčce ani na zásuvce není prach (ten by mohl způsobit přehřátí, vznícení, požár atd. vzhledem ke slabému nebo vadnému kontaktu).
2. Předem zkontrolujte okolní prostředí produktu, protože proudění vzduchu z produktu může mít neočekávané účinky (např. pád nestabilních předmětů), což může vést k požárům, zraněním a rozbití předmětů v domácnosti.

UPOZORNĚNÍ

Opatření pro používání funkce Wi-Fi

1. Chcete-li aplikaci používat, musíte souhlasit se „Smluvními podmínkami“.
2. Přesvědčte se, že aplikace je aktuální.
3. Snímky obrazovek a schémata v tomto návodu slouží pro vysvětlení a mohou se od skutečného produktu lišit.
4. Pokud je připojení špatné, aplikace nemusí být schopna čističku vzduchu ovládat. Aktuální provoz čističky vzduchu nemusí být v aplikaci přesně zobrazen.
5. Doporučuje se uzamknout obrazovku vašeho chytrého zařízení, abyste zabránili náhodnému spuštění.
6. Při stahování a používání aplikace budou účtovány komunikační poplatky.

Opatření při používání rádiových vln

1. Použití aplikace není zaručeno v následujícím prostředí:
 - a. Poblíž bezdrátového komunikačního zařízení Bluetooth® používajícího stejnou frekvenci (2,4 GHz) jako produkt.
 - b. V blízkosti produktu, který vyzařuje magnetické pole (např. mikrovlnná trouba).
 - c. V blízkosti místa se statickou elektřinou.
 - d. V blízkosti místa, kde dochází k rádiovému rušení.
 - e. V blízkosti jiných bezdrátových komunikačních zařízení.
2. Připojení a výkon Wi-Fi nelze zaručit pro všechny směrovače nebo podmínky prostředí.
3. Na následujících místech může být připojení k Wi-Fi nestabilní:
 - a. Uvnitř budov z betonu, vyztužující oceli nebo kovu.
 - b. V blízkosti překážek.
 - c. V blízkosti bezdrátových komunikačních zařízení používajících stejnou frekvenci.

Opatření týkající se osobních údajů (související s bezpečností)

1. Pokud používáte zařízení bezdrátové sítě LAN, vaše informace mohou být stále zachyceny bez ohledu na nastavení šifrování.
2. Ujistěte se, že používáte síť, která je pod vaší kontrolou.
3. Inicializujte zařízení při prodeji, likvidaci nebo předání třetí stránce. Viz stránka 18 týkající se inicializace.

• Slovní označení Bluetooth® je registrovaná ochranná známka vlastněná společností Bluetooth SIG, Inc.

Podmínky použití (stav k srpnu 2025)

Širokopásmové připojení k internetu

- Následující způsoby připojení nelze použít.
 - Vytáčené připojení
 - Připojení, které vyžaduje ověření ID
- Následující způsoby připojení nejsou zaručeny.
 - Připojení mobilního směrovače
 - Tethering připojení

Chytré zařízení (např. chytrý telefon)

- Minimální požadavky na software: Android 8 nebo novější/iOS 12 nebo novější

Přístupový bod Wi-Fi (směrovač)

Specifikace Wi-Fi podporované tímto produktem

- Frekvence: pásmo 2,4 GHz/5 GHz (IEEE802.11a/b/g/n)
- Kanál:
<2,4GHz pásmo> 1–13<5GHz pásmo> W52 (36, 40, 44, 48) / W53 (52, 56, 60, 64) / W56 (100, 104, 108, 112, 116, 120, 124, 128, 132, 136, 140, 144) / W58 (149, 153, 157, 161, 165)
- Bezpečnostní protokoly: WPA Personal / WPA2 Personal / WPA3 Personal
- Doporučené šifrování: AES
- Bluetooth 5.0 (podpora pouze Bluetooth Low Energy)

POZNÁMKA

Vypněte na směrovači následující nastavení.

- Nastavení Stealth SSID
- Nastavení filtrování MAC adres
- Nastavení izolace klienta, které zakazuje komunikaci Wi-Fi mezi zařízeními připojenými ke směrovači.

Práva duševního vlastnictví pro tento produkt

- Software obsažený v tomto produktu se skládá ze softwaru vyvinutého nebo vytvořeného naší společností a chráněného autorským právem naší společnosti a svobodného softwaru chráněného autorským právem třetích stran. Podrobnosti o softwaru, který je součástí tohoto produktu, včetně licenčních podmínek, naleznete na následující adrese URL: <https://jp.sharp/support/cloud/adapter/license/z02/>



Obchodní značky

- „Wi-Fi®“ je registrovaná obchodní značka organizace Wi-Fi Alliance®.
- „WPA™“ a „WPA2™“ jsou ochranné známky společnosti Wi-Fi Alliance®.
- „Android“ je ochranná známka společnosti Google Inc.
- Ostatní názvy společností, názvy korporací a názvy produktů uvedené v návodu k použití jsou ochrannými známkami a registrovanými ochrannými známkami příslušných společností.

Jak používat funkci Wi-Fi

Připojte se k aplikaci (Sharp Life AIR App)

Propojením čističky vzduchu s chytrými zařízeními můžete využívat větší pohodlí.

Naskenováním kódu si stáhněte a nainstalujte určenou aplikaci.
A potom pro nastavení postupujte podle níže uvedených kroků.



<https://sharphome.eu/pages/sharp-lifeair-app>

1. Spusťte aplikaci a podle pokynů v aplikaci proveďte počáteční nastavení aplikace.
2. Chcete-li propojit aplikaci s čističkou vzduchu, postupujte podle níže uvedených kroků.
 - (1) Klepněte na tlačítko nabídky „☰“ v levém horním rohu obrazovky aplikace.
 - (2) Klepněte na „Zaregistrovat zařízení“.
 - (3) Klepněte na „Připojení ke směrovači“ a potom postupujte podle pokynů v aplikaci.

O tlačítkách a indikátorech souvisejících s funkcí Wi-Fi

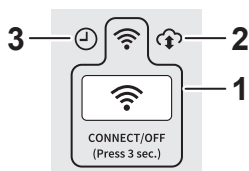

1	Tlačítko Wi-Fi Indikátor Wi-Fi • Světlo svítí: Wi-Fi zapnuta • Světlo nesvítí: Wi-Fi vypnuta • Bliká (stránka 19)
2	Indikátor cloudové služby • Svítí, když je „Cloudová služba“ v určené aplikaci zapnuta.
3	Časové světlo • Svítí, když je na produktu nastaven časovač z určené aplikace.

Jak zapnout/vypnout Wi-Fi



Stiskněte a podržte 3 vteřiny



Vypnout

Vypnutá Wi-Fi



Zapnutá Wi-Fi

- O zapnutí Wi-Fi.
Několik okamžiků po stisknutí tlačítka Wi-Fi uslyšíte 4 pípnutí. Po chvíli se rozsvítí indikátor Wi-Fi a připojení Wi-Fi je dokončeno. (V tomto případě bude připojení Wi-Fi se směrovačem automaticky obnoveno.)

Připojení Wi-Fi čističky vzduchu a směrovače nefunguje.

- Zkontrolujte specifikace používaného směrovače.
- Upravte směr směrovače a antény, přibližte směrovač a anténu atd. Potom znovu zapněte směrovač a znovu nastavte připojení Wi-Fi čističky vzduchu a směrovače.

Spojení mezi čističkou vzduchu a chytrým zařízením nelze navázat.

- Jsou čistička vzduchu a vaše chytré zařízení připojeny ke stejnému směrovači? Připojte čističku vzduchu a chytré zařízení ke stejnému směrovači. Připojte také chytré zařízení k 2,4 GHz nebo 5 GHz pásmu směrovače.
- Zaregistrovali jste již 10 chytrých zařízení k jedné čističce vzduchu? Maximální počet chytrých zařízení, která lze zaregistrovat na jedné čističce vzduchu, je 10.
- Zaregistrovali jste již 30 produktů (klimatizace, čističky vzduchu atd.) na jednom chytrém zařízení? Maximální počet produktů, které lze zaregistrovat s jedním chytrým zařízením, je 30.

Vzdálené ovládání z chytrého zařízení nelze uskutečnit.

- Bylo dokončeno propojení čističky vzduchu s vaším chytrým zařízením? Nastavte připojení mezi čističkou vzduchu a vaším chytrým zařízením.
- Zkontrolujte indikátor Wi-Fi na čističce vzduchu. Pokud indikátor Wi-Fi bliká nebo nesvítí, proveďte akci podle stavu indikátoru Wi-Fi (stránka 19).
- Po zapojení síťového adaptéru čističky vzduchu do elektrické zásuvky může chvíli trvat, než se rozsvítí indikátor Wi-Fi. Pokud indikátor Wi-Fi nesvítí, nemůžete tento produkt ovládat ze svého chytrého zařízení.

Při změně směrovače

- Chcete-li znovu připojit čističku vzduchu k novému směrovači, proveďte následující kroky.
 1. Podržte na 3 vteřiny tlačítko „Wi-Fi“ a vypněte tím funkci Wi-Fi.
 2. Propojte čističku vzduchu s novým směrovačem pomocí aplikace.
 - Klepněte na aplikaci pomocí níže uvedených kroků.
 - (1) Tlačítko nabídky „☰“
 - (2) „Registrace zařízení“
 - (3) „Připojení ke směrovači“

Při změně chytrého zařízení

- Proveďte následující kroky.
 1. Odstraňte registraci starého chytrého zařízení z aplikace.
 2. Nainstalujte aplikaci do nového chytrého zařízení a potom připojte čističku vzduchu k novému chytrému zařízení pomocí aplikace.
 - Klepněte na aplikaci pomocí níže uvedených kroků.
 - (1) Tlačítko nabídky „☰“
 - (2) „Registrace zařízení“
 - (3) „Již připojeno ke směrovači“

Při likvidaci nebo předávání čističky vzduchu

- Chcete-li zabránit zveřejnění osobních údajů, proveďte následující kroky.
 1. Odstraňte registraci čističky vzduchu z aplikace.
 2. Inicializujte funkci Wi-Fi čističky vzduchu (stránka 18).

Pokud dostanete čističku vzduchu od třetí strany

- Abyste zabránili neoprávněnému přístupu třetí strany, inicializujte funkci Wi-Fi čističky vzduchu (stránka 18).

Jak inicializovat funkci Wi-Fi

POZNÁMKA

Při inicializaci funkce Wi-Fi vymažte registraci čističky vzduchu z aplikace, pokud je již zaregistrována.

1. Stiskněte tlačítko Wi-Fi na více než 8 sekund.

(při vypnutém nebo zapnutém produktu)



Stiskněte tlačítko na více než 8 sekund.

• Asi 3 sekundy po stisknutí tlačítka vydá čistička vzduchu tón upozornění a indikátor Wi-Fi bude blikat nebo se vypne, ale tlačítko držte stisknuté déle než 8 sekund.

▼ (po chvíli)



Blikání

2. Stiskněte znovu tlačítko Wi-Fi do 2 minut na déle než 3 sekundy.



Stiskněte a podržte 3 vteřiny



Blikání

▼ (po chvíli)



Vypnout

Dokončeno

Jak zapnout/vypnout Bluetooth

- Způsob nastavení naleznete na stránce 8.

Informace o stavu indikátoru Wi-Fi

Indikátor Wi-Fi pomalu bliká

- Bude v jednom z následujících stavů.
 - A. Probíhá Wi-Fi připojení čističky vzduchu a směrovače.
 - B. Probíhá spojování čističky vzduchu a chytrého zařízení.
 - C. Probíhá aktualizace softwaru pro funkci Wi-Fi v čističce vzduchu.

Indikátor Wi-Fi rychle bliká

- Chyba sítě. Zkontrolujte následující:
 - A. Zkontrolujte stav sítě směrovače.
 - B. Po vypnutí čističky vzduchu zkontrolujte internetové připojení.
 - C. Pokud s body A a B nejsou žádné problémy, odpojte čističku vzduchu. Po chvíli čističku vzduchu znovu zapojte do elektrické zásuvky a znovu připojte ke směrovači.

Indikátor Wi-Fi se vypne

- Čističku vzduchu nelze připojit ke směrovači. Zkontrolujte následující:
 - A. Je síťový adaptér správně zapojený?
 - B. Byla funkce Wi-Fi zastavena? Znovu připojte čističku vzduchu ke směrovači.

Specifikace

Model	FP-S42EU		
Napájení	Síťový adaptér*1		
	Jmenovitý příkon	100–240 V~	50-60 Hz 0,9 A
	Jmenovitý výkon	24,0 V=	1,5 A 36,0 W
Nastavení otáček ventilátoru	MAX	STŘEDNÍ	NÍZKÉ
Otáčky ventilátoru (m ³ /h)	240	132	36
Jmenovitý výkon (W)	23	7,1	2,8
Úroveň hluku (dB) *2	46	34	19
Spotřeba energie v pohotovostním režimu (W)	0,9 (Když je Wi-Fi adaptér zapnutý.) 0,7 (Když je Wi-Fi adaptér vypnutý.)		
Doporučená velikost místnosti (m ²) *3	Až do 30		
Doporučená velikost místnosti s vysokou hustotou iontů Plasmacluster (m ²) *4	Až do 23		
Senzory	Citlivý prach / Pach / Teplota / Vlhkost		
Typ filtru	HEPA*5 a deodorizační filtr dva v jednom		
Délka kabelu (m)	Přibližně 2,0		
Rozměry (mm)	235 (Š) × 235 (H) × 372 (V)		
Hmotnost (kg)	Přibližně 3,9		
Specifikace Wi-Fi podporované tímto produktem	Wi-Fi 2,4 GHz	Frekvenční pásmo 2,4 GHz Kanál 1–13 Maximální výkon vysílače 100 mW při 2,412–2,472 GHz	
	Wi-Fi 5 GHz	Frekvenční pásmo 5 GHz Kanál 36–165 Maximální výkon vysílače 100 mW při 5,180–5,825 GHz	
	Bluetooth	Frekvenční pásmo 2,4 GHz Kanál 0–39 Maximální výkon vysílače 10 mW při 2,402–2,480 GHz	

	Doporučená velikost místnosti*6	CADR		
		Kouř	Prach	Pyl
AHAM	19 m ²	133 cfm (226 m ³ / h)	141 cfm (240 m ³ / h)	152 cfm (258 m ³ / h)
GB	26 m ²	260 m ³ /h *7		

Společnost Sharp tímto prohlašuje, že tento spotřebič je v souladu se základními požadavky a dalšími relevantními ustanoveními směrnice RED 2014/53/EU.

Úplné znění EU prohlášení o shodě je k dispozici na následujícím odkazu.

<https://sharphome.eu/documents-of-conformity/>

Spotřeba energie v pohotovostním režimu

Když je síťový adaptér jednotky zasunut do zásuvky, spotřebovává elektřinu pro provoz elektrických obvodů. Nepoužíváte-li přístroj, odpojte napájecí kabel – ušetříte tím energii.

Model	FP-S40EU		
Napájení	Síťový adaptér*1		
Jmenovitý příkon	100–240 V~ 50-60 Hz 0,9 A		
Jmenovitý výkon	24,0 V= 1,5 A 36,0 W		
Nastavení otáček ventilátoru	MAX	STŘEDNÍ	NÍZKÉ
Otáčky ventilátoru (m ³ /h)	240	132	36
Jmenovitý výkon (W)	23	6,4	2,3
Úroveň hluku (dB) *2	46	34	19
Spotřeba energie v pohotovostním režimu (W)	0,3		
Doporučená velikost místnosti (m ²) *3	Až do 30		
Doporučená velikost místnosti s vysokou hustotou iontů Plasmacluster (m ²) *4	Až do 23		
Senzory	Pach		
Typ filtru	HEPA*5 a deodorizační filtr dva v jednom		
Délka kabelu (m)	Přibližně 2,0		
Rozměry (mm)	235 (Š) × 235 (H) × 372 (V)		
Hmotnost (kg)	Přibližně 3,9		

	Doporučená velikost místnosti*6	CADR		
		Kouř	Prach	Pyl
AHAM	19 m ²	133 cfm (226 m ³ / h)	141 cfm (240 m ³ / h)	152 cfm (258 m ³ / h)
GB	26 m ²	260 m ³ /h *7		

*1 Tento síťový adaptér je transformátor, který není odolný proti zkratu.

*2 Úroveň hluku se měří na základě normy JEM1467 Japonské asociace výrobců elektroniky.

*3 Doporučená velikost místnosti je vhodná k provozu produktu při maximálních otáčkách ventilátoru. Doporučená velikost místnosti označuje prostor, ve kterém se může do 30 minut odstranit určité množství prachových částic (podle JEM1467).

*4 Velikost místnosti, v jejímž středu lze naměřit asi 7000 iontů na kubický centimetr ve výšce asi 1,2 m od podlahy, když je produkt umístěn na podlaze a běží na MAXIMÁLNÍ režim.

*5 Filtr odstraní více než 99,97% částic o velikosti alespoň 0,3 mikronu (dle JEM1467).

*6 Doporučená velikost místnosti je vhodná pro provoz produktu při maximálních otáčkových ventilátoru (podle ANSI/AHAM AC-1-2020, GB/T 18801-2022)

*7 Tento CADR je testován třetí stranou na základě zkušební metody GB/T 18801-2022 „Air Cleaner“ a je výsledkem provozu v režimu MAX.

SLOVENSKY

Ďakujeme, že ste si zakúpili čističku vzduchu SHARP.

Pred použitím produktu si pozorne prečítajte tento návod.

Odporúčame uchovať tento manuál na bezpečnom mieste pre prípad potreby.

OBSAH

Dôležité poučenie o bezpečnosti	1
Prehľad produktu	3
Ako nainštalovať	5
Ovládanie	6
Údržba	9
Riešenie problémov	12
FUNKCIA Wi-Fi	14
Špecifikácia	20



Informácie o likvidácii tohto zariadenia

AK CHCETE ZLIKVIDOVAŤ TOTO ZARIADENIE, NEPOUŽÍVAJTE BEŽNÝ ODPADKOVÝ KÔŠ A NEHÁDŽTE HO DO OHŇA!

Použitú elektrickú a elektronickú zariadenie by malo byť vždy zhromaždené a spracované **ODDELENE** v súlade s miestnymi zákonmi.

Separovaný zber propaguje ekologicky šetrné zaobchádzanie, recykláciu materiálov a minimalizuje konečnú likvidáciu odpadu. **NESPRÁVNA LIKVIDÁCIA** môže byť v dôsledku určitých látok škodlivá pre ľudské zdravie a životné prostredie! Vezmite **POUŽITÉ ZARIADENIE** do miestnej, zvyčajne obecnej, zberne (kde je k dispozícii).

V prípade pochybností o likvidácii sa obráťte na miestne úrady alebo predajcu a informujte sa o správnom spôsobe likvidácie.

LEN PRE POUŽÍVATEĽOV V KRAJINÁCH EURÓPSKEJ ÚNIE A NIEKTORÝCH ĎALŠÍCH KRAJINÁCH, NAPRIKĽAD NÓRSKO A ŠVAJČIARSKO: je vaša účasť v oddelenom zbere požadovaná zákonom.

Symbol uvedený vyššie sa objaví na elektrických a elektronických zariadeniach (alebo balení), aby to používateľom pripomenul.

Užívateľia z **DOMÁCNOSTÍ** sú žiadaní, aby využili existujúce zariadenia pre návrat použitého zariadenia a batérií. Návrat je zadarmo.

Ak zariadenie bolo použité na **OBCHODNÉ ÚČELY**, obráťte sa na predajcu SHARP, ktorý vás informuje o spätnom odbere. Môžu vám byť účtované náklady vzniknuté z vrátenia. Malé zariadenia (a malé množstvá) môžu odoberať miestne zberne zariadenia. Pre Španielsko: obráťte sa na zavedený systém zberu alebo miestny úrad pre spätný odber použitých výrobkov z vašich použitých produktov.

Dôležité poučenie o bezpečnosti

PREČÍTAJTE SI TIETO POKYNY A USCHOVAJTE ICH ešte pred použitím tohto produktu.

Pri používaní tohto produktu by ste sa vždy mali riadiť základnými bezpečnostnými opatreniami, aby ste znížili riziko požiaru, zásahu elektrickým prúdom a zranenia osôb. Medzi tieto opatrenia patria:

VAROVANIE

1. Produkt by mal sa mal používať iba na určený účel, ako je opísané v návode.
2. Toto zariadenie môže byť používané deťmi staršími ako 8 rokov a osobami so zníženými fyzickými, zmyslovými alebo duševnými schopnosťami alebo s nedostatkom skúseností iba vtedy, ak sú pod dohľadom alebo boli poučené o použití zariadenia bezpečným spôsobom a rozumejú súvisiacim rizikám. Deti sa so zariadením nesmú hrať. Čistenie a údržbu nesmú vykonávať deti bez dozoru.
3. Produkt neopravujte ani nerozoberajte sami.
4. Nikdy nepoužívajte produkt, ak má napájací kábel, sieťový adaptér alebo samotný produkt poruchu alebo je poškodený. Produkt musí byť vymenený, opravený alebo zlikvidovaný výrobcem alebo autorizovaným servisným strediskom Sharp alebo podobne kvalifikovaným servisným zástupcom, aby sa predišlo akémukoľvek nebezpečenstvu. V prípade akýchkoľvek problémov, úprav alebo opráv kontaktujte najbližšie servisné stredisko. (Nasledujúce časti sieťového adaptéra nie je možné vymeniť a budú zlikvidované.
– Napájací kábel, kolíky na zástrčke, poistka)
5. Dodržujte nižšie uvedené pokyny týkajúce sa napájacieho kábla alebo sieťového adaptéra, aby ste predišli skratu, prehriatiu, úrazu elektrickým prúdom alebo požiaru.
 - a. Používajte zásuvku so striedavým prúdom a napätím 220 – 240 V~.
 - b. Používajte iba sieťový adaptér produktu.
 - c. Nepoužívajte sieťový adaptér tohto produktu s inými produktmi.

- d. Nepripájajte k uvoľneným alebo poškodeným zásuvkám.
 - e. Pred odpojením sieťového adaptéra vždy vypnite produkt.
 - f. Produkt vždy odpojte od zdroja napájania v nasledujúcich prípadoch.
 - Pred premiestňovaním produktu.
 - Pred otvorením bočného panelu.
 - Pred výmenou filtra.
 - Pred údržbou produktu.
 - Keď produkt nepoužívate.
 - g. Pri odpájaní produktu sa uistite, že ste vytiahli sieťový adaptér (zo zásuvky), nie napájací kábel.
 - h. Udržujte sieťový adaptér bez prachu.
 - i. Dávajte pozor, aby ste nepoškodili napájací kábel, a dodržujte nasledujúce pokyny:
 - Nekladte na napájací kábel ťažké predmety.
 - Napájací kábel násilím nezvierajte, neohýbajte ani nekrúťte.
 - Nezakrývajte napájací kábel kobercu atď.
 - Napájací kábel nekladte pod koberec, nábytok ani iné spotrebiče.
 - Aby ste predišli nebezpečenstvu zakopnutia, udržiujte napájací kábel mimo miesta, kde často prechádzajú ľudia.
6. Nepoužívajte produkt v blízkosti nasledujúcich miest.
 - a. Blízke ohňa (plynové spotrebiče, krby, zapálené sviečky, cigarety, kadidlo atď.).
 - b. Miesta, kde sa vyskytujú nasledujúce horľavé plyny.
 - V kuchyniach vznikajú masťné alebo olejové výpary
 - Zvyšky oleja
 - Chemické výpary atď.
 - c. V blízkosti alebo na horúcich miestach alebo tam, kde môže prísť do kontaktu s parou (sporáky, ohrievače atď.).
 - d. Miesta, ktoré sú mokré, vlhké alebo s kondenzáciou (kúpeľne, práčovne atď.).
 7. Pri používaní produktu v blízkosti spotrebičov, ktoré spôsobujú horenie (plynové spotrebiče a pod.), udržiujte miestnosť dobre vetranú. Inak môže dôjsť k otrave oxidom uhoľnatým.

8. Nedovoľte, aby sa produkt namočil.
9. Do prívodu ani vývodu vzduchu nedávajte prsty ani iné cudzie predmety.
10. Na výstup vzduchu nič nekladte.
11. Do vývodov vzduchu nenazerajte.
12. Na produkt nesadajte, neopierajte sa oň ani ho nenakláňajte.

UPOZORNENIA

OPATRENIA PRI INŠTALÁCII

1. Produkt umiestnite zvisle na rovný a stabilný povrch s dostatočnou cirkuláciou vzduchu.
2. Neumiestňujte produkt na nestabilné povrchy. (Postele, pohovky, ťažké koberce atď.) Mohlo by dôjsť k prevráteniu produktu.
3. Pri dlhodobom používaní sa môže okolie produktu znečistiť, preto pravidelne čistite okolité steny, podlahy a koberce. Ak máte obavy zo znečistenia, premiestnite produkt ďalej od okolitých predmetov.
4. Neblokujte vstupy ani výstupy vzduchu. Dávajte pozor, aby ste ich nezablokovali nábytkom, závesmi atď.
5. Používajte za vhodných podmienok medzi 0 – 35 °C.
6. Neumiestňujte produkt na nasledujúce miesta. Mohlo by dôjsť k deformácii produktu, jeho prasknutiu, zmene farby alebo poškodeniu senzora.
 - a. Vonku ani na priame slnko.
 - b. Miesta vystavené prudkým zmenám teploty.
 - c. Miesta, kde by bol produkt vystavený priamemu vetru alebo prívaniu.

OPATRENIA PRI PREVÁDZKE

1. Prístroj nespúšťajte bez správne vložených filtrov.
2. Pri prenášaní produktu po citlivej podlahe, nerovnom povrchu alebo koberci ho vždy zdvihnite.
3. Pri prenášaní produktu vyberte sieťový adaptér z produktu a potom uchopte držadlá na oboch stranách produktu.
4. Nepoužívajte produkt v miestnosti, kde sú prítomné aerosólové insekticídy.

Mohlo by to spôsobiť, že výpary insekticídov zostanú v produkte a budú sa uvoľňovať z výstupu vzduchu.

5. V blízkosti tohto produktu nepoužívajte produkty obsahujúce fluororesín alebo silikón (kozmetika, prípravky na starostlivosť o vlasy atď.). Fluororesín alebo silikón by sa mohli dostať dovnútra tohto produktu a spôsobiť, že sa nemôžu vytvárať ióny Plasmacluster.

POZNÁMKA

Rušenie rádia alebo televízie atď.

Ak produkt ruší príjem rádia, televízie alebo rádiom riadených hodín, zvyšte vzdialenosť medzi produktom a príslušným zariadením.

Prehľad produktu

Hlavné telo

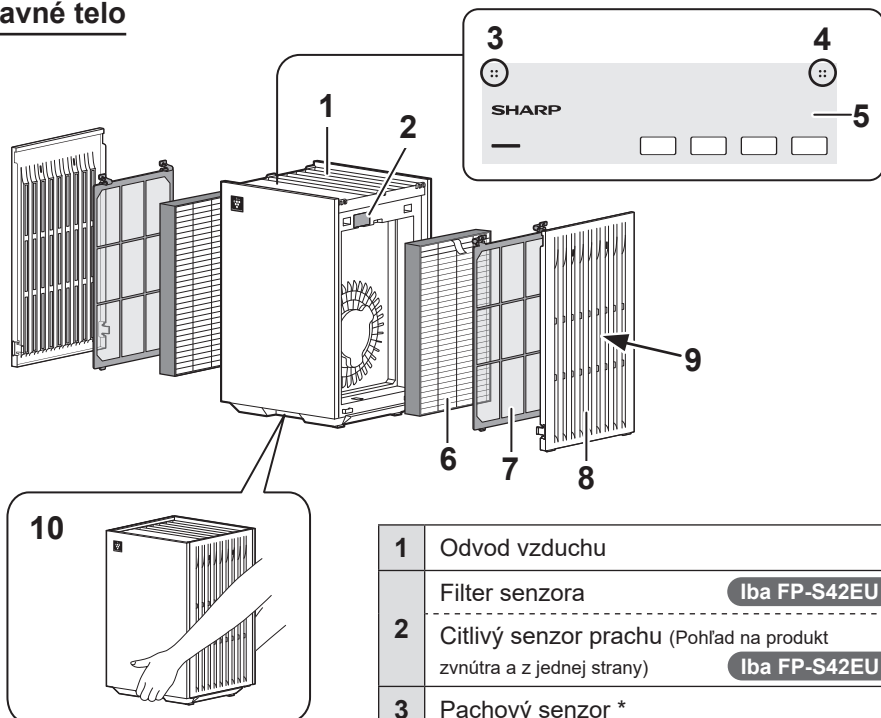

Pohľad zozadu

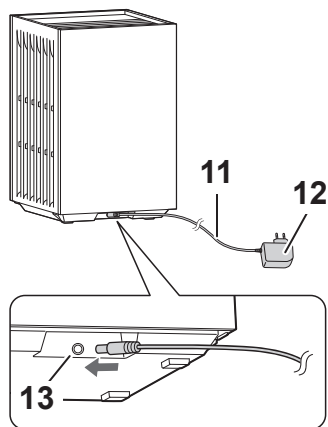

1	Odvod vzduchu	
	Filter senzora	Iba FP-S42EU
2	Citlivý senzor prachu (Pohľad na produkt zvnútra a z jednej strany)	Iba FP-S42EU
3	Pachový senzor *	
4	Senzor teploty a vlhkosti *	Iba FP-S42EU
5	Ovládací panel	
6	HEPA a deodorizačný filter dva v jednom**	
7	Predfilter**	
8	Bočný panel**	
9	Prívod vzduchu**	
10	Držadlo (umiestnené na prednej a zadnej strane produktu)	
11	Napájací kábel	
12	Sieťový adaptér	
13	Konektor sieťového adaptéra	

* Pohľad na produkt z vnútornej strany

** Nachádza sa na ľavej a pravej strane produktu.

Ovládací panel

Pre FP-S42EU

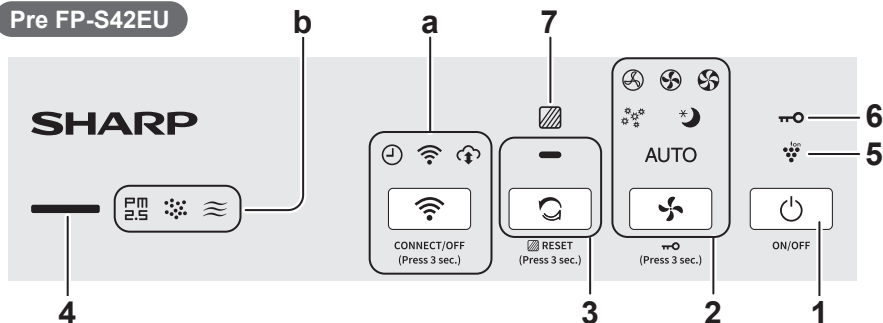

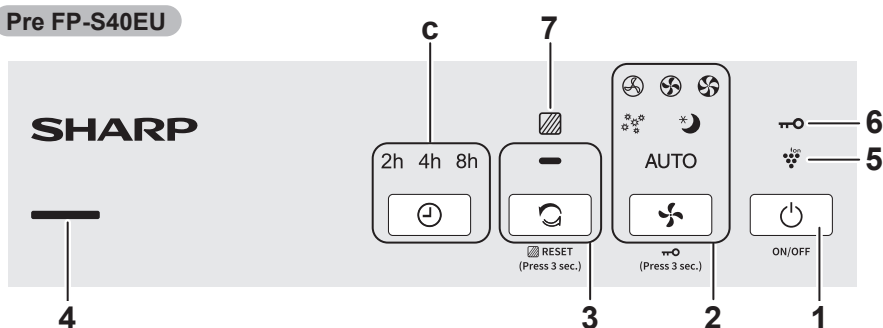

Pre FP-S40EU



1	Vypínač
2	Tlačidlo režimu, indikátor
3	Tlačidlo Čistá iónová sprcha, kontrolka
4	Indikátor čistoty *** • Farebnými zmenami indikuje čistotu vzduchu v miestnosti v 5 stupňoch. (Pre FP-S40EU existujú iba 4 úrovne.) Čistý Modrá ↑↓ Žltý (blikajúci) Nečistý Červená (rýchle blikanie)
5	Indikátor iónov Plasmacluster (modrá)
6	Indikátor pre detský zámok
7	Indikátor výmeny filtra (červený)

Iba FP-S42EU

a	Tlačidlo a indikátor pre funkciu Wi-Fi (pozrite stranu 16)
b	Indikátor zápachu • Označuje, že produkt deteguje zápach. 
	Indikátor prachu • Označuje, že produkt deteguje bežný prach. 
	Indikátor PM _{2,5} • Označuje, že produkt deteguje mikroskopický prach. 

Iba FP-S40EU

c	Tlačidlo časovača, indikatory
---	-------------------------------

*** Počas prvých 30 sekúnd po spustení prevádzky výrobok skontroluje stav vzduchu. Počas tohto času bude indikátor čistoty striedavo blikat 4 farbami. (Iba FP-S40EU)

Ako nainštalovať

POZNÁMKA

Pred inštaláciou filtrov sa uistite, že je produkt vypnutý a odpojený.



1. Odstráňte bočné panely a predfiltre.

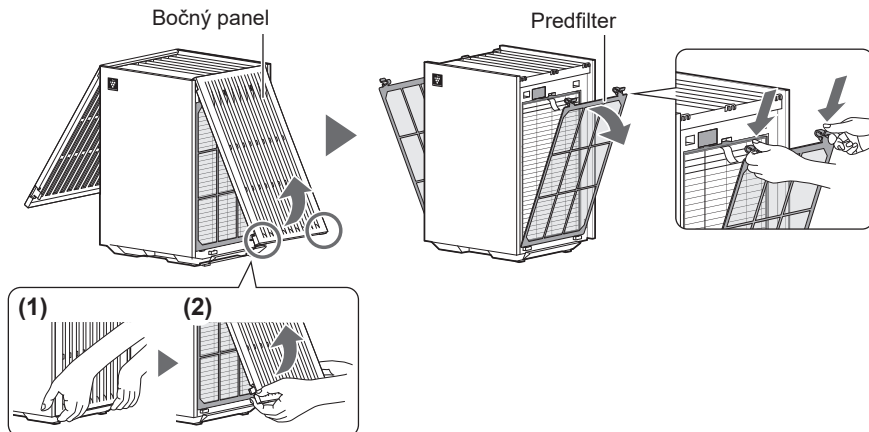

2. Vyberte filtre z plastových vrecúšok a potom ich nasadte.

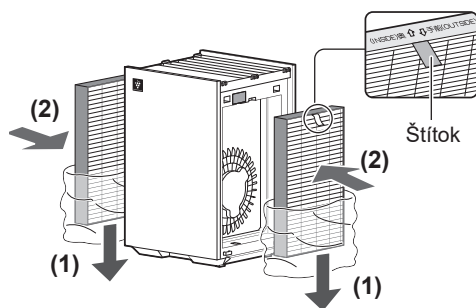

3. Nasadte predfiltre a zadné panely.

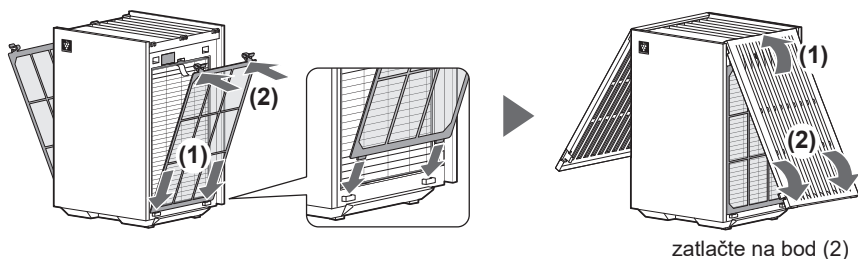

Ovládanie

Spustenie/zastavenie



Zastavenie



Spustenie

Po spustení bude produkt pracovať v predchádzajúcom režime, v ktorom bol spustený.

Otáčky ventilátora

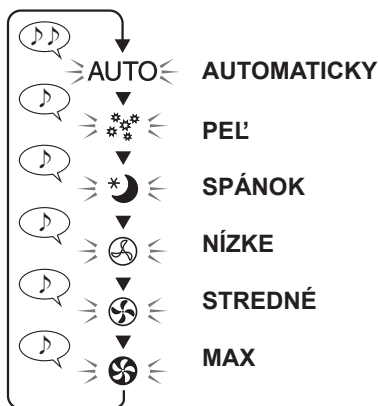

AUTOMATICKY:

Otáčky ventilátora sa automaticky prispôbia množstvu nečistôt vo vzduchu.

PEL':

Citlivosť senzora sa automaticky zvýši, aby bolo možné rýchlo detegovať nečistoty vo vzduchu a produkt účinne čistí vzduch.

SPÁNOK:

Produkt sa spustí potichu a otáčky ventilátora sa automaticky prispôbia množstvu nečistôt vo vzduchu.

Ovládací panel a indikátor čistoty sa automaticky vypnú.

(Niektoré indikátory požadované pre oznámenie však zostanú stlmené.)

REŽIM ČISTENIA IONTOVOU SPRCHOU

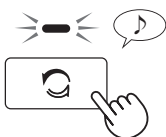

Produkt vyžaruje ióny Plasmacluster spoločne so silným prúdením vzduchu, zachytáva prach a zároveň znižuje statickú elektrinu 10 minút. Potom sa citlivosť senzora automaticky zvýši a senzory rýchlo zachytia nečistoty a počas 50 minút prebieha výkonné čistenie vzduchu. Po ukončení operácie po 60 minútach sa produkt vráti do predchádzajúceho prevádzkového režimu.

Časovač Iba FP-S40EU

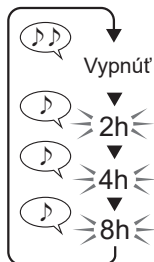

Zrušiť časovač

Po 2 hodinách

Po 4 hodinách

Po 8 hodinách

Časovač môžete zapnúť (alebo vypnúť) spôsobom opísaným vľavo, keď je produkt zastavený (alebo keď beží).

- Po zapnutí (alebo vypnutí) časovača sa rozsvieti indikátor zostávajúceho času a produkt sa automaticky spustí (alebo zastaví), ihneď ako je dosiahnutý zvolený čas.
- Ak chcete časovač zrušiť, stlačením tlačidla časovača vypnete indikátor časovača.

Detský zámok

(pri vypnutom alebo zapnutom produkte)

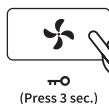

Stlačte a podržte 3 sekundy

Keď je detská poistka aktivovaná, ovládací panel je uzamknutý.

- Wi-Fi je možné vypnúť, aj keď je aktivovaná detská poistka (len FP-S42EU).

 Vypnúť **VYP**

  **ZAP**

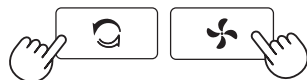

Prepínanie iónov Plasmacluster

(pri zapnutom produkte)



Súčasne stlačte tlačidlo na 3 sekundy.

 Vypnúť **VYP**

  **ZAP**

Ďalšie funkcie

Je možné nastaviť nasledujúce funkcie.

Nastavenie svetla

- Jas ovládacieho panela je možné zapnúť a vypnúť.
Ak je jas vypnutý, niektoré indikátory potrebné na upozornenie zostanú stlmené.

Citlivosť senzora

Automatický reštart

- Ak je produkt odpojený alebo ak dôjde k výpadku napájania, produkt sa po obnovení napájania spustí v predchádzajúcom nastavení.

Bluetooth Iba FP-S42EU

1. Vstúpte do režimu nastavenia.

(pri vypnutom produkte)



Súčasne stlačte tlačidlo na 3 sekundy.

Indikátor sa rozsvieti a zobrazí aktuálne nastavenie (príklad FP-S42EU).

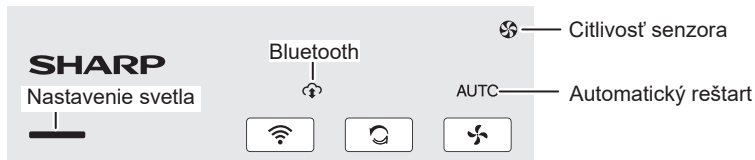

2. Zmeňte nastavenia.

Nastavenie svetla	Citlivosť senzora	Automatický reštart	Bluetooth Iba FP-S42EU
 ZAP (predvolené) Vypnúť VYP	 Štandardná (predvolené) Vysoká Nízka	 FP-S42EU FP-S40EU AUTO ZAP (predvolené) Vypnúť VYP	 Súčasne stlačte tlačidlo na 3 sekundy. ZAP (predvolené) Vypnúť VYP

3. Ukončíte nastavovanie.



- Ak do 8 sekúnd nestlačíte tlačidlo zapnutia/vypnutia, nastavenie sa automaticky uloží.

Údržba

POZNÁMKA

Pred čistením produktu a výmenou filtrov sa uistite, že je produkt vypnutý a odpojený.



Nepoužívajte iné čistiace prostriedky ako tie, ktoré sú uvedené v tomto návode.

- Nečistite produkt prchavými kvapalinami.

(Benzín, riedidlo, leštiaci prášok alebo tuk atď.)

Použitie týchto prostriedkov môže spôsobiť poškodenie alebo zmenu farby produktu alebo poruchu senzora.

Cyklus údržby: raz za mesiac

- V nasledujúcich prípadoch však vyčistite HEPA a deodorizačné filtre dva v jednom.
 - Kedykoľvek sa nahromadí prach.
 - Keď z výstupu vzduchu vychádza zápach.

Hlavné telo

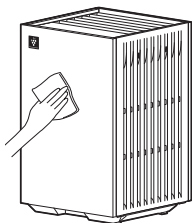

Utrite suchou jemnou handričkou

Bočné panely a predfiltre

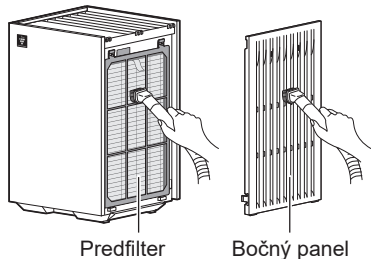

Predfilter

Bočný panel

Jemne odstráňte prach čistiacim nástrojom, napríklad vysávačom.

- Pri čistení predfiltra nepoužívajte silu.

POZNÁMKA

Ako odstrániť zažranú špinu

1. Do vody pridajte malé množstvo jemného kuchynského čistiaceho prostriedku a nechajte odmočiť zhruba 10 minút.
2. Opláchnite čistiaci prostriedok čistou vodou.
3. Nechajte filter úplne vyschnúť na dobre vetranom mieste.

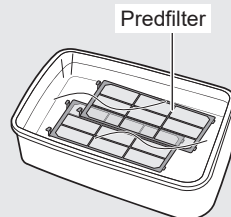

Senzory

Jemne odstráňte prach, napríklad s použitím vysávača.

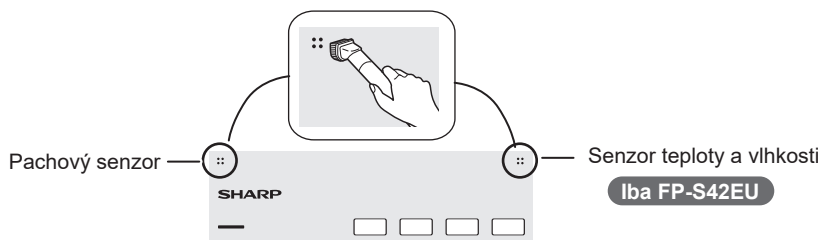

Citlivý senzor prachu Iba FP-S42EU

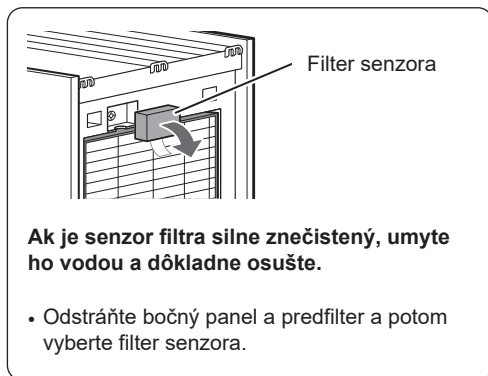
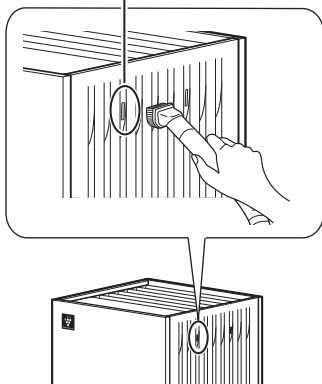

HEPA a deodorizačné filtre dva v jednom

POZNÁMKA

Filtr neumývajte. Nevystavujte ho slnečnému žiareniu (v opačnom prípade môžu filtre stratiť účinnosť.)

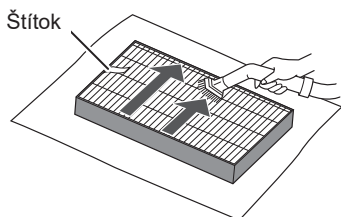

Čistite iba stranu so štítkom.

- Nečistite opačnú stranu (stranu bez štítkov).
- Filter je krehký, preto naň nevyvíjajte príliš veľký tlak.

Kedy vymeniť filtre

Keď indikátor výmeny filtra bliká, vymeňte filtre.

	Pomalé blikanie	Vymeňte filtre.
	Rýchle blikanie	Ihneď vymeňte filtre.

Vymeňte filtre podľa pokynov na stránke 5.

Potom podľa nižšie uvedených krokov resetujte (vypnite) indikátor výmeny filtra.

(1) Pripojte sieťový adaptér do zásuvky a zapnite produkt.

(2)



Stlačte a podržte
3 sekundy



Vypnúť

Nastavenie resetovania
je dokončené.

POZNÁMKA

- Cykly výmeny sa líšia v závislosti od podmienok použitia a prostredia použitia.
- Niektoré pachy absorbované filtermi sa môžu časom rozložiť a spôsobiť ďalšie pachy. V závislosti od prostredia, v ktorom sa prístroj používa, predovšetkým, keď sa produkt používa v extrémnych prostrediach (podstatne horších ako je bežné používanie v domácnosti), tieto pachy môžu byť v krátkom čase intenzívnejšie ako sa očakáva. V takých prípadoch alebo ak nie je možné prach odstrániť ani po údržbe, vykonajte výmenu.

Model na výmenu

HEPA a deodorizačný filter dva v jednom FZ-S40S2E (2 kusy)

- Používajte náhradné diely uvedené v tomto návode.
- Maximálna životnosť je 2 roky.
(Maximálna životnosť sa meria na základe normy JEM1467 Japonskej asociácie výrobcov elektrických zariadení.)

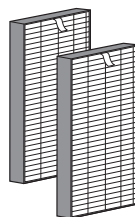

Riešenie problémov

Skôr ako sa obrátite na servisnú linku, prejdite si najskôr nižšie uvedený zoznam **Riešenie problémov, pretože problém nemusí byť spôsobený poruchou produktu.**

Pretrvávajúci zápach a dym.

- Skontrolujte filtre. Ak sú stále v plastovom sáčku, vyberte ich z neho.
- Skontrolujte filtre. Ak sú výrazne znečistené, vyčistite ich alebo ich vymeňte.

Vzduch vychádzajúci zo zariadenia zapácha.

- Skontrolujte filtre. Ak sú výrazne znečistené, vyčistite ich alebo ich vymeňte.

Prístroj nefunguje, ak je vo vzduchu cigaretový dym.

- Skontrolujte, či je zariadenie nainštalované na mieste, kde senzory dokážu detegovať cigaretový dym.
- Skontrolujte filter senzora. Ak je zanesený alebo znečistený, vyčistite ho (strana 10).

Z nového produktu a/alebo filtra je cítiť zápach.

- Ihneď po zložení plastového vrečka sa môže objaviť mierny zápach. Tento zápach nijako neovplyvňuje výkon filtra a nie je pre človeka škodlivý.

Zo zariadenia sa ozýva cvakanie alebo tikanie.

- Zariadenie môže cvakať pri generovaní iónov.

Aj keď sa kvalita vzduchu zmenila, farba indikátora čistoty zostáva modrá (alebo zostane červená).

- Farba indikátora čistoty sa nemusí po uvedení produktu do prevádzky nejaký čas meniť.
- Nie je senzor pachu alebo citlivý senzor prachu niečím blokovaný? Skontrolujte oblasť senzora (strana 3).
- Skontrolujte filter senzora. Ak je zanesený alebo znečistený, vyčistite ho (strana 10).
- Upravte citlivosť senzora nasledovne

v závislosti od farby indikátora čistoty (strana 8).

- Ak je farba aj naďalej červená, nastavte citlivosť senzora na NÍZKU.
- Ak je farba aj naďalej modrá, nastavte citlivosť senzora na VYSOKÚ.

Kontrolka čistoty často mení farbu.

- Indikátor čistoty automaticky zmení farbu, keď senzor pachu alebo citlivý senzor prachu deteguje nečistoty. Ak vás tieto zmeny znepokojujú, môžete citlivosť senzora zmeniť (strana 8).

Ovládací panel sa vypne.

- Ovládací panel sa vypne v nasledujúcich prípadoch.
 - Prevádzka v režime spánku.
 - Keď je ovládanie svetla vypnuté (strana 8).

Indikátor výmeny filtra bliká.

- Vymeňte filtre. Po výmene filtrov resetujte indikátor výmeny filtra (strana 11).

Zobrazenie chýb

Indikátor PEL' bliká a produkt nefunguje.

- Produkt prestal fungovať, pretože filter nie je správne nainštalovaný. Chybu odstránite podľa nižšie uvedených krokov.
 - (1) Stlačením vypínača vypnite napájanie.
 - (2) Znova správne nasadíte filter.
 - (3) Stlačením vypínača zapnite napájanie.

Bliká jeden z nasledujúcich indikátorov.

- **Indikátor LOW**
- **Indikátor AUTO** Iba FP-S42EU
- **Indikátor MED** Iba FP-S42EU
- Odpojte produkt od napájacej siete, počkajte jednu minútu a potom ho znova pripojte. Ak k chybe stále dochádza, obráťte sa na servisné stredisko Sharp.

Bezpečnostné opatrenia pri funkciách Wi-Fi

VAROVANIE

Pri diaľkovom ovládaní čističky vzduchu

Pri diaľkovom ovládaní zvonka možno nebudete môcť skontrolovať aktuálny stav čističky vzduchu, jej okolie alebo stav ľudí doma, preto sa pred použitím dôkladne presvedčte, že je všetko bezpečné.

1. Presvedčte sa, že zástrčka je úplne zastrčená v zásuvke a na zástrčke ani na zásuvke nie je prach (ten by mohol spôsobiť prehriatie, vznietenie, požiar atď. vzhľadom k slabému alebo chybnému kontaktu).
2. Vopred skontrolujte okolité prostredie produktu, pretože prúdenie vzduchu z produktu môže mať neočakávané účinky (napr. pád nestabilných predmetov), čo môže viesť k požiarom, zraneniam a rozbitiu predmetov v domácnosti.

UPOZORNENIE

Opatrenia na používanie funkcie Wi-Fi

1. Ak chcete aplikáciu používať, musíte súhlasiť so „Zmluvnými podmienkami“.
2. Presvedčte sa, že aplikácia je aktuálna.
3. Snímky obrazoviek a schémy v tomto návode slúžia na vysvetlenie a môžu sa od skutočného produktu líšiť.
4. Ak je pripojenie zlé, aplikácia nemusí byť schopná čističku vzduchu ovládať. Aktuálna prevádzka čističky vzduchu nemusí byť v aplikácii presne zobrazená.
5. Odporúča sa uzamknúť obrazovku vášho inteligentného zariadenia, aby ste zabránili náhodnému spusteniu.
6. Pri sťahovaní a používaní aplikácie budú účtované komunikačné poplatky.

Opatrenia pri používaní rádiových vln

1. Použitie aplikácie nie je zaručené v nasledujúcom prostredí:
 - a. V blízkosti bezdrôtového komunikačného zariadenia Bluetooth® používajúceho rovnakú frekvenciu (2,4 GHz) ako produkt.
 - b. V blízkosti produktu, ktorý vyžaruje magnetické pole (napr. mikrovlnná rúra).
 - c. V blízkosti miesta so statickou elektrinou.
 - d. V blízkosti miesta, kde dochádza k rádiovému rušeniu.
 - e. V blízkosti iných bezdrôtových komunikačných zariadení.
2. Pripojenie a výkon Wi-Fi nie je možné zaručiť pre všetky smerovače alebo podmienky prostredia.
3. Na nasledujúcich miestach môže byť pripojenie k Wi-Fi nestabilné:
 - a. Vnútri budov z betónu, vystužujúcej ocele alebo kovu.
 - b. V blízkosti prekážok.
 - c. V blízkosti bezdrôtových komunikačných zariadení používajúcich rovnakú frekvenciu.

Opatrenia týkajúce sa osobných údajov (súvisiace s bezpečnosťou)

1. Ak použivate zariadenie bezdrôtovej siete LAN, vaše informácie môžu byť stále zachytené bez ohľadu na nastavenie šifrovania.
2. Uistite sa, že používate sieť, ktorá je pod vašou kontrolou.
3. Inicializujte zariadenie pri predaji, likvidácii alebo odovzdaní tretej stránke. Pozrite stranu 18 týkajúcu sa inicializácie.

• Slovné označenie Bluetooth® je registrovaná ochranná známka vlastnená spoločnosťou Bluetooth SIG, Inc.

Podmienky použitia (stav k august 2025)

Širokopásmové pripojenie k internetu

- Nasledujúce spôsoby pripojenia nemožno použiť:
 - Vytáčané pripojenie
 - Pripojenie, ktoré vyžaduje overenie ID
- Nasledujúce spôsoby pripojenia nie sú zaručené:
 - Pripojenie mobilného smerovača
 - Tethering pripojenia

Inteligentné zariadenie (napr. inteligentný telefón)

- Minimálne požiadavky na softvér: Android 8 alebo novší/iOS 12 alebo novší

Prístupový bod Wi-Fi (smerovač)

Špecifikácie Wi-Fi podporované týmto produktom

- Frekvencia: pásmo 2,4 GHz/5 GHz (IEEE802.11a/b/g/n)
- Kanál:
 - <2,4 GHz pásmo> 1 – 13
 - <5 GHz pásmo> W52 (36, 40, 44, 48) / W53 (52, 56, 60, 64) / W56 (100, 104, 108, 112, 116, 120, 124, 128, 132, 136, 140, 144) / W58 (149, 153, 157, 161, 165)
- Bezpečnostné protokoly: WPA Personal / WPA2 Personal / WPA3 Personal
- Odporúčané šifrovanie: AES
- Bluetooth 5.0 (podpora iba Bluetooth Low Energy)

POZNÁMKA

Vypnite na smerovači nasledujúce nastavenia.

- Nastavenie Stealth SSID
- Nastavenie filtrovania MAC adries
- Nastavenie izolácie klienta, ktoré zakazuje komunikáciu Wi-Fi medzi zariadeniami pripojenými k smerovaču.

Práva duševného vlastníctva pre tento produkt

- Softvér obsiahnutý v tomto produkte sa skladá zo softvéru vyvinutého alebo vytvoreného našou spoločnosťou a chráneného autorským právom našej spoločnosti a slobodného softvéru chráneného autorským právom tretích strán. Podrobnosti o softvéri, ktorý je súčasťou tohto produktu, vrátane licenčných podmienok, nájdete na nasledujúcej adrese URL:

<https://jp.sharp/support/cloud/adapter/license/z02/>



Obchodné značky

- „Wi-Fi®“ je registrovaná obchodná značka organizácie Wi-Fi Alliance®.
- „WPA™“ a „WPA2™“ sú ochranné známky spoločnosti Wi-Fi Alliance®.
- „Android“ je ochranná známka spoločnosti Google Inc.
- Ostatné názvy spoločností, názvy korporácií a názvy produktov uvedené v návode na použitie sú ochrannými známkami a registrovanými ochrannými známkami príslušných spoločností.

Ako používať funkciu Wi-Fi

Pripojte sa k aplikácii (Sharp Life AIR App)

Prepojením čističky vzduchu s inteligentnými zariadeniami môžete využívať väčšie pohodlie.

Naskenovaním kódu si stiahnite a nainštalujte určenú aplikáciu.
A potom pre nastavenie postupujte podľa nižšie uvedených krokov.

<https://sharphome.eu/pages/sharp-lifeair-app>



1. Spustíte aplikáciu a podľa pokynov v aplikácii vykonajte začiatkové nastavenie aplikácie.
2. Ak chcete prepojiť aplikáciu s čističkou vzduchu, postupujte podľa nižšie uvedených krokov.
 - (1) Kliknite na tlačidlo ponuky „☰“ v ľavom hornom rohu obrazovky aplikácie.
 - (2) Kliknite na „Zaregistrovať zariadenie“.
 - (3) Kliknite na „Pripojenie k smerovaču“ a potom postupujte podľa pokynov v aplikácii.

O tlačidlách a indikátoroch súvisiacich s funkciou Wi-Fi

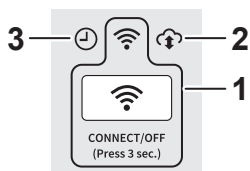

1	Tlačidlo Wi-Fi Indikátor Wi-Fi • Svetlo svieti: Wi-Fi zapnutá • Svetlo nesvieti: Wi-Fi vypnutá • Bliká (strana 19)
2	Indikátor cloudovej služby • Svieti, keď je „Cloudová služba“ v určenej aplikácii zapnutá.
3	Časové svetlo • Svieti, keď je na produkte nastavený časovač z určenej aplikácie.

Ako zapnúť/vypnúť Wi-Fi



Vypnúť Vypnutá Wi-Fi

Zapnutá Wi-Fi

- O zapnutí Wi-Fi. Niekoľko okamihov po stlačení tlačidla Wi-Fi budete počuť 4 pípnutia. Po chvíli sa rozsvieti indikátor Wi-Fi a pripojenie Wi-Fi je dokončené. (V tomto prípade bude pripojenie Wi-Fi so smerovačom automaticky obnovené.)

Pripojenie Wi-Fi čističky vzduchu a smerovača nefunguje.

- Skontrolujte špecifikácie používaného smerovača.
- Upravte smer smerovača a antény, priblížte smerovač a anténu atď. Potom znova zapnite smerovač a znova nastavte pripojenie Wi-Fi čističky vzduchu a smerovača.

Spojenie medzi čističkou vzduchu a inteligentným zariadením nie je možné nadviazať.

- Sú čistička vzduchu a vaše inteligentné zariadenie pripojené k rovnakému smerovaču? Pripojte čističku vzduchu a inteligentné zariadenie k rovnakému smerovaču. Pripojte tiež inteligentné zariadenie k 2,4 GHz alebo 5 GHz pásmu smerovača.
- Zaregistrovali ste už 10 inteligentných zariadení k jednej čističke vzduchu? Maximálny počet inteligentných zariadení, ktoré je možné zaregistrovať na jednej čističke vzduchu, je 10.
- Zaregistrovali ste už 30 produktov (klimatizácia, čističky vzduchu atď.) na jednom inteligentnom zariadení? Maximálny počet produktov, ktoré je možné zaregistrovať s jedným inteligentným zariadením, je 30.

Vzdialené ovládanie z inteligentného zariadenia nie je možné uskutočniť.

- Bolo dokončené prepojenie čističky vzduchu s vašim inteligentným zariadením? Nastavte pripojenie medzi čističkou vzduchu a vašim inteligentným zariadením.
- Skontrolujte indikátor Wi-Fi na čističke vzduchu. Ak indikátor Wi-Fi bliká alebo nesvieti, vykonajte akciu podľa stavu indikátora Wi-Fi (strana 19).
- Po zapojení sieťového adaptéra čističky vzduchu do elektrickej zásuvky môže chvíľu trvať, než sa rozsvieti indikátor Wi-Fi. Ak indikátor Wi-Fi nesvieti, nemôžete tento produkt ovládať zo svojho inteligentného zariadenia.

Pri zmene smerovača

- Ak chcete znova pripojiť čističku vzduchu k novému smerovaču, vykonajte nasledujúce kroky.
 1. Podržte na 3 sekundy tlačidlo „Wi-Fi“ a vypnite tým funkciu Wi-Fi.
 2. Prepojte čističku vzduchu s novým smerovačom pomocou aplikácie.
 - Kliknite na aplikáciu pomocou nižšie uvedených krokov.
 - (1) Tlačidlo ponuky „≡“
 - (2) „Registrácia zariadenia“
 - (3) „Pripojenie k smerovaču“

Pri zmene inteligentného zariadenia

- Vykonajte nasledujúce kroky.
 1. Odstráňte registráciu starého inteligentného zariadenia z aplikácie.
 2. Nainštalujte aplikáciu do nového inteligentného zariadenia a potom pripojte čističku vzduchu k novému inteligentnému zariadeniu pomocou aplikácie.
 - Kliknite na aplikáciu pomocou nižšie uvedených krokov.
 - (1) Tlačidlo ponuky „≡“
 - (2) „Registrácia zariadenia“
 - (3) „Už pripojené k smerovaču“

Pri likvidácii alebo odovzdávaní čističky vzduchu

- Ak chcete zabrániť zverejneniu osobných údajov, vykonajte nasledujúce kroky.
 1. Odstráňte registráciu čističky vzduchu z aplikácie.
 2. Inicializujte funkciu Wi-Fi čističky vzduchu (strana 18).

Ak dostanete čističku vzduchu od tretej strany

- Aby ste zabránili neoprávnenému prístupu tretej strany, inicializujte funkciu Wi-Fi čističky vzduchu (strana 18).

Ako inicializovať funkciu Wi-Fi

POZNÁMKA

Pri inicializácii funkcie Wi-Fi vymažte registráciu čističky vzduchu z aplikácie, ak je už zaregistrovaná.

1. Stlačte tlačidlo Wi-Fi na viac ako 8 sekúnd.



Stlačte tlačidlo na viac ako 8 sekúnd.

(pri vypnutom alebo zapnutom produkte) . Asi 3 sekundy po stlačení tlačidla vydá čistička vzduchu tón upozornenia a indikátor Wi-Fi bude blikať alebo sa vypne, ale tlačidlo držte stlačené dlhšie ako 8 sekúnd.

▼ (po chvíli)



Blikanie

2. Stlačte znova tlačidlo Wi-Fi do 2 minút na dlhšie ako 3 sekundy.



Stlačte a podržte 3 sekundy



Blikanie

▼ (po chvíli)



Vypnúť

Dokončené

Ako zapnúť/vypnúť Bluetooth

- Spôsob nastavenia nájdete na stránke 8.

Informácie o stave indikátora

Wi-Fi

Indikátor Wi-Fi pomaly blinká

- Bude v jednom z nasledujúcich stavov.
 - A. Prebieha Wi-Fi pripojenie čističky vzduchu a smerovača.
 - B. Prebieha spájanie čističky vzduchu a inteligentného zariadenia.
 - C. Prebieha aktualizácia softvéru pre funkciu Wi-Fi v čističke vzduchu.

Indikátor Wi-Fi rýchlo blinká

- Chyba siete. Skontrolujte nasledujúce:
 - A. Skontrolujte stav siete smerovača.
 - B. Po vypnutí čističky vzduchu skontrolujte internetové pripojenie.
 - C. Ak s bodmi A a B nie sú žiadne problémy, odpojte čističku vzduchu. Po chvíli čističku vzduchu znova zapojte do elektrickej zásuvky a znova pripojte k smerovaču.

Indikátor Wi-Fi sa vypne

- Čističku vzduchu nemožno pripojiť k smerovaču. Skontrolujte nasledujúce:
 - A. Je sieťový adaptér správne zapojený?
 - B. Bola funkcia Wi-Fi zastavená? Znova pripojte čističku vzduchu k smerovaču.

Špecifikácia

Model		FP-S42EU		
Napájanie		Sieťový adaptér*1		
Menovitý príkon		100 – 240 V~ 50-60 Hz 0,9 A		
Menovitý výstup		24,0 V= 1,5 A 36,0 W		
Nastavenie otáčok ventilátora		MAX	STREDNÉ	NÍZKE
Otáčky ventilátora (m ³ /h)		240	132	36
Menovitý výkon (W)		23	7,1	2,8
Úroveň hluku (dB)*2		46	34	19
Spotreba energie v pohotovostnom režime (W)		0,9 (Keď je Wi-Fi adaptér zapnutý.) 0,7 (Keď je Wi-Fi adaptér vypnutý.)		
Odporúčaná veľkosť miestnosti (m ²) *3		Až do 30		
Odporúčaná veľkosť miestnosti s vysokou hustotou iónov Plasmacluster (m ²) *4		Až do 23		
Senzory		Citlivý prachový/pachový/teplotný/vlhkostný		
Typ filtra		HEPA*5 a deodorizačný filter dva v jednom		
Dĺžka kábla (m)		Približne 2,0		
Rozmery (mm)		235 (Š) × 235 (H) × 372 (V)		
Hmotnosť (kg)		Približne 3,9		
Špecifikácie Wi-Fi podporované týmto produktom	Wi-Fi 2,4 GHz	Frekvenčné pásmo 2,4 GHz Kanál 1 – 13 Maximálny výkon vysielača 100 mW pri 2,412 – 2,472 GHz		
	Wi-Fi 5 GHz	Frekvenčné pásmo 5 GHz Kanál 36 – 165 Maximálny výkon vysielača 100 mW pri 5,180 – 5,825 GHz		
	Bluetooth	Frekvenčné pásmo 2,4 GHz Kanál 0 – 39 Maximálny výkon vysielača 10 mW pri 2,402 – 2,480 GHz		

	Odporúčaná veľkosť miestnosti*6	CADR		
		Dym	Prach	Peľ
AHAM	19 m ²	133 cfm (226 m ³ /h)	141 cfm (240 m ³ /h)	152 cfm (258 m ³ /h)
GB	26 m ²	260 m ³ /h *7		

Spoločnosť Sharp týmto vyhlasuje, že tento spotrebič je v súlade so základnými požiadavkami a ďalšími relevantnými ustanoveniami smernice RED 2014/53/EÚ. Úplné znenie vyhlásenia o zhode EÚ je k dispozícii na nasledujúcom odkaze.
<https://sharphome.eu/documents-of-conformity/>

Spotreba energie v pohotovostnom režime

Keď je sieťový adaptér jednotky zasunutý do zásuvky, spotrebovávajú elektrinu na prevádzku elektrických obvodov. Ak nepoužívate prístroj, odpojte napájací kábel – ušetríte tým energiu.

Model	FP-S40EU		
Napájanie	Sieťový adaptér*1		
	Menovitý príkon	100 – 240 V~ 50-60 Hz 0,9 A	
	Menovitý výstup	24,0 V= 1,5 A 36,0 W	
Nastavenie otáčok ventilátora	MAX	STREDNÉ	NÍZKE
Otáčky ventilátora (m ³ /h)	240	132	36
Menovitý výkon (W)	23	6,4	2,3
Úroveň hluku (dB)*2	46	34	19
Spotreba energie v pohotovostnom režime (W)	0,3		
Odporúčaná veľkosť miestnosti (m ²) *3	Až do 30		
Odporúčaná veľkosť miestnosti s vysokou hustotou iónov Plasmacluster (m ²) *4	Až do 23		
Senzory	Pach		
Typ filtra	HEPA*5 a deodorizačný filter dva v jednom		
Dĺžka kábla (m)	Približne 2,0		
Rozmery (mm)	235 (Š) × 235 (H) × 372 (V)		
Hmotnosť (kg)	Približne 3,9		

	Odporúčaná veľkosť miestnosti*6	CADR		
		Dym	Prach	Peľ
AHAM	19 m ²	133 cfm (226 m ³ /h)	141 cfm (240 m ³ /h)	152 cfm (258 m ³ /h)
GB	26 m ²	260 m ³ /h *7		

*1 Tento sieťový adaptér je transformátor, ktorý nie je odolný voči skratu.

*2 Úroveň hluku sa meria na základe normy JEM1467 Japonskej asociácie výrobcov elektroniky.

*3 Odporúčaná veľkosť miestnosti je vhodná na prevádzku produktu pri maximálnych otáčkach ventilátora. Odporúčaná veľkosť miestnosti označuje priestor, v ktorom sa môže do 30 minút odstrániť určité množstvo prachových častíc (podľa JEM1467).

*4 Veľkosť miestnosti, v ktorej strede je možné namerať asi 7000 iónov na kubický centimeter vo výške asi 1,2 m od podlahy, keď je produkt umiestnený na podlahe a beží na MAXIMÁLNY režim.

*5 Filter odstráni viac ako 99,97 % častíc s veľkosťou aspoň 0,3 mikrónu (podľa JEM1467).

*6 Odporúčaná veľkosť miestnosti je vhodná na prevádzku produktu pri maximálnych otáčkach ventilátora (podľa ANSI/AHAM AC-1-2020, GB/T 18801-2022)

*7 Tento CADR je testovaný treťou stranou na základe skúšobnej metódy GB/T 18801-2022 „Air Cleaner“ a je výsledkom prevádzky v režime MAX.

Köszönjük, hogy megvásárolta a SHARP légtisztítót.

Kérjük, olvassa el figyelmesen ezt az útmutatót, mielőtt használni kezdené a készüléket.

Őrizze meg ezt az útmutatót egy biztos helyen a későbbi tájékozódáshoz.

TARTALOMJEGYZÉK

Fontos biztonsági előírások	1
Termék áttekintése.....	3
Telepítés.....	5
Üzemeltetés	6
Karbantartás.....	9
Hibaelhárítás	12
Wi-Fi funkció	14
Műszaki jellemzők.....	20



A készülék hulladék-elhelyezési tájékoztatója

HA A KÉSZÜLÉKET KI AKARJA SELEJTEZNI, KÉRJÜK, NE A KÖZÖNSÉGES SZEMETESKUKÁT HASZNÁLJA! NE DOBJA TŰZBE A LESELEJTEZETT KÉSZÜLÉKET!

A használt elektromos és elektronikus berendezéseket mindig **KÜLÖN** kell gyűjteni és kezelni, a helyi jogszabályoknak megfelelően.

A termék külön történő gyűjtésével és kiselejtezésével Ön elősegíti, hogy a hulladék keresztülmenjen a szükséges ártalmatlanításon, anyag visszanyerési és újrahasznosítási eljáráson. A **HELYTELEN ELHELYEZÉS** egyes összetevők miatt káros lehet az egészségre és a környezetre egyaránt! A **HASZNÁLT KÉSZÜLÉKET** vigye a kijelölt helyi gyűjtőhelyre.

Ha kérdése merülne fel a hulladék-elhelyezéssel kapcsolatban, kérjük, forduljon a helyi hatóságokhoz vagy kereskedőhöz és érdeklődjön a helyes elhelyezési módszerekről.

CSAK AZ EURÓPAI UNIÓBAN ÉS NÉHÁNY TOVÁBBI ORSZÁGBAN, PÉLDÁUL NORVÉGIÁBAN ÉS SVÁJCBAN ÉLŐ FELHASZNÁLÓKNAK: Az elkülönített gyűjtésben történő részvétel törvényi előírás alapul.

A fenti jelölés elektromos és elektronikai készülékeken (vagy csomagolásukon) található meg és az elkülönített gyűjtésre hívja fel a felhasználók figyelmét.

MAGÁN HÁZTARTÁSOK felhasználóinak a meglévő gyűjtőhelyeket kell használniuk a leselejtezett készülékek kidobásakor. A visszavétel díjmentes.

Ha a készüléket **ÜZLETI CÉLRA** használták, kérjük, forduljon SHARP kereskedőjéhez, aki tájékoztatja a visszavétel módjáról. Elképzelhető, hogy a visszavételből eredő költségeket felszámítják Önnek. Kis készülékeket (és kis mennyiségeket) a helyi hulladékbegyűjtő létesítmény is fogadhat.

Spanyolország: Kérjük, a használt termékek visszavételével kapcsolatban forduljon a kialakított begyűjtési rendszer valamely egységéhez vagy a helyi hatóságokhoz.

Fontos biztonsági előírások

OLVASSA EL ÉS ŐRIZZE MEG EZT A HASZNÁLATI ÚTMUTATÓT a termék használata előtt.

A termék használatakor mindig be kell tartani az alapvető biztonsági óvintézkedéseket a tűz, áramütés és személyi sérülések kockázatának csökkentése érdekében, beleértve a következőket:

FIGYELMEZTETÉS

1. A terméket csak a rendeltetésének megfelelően szabad használni, amint az a jelen útmutatóban szerepel.
2. A készüléket 8 éves vagy idősebb gyerekek, csökkent szellemi, érzékszervi képességgel, vagy mentális fogyatékkal élő, valamint tapasztalatlan személyek is használhatják felügyelet mellett, vagy ha megtanulták a készülék biztonságos használatát és megértették az abból eredő veszélyeket. Gyermek nem játszhatnak a készülékkel. Gyermek felügyelet nélkül nem tisztíthatják a készüléket.
3. Ne próbálja meg saját maga megjavítani vagy szétszerelni a készüléket.
4. Ne működtesse a készüléket, ha a tápkábel, az AC adapter vagy a készülék hibásan működik, vagy megsérült. Az esetleges kockázatok elkerülése érdekében a készüléket ki kell cserélni, meg kell javítani vagy le kell selejtezni a gyártónak vagy a Sharp hivatalos szervizközpontjának vagy más hasonlóan képzett szervizszakembernek. Ha bármilyen probléma adódik, beállítás vagy javítás szükséges, kérjük, forduljon a legközelebbi szervizközponthoz. (Az AC adapter következő részei nem cserélhetők és le lesznek selejtezve.
- A tápkábel, a csatlakozódugó érintkezői, a biztosíték)
5. Kövesse az alábbi utasításokat a tápkábelre és az AC adapterre vonatkozóan, hogy elkerülje a rövidzárlatot, a túlmelegedést, az áramütést vagy a tüzet.

- a. Kizárólag AC 220–240 voltos csatlakozóaljzatot használjon.
 - b. Csak a termék AC adapterét használja.
 - c. Ne használja a termék AC adapterét más termékekkel.
 - d. Ne csatlakozzon laza vagy sérült csatlakozóaljzatokhoz.
 - e. Mindig kapcsolja ki a terméket, mielőtt kihúzza az AC adaptert.
 - f. Mindig húzza ki a hálózati csatlakozót az alábbi esetekben.
 - A termék mozgatása előtt.
 - Az oldalsó panel kinyitása előtt.
 - A szűrő cseréje előtt.
 - A termék karbantartása előtt.
 - Amikor a termék nincs használatban.
 - g. A termék tápkábelének kihúzásakor mindig az AC adaptert (tartót) húzza, ne a tápkábelt.
 - h. Tartsa az AC adaptert pormentesen.
 - i. Vigyázzon a tápkábelre, nehogy megsérüljön. Ehhez tartsa be az alábbiakat.
 - Ne helyezzen nehéz tárgyakat a tápkábelre.
 - Ne csipje össze, hajlítsa meg vagy csavarja a tápkábelt.
 - Ne takarja el a tápkábelt szőnyegekkel stb.
 - Ne vezesse a tápkábelt szőnyegek, bútorok vagy más készülékek alatt.
 - Csökkentse a felbukás kockázatát, és ne olyan helyen vezesse el a tápkábelt, ahol gyakran járnak.
6. Ne használja a terméket a következő helyek közelében.
- a. Tűz közelében. (Gázkészülékek, tűzhelyek, égő gyertyák, cigaretták, füstölő pálcák stb.)
 - b. Olyan helyeken, ahol megtalálhatók a következő gyúlékony gázok.
 - Konyhában keletkező zsíros vagy olajos párák
 - Olajos maradványok
 - Vegyi agyagok kipárolgása stb.
 - c. Forró helyeken vagy azok közelében, vagy ahol gőzzel érintkezhet. (Kályhák, fűtőberendezések stb.)
 - d. Nedves, nyirkos vagy páralecsapódásnak

kitett helyen. (Fürdőszobák, mosóhelyiségek stb.)

7. Biztosítsa az alapos szellőzést, amikor a terméket olyan helyiségekben használja, ahol égéstermékeket kibocsátó (gázkészülékek stb.) készülékek találhatóak, másként szénmonoxid mérgezés fordulhat elő.
8. Nem hagyja, hogy a terméket nedvesség érje.
9. Ne dugja be az ujját vagy bármiféle más tárgyat a készülék levegőbeszívó, illetve levegőkivezető nyílásaiba.
10. Ne helyezzen rá semmilyen tárgyat a levegőkivezető nyílásra.
11. Ne nézzen a levegő kivezető nyílásaiba.
12. Ne üljön a készülékre, ne dőljön neki, és ne döntse meg.

FIGYELMEZTETÉSEK

ÓVINTÉZKEDÉSEK TELEPÍTÉSKOR

1. A készüléket sima és stabil felületre helyezze, ahol biztosított a megfelelő légáramlás.
2. Ne helyezze a terméket instabil felületre. (Ágyra, kanapére, nehéz szőnyegre stb.) Ellenkező esetben a készülék felborulhat.
3. Ha hosszabb ideig nem használja a készüléket, elszennyeződhet körülötte a terület, ezért kérjük, rendszeresen tisztítsa meg a környező falakat, padlót és szőnyegeket. Ha aggódik a szennyeződés miatt, a készüléket a környező tárgytól távol helyezze el.
4. Ne zárj el a levegő be- és kiömlőnyílásokat. Figyelje oda, hogy ne zárja el bútorokkal, függönyökkel stb.
5. Megfelelő körülmények között használja 0 °C – 35 °C között.
6. Ne helyezze a terméket a következő helyekre. Ellenkező esetben a termék deformálódhat, megrepedhet, elszíneződhet, vagy eltörhet az érzékelője.
 - a. Szabadba vagy közvetlen napfénynek kitett helyre.
 - b. Drasztikus hőmérséklet-változásnak kitett helyre.
 - c. Szélnek kitett vagy huzatos helyre.

ÓVINTÉZKEDÉSEK ÜZEMELTETÉS KÖZBEN

1. Ne használja a készüléket a szűrők megfelelő behelyezése nélkül.
2. Mindig emelje fel a terméket, ha sérülékeny padlón, egyenetlen felületen vagy szőnyegen mozgatja.
3. A termék szállításakor húzza ki az AC adaptert a termékből, majd fogja meg a termék két oldalán lévő fogantyúkat.
4. Ne működtesse a terméket olyan helyiségben, ahol aeroszolos rovarölő szerek vannak. Ennek következtében rovarirtó szag maradhat a termékben, és távozhat a levegőkivezető nyílásokból.
5. Ne használjon fluororezin vagy szilikon tartalmú termékeket (kozmetikumok, hajápolási termékek stb.) a termék közelében. A fluororezin vagy a szilikon megakadhat a termék belsejében, megakadályozva a Plasmacluster ionok termelését.

MEGJEGYZÉS

Interferencia rádióval vagy televízióval stb.

Ha a készülék interferenciát okoz a rádióval, televízióval vagy rádióvezérelt termékekkel, akkor növelje a készülék és a kérdéses eszköz közötti távolságot.

Termék áttekintése

Fő készüléktest

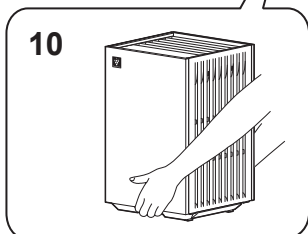
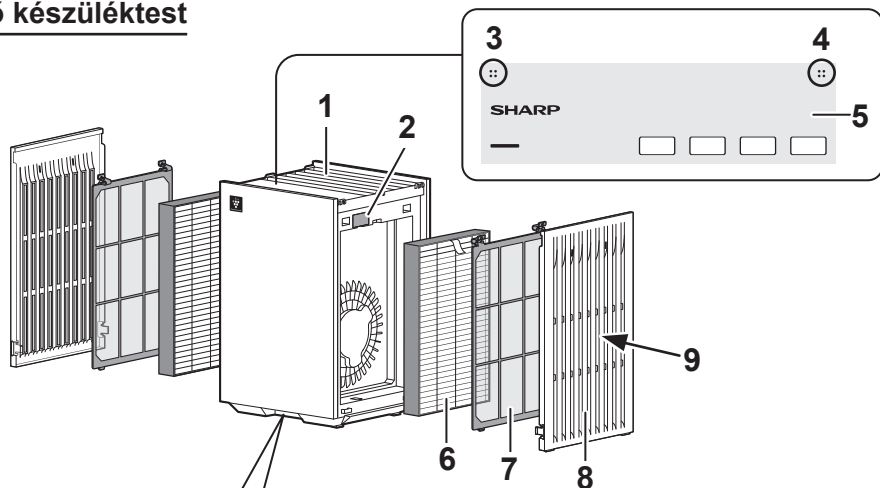

Hátulnézet

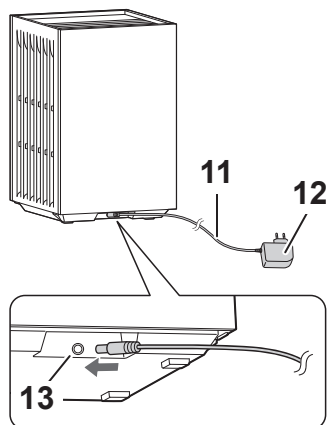

1	Levegő kiömlő nyílás	
2	Érzékelő szűrője	Csak FP-S42EU
2	Érzékeny porérzékelő (A termék belső és egyik oldalsó nézete)	Csak FP-S42EU
3	Szagérezékelő*	
4	Hőmérséklet- és páratartalom-érezékelő*	Csak FP-S42EU
5	Kezelőpanel	
6	Kettő az egyben HEPA és szagtalanító szűrő **	
7	Előszűrő **	
8	Oldalsó panel **	
9	Levegő beömlő nyílása **	
10	Fogantyú (A termék elején és hátulján)	
11	Tápkábel	
12	Hálózati adapter	
13	Hálózati adapter csatlakozója	

* A termék belső nézete

** A termék bal és jobb oldalán.

Kezelőpanel

Az FP-S42EU-hoz

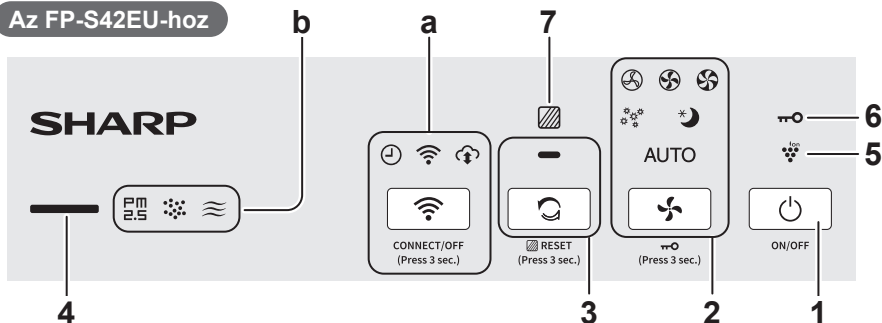

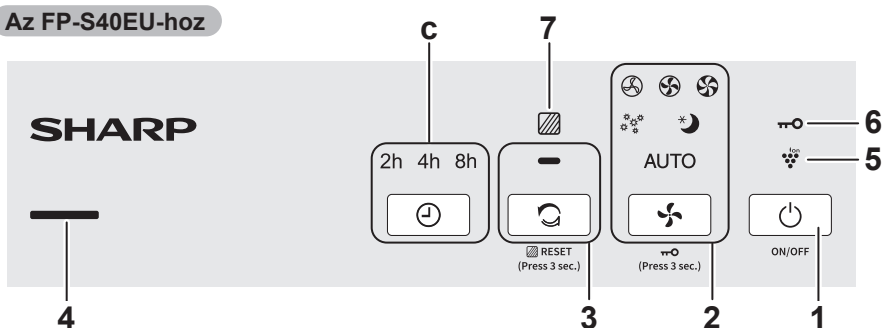

Az FP-S40EU-hoz



1	KI/BEKAPCSOLÁS gomb
2	Üzem mód gomb, jelzőfények
3	Tisztítás ion zuhannyal gomb, kijelző lámpa
4	Tisztaságjelző*** • A szoba levegőjének tisztítását jelöli 5 szinten a színek változásával. (Az FP-S40EU esetében csak 4 szinten.) Tiszta Kék ↕ Sárga (villogás) ↕ Szennyezett Piros (gyors villogás)
5	Plasmacluster ionjelzőfény (kék)
6	Gyermekzár jelzőfény
7	Szűrőcsere jelző (piros)

Csak FP-S42EU

a	A Wi-Fi funkció gombja és jelzőfénye (Lásd 16 oldal)
b	Szagok jelzőfény • Azt jelzi, hogy a termék szagot észlelt. 
	Por jelzőfény • Azt jelzi, hogy a termék szokásos port észlelt. 
	PM2.5 jelzőfény • Azt jelzi, hogy a termék mikroszkopikus port észlelt. 

Csak FP-S40EU

c	Időzítő gomb, jelzőfények
---	---------------------------

*** A működés megkezdése utáni első 30 másodpercben a termék ellenőrzi a levegő állapotát. Ez idő alatt a tisztaságjelző 4 színben felváltva villog. (Csak FP-S40EU)

Telepítés

MEGJEGYZÉS

A szűrők beszerelése előtt kapcsolja ki a készüléket, és húzza ki a tápkábelét.



1. Távolítsa el az oldalsó paneleket és az előszűrőket.

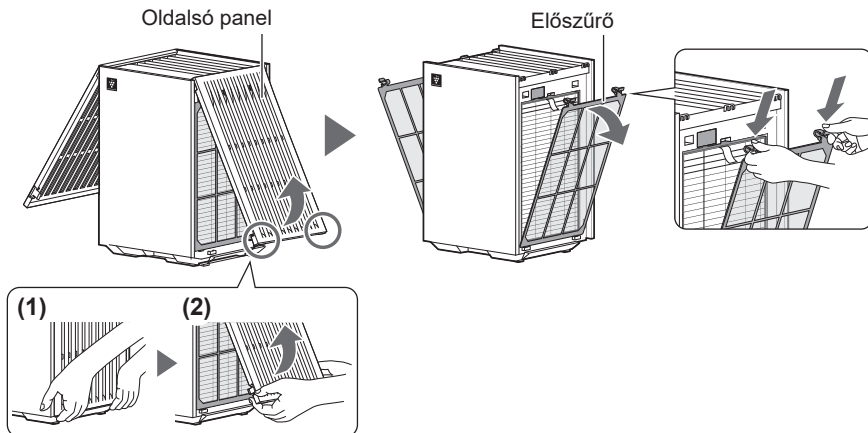

2. Vegye ki a szűrőket a nejlonzacskókból, majd helyezze be a szűrőket.

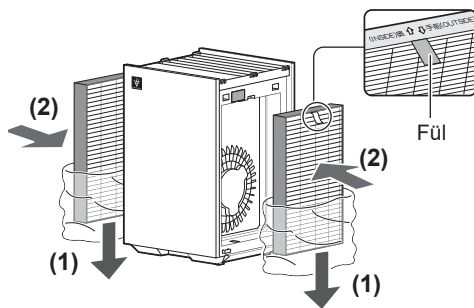

3. Helyezze be az előszűrőket és az oldalsó paneleket.

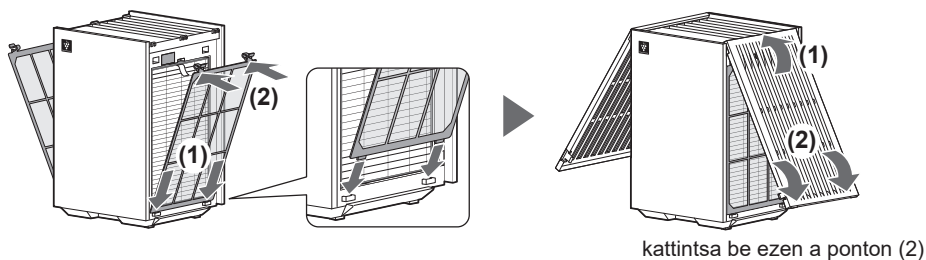

Üzemeltetés

Start/Leállítás

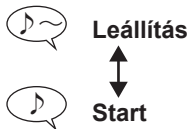
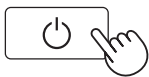

A készülék az utoljára használt üzemmódban indul el.

Ventilátorsebesség

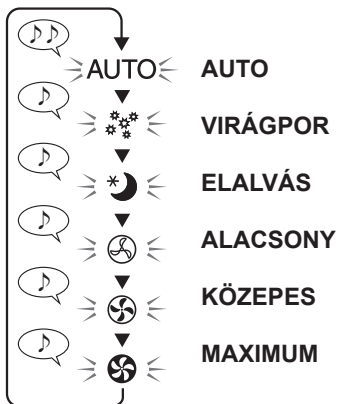

AUTO

A ventilátor sebessége automatikusan változik a levegő tisztaságának függvényében.

VIRÁGPOR:

Az érzékelő érzékenysége automatikusan növekszik, hogy gyorsan felderítse a levegő szennyeződéseit, majd a készülék hatékonyan megtisztítja a levegőt.

ALVÁS:

A készülék csendesen működik és a ventilátor sebessége automatikusan változik a levegő tisztaságának függvényében. A kezelőpanel és a tisztaságjelző automatikusan kikapcsol. (Az értesítésekhez szükséges néhány jelzőfény azonban továbbra is halványan világít.)

TISZTÍTÁS ION ZUHANNYAL mód

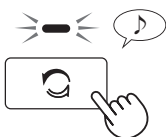

A készülék 10 percig Plasmacluster ionokat bocsát ki erős levegőárammal, és összegyűjti a port, miközben csökkenti a statikus elektromosságot. Ezután az érzékelő érzékenysége automatikusan magasabb értékre vált, gyorsan felismeri a szennyeződések, és hatékonyan megtisztítja a levegőt a következő 50 percben. Amikor 60 perc után a művelet befejeződik, a készülék visszatér a korábbi üzemmódban.

Időzítő **Csak FP-S40EU**

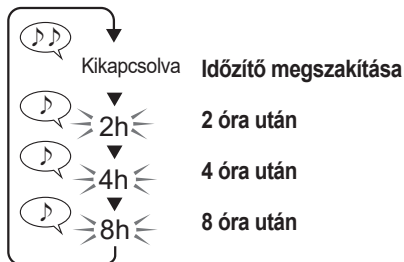

A készülék leállított állapotában (vagy amíg működik) BE (vagy KI) kapcsolhatja az Időzítőt a bal oldalon ismertetett működési mód használatával.

- Az Időzítő BE (vagy KI) állapotba kapcsolása után a hátralévő idő jelzőfénye világítani kezd, és a készülék automatikusan elindul (vagy leáll) a kiválasztott idő elérésekor.
- Az Időzítő megszakításához nyomja meg az Időzítő gombot az Időzítő jelzőfényének kikapcsolásához.

Gyermekzár

(Be- vagy kikapcsolt készülék esetén)



A Kezelőpanel zárva van, amíg a gyermekzár beállítása BE.

- A Wi-Fi-t akkor is kikapcsolhatja, ha a gyermekzár BE van kapcsolva. (Csak FP-S42EU)



Plasmacluster ion váltása

(Bekapcsolt készüléken)

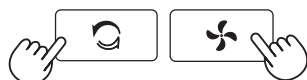

Tartsa egyidejűleg lenyomva 3 mp-ig.

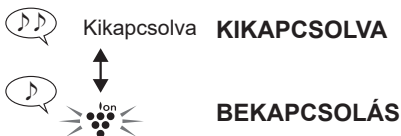

További funkció

A következő funkciók állíthatók be.

Fényerő-szabályozás

- BE vagy kikapcsolhatja a Kezelőpanel fényerejét.
Ha KI van kapcsolva, néhány, az értesítésekhez szükséges jelzőfény halvány fénnyű marad.

Érzékelő érzékenysége

Automatikus újraindulás

- A készülék kihúzása vagy áramszünet után a készülék a korábbi beállításokkal folytatja működését az áramellátás visszaállítása után.

Bluetooth **Csak FP-S42EU**

1. Lépjen beállítások módba.

(a készülék kikapcsolva)



Tartsa egyidejűleg lenyomva 3 mp-ig.

A jelző világítani kezd, és megjeleníti a jelenlegi beállításokat. (Példa: FP-S42EU)

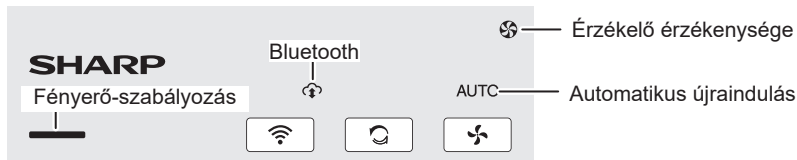

2. Módosítsa a beállításokat.

Fényerő-szabályozás	Érzékelő érzékenysége	Automatikus újraindulás	Bluetooth Csak FP-S42EU
 BE (alapértelmezett) Kikapcsolva KIKAPCSOLVA	 Átlagos (alapértelmezett) Magas Alacsony	 FP-S42EU FP-S40EU AUTO BE (alapértelmezett) Kikapcsolva KIKAPCSOLVA	 Tartsa egyidejűleg lenyomva 3 mp-ig. BE (alapértelmezett) Kikapcsolva KIKAPCSOLVA

3. Lépjen ki a beállításokból.



- Ha 8 másodpercen belül nem nyomja meg a Be/Kikapcsolás gombot, a beállítást automatikusan elmenti a készülék.

Karbantartás

MEGJEGYZÉS

A készülék tisztítása vagy a szűrők cseréje előtt kapcsolja ki a készüléket, és húzza ki a tápkábelét.



Csak az útmutatóban említett oldószereket használja.

- Ne tisztítsa a terméket illékony folyadékokkal.
(Benzin, festékhígító, fényezőpaszta vagy

zsír stb.)

Ezeknek a használata a termék sérülését vagy elszíneződését okozhatja, vagy meghibásodhat az érzékelő.

Karbantartási ciklus: havonta egyszer

- A következő esetekben azonban tisztítsa meg a kettő az egyben HEPA és szagtalanító szűrőket.
 - Amikor por gyűlik össze.
 - Ha szagot érez a levegő kimeneti nyílásából

Fő készüléktest

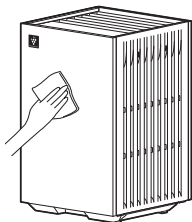

Törölje át egy száraz, puha ruhával.

Oldalsó panelek és előszűrők

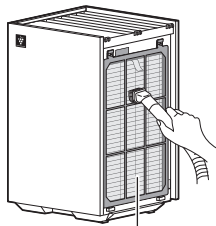

Előszűrő

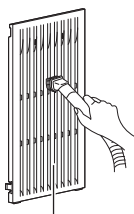

Oldalsó panel

Finoman távolítsa el a port egy takarítóeszközzel, például porszívóval.

- Ne nagy erővel tisztítsa az előszűrőt.

HU

MEGJEGYZÉS

Makacs szennyeződés eltávolítása

1. Adjon egy kevés konyhai mosogatószer a vízhez és áztassa be kb. 10 percre.
2. Tiszta vízzel öblítse le a mosogatószeret.
3. Hagyja, hogy a szűrő egy jól szellőző helyen teljesen megszáradjon.

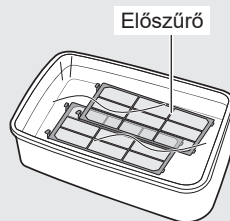

Érzékelők

Finoman távolítsa el a port egy takarítóeszközzel, például porszívóval.

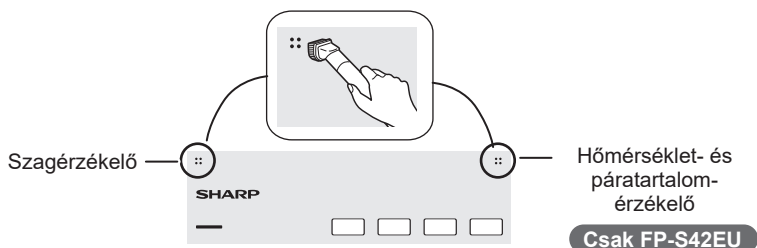

Érzékeny porérzékelő **Csak FP-S42EU**

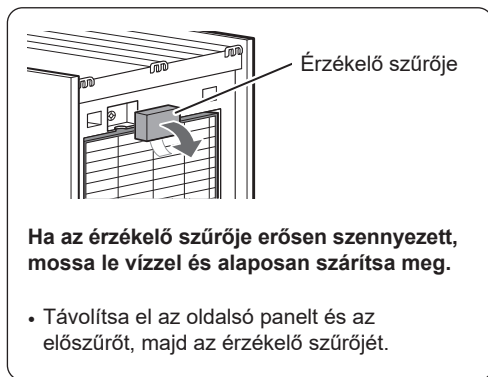
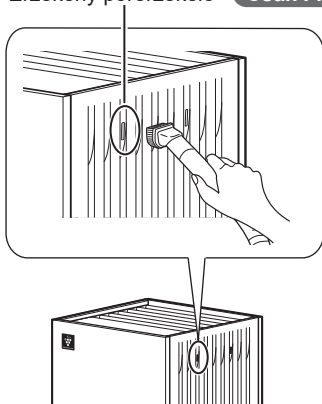

Kettő az egyben HEPA és szagtalanító szűrők

MEGJEGYZÉS

Ne mossa ki a szűrőket. Ne tegye ki közvetlen napfénynek. (Ellenkező esetben a szűrők elveszíthetik hatékonyságukat.)

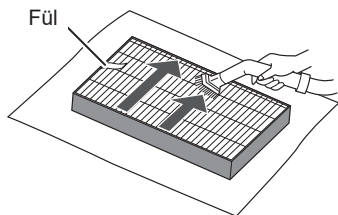

Csak a füllel ellátott oldalt tisztítsa.

- Ne tisztítsa a másik oldalt (a fülek nélküli oldalt).
- A szűrő érzékeny, ügyeljen rá, hogy tisztításkor ne gyakoroljon nagy erőt rá.

Mikor kell szűrőket cserélni

Amikor villog a szűrőcsere jelzőfénye, cserélje ki a szűrőket.

	Lassú villogás	Cserélje ki a szűrőket.
	Gyors villogás	Azonnal cserélje ki a szűrőket.

Cserélje ki a szűrőket a(z) 5 oldal utasításainak megfelelően.
Majd kövesse az alábbi lépéseket a szűrőcsere jelzőfényének nullázásához (kikapcsolásához).

(1) Csatlakoztassa az AC adaptert az aljzathoz, és kapcsolja be a készüléket.

(2)



RESET
(Press 3 sec.)



Tartsa lenyomva
3 mp-ig.



Kikapcsolva

**A beállítás nullázása
befejeződött.**

MEGJEGYZÉS

- A szerciklusok a használati feltételektől és a használati környezettől függően változnak.
- A szűrő által elnyelt szagok egy része idővel lebomlik, és további szagok keletkeznek. A használati környezettől függően, különösen, ha a készüléket a normál háztartási használatnál lényegesen komolyabb igénybevételt jelentő körülmények között használják, ezek a szagok a vártnál rövidebb idő alatt erőssé válhatnak. Ebben az esetben, vagy ha a port karbantartás után nem lehet letisztítani, cserélje ki a szűrőt.

HU

Cseremodell

**Kettő az egyben HEPA és szagtalanító szűrő
FZ-S40S2E (2 darab)**

- Használja az útmutatóban megadott cserealkatrészeket.
- A maximális élettartam 2 év.
(A maximális élettartam mérése a Japán Elektromos Gyártók Szövetsége JEM1467 szabványa alapján történik.)

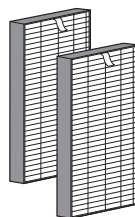

Hibaelhárítás

A szerviz hívása előtt kérjük, nézze át az alábbi Hibaelhárítási listát, hiszen elképzelhető, hogy a felmerült hibajelenség nem a termék hibás működéséből ered.

A szag és füst nem szűnik meg.

- Ellenőrizze a szűrőket. Ha még mindig a műanyag zacskóban vannak, vegye ki őket a műanyag zacskóból.
- Ellenőrizze a szűrőket. Ha erősen szennyezettnek tűnnek, tisztítsa meg vagy cserélje ki őket.

A készülékből kibocsátott levegő nem szagtalan.

- Ellenőrizze a szűrőket. Ha erősen szennyezettnek tűnnek, tisztítsa meg vagy cserélje ki őket.

A készülék nem működik, amikor cigaretta füst van a levegőben.

- A készüléket olyan helyre telepítse, ahol az érzékelők érzékelhetik a cigarettafüstöt.
- Ellenőrizze az érzékelő szűrőjét. Ha eldugult vagy piszkos, tisztítsa meg (10 oldal).

Szaga van az új terméknek és/vagy szűrőnek.

- Közvetlenül a műanyag zacskó eltávolítása után enyhe szagot lehet érezni. Ez a szag nem káros a szűrő teljesítményére vagy az emberre.

A készülék ketyegő vagy kattogó hangot ad.

- A készülék ketyegő vagy kattogó hangot adhat ki ionok generálás közben.

Megváltozott a levegő minősége, de a Tisztaságjelző színe kék maradt (vagy piros maradt).

- A Tisztaságjelző színe nem változik meg egy ideig a termék működésének indulása után.
- Elzárja valami a szagérzékelőt vagy az érzékeny porérzékelőt? Ellenőrizze az érzékelő területét. (3 oldal)

- Ellenőrizze az érzékelő szűrőjét. Ha eldugult vagy piszkos, tisztítsa meg (10 oldal).
- Állítsa be az érzékelő érzékenységet a Tisztaságjelző színének megfelelően, a következők szerint. (8 oldal)
 - Ha a szín továbbra is piros marad, állítsa az érzékelő érzékenységet ALACSONY értékre.
 - Ha a szín továbbra is kék marad, állítsa az érzékelő érzékenységet MAGAS értékre.

A tisztaság kijelző gyakran megváltoztatja a színét.

- A Tisztaságjelző automatikusan megváltoztatja színét, ha az érzékeny porérzékelő vagy a szagérzékelő szennyeződést észlel. Ha zavarja a változás, megváltoztathatja az érzékelő érzékenységet. (8 oldal)

A Kezelőpanel kikapcsol.

- A Kezelőpanel kikapcsol az alábbi esetekben.
 - Működés alvás módban.
 - Amikor a Fényerő-szabályozás KI van kapcsolva (8 oldal).

A szűrőcsere jelzőfénye villog.

- Cserélje ki a szűrőket.
 - A szűrők cseréje után nullázza le a szűrőcsere jelzőfényét. (11 oldal)

Hibakijelző

A VIRÁGPOR jelzőfénye villog, és a termék nem működik.

- A készülék működése leállt, mert a szűrő nincs megfelelően beszerelve. Kövesse az alábbi lépéseket a hiba elhárításához.
 - (1) Nyomja meg az ON/OFF gombot a készülék kikapcsolásához.
 - (2) Megfelelően szerelje vissza a szűrőt.
 - (3) Nyomja meg az ON/OFF gombot a készülék bekapcsolásához.

A következők jelzőfények egyike villog.

- **ALACSONY jelzőfény**
- **AUTO jelzőfény** **Csak FP-S42EU**
- **KÖZEPES jelzőfény** **Csak FP-S42EU**
- Húzza ki a terméket a hálózathoz, várjon egy percet, majd dugja be újra a csatlakozót. Ha továbbra is hibát tapasztal, forduljon a Sharp szervizközpontjához.

A Wi-Fi funkcióval kapcsolatos biztonsági intézkedések

FIGYELMEZTETÉS

A légtisztító távvezérlésekor

Amikor a légtisztítót távolról, a szabadból irányítja, nem fogja tudni ellenőriznie a légtisztító aktuális állapotát, annak környezetét vagy azt, hogy kik tartózkodnak otthon, ezért használat előtt alaposan fontolja meg, hogy minden biztonságos-e.

1. Győződjön meg arról, hogy a csatlakozódugó teljesen be van dugva a hálózati aljzatba, és nincs por a dugón vagy az aljzat nyílásán. (Hőt, égést, tüzet stb. okozhat rossz érintkezés vagy érintkezési hiba miatt.)
2. Előzetesen ellenőrizze a termék környezetét, mert a termékből kiáramló levegő váratlan jelenséget (pl. instabil tárgyak leesését) okozhat, ami tüzet, sérüléseket és a házban lévő tárgyak törését okozhatja.

FIGYELMEZTETÉS

Óvintézkedések a Wi-Fi funkció használatakor

1. Az alkalmazás használatához el kell fogadnia a „Szolgáltatási feltételeket”.
2. Győződjön meg róla, hogy az alkalmazás naprakész.
3. A könyvben található képernyőképek és diagramok magyarázatként szolgálnak. Vannak eltérések a tényleges termékhez képest.
4. Gyenge kapcsolat esetén előfordulhat, hogy az alkalmazás nem tudja vezérelni a légtisztítót. Előfordulhat, hogy a légtisztító jelenlegi működését nem tükrözi pontosan az alkalmazás.
5. Ajánlott zárolni az okoseszköz képernyőjét, hogy megakadályozza a véletlen bekapcsolást.

6. Az alkalmazás letöltésekor és használatakor kommunikációs díjak merülnek fel.

Óvintézkedések rádióhullámok használatakor

1. Az alkalmazás használata nem garantált a következő környezetben:
 - a. Bluetooth® vezeték nélküli kommunikációs eszköz közelében, amely ugyanazt a frekvenciát (2,4 GHz) használja, mint ez a termék.
 - b. Mágneses mezőt kibocsátó termék közelében (pl. mikrohullámú sütő).
 - c. Statikus elektromosságú hely közelében.
 - d. Rádiózavarok közelében.
 - e. Más vezeték nélküli kommunikációs eszközök közelében.
2. A Wi-Fi kapcsolat és -teljesítmény nem garantálható minden router és környezeti feltétel esetén.
3. A következő helyeken a Wi-Fi kapcsolat instabil lehet:
 - a. Olyan épület belsejében, mely betonból, betonacélból vagy fémből készült.
 - b. Akadályok közelében.
 - c. Azonos frekvenciát használó vezeték nélküli kommunikációs eszközök közelében.

Személyi információkra vonatkozó óvintézkedések (biztonsággal kapcsolatos)

1. Ha vezeték nélküli LAN-eszközt használ, az adatait el lehet fogni a biztonsági beállításoktól függetlenül.
2. Mindenképpen olyan hálózatot használjon, amely a saját ellenőrzése alatt van.
3. Inicializálja a készüléket, amikor eladja, megsemmisíti vagy átadja harmadik személynek. Lásd a(z) 18 oldalt az inicializálásához.

- A Bluetooth® szövegdjegy a Bluetooth SIG. Inc. tulajdonában lévő bejegyzett védjegy.

Használati feltételek (2025. augusztus)

Szélessávú internetkapcsolat

- A következő csatlakozási módok nem használhatók.
 - Betárcsázós kapcsolat
 - Az azonosító hitelesítését megkövetelő kapcsolat
- A következő csatlakozási módok nem garantáltak.
 - Csatlakozás mobil routerrel
 - Pányvázott csatlakozás

Okoskészülék (pl. okostelefon)

- Minimális szoftverkövetelmények: Android 8 vagy újabb / iOS 12 vagy újabb

Wi-Fi hozzáférési pont (router)

A termék által támogatott Wi-Fi specifikációk

- Frekvencia: 2,4 GHz-es / 5 GHz-es sáv (IEEE802.11a/b/g/n)
- Csatorna:
 - <2,4 GHz-es sáv > 1–13
 - <5 GHz-es sáv > W52 (36, 40, 44, 48) / W53 (52, 56, 60, 64) / W56 (100, 104, 108, 112, 116, 120, 124, 128, 132, 136, 140, 144) / W58 (149, 153, 157, 161, 165)
- Biztonsági protokollok: WPA személyes / WPA2 személyes / WPA3 személyes
- Ajánlott titkosítás: AES
- Bluetooth 5.0 (csak a Bluetooth Low Energy támogatása)

MEGJEGYZÉS

Kérjük, tiltsa le a következő beállításokat a routeren.

- Az SSID lopakodó beállítása
- MAC-cím szűrésének beállítása
- Ügyfélelkülönítési beállítás, amely letiltja a Wi-Fi-kommunikációt a routerhez csatlakoztatott eszközök között

A termék szellemi tulajdonjogai

- A termékbe foglalt szoftverek a vállalatunk által fejlesztett vagy létrehozott, saját szerzői jogú szoftvert és harmadik felek szerzői joga alá tartozó ingyenes szoftvert tartalmaznak. A termékbe foglalt szoftverek részleteivel, többek között a licenfeltételekkel kapcsolatban lásd a következő URL-címet: <https://jp.sharp/support/cloud/adapter/license/z02/>



Védjegyek

- „Wi-Fi®” a Wi-Fi Alliance® bejegyzett védjegye.
- A „WPA™” és a „WPA2™” a Wi-Fi Alliance® védjegyei.
- Az „Android” a Google Inc. védjegye.
- A felhasználói útmutatóban említett többi cégnév, cégnév, terméknev az egyes vállalatok védjegyei és bejegyzett védjegyei.

A Wi-Fi funkció használata

Csatlakoztatás az alkalmazáshoz (Sharp Life AIR App)

A légtisztító okoskészülékekhez való csatlakoztatásával nagyobb kényelmet élvezhet.

Olvassa be a kódot a kijelölt alkalmazás letöltéséhez és telepítéséhez. Majd kövesse az alábbi lépéseket a telepítéshez.



<https://sharphome.eu/pages/sharp-lifeair-app>

1. **Indítsa el az alkalmazást, és kövesse az alkalmazásban megadott utasításokat a kezdeti beállítások elvégzéséhez.**
2. **Az alkalmazás légtisztítóhoz való csatlakoztatásához kövesse az alábbi lépéseket.**
 - (1) Koppintson az alkalmazás képernyőjének bal felső sarkában lévő „☰” menü gombra.
 - (2) Koppintson a „Register Device” (Eszköz regisztrálása) pontra.
 - (3) Koppintson a „Connect with a router” (Csatlakozás routerhez) pontra, és kövesse az alkalmazás utasításait.

A Wi-Fi funkcióval kapcsolatos gombokról és jelzőfényekről

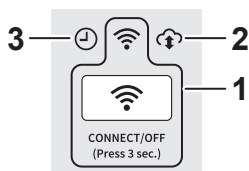

1	Wi-Fi gomb Wi-Fi jelzőfény <ul style="list-style-type: none">• Világít: Wi-Fi BE• Nem világít: Wi-Fi KI• Villog (19 oldal)
2	Felhőszolgáltatás jelzőfénye <ul style="list-style-type: none">• Világít, ha a kijelölt alkalmazásban a „Felhőszolgáltatás” BE van kapcsolva.
3	Időzítés lámpa <ul style="list-style-type: none">• Világít, ha a terméken az Időzítőt beállítják a kijelölt alkalmazásból.

Wi-Fi BE-/KIKAPCSOLÁSA



Tartsa lenyomva 3 mp-ig



Kikapcsolva **Wi-Fi KIKAPCSOLVA**



Wi-Fi BEKAPCSOLVA

- A Wi-Fi bekapcsolásáról. Néhány pillanattal a Wi-Fi gomb megnyomása után 4 hangjelzést fog hallani. Egy kis idő múlva a Wi-Fi jelzőfény bekapcsol, és befejeződik a Wi-Fi csatlakoztatása. (Ebben az esetben a router Wi-Fi kapcsolata automatikusan visszaáll.)

A Wi-Fi funkció hibaelhárítása

A légtisztító és a router Wi-Fi kapcsolata nem működik.

- Ellenőrizze a használt router műszaki adatait.
- Állítsa be a router és az antenna irányát, vigye közelebb a routert és az antennát és így tovább. Ezt követően kapcsolja be a routert, és állítsa be újra a Wi-Fi kapcsolatot és a légtisztítót.

A légtisztító és az okoseszköze közötti kapcsolat nem hozható létre.

- A légtisztító és az okoseszköz ugyanahhoz a routerhez van csatlakoztatva?
Csatlakoztassa a légtisztítót és az okoseszközt ugyanahhoz a routerhez.
Az okoseszközét a router 2,4 GHz-es vagy 5 GHz-es sávjához csatlakoztassa.
- Már regisztrált 10 okoseszközt egy légtisztítóhoz?
Egy légtisztítóhoz legfeljebb 10 okoseszközt regisztrálhat.
- Regisztrált már 30 terméket (légkondicionálót, légtisztítót stb.) egy okoseszközhöz?
Egy okoseszközhöz legfeljebb 30 terméket regisztrálhat.

Intelligens eszközről távoli művelet nem hajtható végre.

- Befejeződött a légtisztító és az okoseszköz közötti csatlakozás?
Állítsa be a kapcsolatot a légtisztító és okoseszköze között.
- Ellenőrizze a légtisztító Wi-Fi jelzőfényét. Ha villog a Wi-Fi jelzőfény vagy ki van kapcsolva, végezze el a Wi-Fi jelzőfény állapotának megfelelő műveletet. (19 oldal)
- A légtisztító AC adapterének elektromos aljzathoz való csatlakoztatása után eltarthat egy ideig, amíg a Wi-Fi jelzőfénye bekapcsol. Ha a Wi-Fi jelzőfénye nem világít, nem tudja működtetni ezt a készüléket okoseszközéről.

A router cseréjekor

- Végezze el a következő lépéseket a légtisztító routerhez való újracsatlakoztatásához.
 1. A Wi-Fi funkció leállításához tartsa lenyomva a Wi-Fi gombot 3 másodpercig.

2. Csatlakoztassa a légtisztítót az új routerhez az alkalmazással.
 - Koppintson az alkalmazásra az alábbi lépések sorrendjében.
 - (1) Menü gomb „☰”
 - (2) „Register Device” (Eszköz regisztrálása)
 - (3) „Connection with a router” (Csatlakozás routerhez)

Az okoseszköz cseréjekor

- Hajtsa végre a következő lépéseket.
 1. Törölje a régi okoseszköz regisztrációját az alkalmazásból.
 2. Telepítse az alkalmazást az új okoseszköze, majd csatlakoztassa a légtisztítót az új okoseszközhöz az alkalmazással.
 - Koppintson az alkalmazásra az alábbi lépések sorrendjében.
 - (1) Menü gomb „☰”
 - (2) „Register Device” (Eszköz regisztrációja)
 - (3) „Already connected with a router” (Csatlakoztatva van egy routerhez)

A légtisztító leselejtezésekor vagy átadásakor

- Végezze el a következő lépéseket a személyes információk felfedésének megakadályozásához.
 1. Törölje a légtisztító regisztrációját az alkalmazásból.
 2. Inicializálja a légtisztító Wi-Fi funkcióját. (18 oldal)

Ha harmadik féltől légtisztítót kap

- Harmadik fél kéretlen csatlakozásának megakadályozásához inicializálja a légtisztító Wi-Fi funkcióját. (18 oldal)

A Wi-Fi funkció Inicializálása

MEGJEGYZÉS

A Wi-Fi funkció inicializálásakor törölje a légtisztító regisztrációját az alkalmazásból, ha már regisztrálva van.

1. Tartsa lenyomva a Wi-Fi gombot több mint 8 másodpercig.

(Be- vagy kikapcsolt készülék esetén)



Nyomja több mint 8 másodpercig.

- A gomb megnyomása után 3 másodperccel a légtisztító értesítő hangot fog adni, és a Wi-Fi jelzőfénye villogni kezd vagy kikapcsol, de tartsa lenyomva a gombot több mint 8 másodpercig.

▼ (Egy idő múlva)



Villog

2. 2 perc elteltével nyomja meg ismét a Wi-Fi gombot több mint 3 másodpercre.



Tartsa lenyomva 3 mp-ig



Villog

▼ (Egy idő múlva)



Kikapcsolva **Kész**

A Bluetooth Be-/Kikapcsolása

- A beállítási módot tekintse meg a(z) 8 oldalon.

A Wi-Fi jelzőfény állapotáról

A Wi-Fi jelzőfény lassan villog

- Ez az alábbi állapotok egyikét jelzi.
 - A. A légtisztító és a router Wi-Fi kapcsolata be van állítva.
 - B. A légtisztító és egy okoseszköz csatlakoztatása folyamatban van.
 - C. A légtisztítóban lévő Wi-Fi funkció szoftverének frissítése folyamatban van.

A Wi-Fi jelzőfény gyorsan villog

- Hálózati hiba. Ellenőrizze a következőt:
 - Ellenőrizze a router hálózati állapotát.
 - A légtisztító kikapcsolása után ellenőrizze az internet állapotát.
 - Ha nincsenek problémák A-val és B-vel, húzza ki a légtisztítót. Egy kis idő múlva dugja vissza a légtisztítót az elektromos aljzatba, és csatlakoztassa újra a routerhez.

A Wi-Fi jelzőfény kialszik

- A légtisztító nem tud csatlakozni a routerhez. Ellenőrizze a következőket:
 - Megfelelően van csatlakoztatva az AC adapter?
 - Leállt a Wi-Fi funkció? Csatlakoztassa újra a légtisztítót a routerhez.

Műszaki jellemzők

Modell		FP-S42EU		
Tápellátás		AC adapter *1		
	Névleges bemenet	AC 100 – 240 V 50 – 60 Hz 0,9 A		
	Névleges kimenet	DC 24,0 V 1,5 A 36,0 W		
Ventilátorsebesség beállítása		MAXIMUM	KÖZEPES	ALACSONY
Ventilátor sebessége (m ³ /óra)		240	132	36
Névleges teljesítmény (W)		23	7,1	2,8
Zajszint (dB)*2		46	34	19
Teljesítményfelvétel készenléti módban (W)		0,9 (bekapcsolt Wi-Fi adapterrel.) 0,7 (kikapcsolt Wi-Fi adapterrel.)		
Ajánlott szobaméret (m ²) *3		Legfeljebb 30		
Nagy sűrűségű Plasmacluster ionokhoz ajánlott szobaméret (m ²) *4		Legfeljebb 23		
Érzékelők		Érzékeny por / szag / hőmérséklet / páratartalom		
Szűrő típusa		Kettő az egyben HEPA *5 és szagtalanítás		
Kábelhossz (m)		kb. 2,0		
Méretek (mm)		235 (Ho) × 235 (Mé) × 372 (Ma)		
Tömeg (kg)		kb. 3,9		
A termék által támogatott Wi-Fi specifikációk	Wi-Fi 2,4 GHz	Frekvencia 2,4 GHz-es sáv Csatorna: 1–13 Max. átviteli teljesítmény 100 mW 2,412 – 2,472 GHz-en		
	Wi-Fi 5 GHz	Frekvencia 5 GHz-es sáv Csatorna: 36–165 Max. átviteli teljesítmény 100 mW 5,180 – 5,825 GHz-en		
	Bluetooth	Frekvencia 2,4 GHz-es sáv Csatorna: 0–39 Max. átviteli teljesítmény 10 mW 2,402 – 2,480 GHz-en		

	Ajánlott szobaméret *6	CADR		
		Füst	Por	Virágpor
AHAM	19 m ²	133 cfm (226 m ³ /óra)	141 cfm (240 m ³ /óra)	152 cfm (258 m ³ /óra)
GB	26 m ²	260 m ³ /óra *7		

A Sharp ezennel kijelenti, hogy ez a készülék megfelel a 2014/53/EU RED irányelv követelményeinek és más vonatkozó rendelkezéseinek.

Az EU megfeleléségi nyilatkozat teljes szövege a következő hivatkozásra kattintva érhető el: <https://sharp.home.eu/documents-of-conformity/>

Teljesítményfelvétel készenléti módban

Ha a készülék AC adapterét egy fali aljzatba dugja, készenléti energiát fogyaszt az elektromos áramkörök működtetése érdekében. Az energiatakarékosság érdekében húzza ki az AC adaptert, ha a készülék nincs használatban.

Modell	FP-S40EU		
Tápellátás	AC adapter *1		
Névleges bemenet	AC 100 – 240 V 50 – 60 Hz 0,9 A		
Névleges kimenet	DC 24,0 V 1,5 A 36,0 W		
Ventilátorsebesség beállítása	MAXIMUM	KÖZEPESE	ALACSONY
Ventilátor sebessége (m ³ /óra)	240	132	36
Névleges teljesítmény (W)	23	6,4	2,3
Zajszint (dB)*2	46	34	19
Teljesítményfelvétel készenléti módban (W)	0,3		
Ajánlott szobaméret (m ²) *3	Legfeljebb 30		
Nagy sűrűségű Plasmacluster ionokhoz ajánlott szobaméret (m ²) *4	Legfeljebb 23		
Érzékelők	Szagok		
Szűrő típusa	Kettő az egyben HEPA *5 és szagtalanítás		
Kábelhossz (m)	kb. 2,0		
Méretetek (mm)	235 (Ho) × 235 (Mé) × 372 (Ma)		
Tömeg (kg)	kb. 3,9		

	Ajánlott szobaméret *6	CADR		
		Füst	Por	Virágpor
AHAM	19 m ²	133 cfm (226 m ³ /óra)	141 cfm (240 m ³ /óra)	152 cfm (258 m ³ /óra)
GB	26 m ²	260 m ³ /óra *7		

*1 Ez az AC adapter egy nem inherensen rövidzárral biztosított transzformátor.

*2 A zajszinteket a Japán Elektromos Gyártók Szövetsége JEM1467 szabványa alapján mérték.

*3 Az ajánlott szobaméret a készülék maximális ventilátor-sebességgel való működésével lett kiszámítva. Az ajánlott szobaméret területe akkora helyiséget jelöl, aminek levegőjét a készülék képes megtisztítani 30 percen belül meghatározott mennyiségű porrészecskétől. (JEM1467).

*4 Azon szoba mérete, amelyben körülbelül 7000 ion/köbcentiméter mérhető a szoba közepén, a padlótól körülbelül 1,2 méteres magasságban, úgy, hogy a terméket egy fal mellé helyezték, és MAX üzemmódban működik.

*5 A szűrő eltávolítja a 0,3 mikron méretű részecskék több mint 99,97%-át. (JEM1467 szerint)

*6 Az ajánlott szobaméret megfelelő a termék maximális ventilátor-fordulatszámra való üzemeltetéséhez. (az ANSI/AHAM AC-1-2020, GB/T 18801-2022 szerint)

*7 Ezt a CADR-t harmadik fél tesztelte a GB/T 18801-2022 „Légtisztító” tesztelési módszerrel, és a MAX módban való üzemelésre vonatkozik.

LATVISKI

Paldies, ka iegādājāties SHARP gaisa attīrītāju.
Pirms izstrādājuma lietošanas rūpīgi izlasiet šo rokasgrāmatu.
Šī rokasgrāmata jāglabā drošā vietā ērtai izmantošanai.

SATURA RĀDĪTĀJS

Svarīgi drošības norādījumi	1
Izstrādājuma pārskats	3
Uzstādīšana	5
Lietošana	6
Uzturēšana	9
Problēmu novēršana	12
Wi-Fi funkcija	14
Specifikācijas	20



Informācija par šī aprīkojuma utilizāciju
JA VĒLATIES UTILIZĒT ŠO IERICI, NEIZMANTOJIET PARASTO ATKRITUMU TVERT-
NI UN NEMETIET TO KRĀSNĪ!
Nolietotas elektroierīces un elektroniskās ierīces jāsavāc un jānodod ATSEVIŠĶI saska-
nā ar vietējiem likumiem.

Atsevišķa savākšana nodrošina videi draudzīgu apstrādi, materiālu pārstrādi un sama-
zina atkritumu daudzumu. NEPAREIZA IZMĒŠANA konkrētu vielu dēļ var radīt kaitējumu cilvēku
veselībai un apkārtnē videi. NOLIETOTU APRĪKOJUMU nogādājiet, vietējā, parasti pašvaldības
atkritumu savākšanas punktā, kur tāds ir pieejams.

Ja nezināt, kā atbrīvoties, lūdzu, sazinieties ar vietējām varas iestādēm vai izplatītāju un uzziniet
par pareizo veidu, kā atbrīvoties.

TIKAI LIETOTĀJIEM EIROPAS SAVIENĪBAS VALSTĪS UN DAŽĀS CITĀS VALSTĪS; IESKAITOT
NORVĒGIJU UN ŠVEICI: jūsu līdzdalība atsevišķā savākšanās tiek noteikta ar likumu.

Tālāk redzamais simbols ir redzams uz elektroierīcēm un elektronikas ierīcēm (vai iepakojuma), lai
lietotājam atgādinātu par šo.

Lietotājiem PRIVĀTĀS MĀJSAIMNIECĪBĀS nolietota aprīkojuma nodošanai jāizmanto esošie
atgriešanas punkti. Atgriešana ir bezmaksas.

Ja aprīkojums tiek izmantots KOMERCĪALIEM NOLŪKIEM, sazinieties ar SHARP izplatītāju, kurš
informēs par atgriešanu. Iespējams, par preces atpakaļpieņemšanu tiks piemērota maksa. Iespē-
jams, vietējie savākšanas punkti pieņems nelielas preces (un nelielus daudzums). Spānijā: par
nolietoto preču atpakaļpieņemšanu sazinieties ar izveidotās savākšanas sistēmas uzturētājiem vai
vietējo varas iestādi.

Svarīgi drošības norādījumi

PIRMS ŠĪ IZSTRĀDĀJUMA LIETOŠANAS IZLASIET ŠO LIETOŠANAS INSTRUKCIJU UN UZGLABĀJIET TO.

Lietojot izstrādājumu, vienmēr ir jāievēro pamata piesardzības pasākumi, lai samazinātu aizdegšanās, elektrošoka un traumu risku personām, ietverot tālāk norādīto.

BRĪDINĀJUMS!

1. Izstrādājumu drīkst lietot tikai tam paredzētajam mērķim, kā aprakstīts rokasgrāmatā.
2. Šī ierīce nav paredzēta lietošanai cilvēkiem (tai skaitā bērniem no 8 gadiem) ar samazinātām fiziskajām, jutīguma vai garīgajām spējām vai ar pieredzes un zināšanu trūkumu, ja vien viņiem nav nodrošināta personas, kura atbild par viņu drošību, uzraudzība vai norādījumi par to, kā izmantot iekārtu. Bērni nedrīkst spēlēties ar šo ierīci. Ierīces tīrīšanu un apkopi nedrīkst veikt bērni bez uzraudzības.
3. Paša spēkiem neremontējiet un neizjauciet izstrādājumu.
4. Nekad nedarbiniet izstrādājumu, ja bojāts strāvas vads vai maiņstrāvas adapteris, vai radusies izstrādājuma kļūda un tas ir bojāts. Tā nomaina ir jāveic Sharp pilnvarotajam apkopes centra pārstāvim vai līdzīgi kvalificētai personai, lai novērstu bīstamību. Ja rodas problēmas, nepieciešama pielāgošana vai remonts, sazinieties ar tuvāko Sharp apkopes centru. (Tālāk norādītās maiņstrāvas adaptera detaļas nevar nomainīt un ir jāizmet.
- Strāvas vads, kontaktdakšas kontakti, drošinātājs)
5. Lai novērstu īssavienojumu, pārkaršanu, elektrošoku un aizdegšanos, izpildiet tālāk sniegtos norādījumus par strāvas vadu un maiņstrāvas adapteri.
 - a. Lietojiet tikai 220–240 voltu maiņstrāvas kontaktligzdu.
 - b. Lietojiet tikai izstrādājuma maiņstrāvas adapteri.
 - c. Nelietojiet šī izstrādājuma maiņstrāvas adapteri ar citiem izstrādājumiem.
 - d. Nepievienojiet pie vaļīgām un bojātām kontaktligzdām.
 - e. Vienmēr izslēdziet izstrādājumu, pirms izstrādājums ir atvienots no maiņstrāvas adaptera.
 - f. Tālāk norādītajos gadījumos vienmēr atvienojiet strāvas padevi.
 - Pirms izstrādājuma pārvietošanas.
 - Pirms sānu paneļa atvēršanas.
 - Pirms filtra nomainīšanas.
 - Pirms izstrādājuma apkopes.
 - Kad izstrādājums netiek lietots.
 - g. Kad atvienojat izstrādājumu, noteikti izvelciet maiņstrāvas adapteri (turētāju) un nevelciet aiz strāvas vada.
 - h. Uzturiet maiņstrāvas adapteri bez putekļiem.
 - i. Rīkojieties uzmanīgi, lai nesabojātu strāvas vadu. Ievērojiet tālāk norādīto.
 - Nenovietojiet uz strāvas vada smagus priekšmetus.
 - Nespiediet, nelokiet un nesavērpjiet strāvas vadu.
 - Nepārklājiet strāvas vadu ar paklājiem utt.
 - Nenovietojiet strāvas vadu zem paklājiem, mēbelēm un citām iekārtām.
 - Lai izvairītos no aizķeršanās riska, novietojiet strāvas vadu vietā, kur bieži pārvietojas cilvēki.
6. Nelietojiet izstrādājumu tālāk norādīto vietu tuvumā.
 - a. Uguns tuvumā. (Gāzes ierīces, kamīni, degošas sveces, cigaretes, vīraki utt.)
 - b. Vietas kur, pieejamas tālāk norādītās uzliesmojošās gāzes.
 - Virtuvē veidojošies taukaini vai eļļaini dūmi
 - Eļļainas nogulsnes
 - Ķīmiski dūmi utt.
 - c. Karstas vietas un to tuvumā, kā arī vietas, kur var nonākt saskarē ar tvaikiem. (Krānsnis, sildītāji utt.)
 - d. Mitras vietas un vietas, kur rodas kondensāts. (vannasistabas, veļas mazgātavas utt.)
7. Lietojot izstrādājumu ierīču tuvumā, kas rada

degšanu (gāze ierīces utt.), labi ventilējiet telpu. Pretējā gadījumā tas var radīt saindēšanos ar oglekļa dioksīdu.

8. Neļaujiet izstrādājumam kļūt mitram.
9. Neievietojiet pirkstus vai priekšmetus gaisa izplūdes vai izplūdes atverēs.
10. Neko nenovietojiet uz gaisa izvades.
11. Neskatieties gaisa izplūdes atverēs.
12. Nesēdīet uz izstrādājuma un nesagāziet un nesasveriet to.

UZMANĪBU!

PIESARDZĪBAS PASĀKUMI UZSTĀDĪŠANAS LAIKĀ

1. Novietojiet izstrādājumu vertikālā stāvoklī un līdzsvarotā un stabilā virsmā ar pietiekamu gaisa cirkulāciju.
2. Nenovietojiet izstrādājumu uz nestabilas virsmas (gultas, dīvāni, smagi paklāji utt.). Šāda rīcība var radīt izstrādājuma apgāšanos.
3. Ja lietots ilgāku laika periodu, zona ap izstrādājumu var kļūt netīra, tādēļ regulāri notīriet apkārtējās sienas, grīdu un paklājus. Ja uztraucaties par netīrumiem, novietojiet izstrādājumu tālāk no apkārtējiem priekšmetiem.
4. Neaizsprostojiet gaisa ieplūdes un izplūdes atveres. Rīkojieties uzmanīgi, lai neaizsprostotu tās ar mēbelēm, aizkariem utt.
5. Lietojiet atbilstošos apstākļos temperatūras diapazonā 0 °C–35 °C.
6. Nenovietojiet izstrādājumu tālāk norādītajās vietās. Šāda rīcība var radīt izstrādājuma deformāciju, plaisāšanu, var zaudēt krāsu vai sabojāt sensorus.
 - a. Ārpus telpām un tiešos saules staros.
 - b. Vietas, kas pakļautas ievērojamām temperatūras svārstībām.
 - c. Vietas, kur izstrādājums tiek tieši pakļauts vējam vai vilkmei.

PIESARDZĪBAS PASĀKUMI LIETOŠANAS LAIKĀ

1. Nedarbiniet galveno ierīci bez visiem pareizi uzstādītiem filtriem.
2. Vienmēr paceliet izstrādājumu, kad pārvietojat to pa viegli bojātu grīdu, nelīdzenu virsmu un paklājiem.
3. Pārnēsājot izstrādājumu, noņemiet maiņstrāvas adapteri no izstrādājuma un pēc tam turiet rokturus abās izstrādājuma pusēs.
4. Nelietojiet izstrādājumu telpās, kur tiek lietoti aerosola insekticīdi.

Tas var radīt to, ka insekticīda putas paliek izstrādājumā un tiek izdalīts pa gaisa izvadi.
5. Blakus izstrādājumam nelietojiet produktus, kas satur fluora sveķus vai silikonu (kosmētika, matu kopšanas līdzekļi utt.).

Fluora sveķi vai silikons var uzkrāties izstrādājuma iekšpusē un radīt to, ka nevar izveidot Plasmacluster jonus.

PIEZĪME.

Radio vai televīzijas u.c. traucējumi.

Ja izstrādājums rada radio, televīzijas vai radio vadītu pulksteņu traucējumus, palieliniet attālumu starp izstrādājumu un ietekmēto ierīci.

Izstrādājuma pārskats

Galvenais korpuss

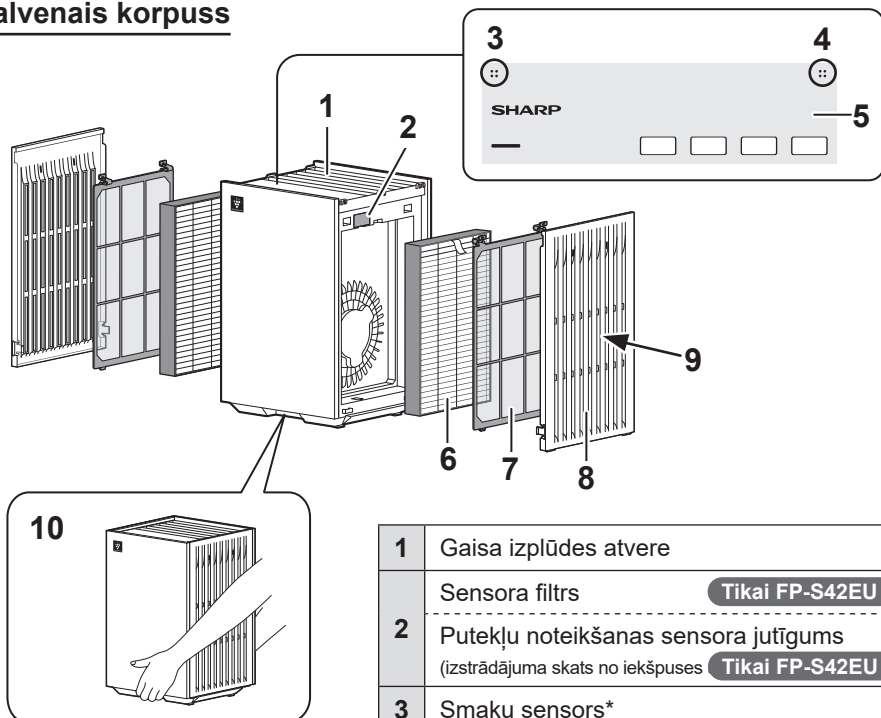

1	Gaisa izplūdes atvere
	Sensora filtrs Tikai FP-S42EU
2	Putekļu noteikšanas sensora jutīgums (izstrādājuma skats no iekšpuses Tikai FP-S42EU)
3	Smaku sensors*
4	Temperatūras un mitruma sensors* Tikai FP-S42EU
5	Vadības panelis
6	Divi vienā HEPA un dezodorējošais filtrs**
7	Priekšfiltrs**
8	Sānu panelis**
9	Gaisa ieplūdes atvere**
10	Rokturis (atrodas izstrādājuma priekšpusē un aizmugurē)
11	Strāvas vads
12	Maiņstrāvas adapteris
13	Maiņstrāvas adaptera savienotājs

Skats no aizmugures

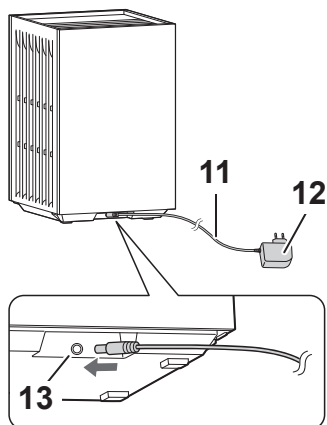

* Izstrādājuma skats iekšpusē

** Atrodas izstrādājuma kreisajā un labajā pusē.

Vadības panelis

FP-S42EU

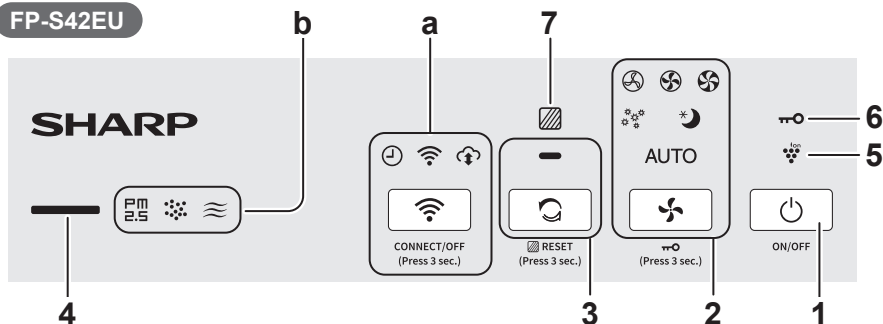

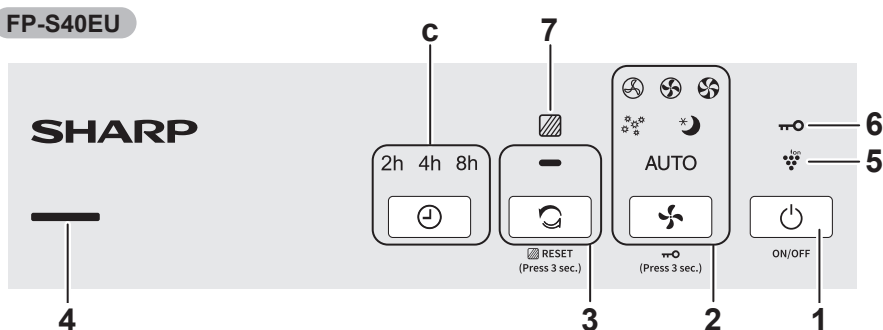

FP-S40EU



1	IESLĒGŠANAS/IZSLĒGŠANAS poga
2	Režīma poga, indikators
3	Attīrīšanas ar jonu plūsmu poga, indikators
4	Tīrības indikators *** • Norāda uz telpas gaisa tīrību 5 līmeņos ar krāsu izmaiņām. (Modelim FP-S40EU, pieejami tikai 4 līmeņi.) Tīrs Zils ↑↓ Dzeltena (mirgo) Netīrs Sarkans (ātri mirgo)
5	Plasmacluster jonu indikators (zils)
6	Bēnu bloķēšanas slēdzenes indikators
7	Filtra nomaiņas indikators (sarkans)

Tikai FP-S42EU

a	Wi-Fi funkcijas poga un norādes (skatiet 16. lpp.)
b	Smaku indikators • Norāda, ka izstrādājums nosaka smaku. 
	Putekļu indikators • Norāda, ka izstrādājums nosaka putekļus. 
	PM2.5 indikators • Norāda, ka izstrādājums nosaka mikroskopiskus putekļus. 

Tikai FP-S40EU

c	Taimera poga, indikatori
---	--------------------------

*** Pirmās 30 sekundes pēc darbības uzsākšanas ierīce pārbaudīs gaisa apstākļus. Šajā laikā tīrības indikators pārmaiņus mirgos 4 krāsās. (Tikai FP-S42EU)

Uzstādīšana

PIEZĪME.

Pirms filtru uzstādīšanas noteikti izslēdziet un atvienojiet izstrādājumu no strāvas.



1. Noņemiet sānu paneļus un priekšfiltrus.

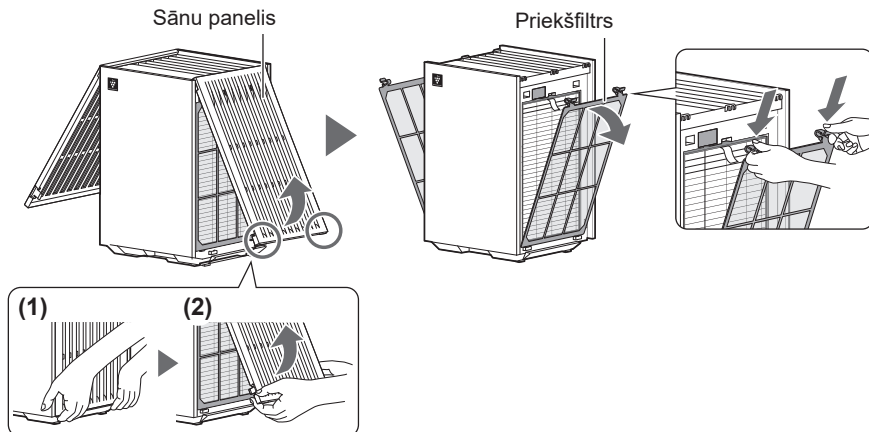

2. Izņemiet filtrus no plastmasas maisiņiem un pēc tam uzstādiet filtrus.

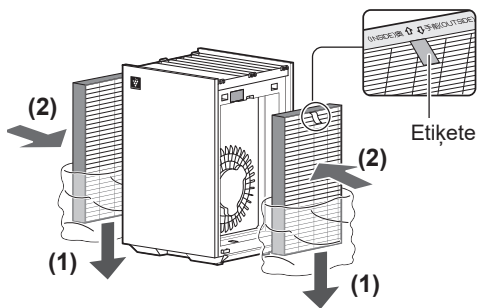

3. Uzstādiet priekšfiltrus un sānu paneļus.

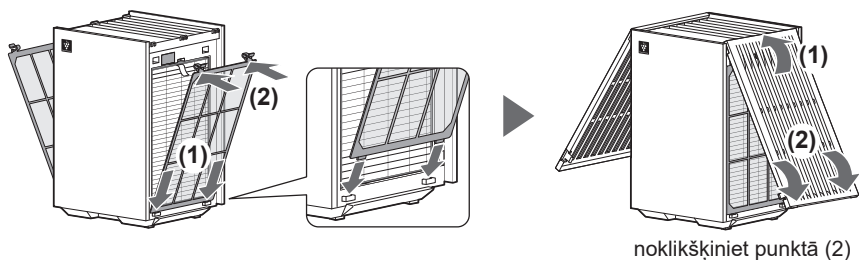

noklikšķiniet punktā (2)

Lietošana

Sākšana/apturēšana

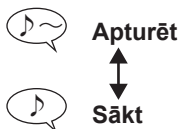

Kad izstrādājums uzsāk darbību, darbība atsākas iepriekšējās darbības režīmā.

Ventilatora ātrums

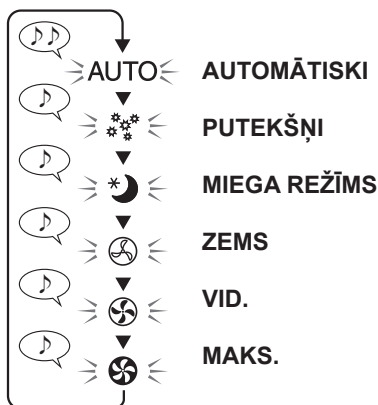

AUTOMĀTISKI:

Ventilatora ātrums automātiski pārslēgsies atkarībā no gaisa netīrības.

PUTEKŠŅI:

sensora jutīgums tiek automātiski palielināts, lai ātri atklātu netīrumus gaisā, un izstrādājums spēcīgi attīra gaisu.

MIEGA REŽĪMS:

izstrādājums darbosies klusām, un ventilatora ātrums automātiski pārslēgsies atkarībā no gaisa netīrības.

Vadības panelis un tīrības indikators automātiski izslēgsies.

(Tomēr dažī paziņojumiem nepieciešamie indikatori paliks neskaidri.)

ATTĪRĪŠANAS JONU PLŪSMAS REŽĪMS

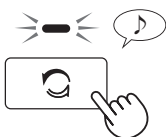

Izstrādājums izdala Plasmacluster jonus ar spēcīgu gaisa plūsmu un savāc putekļus, vienlaikus samazinot statisko elektrību uz 10 minūtēm. Pēc tam sensora jutīgums tiek automātiski palielināts un ātri nosaka piesārņojumu, kā arī 50 minūtes jaudīgi tīra gaisu. Kad pēc 60 minūtēm darbība beidzas, izstrādājums atgriežas pie iepriekšējās darbības.

Taimeris **Tikai FP-S40EU**

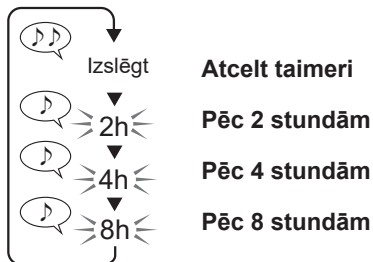

Taimeris var IESLĒGT (vai IZSLĒGT), izmantojot darbības metodi, kas aprakstīta kreisajā pusē, kamēr izstrādājums ir apturēts (vai darbojas).

- Kad taimeris IESLĒGTS (vai IZSLĒGTS), atlikušā laika indikators iedegas un izstrādājums automātiski ieslēdzas (vai apstājas), tiklīdz ir sasniegts izvēlētais laiks.
- Lai atceltu taimerī, nospiediet taimera pogu, lai izslēgtu taimera indikatoru.

Bērnu bloķēšanas slēdzene

(ar IESLĒGTU vai IZSLĒGTU izstrādājumu)



Vadības panelis ir bloķēts, kamēr bērnu bloķēšanas slēdzene ir ieslēgta.

- Varat izslēgt Wi-Fi pat tad, kad ieslēgta bērnu bloķēšanas slēdzene. (Tikai FP-S42EU)

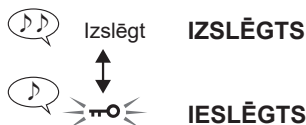

Pārslēgšana uz Plasmacluster joniem

(ar IESLĒGTU izstrādājumu)

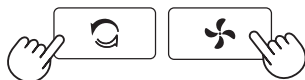

Nospiediet un turiet nospiešanu 3 sekundes



Papildfunkcija

Var iestatīt tālāk norādītās funkcijas.

Apgaismojuma vadība

- Varat mainīt darbības paneļa spilgtumu uz ON (Ieslēgts) vai OFF (Izslēgts).
Ja tas ir iestatīts uz ON (ieslēgts), daži paziņojumiem nepieciešamie indikatori paliek neskaidri.

Sensora jutīgums

Automātiska restartēšana

- Ja izstrādājums ir atvienots no strāvas padeves vai radies strāvas padeves bojājums, pēc strāvas padeves atjaunošanas izstrādājums atsāk darbību ar iepriekšējiem iestatījumiem.

Bluetooth Tikai FP-S42EU

1. Atveriet iestatījumu režīmu.

(ar IZSLĒGTU izstrādājumu)



Nospiediet un turiet nospiešu 3 sekundes

Indikators iedegas, un redzami pašreizējie iestatījumi. (Piemērā FP-S42EU)

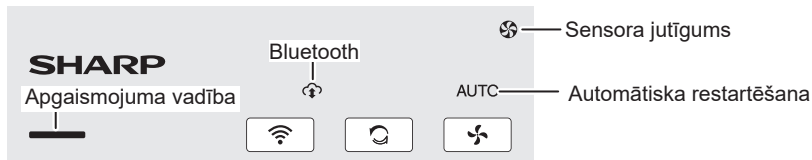

2. Mainiet iestatījumus.

Apgaismojuma vadība	Sensora jutīgums	Automātiska restartēšana	Bluetooth Tikai FP-S42EU

3. Aizveriet iestatījumus.



- Ja IESLĒGŠANAS/IZSLĒGŠANAS poga netiek nospiesta 8 sekunžu laikā, iestatījums tiek automātiski saglabāts.

Uzturēšana

PIEZĪME.

Pirms izstrādājuma tīrīšanas un filtru nomaiņas noteikti izslēdziet un atvienojiet to no strāvas.



Izmantojiet tikai šajā rokasgrāmatā minētos mazgāšanas līdzekļus.

- Netīriet izstrādājumu ar gaistošiem šķīdumiem. (Benzīns, krāsas šķīdinātājs,

pulēšanas pulveris vai tauki utt.) Šo priekšmetu izmantošana var izraisīt izstrādājuma bojājumus vai krāsas maiņu vai sensora darbības traucējumus.

Apkopes cikls: reizi mēnesī

- Tomēr tālāk norādītajos gadījumos tīriet divi–vienā HEPA filtru un dezodorējošo filtru.
 - Kad uzkrājas putekļi.
 - Kad no gaisa izvades jūtama smaka.

Galvenais korpuss

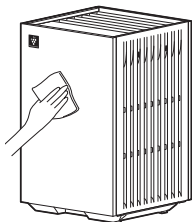

Noslaukiet ar sausu, mīkstu drāniņu.

Sānu paneļi un priekšfiltri

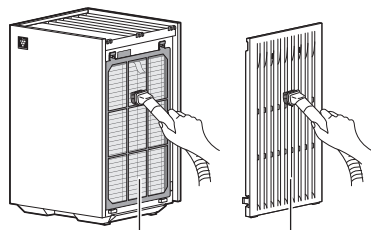

Priekšfiltrs

Sānu panelis

Saudzīgi iztīriet putekļus ar tīrīšanas rīku, piemēram, putekļsūcēju.

- Tīrot priekšfiltru, pielietojiet spēku.

LV

PIEZĪME.

Padoms, kā notīrīt grūti noņemamus netīrumus

1. Ūdenim pievienojiet mazu daudzumu maiga trauku mazgājamā līdzekļa un mērcējiet aptuveni 10 minūtes.
2. Noskalojiet mazgāšanas līdzekli ar tīru ūdeni.
3. Ļaujiet filtram pilnībā nožūt labi ventilētā telpā.

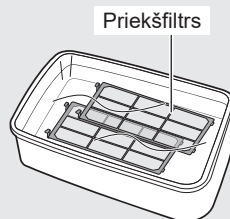

Sensori

Uzmanīgi iztīriet putekļus ar tīrīšanas rīku, piemēram, putekļsūcēju.

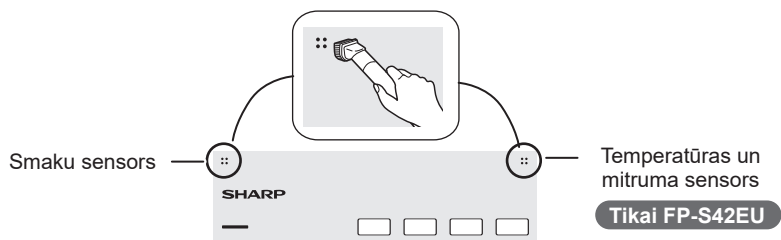

Putekļu noteikšanas sensora jutīgums

Tikai FP-S42EU

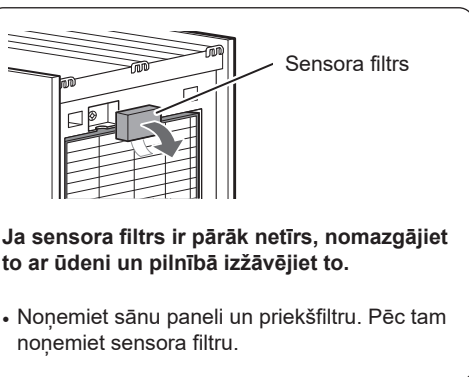
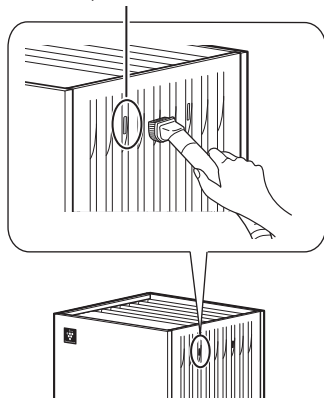

Divi vienā HEPA filtrs un dezodorējošais filtrs

PIEZĪME.

Nemazgājiet filtrus. Nepakļaujiet tos saules staru iedarbībai. (Pretējā gadījumā šie filtri var zaudēt efektivitāti.)

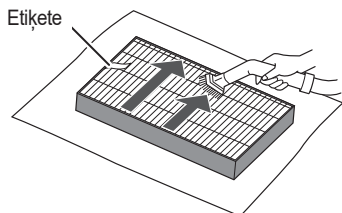

Tīriet tikai pusi ar atzīmi.

- Netīriet otru pusi (puse bez atzīmēm).
- Filtrs ir trausls, tādēļ rīkojieties uzmanīgi un nepiemērojiet pārāk lielu spēku.

Kad jāveic filtru nomaiņa?

Kad filtra nomaiņas indikators mirgo, nomainiet filtrus.

	Lēni mirgo	Nomainiet filtrus.
	Ātri mirgo	Nekavējoties nomainiet filtrus.

Nomainiet filtrus atbilstoši norādēm 5. lpp.

Pēc tam izpildiet tālāk norādītās darbības, lai atiestatītu (izslēgtu) filtra nomaiņas indikatoru.

(1.) Pievienojiet maiņstrāvas adapteri pie kontaktligzdas un ieslēdziet izstrādājumu.

(2)



Nospiediet
un turiet
nospiestu
3 sekundes.



Izslēgt

Atiestatīšana ir
pabeigta.

PIEZĪME.

- Nomaiņas cikli var atšķirties atkarībā no lietojuma apstākļiem un lietojuma vides.
- Dažas filtru absorbētās smakas laika gaitā sadalīsies, radot papildu smaku. Atkarībā no lietošanas vides, it īpaši, ja izstrādājums tiek izmantots ievērojami smagākos apstākļos nekā mājāsaimniecības vajadzībām, šis aromāts var kļūt spēcīgs īsākā laika periodā, nekā paredzēts. Šādos gadījumos nomainiet filtrus vai tad, ja pēc apkopes smaka netiek novērsta.

Nomaiņas modelis

Divi vienā HEPA un dezodorējošais filtrs
FZ-S40S2E (2 daļas)

- Lietojiet šajā rokasgrāmatā norādītās nomaiņas detaļas.
- Maksimālais kalpošanas laiks ir 2 gadi.
(Maksimālais kalpošanas tiek mērīts, balstoties uz Japānas elektrisko ierīču ražotāju asociācijas JEM1467 standartu.)

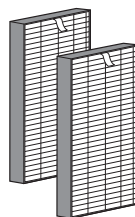

Problēmu novēršana

Pirms izsaukuma remonta veikšanai, lūdzu, pārskatiet tālāk iekļauto problēmu novēršanas sarakstu, jo problēma var nebūt ierīces nepareiza darbība.

Jūtama smaka un dūmi.

- Pārbaudiet filtrus. Ja joprojām tas atrodas plastmasas maisā, izņemiet tos no plastmasas maisa.
- Pārbaudiet filtrus. Ja tie ir ļoti netīri, iztīriet vai nomainiet tos.

No izstrādātāja izdalītajam gaisam ir smaka.

- Pārbaudiet filtrus. Ja tie ir ļoti netīri, iztīriet vai nomainiet tos.

Izstrādājums nedarbojas, kad gaisā ir cigarešu dūmi.

- Nodrošiniet, ka izstrādājums ir uzstādīts vietā, kur sensori var noteikt cigarešu dūmus.
- Pārbaudiet sensora filtru. Ja tas ir aizsērējis vai netīrs, notīriet to. (10. lpp.)

Ir smaka no jauna izstrādājuma un/vai filtra.

- Uzreiz pēc plastmasas maisiņa noņemšanas nedaudz var būt jūtama smaka. Šī smaka nav bīstama filtra veikspējai un cilvēkiem.

Izstrādājums rada klikšķošu vai tarkšķošu skaņu.

- Izstrādājums var radīt klikšķošu vai tarkšķošu skaņu, kad tas izdala jonus.

Lai gan gaisa kvalitāte ir mainījusies, tīrības indikatora krāsa paliek zila (vai paliek sarkana).

- Tīrības indikatora krāsa kādu laiku var nemainīties pēc izstrādājuma darbības sākšanas.
- Vai smakas sensoru vai jutīgo putekļu sensoru kaut kas ir nosprostojis? Pārbaudiet sensora zonu. (3. lpp.)
- Pārbaudiet sensora filtru. Ja tas ir aizsērējis vai netīrs, notīriet to. (10. lpp.)

- Pielāgojiet sensora jutīgumu, kā norādīts tālāk, atkarībā no tīrības indikatora krāsas. (8. lpp.)

- Ja krāsa joprojām ir sarkana, iestatiet sensora jutīgumu uz LOW (Zems).
- Ja krāsa joprojām ir zila, iestatiet sensora jutīgumu uz HIGH (Augsts).

Tīrības indikators bieži maina krāsu.

- Tīrības indikators automātiski maina krāsu, ja smaku noteikšanas sensors un jutīguma putekļu noteikšanas sensors nosaka netīrību. Ja esat nobažījies par izmaiņām, varat mainīt sensora jutīgumu. (8. lpp.)

Vadības panelis izslēdzas.

- Tālāk norādītajos gadījumos vadības panelis izslēdzas.
 - Darbība miega režīmā.
 - Kad iestatījums Light Control (Gaismas vadība) ir iestatīts uz OFF (Izslēgts). (8. lpp.)

Filtra nomaiņas indikatora mirgo.

- Aizstājiet filtrus.
Pēc filtra nomaiņas atiestatiet filtru nomaiņas indikatoru 11. lpp.)

Kļūdas attēlojums

PUTEKŠŅU indikators mirgo, un izstrādājums nedarbojas.

- Izstrādājums ir pārstājis darboties, jo filtrs nav pareizi uzstādīts. Lai nodzēstu kļūdu, veiciet tālāk norādītās darbības.

- (1) Nospiediet IESLĒGŠANAS/IZSLĒGŠANAS pogu, lai izslēgtu ierīci.
- (2) Pareizi uzstādiet filtru.
- (3) Nospiediet IESLĒGŠANAS/IZSLĒGŠANAS pogu, lai ieslēgtu ierīci.

Viens no tālāk norādītajiem indikatoriem mirgo.

- **LOW indikators**
- **AUTO indikators** Tikai FP-S42EU
- **MED indikators** Tikai FP-S42EU
- Atvienojiet izstrādājumu no strāvas padeves avota, uzgaidiet vienu minūti un pievienojiet no jauna.
Ja kļūda joprojām pastāv, sazinieties ar Sharp apkalpes centru.

Wi-Fi funkcijas drošības/piesardzības pasākumi

BRĪDINĀJUMS!

Gaisa attīrītāja attālināta vadība

Lietojot attālināti no ārpuses, iespējams, nevarēs pārbaudīt gaisa attīrītāja pašreizējo stāvokli, zonu ap to un cilvēku statusu mājās, tādēļ vienmēr pirms lietošanas pārliedzieties par drošību.

1. Pārliedzieties, vai strāvas kontaktdakša ir pilnībā ievietota strāvas kontaktlīdžā un uz kontaktdakšas vai kontaktlīdždas atverē nav putekļu. (Sliktas kontakts vai kontakta kļūme var izraisīt karšanu, uzliesmošanu, aizdegšanos utt.)
2. Vispirms pārbaudiet izstrādājuma apkārtējo vidi, jo gaisa plūsma no izstrādājuma var radīt negaidītu parādību (piemēram, nestabilu priekšmetu nokrišanu) un izraisīt aizdegšanos, brūces, mājas iedzīves bojājumus.

UZMANĪBU!

Wi-Fi funkcijas lietošanas piesardzības pasākumi

1. Lai izmantotu lietotni, ir jāapstiprina "Pakalpojuma noteikumi".
2. Pārliedzieties, vai lietotnei ir jaunākā versija.
3. Šajā rokasgrāmatā redzami ekrānuzņēmumi un attēli tikai skaidrojumam. Iespējamas dažas atšķirības no faktiskā izstrādājuma.
4. Sliktā savienojuma gadījumā ar lietotni var nespēt kontrolēt gaisa attīrītāju. Lietotnē var nespēt pareizi atspoguļot gaisa attīrītāja pašreizējo darbību.
5. Ieteicams bloķēt savas viedierīces ekrānu, lai novērstu nejaušu darbību.
6. Lejupielādējot un izmantojot lietotni, var tikt piemērotas datu izmaksas.

Piesardzības pasākumi radioviļņu izmantošanas laikā

1. Tālāk norādītajos apstākļos netiek garantēta lietojumprogrammas darbība.
 - a. Blakus Bluetooth® bezvadu sakaru ierīcēm, kas izmanto to pašu frekvenci (2,4 GHz) kā šis izstrādājums.
 - b. Izstrādājuma tuvumā, kas izstaro magnētisko lauku (piemēram, pie mikroviļņu krāsns).
 - c. Vietu tuvumā ar statisko elektrību.
 - d. Vietās, var rasties radio traucējumi.
 - e. Blakus citām bezvadu sakaru ierīcēm.
2. Wi-Fi savienojumu un veiktspēju nevar garantēt visiem maršrutētājiem un visos vides apstākļos.
3. Tālāk norādītajās vietās Wi-Fi savienojums var nebūt stabils.
 - a. No dzelzsbetona, armatūras tērauda vai metāla ēku iekšpusē.
 - b. Šķēršļu tuvumā.
 - c. Bezvadu sakaru ierīču tuvumā, kas izmanto to pašu frekvenci.

Piesardzības pasākumi attiecībā uz personas informāciju (saistībā ar drošību)

1. Ja izmantojat bezvadu LAN ierīci, jūsu informāciju joprojām var pārtvert neatkarīgi no šifrēšanas iestatījumiem.
2. Noteikti izmantojiet tīklu, kas ir jūsu kontrolē.
3. Inicializējiet ierīci, kad tā tiek pārdota, likvidēta vai saņemta no trešās puses vai tai nodota. Informāciju par inicializēšanu skatiet 18. lpp.

• Bluetooth® vārda zīme ir reģistrēta prečzīme, kas pieder Bluetooth SIG, Inc.

Lietošanas noteikumi (kopš 2025. gada augusta)

Platjoslas interneta savienojums

- Tālāk norādītās savienojuma metodes nevar izmantot.
 - lezvana savienojums
 - Savienojums, kuram nepieciešama ID autentifikācija
- Tālāk norādītās savienojuma metodes netiek garantētas.
 - Mobilā maršrutētāja savienojums
 - Piesaistes savienojums

Viedierīce (piemēram, viedtālrunis)

- Minimālās programmatūras prasības:
Android 8 vai jaunāka versija / iOS 12 vai jaunāka versija

Wi-Fi piekļuves punkts (maršrutētājs)

Šī izstrādājuma atbalstītās Wi-Fi specifikācijas

- Frekvence: 2,4 GHz / 5 GHz josla (IEEE802.11a/b/g/n)
- Kanāls:
<2,4 GHz josla> 1-13
<5 GHz josla> W52 (36, 40, 44, 48) / W53 (52, 56, 60, 64) / W56 (100, 104, 108, 112, 116, 120, 124, 128, 132, 136, 140, 144) / W58 (149, 153, 157, 161, 165)
- Drošības protokoli: WPA Personal / WPA2 Personal / WPA3 Personal
- Ieteiktā šifrēšana: AES
- Bluetooth 5.0 (tikai Bluetooth zemās enerģijas atbalsts)

PIEZĪME.

Atspējojiet tālāk norādītos maršrutētāja iestatījumus.

- SSID slēptais iestatījums
- MAC adreses filtrēšanas iestatījums
- Klienta izolācijas iestatījums, kas aizliedz Wi-Fi saziņu starp maršrutētājam pievienotajām ierīcēm.

Šī izstrādājuma intelektuālā īpašuma tiesības

- Šajā izstrādājumā iekļautā programmatūra sastāv no programmatūras, ko izstrādājis vai izveidojis mūsu uzņēmums un kuras autortiesības ir mūsu uzņēmumam, un bezmaksas programmatūras, kuras autortiesības pieder trešajām pusēm. Sīkāku informāciju par šajā izstrādājumā iekļauto programmatūru, tostarp licences nosacījumiem, skatiet šajā URL.
<https://jp.sharp/support/cloud/adapter/license/z02/>



Prečzīmes

- “Wi-Fi®” ir Wi-Fi Alliance® reģistrēta prečzīme.
- “WPA™” and “WPA2™” ir Wi-Fi Alliance® prečzīmes.
- “Android” ir Google Inc. prečzīme.
- Citi uzņēmumu nosaukumi, izstrādājuma nosaukumi, kas minēti norādījumu rokasgrāmatā, ir katra uzņēmuma reģistrētas prečzīmes.

Wi-Fi funkcijas lietošana

Savienojums ar lietotni (Sharp Life AIR App)

Sasaistot gaisa attīrītāju ar viedierīcēm, varat baudīt ērtākas funkcijas.

Skenējiet kodu, lai lejupielādētu un instalētu paredzēto lietotni. Pēc tam izpildiet tālāk norādītās darbības, lai iestatītu.



<https://sharp-home.eu/pages/sharp-life-air-app>

1. Palaidiet lietotni un izpildiet lietotnē redzamās norādes, lai veikto sākotnējos iestatījumus.
2. Lai saistītu lietotni ar gaisa attīrītāju, skatiet darbības tālāk.
 - (1.) Ekrāna augšējā kreisajā stūrī pieskarieties izvēlnes pogai “≡”.
 - (2) Pieskarieties “Register Device” (Reģistrēt ierīci).
 - (3) Pieskarieties “Connection with a router” (Izveidot ar maršrutētāju) un izpildiet lietotnē redzamos norādījumus.

Par pogām un indikatoriem, kas saistīti ar Wi-Fi funkciju

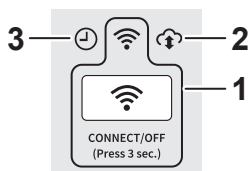

1	Wi-Fi poga Wi-Fi indikators • Deg: Wi-Fi ON (Wi-Fi ieslēgts) • Nedeg: Wi-Fi OFF (Wi-Fi izslēgts) • Mirgo (19. lpp.)
2	Mākoņpakalpojuma indikators • Iedegas, kad paredzētajā lietotnē iestatījums “Cloud Service” (Mākoņpakalpojums) ir iestatīts uz ON (ieslēgts).
3	Taimera lampiņa • Deg, kad paredzētajā lietotnē izstrādājumam ir iestatīts Timer (Taimeris).

Wi-Fi ieslēgšana/izslēgšana



Nospiediet un turiet nospiestu 3. sekundes

- Par Wi-Fi ieslēgšanu. Īsu brīdi pēc Wi-Fi pogas nospiešanas dzirdat 4 skaņas signālus. Pēc kāda brīža iedegas Wi-Fi indikators un Wi-Fi savienojums ir pabeigts. (Šajā gadījumā Wi-Fi savienojums ar maršrutētāju tiek automātiski atjaunots.)



Izslēgt

Wi-Fi IZSLĒGTS



Wi-Fi IESLĒGTS

Gaisa attīrītāja un maršrutētāja Wi-Fi savienojums nedarbojas.

- Pārbaudiet izmantotā maršrutētāja specifiskācijas.
- Pielāgojiet maršrutētāja un antenas novietojumu, pārvietojiet maršrutētāju un antenu tuvāk utt. Pēc tam ieslēdziet maršrutētāju un vēlreiz iestatiet gaisa attīrītāja un maršrutētāja Wi-Fi savienojumu.

Nevar izveidot gaisa attīrītāja un viedierīces savienojumu.

- Vai gaisa attīrītājā un viedierīcē ir izveidots savienojums ar vienu un to pašu maršrutētāju? Izveidojiet gaisa attīrītāja un viedierīces savienojumu ar vienu un to pašu maršrutētāju. Pievienojiet arī viedierīci ar maršrutētāja 2,4 GHz vai 5 GHz joslu.
- Vai vienam gaisa attīrītājam jau reģistrējāt 10 viedierīces? Maksimālais ierīču skaits, ko var reģistrēt vienam gaisa attīrītājam, ir 10.
- Vai vienai viedierīcei jau ir reģistrēti 30 izstrādājumi (gaisa kondicionieri, gaisa attīrītāji utt.)? Maksimālais izstrādājumu skaits, ko var reģistrēt vienai viedierīcei, ir 30.

Ar viedierīci nevar veikt tālvadības pults darbību.

- Vai ir pabeigta gaisa attīrītāja un viedierīces savienojuma izveide? Iestatiet gaisa attīrītāja un viedierīces savienojumu.
- Pārbaudiet gaisa attīrītāja Wi-Fi indikatoru. Ja Wi-Fi indikators mirgo, veiciet darbību atbilstoši Wi-Fi indikatora statusam. (19. lpp.)
- Pēc gaisa attīrītāja maiņstrāvas adaptera pievienošanas pie kontaktlīgšanas Wi-Fi indikatora ieslēgšanās var aizņemt kādu laiku. Ja Wi-Fi indikators nedeg, nevarat lietot šo izstrādājumu no viedierīces.

Maršrutētāja maiņa

- Veiciet tālāk norādītās darbības, lai atkārtoti izveidotu gaisa attīrītāja savienojumu ar jaunu

maršrutētāju.

1. 3 sekundes turiet nospiestu pogu Wi-Fi, lai apturētu Wi-Fi funkciju.
2. Izmantojot lietotni, savienojiet gaisa attīrītāju ar jauno maršrutētāju.
 - Izmantojot tālāk norādītās darbības, pieskarieties lietotnei.
 - (1.) IZVĒLNES POGA "≡"
 - (2.) "Register Device" (Reģistrēt ierīci)
 - (3.) "Connection with a router" (Savienojums ar maršrutētāju)

Mainot viedierīci

- Izpildiet tālāk norādītās darbības.
 1. Dzēsiet vecās viedierīces reģistrāciju no lietotnes.
 2. Instalējiet lietotni jaunajā viedierīcē un pēc tam, izmantojot lietotni, savienojiet gaisa attīrītāju ar jauno viedierīci.
 - Izmantojot tālāk norādītās darbības, pieskarieties lietotnei.
 - (1.) IZVĒLNES POGA "≡"
 - (2.) "Register Device" (Reģistrēt ierīci)
 - (3.) "Already connected with a router" (Jau savienots ar maršrutētāju)

Gaisa attīrītāja likvidēšana vai nodošana tālāk

- Veiciet tālāk norādītās darbības, lai novērstu personīgās informācijas izpaušanu.
 1. Dzēsiet gaisa attīrītāja reģistrāciju lietotnē.
 2. Inicializējiet gaisa attīrītāja Wi-Fi funkciju. (18. lpp.)

Ja saņemat gaisa attīrītāju no trešās puses

- Lai novērstu nesankcionētu trešo pušu piekļuvi, inicializējiet gaisa attīrītāja Wi-Fi funkciju (18. lpp.)

Wi-Fi funkcijas inicializēšana

PIEZĪME.

Kad inicializējat Wi-Fi funkciju, ja ierīce jau ir reģistrēta, dzēsiet gaisa attīrītāja reģistrāciju no lietotnes.

1. 8 sekundes turiet nospiestu Wi-Fi pogu.

(ar IESLĒGTU vai IZSLĒGTU izstrādājumu) . Aptuveni 3 sekundes pēc pogas nospiešanas gaisa attīrītājā dzirdams skaņas signāls un Wi-Fi indikators mirgo vai izslēdzas, bet turiet nospiestu pogu ilgāk nekā 8 sekundes.



Nospiediet un turiet 8 s

▼ (Pēc mirkļa)



Mirgo

2. 2 minūšu laikā vēlreiz 3 sekundes turiet nospiestu Wi-Fi pogu.



Nospiediet un turiet nospiestu 3. sekundes



Mirgo

▼ (Pēc mirkļa)



Izslēgt

Pabeigts

Kā IESLĒGT/IZSLĒGT Bluetooth

- Iestatījumu metodei skatiet 8. lpp.

Par Wi-Fi indikatora statusu

Wi-Fi indikators lēni mirgo

- Radies kāds no tālāk norādītajiem statusiem.
 - A. Notiek gaisa attīrītāja un maršrutētāja Wi-Fi savienojuma iestatīšana.
 - B. Notiek gaisa attīrītāja un viedierīces savienojuma iestatīšana.
 - C. Notiek gaisa attīrītāja Wi-Fi funkcijas programmatūras atjaunināšana.

Wi-Fi indikators ātri mirgo

- Tīkla kļūda. Pārbaudiet tālāk norādīto.
 - A. Pārbaudiet maršrutētāja tīkla statusu.
 - B. Pēc gaisa attīrītāja izslēgšanas pārbaudiet interneta statusu.
 - C. Ja nav problēmu ar A un B, atvienojiet gaisa attīrītāju. Pēc kāda laika pievienojiet gaisa attīrītāju atpakaļ elektrības kontaktligzdai un atkārtoti pievienojiet gaisa attīrītāju maršrutētājam.

Wi-Fi indikators izslēgts

- Gaisa attīrītājā nevar izveidot savienojumu ar maršrutētāju. Pārbaudiet tālāk norādīto.
 - A. Vai maiņstrāvas adapteris ir pievienots pareizi?
 - B. Vai Wi-Fi funkcija ir apturēta?
Vēlreiz savienojiet gaisa attīrītāju ar maršrutētāju.

Specifikācijas

Modelis		FP-S42EU		
Strāvas padeve		Mainstrāvas adapteris *1		
	Ievades nominālie parametri	Maiņstrāva 100–240 V 50–60 Hz 0,9 A		
	Izvades nominālie parametri	Līdzstrāva 24,0 V 1,5 A 36,0 W		
Ventilatora ātruma regulēšana		MAKS.	VID.	ZEMS
Ventilatora ātrums (m ³ /h)		240	132	36
Nominālā jauda (W)		23	7,1	2,8
Trokšņa līmenis (dB) *2		46	34	19
Gaidstāves jauda (W)		0,9 (kad Wi-Fi adapteris ir ieslēgts.) 0,7 (kad Wi-Fi adapteris ir izslēgts.)		
Ieteicamais telpas izmērs (m ²) *3		Līdz 30		
Augsta blīvuma Plasmacluster jonu ieteicamie telpas izmēri (m ²) *4		Līdz 23		
Sensori		Putekļu noteikšana / smaka / temperatūra / mitrums		
Filtra veids		Divi vienā HEPA *5 un dezoderējošais		
Vada garums (m)		Aptuveni 2,0		
Izmēri (mm)		235 (platums) × 235 (dziļums) × 372 (augstums)		
Svars (kg)		Aptuveni 3,9		
Šī izstrādājuma atbalstītās Wi-Fi specifikācijas	Wi-Fi 2,4 GHz	Frekvence 2,4 GHz josla 1.–13. kanāls Maksimālā raidītāja jauda 100 mW pie 2412–2472 GHz		
	Wi-Fi 5 GHz	Frekvence 5 GHz josla 36.–165. kanāls Maksimālā raidītāja jauda 100 mW pie 5,180–5,825 GHz		
	Bluetooth	Frekvence 2,4 GHz josla 0.–39. kanāls Maksimālā raidītāja jauda 10 mW pie 2402–2480 GHz		

	Ieteicamais telpas izmērs *6	CADR		
		Dūmi	Putekļi	Putekšņi
AHAM	19 m ²	133 cfm (226 m ³ / h)	141 cfm (240 m ³ / h)	152 cfm (258 m ³ / h)
GB	26 m ²	260 m ³ / h *7		

Ar šo Sharp paziņo, ka aprīkojums atbilst Direktīvas 2014/53/ES pamatprasībām un citiem piemērojamajiem nosacījumiem.

ES atbilstības deklarācijas teksts ir pieejams vietnē

<https://sharphome.eu/documents-of-conformity/>

Gaidstāves jauda

Lai darbotos elektriskās ķēdes, kamēr maiņstrāvas adapteris ir ievietots sienas kontaktligzdā, šis izstrādājums patērē gaidstāves režīma jaudu. Enerģijas taupīšanai atvienojiet maiņstrāvas adapteri, kad izstrādājums netiek lietots.

Modelis	FP-S40EU		
Strāvas padeve	Maiņstrāvas adapteris *1		
	ievades nominālie parametri	Maiņstrāva 100–240 V 50–60 Hz 0,9 A	
	Izvades nominālie parametri	Līdzstrāva 24,0 V 1,5 A 36,0 W	
Ventilatora ātruma regulēšana	MAKS.	VID.	ZEMS
Ventilatora ātrums (m ³ /h)	240	132	36
Nominālā jauda (W)	23	6,4	2,3
Trokšņa līmenis (dB) *2	46	34	19
Gaidstāves jauda (W)	0,3		
Ieteicamais telpas izmērs (m ²) *3	Līdz 30		
Augsta blīvuma Plasmacluster jonu ieteicamie telpas izmēri (m ²) *4	Līdz 23		
Sensori	Smaržas		
Filtra veids	Divi vienā HEPA *5 un dezoderējošais		
Vada garums (m)	Aptuveni 2,0		
Izmēri (mm)	235 (platums) × 235 (dziļums) × 372 (augstums)		
Svars (kg)	Aptuveni 3,9		

	Ieteicamais telpas izmērs *6	CADR		
		Dūmi	Putekļi	Putekšņi
AHAM	19 m ²	133 cfm (226 m ³ / h)	141 cfm (240 m ³ / h)	152 cfm (258 m ³ / h)
GB	26 m ²	260 m ³ / h *7		

*1 Šis maiņstrāvas adapteris ir pēc būtības pret īssavienojumiem drošs transformators.

*2 Trokšņu līmenis tiek mērīts, balstoties uz Japānas elektrisko ierīču ražotāju asociācijas JEM1467 standartu.

*3 Ieteicamais telpas izmērs ir atbilstoša izstrādājuma darbībai ar maksimālo ventilatora ātrumu. Ieteicamais telpas izmērs tāds, ka tajā esošo putekļu daļiņu daudzumu var likvidēt 30 minūtēs (atbilstoši JEM1467).

*4 Telpas izmēri, kuros var konstatēt aptuveni 7000 jonus uz vienu kubikcentimetru telpas centrā, aptuveni 1,2 metru augstumā no grīdas, kad izstrādājums ir novietots pie sienas un ventilators darbojas MAKSIMĀLĀ ātrumā.

*5 Filtrs likvidē vairāk nekā 99,97% no 0,3 mikronu putekļu daļiņām. (Atbilstoši JEM1467).

*6 Ieteicamais telpas izmērs ir piemērots izstrādājuma darbināšanai pie maksimālā ventilatora ātruma (atbilstoši ANSI/AHAM AC-1-2020, GB/T 18801-2022)

*7 Šo CADR ierīci testēja trešā puse, balstoties uz GB/T 18801-2022 "Gaisa attīrītāja" testu metodi un ir ierīces darbības ar MAKSIMĀLO iestatījumu rezultāts.

LIETUVIŠKAI

Dėkojame, kad įsigijote SHARP oro valytuvą.

Prieš naudodami gaminį, atidžiai perskaitykite šį vadovą.

Šį vadovą reikia laikyti saugioje vietoje, kad galėtumėte juo pasinaudoti.

TURINYS

Svarbios saugos instrukcijos	1
Gaminio apžvalga	3
Sumontavimas	5
Naudojimas	6
Techninė priežiūra	9
Gedimų nustatymas ir šalinimas	12
„Wi-Fi“ funkcija	14
Specifikacijos	20



Informacija apie šios įrangos šalinimą

JEIGU JŪS PAGEIDAUJATE ATSIKRATYTI ŠIOS ĮRANGOS, NEMESKITE JOS Į ĮPRASTĄ ATLIEKŲ DĖŽĘ IR Į UGNĮ!

Panaudota elektros ir elektronikos įranga visada turi būti surenkama ir apdorota **ATSKIRAI** pagal vietos įstatymus.

Atskiras surinkimas skatina aplinkai palankų medžiagų perdirbimą ir apdorojimą, sumažina galutinį atliekų šalinimą. **NETINKAMAS TAM TIKRŲ MEDŽIAGŲ ŠALINIMAS** gali būti kenksmingas žmonių sveikatai ir aplinkai! Nuneškite **PANAUDOTĄ ĮRANGĄ** į vietinį, dažniausiai savivaldybės, atliekų surinkimo punktą, kur tik galima.

Jeigu dėl šalinimo kyla abejonių, prašome kreiptis į vietines institucijas arba platintojus ir paprašyti informacijos apie tinkamą atliekų šalinimo metodą.

TIK VARTOTOJAMS EUROPOS SĄJUNGOJE IR KAI KURIOSE ŠALYSE; PAVYZDŽIUI, NORVEGIJOJE IR ŠVEICARIJOJE: Jūsų dalyvavimas atskirame atliekų surinkime yra numatytas teisės aktuose.

Viršuje pavaizduotas simbolis būna ant elektros ir elektronikos prietaisų (ar pakuočių), kad vartotojams primintų apie tai.

Vartotojai iš **PRIVAČIŲ NAMŲ ŪKIŲ** naudotą įrangą turi nunešti į esamus grąžinimo punktus. Grąžinimas yra nemokamas.

Jei įranga buvo naudojama **VERSLO TIKSLAIS**, prašome susisiekti su savo SHARP atstovu, kuris Jus informuos apie priėmimą. Jums gali būti taikomas mokestis dėl išlaidų už priėmimą atgal. Maža įranga (ir nedideli kiekiai) gali būti priimta vietiniuose surinkimo punktuose. Ispanijai: dėl Jūsų panaudotų gaminių priėmimo prašome kreiptis į įkurtą surinkimo sistemą arba vietinę valdžią.

Svarbios saugos instrukcijos

Prieš pradėdami naudoti šį gaminį, PERSKAITYKITE IR IŠSAUGOKITE ŠIAS INSTRUKCIJAS.

Naudojant gaminį visada reikia laikytis pagrindinių saugos priemonių, kad sumažėtų gaisro, elektros smūgio ir žmonių sužalojimo pavojus, įskaitant šias:

ĮSPĖJIMAS

1. Gaminys turi būti naudojamas tik pagal paskirtį, kaip aprašyta vadove.
2. Šio prietaiso negali naudoti vaikai nuo 8 metų ir sumažėjusių fizinių, sensorinių ar protinių gebėjimų arba mažai patirties ir žinių turintys asmenys, nebent juos prižiūri arba instruktuoja už jų saugumą atsakingas asmuo. Vaikai negali žaisti su šiuo prietaisu. Valymo ir priežiūros darbų negali atlikti neprižiūrimi vaikai.
3. Nereмонтuokite ir neardykite gaminio patys.
4. Niekada nenaudokite gaminio, jei maitinimo laidas, kintamosios srovės adapteris arba gaminys yra sugedęs ar pažeistas. Kad būtų išvengta bet kokio pavojaus, jį turi pakeisti, suremontuoti arba išmesti gamintojas arba „Sharp“ įgaliotasis aptarnavimo centras, arba panašią kvalifikaciją turintis aptarnavimo atstovas. Iškilus bet kokioms problemoms, reguliavimu ar remonto darbams, kreipkitės į artimiausią aptarnavimo centrą.
(Toliau išvardytos kintamosios srovės adapterio dalys negali būti pakeistos ir bus išmestos.
- Maitinimo laidas, kištuko kaiščiai, saugiklis)
5. Kad išvengtumėte trumpojo jungimo, perkaitimo, elektros šoko ar gaisro, laikykitės toliau pateiktų nurodymų dėl maitinimo laido ar kintamosios srovės adapterio.
 - a. Naudokite tik 220–240 voltų KS kištukinį lizdą.
 - b. Naudokite tik gaminio kintamosios srovės adapterį.
 - c. Nenaudokite šio gaminio kintamosios srovės adapterio su kitais gaminiais.
 - d. Neprijunkite prie laisvų ar pažeistų lizdų.
 - e. Prieš atjungdami kintamosios srovės adapterį visada išjunkite gaminį.
 - f. Visada atjunkite gaminio kištuką toliau nurodytais atvejais.
 - Prieš perkeldami gaminį.
 - Prieš atidarydami šoninį skydelį.
 - Prieš keisdami filtrą.
 - Prieš atlikdami gaminio techninę priežiūrą.
 - Kai gaminys nenaudojamas.
6. Nenaudokite gaminio šalia toliau nurodytų vietų.
 - a. Šalia ugnies (dujinių prietaisų, židinių, uždegtų žvakių, cigarečių, smilkalų ir pan.)
 - b. Vietos, kuriose yra šių degiųjų dujų.
 - Riebalų ar tepalų garai, susidarantys virtuvėse
 - Riebalų likučių.
 - Cheminių medžiagų garai ir pan.
 - c. Šalia karštų vietų arba ant jų, arba ten, kur galimas sąlytis su garais (viryklės, šildytuvai ir pan.)
 - d. Vietų, kuriose yra šlapia, drėgna arba kondensuojasi vanduo (vonios kambariai, skalbyklos ir pan.)
7. Naudojant gaminį prie degimo prietaisų (dujinių prietaisų ir pan.), patalpa turi būti gerai vėdinama. Priešingu atveju galima apsinuodyti anglies monoksidu.

8. Saugokite, kad gaminys nesušlaptų.
9. Į oro įleidimo ar išleidimo angą nekiškite pirštų ar kitų daiktų.
10. Nieko nedėkite ant oro išleidimo angos.
11. Nežiūrėkite į oro išleidimo angas.
12. Nesėdėkite ant gaminio, nesiremkite į jį ir jo nelenkite.

ĮSPĖJIMAI

ĮRENGIMO PRIEMONĖS

1. Gaminį pastatykite vertikaliai ant lygaus ir stabilaus paviršiaus, ant kurio pakankamai cirkuliuoja oras.
2. Nestatykite gaminio ant nestabilių paviršių (lovos, sofos, sunkių kilimų ir pan.). Dėl gali apvirsti arba iš jo gali ištekėti vanduo.
3. Ilgesnį laiką naudojant gaminį, aplink jį esanti erdvė gali tapti nešvari, todėl reguliariai valykite aplinkines sienas, grindis ir kilimėlius. Jei nerimaujate dėl nešvarumų, nukelkite gaminį toliau nuo bet kokių aplinkinių daiktų.
4. Neužblokuokite oro įsiurbimo arba oro išleidimo angų. Būkite atsargūs ir neuždenkite jų baldais, užuolaidomis ir pan.
5. Naudokite tinkamomis sąlygomis, esant 0 °C iki 35 °C temperatūrai.
6. Nestatykite gaminio toliau nurodytose vietose. Taip elgiantis gaminys gali deformuotis, įtrūkti, pakeisti spalvą arba sulaužyti jutiklį.
 - a. Lauke arba tiesioginiuose saulės spinduliuose.
 - b. Vietose, kuriose vyksta staigūs temperatūros pokyčiai.
 - c. Vietų, kuriose gaminį veiktų tiesioginis vėjas arba skersvėjis.

ATSARGUMO PRIEMONĖS NAUDOJANT

1. Nenaudokite pagrindinio įrenginio be tinkamai įdėtų filtrų.
2. Perkeldami gaminį per lengvai pažeidžiamas grindis, nelygius paviršius ar kilimus, visada pakelkite jį į viršų.
3. Nešdami gaminį, išimkite iš jo kintamosios

srovės adapterį ir tada laikykite už rankenų abiejose gaminio pusėse.

4. Nenaudokite gaminio patalpoje, kurioje yra aerosolinių insekticidų. Dėl to insekticidų garai gali likti gaminyje ir išsiskirti iš oro išleidimo angos.
5. Šalia šio gaminio nenaudokite produktų, kurių sudėtyje yra fluororezino arba silikono (kosmetikos, plaukų priežiūros priemonių ir kt.). Fluorezinas arba silikonas gali įstrigti šio gaminio viduje ir dėl to negali susidaryti „Plasmacluster“ jonai.

PASTABA

Radio ar televizijos trukdžiai ir pan.

Jei gaminys sukelia radijo, televizijos ar radijo bangomis valdomų laikrodžių priėmimo trukdžių, padidinkite atstumą tarp gaminio ir atitinkamo prietaiso.

Gaminio apžvalga

Pagrindinis korpusas

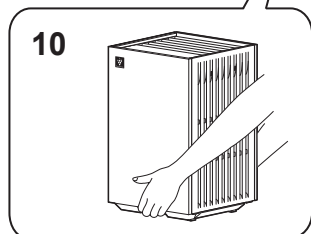
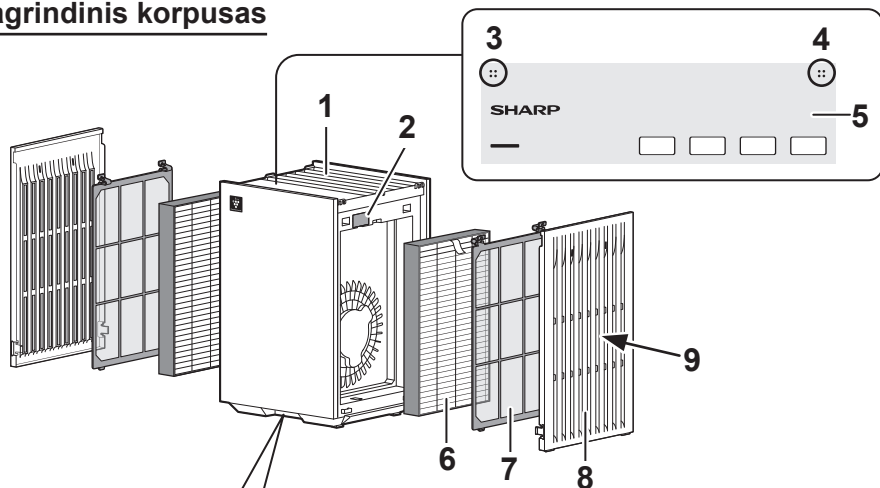

1	Oro išėjimo anga	
2	Jautrus dulkių jutiklis (Vaizdas iš gaminio vidaus ir iš vienos pusės)	Tik FP-S42EU
3	Kvapų jutiklis *	
4	Temperatūros ir drėgmės jutiklis *	Tik FP-S42EU
5	Valdymo skydelis	
6	Du viename HEPA ir dezodoruojantis filtras **	
7	Pirminis filtras **	
8	Šoninis skydelis **	
9	Oro įėjimo anga **	
10	Rankena (yra gaminio priekyje ir gale)	
11	Maitinimo laidas	
12	Kintamosios srovės adapteris	
13	Kintamosios srovės adapterio jungtis	

Vaizdas iš galo

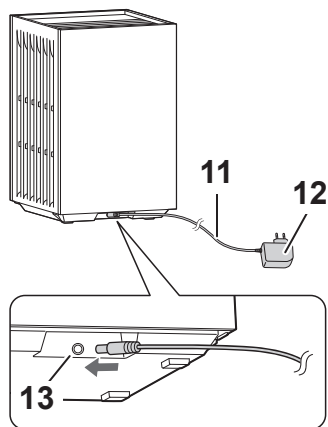

* Vaizdas į gaminio vidų

** Įrenginio kairėje ir dešinėje pusėje esančios rankenos.

Valdymo skydelis

Taikoma FP-S42EU

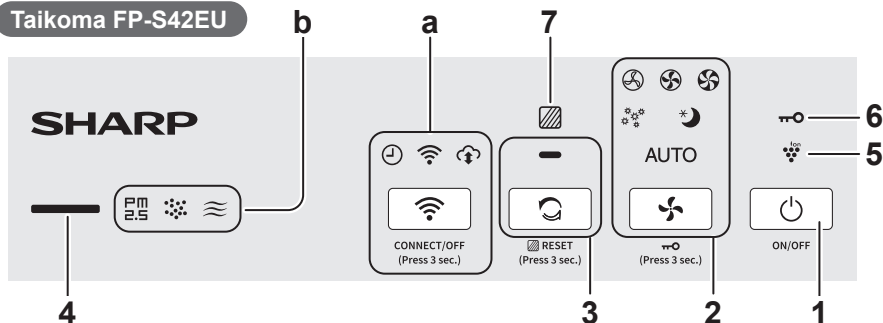

Taikoma FP-S40EU

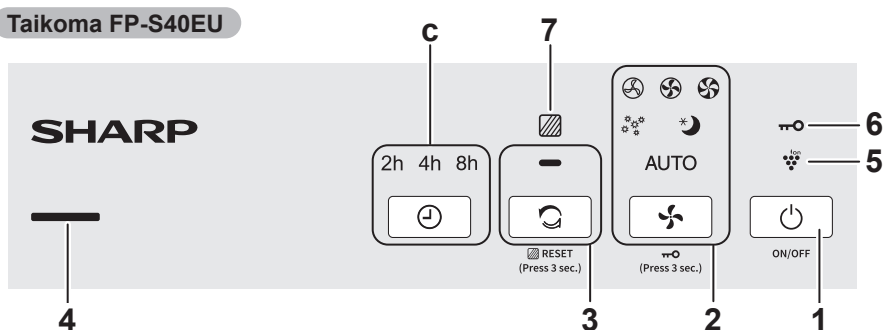

1	Maitinimo ĮJUNGIMO / IŠJUNGIMO mygtukas
2	Režimo mygtukas, indikatorius
3	Jonų paskleidimo mygtukas, indikatorius
4	Švarumo indikatorius *** • Keičiantis spalvai, 5 lygiais parodo, koks švarus yra oras patalpoje. (FP-S40EU yra tik 4 lygiai.) Valymas Mėlynas ↕ Geltonas (mirksi) ↕ Nešvarus Raudona (greitai mirksi)
5	„Plasmacluster“ jonų indikatorius (mėlyna)
6	Užrakto nuo vaikų lemputė
7	Filtro keitimo indikatorius (raudonas)

Tik FP-S42EU

a	„Wi-Fi“ funkcijos mygtukas ir indikatorius (žr. 16 puslapį)
b	Kvapo indikatorius • Nurodo, kad gaminyje aptinkama kvapą.
	Dulkių indikatorius • Rodo, kad gaminyje aptinkama įprastas dulkes.
	Kietųjų dalelių PM2,5 indikatorius • Rodo, kad gaminyje aptinkama mikroskopines dulkes.

Tik FP-S40EU

c	Laikmačio mygtukas, indikatoriai
---	----------------------------------

*** Pirmąsias 30 sekundžių nuo veikimo pradžios gaminyje tikrins oro sąlygas. Šiuo laikotarpiu švaros indikatorius pakaitomis mirksės 4 spalvomis. (Tik FP-S42EU)

Sumontavimas

PASTABA

Prieš montuodami filtras būtina išjunkite ir atjunkite gaminį nuo elektros tinklo.



1. Nuimkite šoninius skydelius ir išankstinius filtrus.

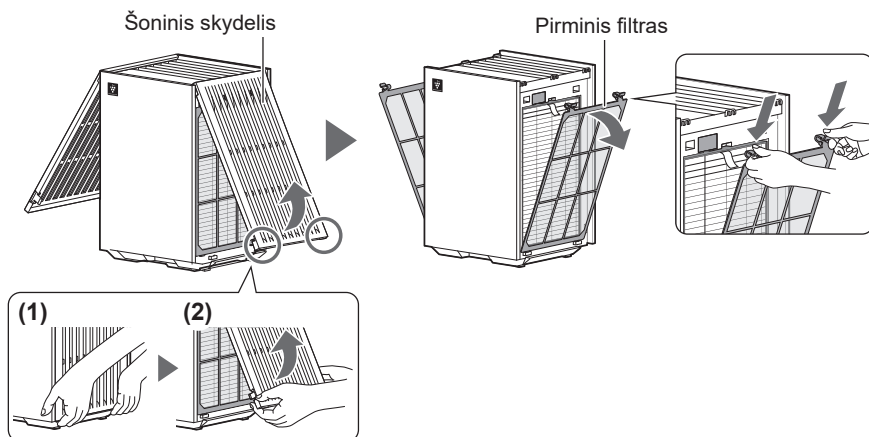

2. Išimkite filtras iš plastikinių maišelių ir tada įdėkite filtras.

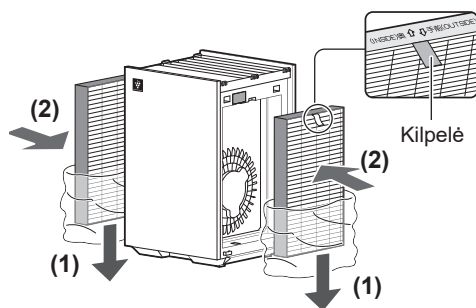

3. Sumontuokite išankstinius filtrus ir šoninius skydelius.

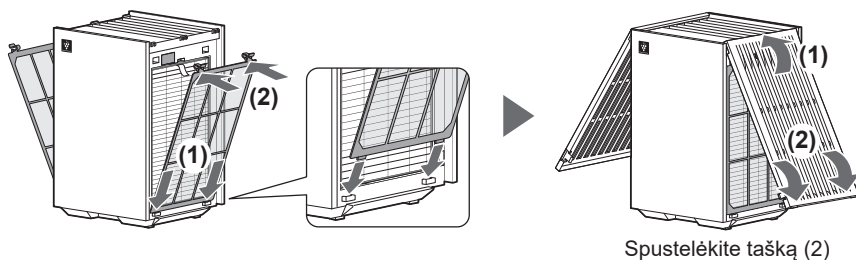

Naudojimas

Paleidimas / sustabdymas



Sustabdymas



Paleidimas

Ijungus gaminį, jis veiks ankstesniu režimu, kuriuo veikė.

Ventiliatoriaus greitis

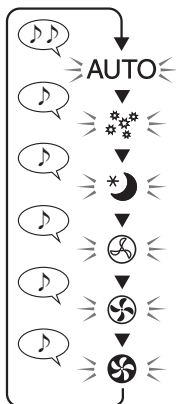

AUTO

„AUTO“ (Automat.)

POLLEN

„POLLEN“ (Žiedadulk.)

SLEEP

„SLEEP“ (Miegas)

LOW

„LOW“ (Žem.)

MED

„MED“ (Vid.)

MAX

„MAX“ (Didž.)

„AUTO“ (Automat.)

Ventiliatoriaus greitis reguliuojamas automatiškai, priklausomai nuo oro nešvarumo.

„POLLEN“ (Žiedadulk.):

Jutiklio jautrumas automatiškai padidinamas, kad būtų galima greitai aptikti ore esančius nešvarumus, ir gaminys veiksmingai valo orą.

„SLEEP“ (Miegas):

Gaminys veiks tyliai, o ventiliatoriaus greitis reguliuojamas automatiškai, priklausomai nuo oro nešvarumo.

Veikimo skydelis ir švaros indikatorius automatiškai išsijungs.

(Tačiau kai kurie pranešimams reikalingi indikatoriai liks užtemdyti.)

Režimas „CLEAN ION SHOWER“

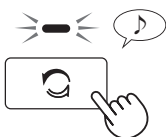

Gaminys skleidžia „Plasmacluster“ jonus su stipriai oro srautu ir surenka dulkes, kartu 10 minučių sumažindamas statinį elektros krūvį. Po to jutiklio jautrumas automatiškai padidėja ir greitai aptinka nešvarumus bei 50 minučių stipriai valo orą.

Po 60 minučių pasibaigus operacijai įrenginys grįš į ankstesnį veikimo režimą.

Laikmatis **Tik FP-S40EU**

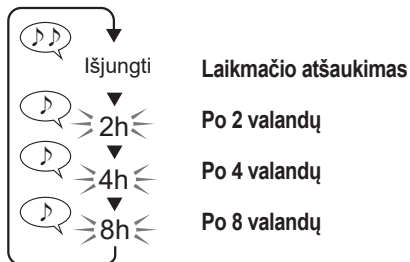

Laikmatį galite įjungti (arba išjungti) naudodami kairėje pusėje aprašytą veikimo būdą, kai gaminys yra sustabdytas (arba kai jis veikia).

- Nustačius laikmatį į padėtį ON (Įjungta) (arba OFF (Išjungta)), užsidega likusio laiko indikatorius, ir gaminys automatiškai įsijungia (arba sustoja), kai pasiekiamas pasirinktas laikas.
- Norėdami atšaukti laikmatį, paspauskite laikmačio mygtuką, kad laikmačio indikatorius išsijungtų.

Užraktas nuo vaikų

(esant ĮJUNGTAM arba IŠJUNGTAM gaminiui)



Paspauskite 3 sek.

Valdymo skydelis yra užrakintas, kai užraktas nuo vaikų yra įjungtas.

- Galite išjungti „Wi-Fi“, net kai užrakto nuo vaikų funkcija yra įjungta (tik FP-S42EU).



„Plasmacluster“ jonų perjungimas

(kai gaminys yra ĮJUNGTAS)

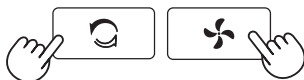

**Paspauskite vienu metu
3 sek.**



Papildoma funkcija

Galima nustatyti šias funkcijas.

Apšvietimo valdymas

- Valdymo skydelio ryškumą galite pakeisti į ON (Įjungta) arba OFF (Išjungta). Nustačius OFF (Išjungta), kai kurie pranešimams reikalingi indikatoriai liks neryškūs.

Jutiklio jautrumas

Automatinis paleidimas iš naujo

- Jei gaminys išjungiamas iš maitinimo lizdo, arba jei nutrūksta elektros tiekimas, gaminys toliau veiks pagal paskutinius nustatymus, kai maitinimas atsinaujins.

„Bluetooth“ **Tik FP-S42EU**

1. Įeikite į nustatymo režimą.

(kai gaminys yra išjungtas)



Paspauskite vienu metu 3 sek.

Indikatorius įsižiebia ir rodo esamus nustatymus. (Pavyzdys FP-S42EU)

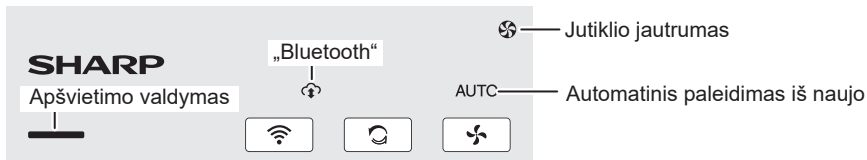

2. Pakeiskite nustatymus.

Apšvietimo valdymas	Jutiklio jautrumas	Automatinis paleidimas iš naujo	„Bluetooth“ Tik FP-S42EU
 Išjungti IŠJUNGTAS	 Standartinis (pagal gamyklinius nustatymus) Didelis Mažas	 FP-S42EU FP-S40EU Išjungti IŠJUNGTAS	 Paspauskite vienu metu 3 sek. Išjungti IŠJUNGTAS

3. Išeikite iš nustatymų režimo.



- Jeigu ĮJUNGIMO / IŠJUNGIMO mygtukas nepaspaudžiamas per 8 sekundes reguliuojant jutiklio jautrumą, nustatymas bus išsaugotas automatiškai.

Techninė priežiūra

PASTABA

Prieš valydami gaminį ir keisdami filtrus, būtinai jį išjunkite ir atjunkite nuo elektros tinklo.



Nenaudokite kitų ploviklių, išskyrus tuos, kurie nurodyti šiame vadove.

- Nevalykite gaminio lakiosiomis medžiagomis (benzinu, dažų skiedikliu, poliravimo

milteliais ar tepalu ir t. t.).

Naudojant šias priemones, gaminys gali būti sugadintas, pakeisti spalvą arba gali sutrikti jutiklio veikimas.

Techninės priežiūros ciklas: kartą per mėnesį

- Tačiau toliau nurodytais atvejais valykite „du viename“ HEPA ir dezodoruojančius filtrus.
 - Kai susikaupia dulkių.
 - Kai iš oro išleidimo angos sklinda kvapas.

Pagrindinis korpusas

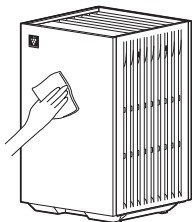

Valykite sausu minkštu skudurėliu

Šoniniai skydeliai ir išankstiniai filtrai

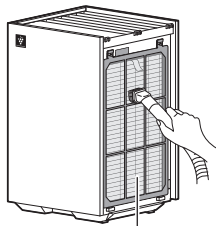

Pirminis filtras

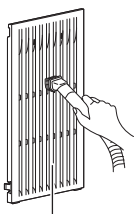

Šoninis skydelis

Atsargiai nuvalykite dulkes, pavyzdžiui, dulkių siurbliu.

- Valydami pirminį filtrą nenaudokite jėgos.

LT

PASTABA

Sunkiai pašalinamų nešvarumų valymas

1. Į vandenį įpilkite mažą kiekį indų ploviklio ir pamirkykite apie 10 minučių.
2. Ploviklį nuskalaukite švariu vandeniu.
3. Leiskite filtrui visiškai išdžiūti gerai vėdinamoje patalpoje.

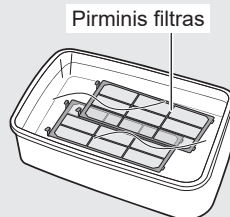

Jutikliai

Atsargiai nuvalykite dulkes, pavyzdžiui, dulkių siurbliu.

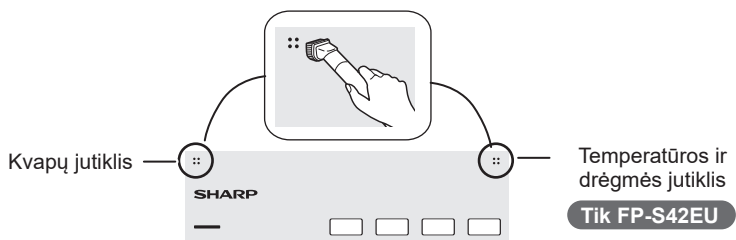

Jautrus dulkių jutiklis

Tik FP-S42EU

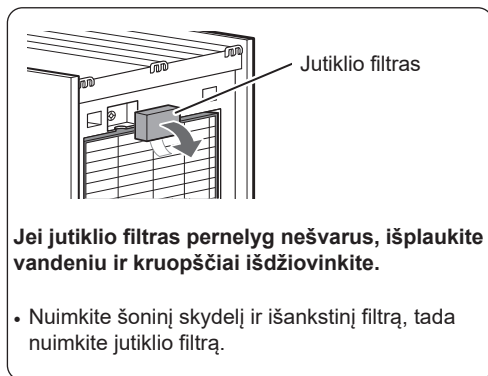
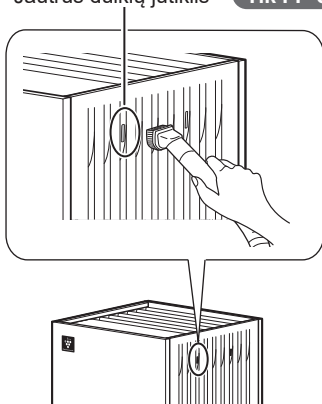

Du viename HEPA ir dezodoruojantis filtras

PASTABA

Neplaukite filtro. Saugokite nuo saulės spindulių. (Kitaip šie filtrai gali prarasti savo efektyvumą.)

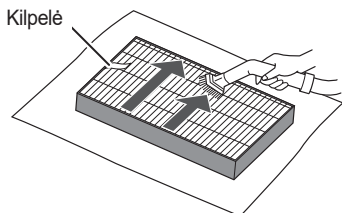

Valykite tik tą pusę, kurioje yra etiketė.

- Nevalykite priešingos pusės (pusės be žymų).
- Filtras nėra stiprus, todėl stenkitės per smarkiai nespusti.

Filtrų keitimo laikas

Kai mirksi filtro keitimo indikatorius, pakeiskite filtrus.

	Lėtas mirksėjimas	FILTRO KEITIMAS
	Greitas mirksėjimas	Nedelsiant pakeiskite filtrus.

Pakeiskite filtrus pagal instrukcijas, pateiktas 5 puslapyje.

Tada atlikite toliau nurodytus veiksmus, kad iš naujo nustatytumėte (išjungtumėte) filtro keitimo indikatorių.

(1) Prijunkite kintamosios srovės adapterį prie elektros lizdo ir įjunkite gaminį.

(2)

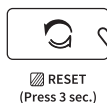

Paspauskite
3 sek.



Išjungti

Atstatymo
nustatymas baigtas.

PASTABA

- Keitimo ciklai priklauso nuo naudojimo sąlygų ir aplinkos.
- Laikui bėgant, kai kurie filtrų sugerti kvapai gali išsiveržti ir taip sukelti papildomą kvapą. Atsižvelgiant į naudojimo aplinką, ypač kai gaminys naudojamas neįprastomis sąlygomis kvapas gali sustiprėti gerokai greičiau nei tikimasi. Jei kvapai lieka, pakeiskite filtrus. Jei dulkių neišeina išvalyti, pakeiskite filtrą.

Pakaitinis modelis

„Du viename“ HEPA ir dezodoruojantis filtras
FZ-S40S2E (2 vnt.)

- Naudokite šiame vadove nurodytas atsargines dalis.
- Maksimali naudojimo trukmė – 2 metai.
(Maksimalus tarnavimo laikas matuojamas pagal Japonijos elektros gamintojų asociacijos JEM1467 standartą).

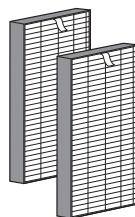

Gedimų nustatymas ir šalinimas

Prieš kreipdamiesi į pagalbos tarnybą dėl remonto peržiūrėkite toliau esantį gedimų nustatymo ir šalinimo sąrašą, nes problema gali būti ne gaminio gedimas.

Neišnyksta kvapai ir dūmai.

- Patikrinkite filtrus. Jei jie vis dar plastikiniame maišelyje, išimkite juos iš plastikinio maišelio.
- Patikrinkite filtrus. Jei filtrai yra labai nešvarūs, išvalykite arba pakeiskite juos.

Iš gaminio skleidžiamas oras turi kvapą.

- Patikrinkite filtrus. Jei filtrai yra labai nešvarūs, išvalykite arba pakeiskite juos.

Kai ore yra cigarečių dūmų, gaminys neveikia.

- Pasirūpinkite, kad gaminys būtų pastatytas tokioje vietoje, kur jutikliai galėtų aptikti cigarečių dūmus.
- Patikrinkite jutiklio filtrą. Jei jis užsikimšęs arba nešvarus, išvalykite jį. (Puslapis 10)

Kvapas iš naujo gaminio ir (arba) filtro.

- Iškart po plastikinio maišelio nuėmimo gali atsirasti nedidelis kvapas. Šis kvapas nekenkia nei filtro veikimui, nei žmonėms.

Iš gaminio girdisi tiksėjimas ar traškėjimas.

- Gaminys gali tiksėti ar traškėti, kai gamina jonus.

Nors oro kokybė pasikeitė, švaros indikatorius spalva išlieka mėlyna (arba raudona).

- Pradėjus veikti gaminiai, kurį laiką švaros indikatorius spalva gali nesikeisti.
- Ar kvapų jutiklis arba jautrus dulkių jutiklis yra kuo nors užblokuotas? Patikrinkite jutiklio sritį (3 puslapis).
- Patikrinkite jutiklio filtrą. Jei jis užsikimšęs arba nešvarus, išvalykite jį. (Puslapis 10)
- Atsižvelgdami į švarumo indikatorius spalvą, jutiklio jautrumą sureguliuokite taip (8 puslapis).

- Jei spalva ir toliau išlieka raudona, nustatykite jutiklio jautrumą LOW (Žemas).
- Jei spalva išlieka mėlyna, nustatykite jutiklio jautrumą į HIGH.

Švarumo indikatorius dažnai keičia spalvą.

- Švaros indikatorius automatiškai pakeičia spalvą, kai kvapo jutiklis arba jautrus dulkių jutiklis aptinka priemaišų. Jei šie pokyčiai kelia nerimą, galite pakeisti jutiklio jautrumą (8 psl.)

Valdymo skydelis išsijungia.

- Valdymo skydelis išsijungia toliau nurodytais atvejais.
 - Veikia miego režimu.
 - Kai apšvietimo valdymas nustatytas į padėtį OFF (Išjungta). (8 puslapis)

Mirksi filtro keitimo indikatorius.

- Pakeiskite filtrus.
Pakeitę filtrus iš naujo nustatykite filtro pakeitimo indikatorius (11 puslapis).

Klaidos ekrano rodinys

Mirksi indikatorius POLLEN (Žiedadulkės) ir gaminys neveikia.

- Gaminys nustojo veikti, nes neteisingai įdėtas filtras. Atlikite toliau nurodytus veiksmus, kad pašalintumėte klaidą.

Norėdami išjungti įrenginį, nuspauskite maitinimo išjungimo mygtuką OFF (Išjungti).

(2) Tinkamai sumontuokite filtrą.

(3) Paspauskite maitinimo ĮJUNGIMO / IŠJUNGIMO mygtuką, kad įjungtumėte maitinimą.

Mirksi vienas iš šių indikatorių.

- Indikatorius „LOW“ (Žemas)

- Indikatorius „AUTO“ (Automat.)

Tik FP-S42EU

- Indikatorius „MED“ (Vidutinis)

Tik FP-S42EU

- Atjunkite gaminį nuo elektros tinklo, palaukite vieną minutę ir vėl prijunkite gaminį prie elektros tinklo. Jei klaida vis tiek atsiranda, kreipkitės į „Sharp“ techninės priežiūros centrą.

„Wi-Fi“ funkcijų saugos priemonės

ĮSPĖJIMAS

Nuotoliniu būdu valdant oro valytuvą

Valdant oro valytuvą nuotoliniu būdu iš išorės, gali nepavykti patikrinti esamos oro valytuvo būklės, aplink jį esančios teritorijos ar namuose esančių žmonių būklės, todėl prieš naudodami kruopščiai įsitikinkite, kad viskas yra saugu.

1. Įsitikinkite, kad elektros kištukas iki galo įkištas į elektros lizdą, o ant kištuko ar lizde nėra dulkių. (Dėl prasto kontakto arba kontakto gedimo jos gali nulemti karštį, užsidegimą, gaisrą ir pan.)
2. Iš anksto patikrinkite gaminio aplinką, nes iš gaminio sklindantis oro srautas gali turėti nenumatytą poveikį (pvz., gali nukristi nestabilūs daiktai), dėl to gali kilti gaisras, galima susižaloti ir gali sudužti namų apyvokos daiktai.

ĮSPĖJIMAS

Atsargumo priemonės naudojant „Wi-Fi“ funkciją

1. Norėdami naudotis programėle, turite sutikti su „Paslaugų teikimo sąlygomis“.
2. Įsitikinkite, kad programėlė yra atnaujinta.
3. Šioje knygoje pateiktos ekrano nuotraukos ir schemos skirtos paaiškinti. Yra tam tikrų skirtumų, palyginti su faktinius gaminiu.
4. Jei ryšys prastas, programėle gali nepavykti valdyti oro valytuvo. Dabartinis oro valytuvo veikimas gali netiksliai atsispindėti programėlėje.
5. Rekomenduojama užrakinti išmaniojo prietaiso ekraną, kad išvengtumėte atsitiktinių veiksmų.
6. Atsisiunčiant ir naudojant programėlę bus taikomi ryšio mokesčiai.

Atsargumo priemonės naudojant radijo bangas

1. Naudojimas programėle negarantuojamas esant toliau nurodytai aplinkai:
 - a. Netoli „Bluetooth[®]“ belaidžio ryšio įrenginio, naudojančio tą patį dažnį (2,4 GHz) kaip ir šis gaminys.
 - b. Šalia gaminio, kuris skleidžia magnetinį lauką. (pvz., mikrobangų krosnelė)
 - c. Šalia vietos, kurioje yra statinės elektros.
 - d. Šalia vietos, kurioje atsiranda radijo trikdžių.
 - e. Šalia kitų belaidžio ryšio prietaisų.
2. „Wi-Fi“ ryšys ir veikimas negali būti garantuotas visiems maršruto parinktuvams ar aplinkos sąlygoms.
3. Toliau nurodytose vietose „Wi-Fi“ ryšys gali būti nestabilus:
 - a. Betono, armatūrinio plieno ar metalo pastato viduje.
 - b. Šalia kliūčių.
 - c. Šalia belaidžio ryšio įrenginių, naudojančių tą patį dažnį.

Atsargumo priemonės dėl asmeninės informacijos (susijusios su saugumu)

1. Jei naudojate belaidžio LAN įrenginį, jūsų informacija vis tiek gali būti perimta, nepaisant šifravimo nustatymų.
2. Įsitikinkite, kad naudojate tinklą, kurį kontroliuojate.
3. Inicializuokite prietaisą, kai jį parduodate, išmetate arba perduodate trečiajai šaliai. Kaip inicijuoti, žr. 18 puslapį.

• Žodinis „Bluetooth[®]“ ženklas yra registruotas prekės ženklas, priklausantis „Bluetooth SIG“, Inc.

Naudojimo sąlygos (2025 m. rugpjūčio mėn.)

Plačiajuostis interneto ryšys

- Negalima naudoti šių ryšio būdų.
 - Skambinimo ryšys
 - Ryšys, kuriam reikalingas ID autentifikavimas
- Toliau išvardyti ryšio būdai nėra garantuoti.
 - Mobiliojo maršruto parinktuvo ryšys
 - Susiejimo ryšys

Išmanusis įrenginys (pvz., išmanusis telefonas)

- Minimalūs programinės įrangos reikalavimai:
„Android 8“ arba naujesnė / „iOS 12“ arba naujesnė

„Wi-Fi“ prieigos taškas (maršruto parinktuvas)

Šio gaminio palaikomos „Wi-Fi“ specifikacijos

- Dažnis: 2,4 GHz / 5 GHz dažnių juosta (IEEE802.11a/b/g/n)
- Kanalas:
<2,4 GHz juosta> 1–13
<5 GHz juosta> W52 (36, 40, 44, 48) / W53 (52, 56, 60, 64) / W56 (100, 104, 108, 112, 116, 120, 124, 128, 132, 136, 140, 144) / W58 (149, 153, 157, 161, 165)
- Saugumo protokolai: „WPA Personal“ / „WPA2 Personal“ / „WPA3 Personal“
- Rekomenduojamas šifravimas: AES
- „Bluetooth 5.0“ (palaiko tik „Bluetooth Low Energy“)

PASTABA

Išjunkite šiuos maršruto parinktuvo nustatymus.

- SSID slapto nustatymo nustatymas
- MAC adresų filtravimo nustatymas
- Kliento izoliavimo nustatymas, draudžiantis „Wi-Fi“ ryšį tarp prie maršruto parinktuvo prijungtų įrenginių.

Šio gaminio intelektualinės nuosavybės teisės

- Į šį gaminį įtraukta programinė įranga susideda iš mūsų bendrovės sukurtos arba sukurtos programinės įrangos, kurios autorių teisės priklauso mūsų bendrovei, ir nemokamos programinės įrangos, kurios autorių teisės priklauso trečiosioms šalims. Išsamesnės informacijos apie į šį gaminį įtrauktą programinę įrangą, įskaitant licencijos sąlygas, rasite šiame URL adresu:
<https://jp.sharp/support/cloud/adapters/license/z02/>



Prekių ženklai

- „Wi-Fi®“ yra registruotas „Wi-Fi Alliance®“ prekės ženklas.
- „WPA™“ ir „WPA2™“ yra „Wi-Fi Alliance®“ prekių ženklai.
- „Android“ yra „Google Inc.“ prekės ženklas.
- Kiti instrukcijų vadove minimi įmonių pavadinimai, įmonių pavadinimai, gaminių pavadinimai yra kiekvienos įmonės prekių ženklai ir registruotieji prekių ženklai.

Kaip naudotis „Wi-Fi“ funkcija

Prisijunkite prie programėlės („Sharp Life AIR App“)

Sujungę oro valytuvą su išmaniaisiais prietaisais, galėsite naudotis didesniu patogumu.

Nuskaitykite kodą, kad atsisiųstumėte ir įdiegtumėte nurodytą programėlę. Tada atlikite toliau nurodytus sąrankos veiksmus.

<https://sharphome.eu/pages/sharp-lifeair-app>



1. Paleiskite programėlę ir vadovaudamiesi joje pateiktais nurodymais atlikite pradinis programėlės nustatymus.
2. Norėdami susieti programėlę su oro valytuvu, atlikite toliau nurodytus veiksmus.
 - (1) Bakstelėkite meniu mygtuką „☰“ programėlės ekrano viršutiniame kairiajame kampe.
 - (2) Bakstelėkite „Register Device“ (Registruoti įrenginį).
 - (3) Bakstelėkite „Connection with the router“ (Sujungimas su maršruto parinktuvu), tada vadovaukitės programėlėje pateiktais nurodymais.

Apie mygtukus ir indikatorius, susijusius su „Wi-Fi“ funkcija

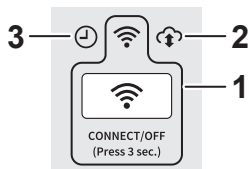

1	„Wi-Fi“ mygtukas „Wi-Fi“ indikatorius • Šviečia: „Wi-Fi“ ĮJUNGTAS • Nešviečia: „Wi-Fi“ IŠJUNGTAS • Mirksi (19 puslapis).
2	Debesijos paslaugų rodiklis • Šviečia, kai paskirtoje programoje „Cloud Service“ nustatyta ties ON (Įjungta).
3	Laikmačio lemputė • Šviečia, kai gaminyje iš nurodytos programėlės nustatytas laikmatis.

„Wi-Fi“ ĮJUNGIMAS / IŠJUNGIMAS



Paspauskite
3 sek.

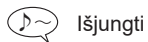

„Wi-Fi“ išjungtas



„Wi-Fi“ ĮJUNGTAS

- Apie „Wi-Fi“ įjungimą.
Praėjus kelioms akimirkoms po to, kai paspausite „Wi-Fi“ mygtuką, išgirsite 4 pytelėjimus. Po kurio laiko įsižiėbs „Wi-Fi“ indikatorius ir „Wi-Fi“ ryšys bus baigtas. (Tokių atveju „Wi-Fi“ ryšys su maršruto parinktuvu bus automatiškai atkurtas.)

Oro valytuvo ir maršruto parinktuvo „Wi-Fi“ ryšys neveikia.

- Patikrinkite naudojamo maršruto parinktuvo specifikacijas.
- Sureguliuokite maršruto parinktuvo ir antenos kryptį, perkelkite maršruto parinktuvą ir anteną arčiau ir t. t. Po to iš naujo įjunkite maršruto parinktuvą ir vėl nustatykite oro valytuvo ir maršruto parinktuvo „Wi-Fi“ ryšį.

Ryšio tarp oro valytuvo ir jūsų išmaniojo įrenginio užmegzti nepavyksta.

- Ar oro valytuvai ir jūsų išmanusis įrenginys prijungti prie to paties maršruto parinktuvo? Prijunkite oro valytuvą ir išmanųjį įrenginį prie to paties maršruto parinktuvo. Taip pat prijunkite išmanųjį įrenginį prie maršruto parinktuvo 2,4 GHz arba 5 GHz dažnių juostos.
- Ar jau užregistravote 10 išmaniųjų įrenginių prie vieno oro valytuvo? Didžiausias išmaniųjų įrenginių, kuriuos galima užregistruoti vienam oro valytuvui, skaičius yra 10.
- Ar jau užregistravote 30 produktų (oro kondicionierių, oro valytuvų ir kt.) prie vieno išmaniojo įrenginio? Didžiausias gaminių, kuriuos galima užregistruoti viename išmaniajame prietaise, skaičius yra 30.

Nuotolinio valdymo iš išmaniojo įrenginio atlikti negalima.

- Ar baigtas oro valytuvo ir jūsų išmaniojo prietaiso sujungimas? Nustatykite oro valytuvo ir išmaniojo prietaiso ryšį.
- Patikrinkite oro valytuvo „Wi-Fi“ indikatorius. Jei „Wi-Fi“ indikatorius mirksi arba yra išjungtas, imkitės veiksmų pagal „Wi-Fi“ indikatoriaus būseną (19 puslapis).
- Įjungus oro valytuvo kintamosios srovės adapterį į elektros lizdą, gali praeiti šiek tiek laiko, kol įsijungs „Wi-Fi“ indikatorius. Jei „Wi-Fi“ indikatorius nešviečia, šio gaminio negalite valdyti iš savo išmaniojo įrenginio.

Maršruto parinktuvo keitimas

- Atlikite toliau nurodytus veiksmus, kad oro valytuvą vėl prijungtumėte prie naujo maršruto parinktuvo.
 1. 3 sekundes palaikykite nuspaudę „Wi-Fi“ mygtuką, kad sustabdytumėte „Wi-Fi“ funkciją.
 2. Prijunkite oro valytuvą prie naujo maršruto parinktuvo naudodami programą.
 - Bakstelėkite programą, atlikdami toliau nurodytus veiksmus.
 - (1) Meniu mygtukas „“
 - (2) „Register Device“ (Užregistruoti įrenginį)
 - (3) „Connection with a router“ (Ryšys su maršruto parinktuvu)

Išmaniojo įrenginio keitimas

- Atlikite šiuos veiksmus.
 1. Ištrinkite senojo išmaniojo įrenginio registraciją iš programos.
 2. Įdiekite programėlę naujajame išmaniajame įrenginyje, tada naudodami programėlę prijunkite oro valytuvą prie naujojo išmaniojo įrenginio.
 - Bakstelėkite programėlę, atlikdami toliau nurodytus veiksmus.
 - (1) Meniu mygtukas „“
 - (2) „Register Device“ (Užregistruoti įrenginį)
 - (3) „Already connected with a router“ (Jau prisijungta prie maršruto parinktuvo)

Oro valytuvo šalinimas arba perdavimas

- Atlikite toliau nurodytus veiksmus, kad būtų išvengta asmeninės informacijos atskleidimo.
 1. Ištrinkite oro valytuvo registraciją iš programėlės.
 2. Inicijuokite oro valytuvo „Wi-Fi“ funkciją (18 puslapis).

Jei oro valytuvą gaunate iš trečiosios šalies

- Kad trečioji šalis nesuteiktų neteisėtos prieigos, inicializuokite oro valytuvo „Wi-Fi“ funkciją (18 puslapis).

„Wi-Fi“ funkcijos inicijavimas

PASTABA

Inicializuodami „Wi-Fi“ funkciją, iš programėlės ištrinkite oro valytuvo registraciją, jei jis jau yra užregistruotas.

1. Paspauskite „Wi-Fi“ mygtuką ir palaikykite ilgiau nei 8 sekundes.

- (esant ĮJUNGTAM arba IŠJUNGTAM gaminiui) • Praėjus maždaug 3 sekundėms po mygtuko paspaudimo, oro valytuvus nuskambės pranešimo signalas ir „Wi-Fi“ indikatorius pradės mirksėti arba išsijungs, tačiau toliau spauskite mygtuką ilgiau nei 8 sekundes.



Paspauskite mygtuką ilgiau nei 8 sek.

▼ (Po kurio laiko)



2. Per 2 minutes dar kartą paspauskite „Wi-Fi“ mygtuką ilgiau nei 3 sekundes.



Paspauskite 3 sek.



Blyksi

▼ (Po kurio laiko)



Išjungti

Atlikta

„Bluetooth“ ĮJUNGIMAS / IŠJUNGIMAS

- Apie nustatymo būdą žr. puslapį 8.

Apie „Wi-Fi“ indikatoriaus būseną

Lėtai mirksi „Wi-Fi“ indikatorius

- Bus viena iš šių būsenų.
 - A. Oro valytuvo ir maršruto parinktuvo „Wi-Fi“ ryšys yra nustatomas.
 - B. Oro valytuvo ir išmaniojo įrenginio ryšys yra nustatomas.
 - C. Atnaujinama oro valytuvo „Wi-Fi“ funkcijos programinė įranga.

„Wi-Fi“ indikatorius greitai mirksi

- Tinklo klaida. Patikrinkite toliau nurodytus dalykus:
 - A. Patikrinkite maršruto parinktuvo tinklo būseną.
 - B. Išjungę oro valytuvą patikrinkite interneto būseną.
 - C. Jei nėra problemų su A ir B, atjunkite oro valytuvą nuo elektros tinklo. Po kurio laiko vėl prijunkite oro valytuvą prie elektros lizdo ir vėl prijunkite oro valytuvą prie maršruto parinktuvo.

„Wi-Fi“ indikatorius išsijungia

- Oro valytuvai negali prisijungti prie maršruto parinktuvo. Patikrinkite toliau nurodytus dalykus:
 - A. Ar teisingai prijungtas kintamosios srovės adapteris?
 - B. Ar „Wi-Fi“ funkcija buvo sustabdyta? Vėl prijunkite oro valytuvą prie maršruto parinktuvo.



Specifikacijos

Modelis		FP-S42EU		
Maitinimas		Kintamosios srovės adapteris*1		
	Vardiniai įvesties parametrai	100–240 V KS	50–60 Hz	0,9 A
	Vardiniai išėjimo parametrai	24,0 V NS	1,5 A	36,0 W
Ventiliatoriaus greičio nustatymas	„MAX“ (Didž.)	„MED“ (Vid.)	„LOW“ (Žem.)	
Ventiliatoriaus greitis (m ³ /val.)	240	132	36	
Nominali galia (W)	23	7,1	2,8	
Triukšmo lygis (dB)*2	46	34	19	
Budėjimo režimo energija (W)	0,9 (kai „Wi-Fi“ adapteris ĮJUNGTAS) 0,7 (kai „Wi-Fi“ adapteris IŠJUNGTAS)			
Rekomenduojamas patalpos dydis (m ²)*3	Iki 30			
Rekomenduojamas kambario dydis esant dideliam „Plasmacluster“ jonų tankiui (m ²)*4	Iki 23			
Jutikliai	Jautrių dulkių / kvapų / temperatūros / drėgmės			
Filtro tipas	„Du viename“ HEPA*5 ir dezodoruojantis			
Laido ilgis (m)	Apie 2,0			
Matmenys (mm)	235 (plotis) × 235 (gylis) × 372 (aukštis)			
Svoris (Kg)	Apie 3,9			
Šio gaminio palaikomos „Wi-Fi“ specifikacijos	„Wi-Fi“ 2,4 Ghz	Dažnis 2,4GHz dažnių juosta 1–13 kanalas Didžiausia siųstuvo galia 100 mW esant 2,412–2,472 GHz dažniui		
	„Wi-Fi“ 5 Ghz	Dažnis 5 GHz dažnių juosta 36–165 kanalas Didžiausia siųstuvo galia 100 mW esant 5,180–5,825 GHz dažniui		
	„Bluetooth“	Dažnis 2,4 GHz dažnių juosta 0–39 kanalas Didžiausia siųstuvo galia 10 mW esant 2,402–2,480 GHz dažniui		

Rekomenduojamas kambario dydis *6		CADR		
		Dūmai	Dulkės	Žiedadulkės
AHAM	19 m ²	133 cfm (226 m ³ /val.)	141 cfm (240 m ³ /val.)	152 cfm (258 m ³ /val.)
GB	26 m ²	260 m ³ /val.*7		

„Sharp“ pareiškia, kad ši įranga atitinka esminius reikalavimus ir kitas atitinkamas RED direktyvos 2014/53/ES nuostatas.

Visą ES atitikties deklaracijos tekstą galite rasti paspaudę šią nuorodą
<https://sharphome.eu/documents-of-conformity/>

Budėjimo režimo energija

Kai gaminio kintamosios srovės adapteris įkišamas į sieninį lizdą, jis naudoja budėjimo režimo energiją, kad veiktų elektros grandinės. Norėdami taupyti energiją, ištraukite kintamosios srovės adapterį, kai gaminio nenaudojate.

Modelis	FP-S40EU		
Maitinimas	Kintamosios srovės adapteris*1		
Vardiniai įvesties parametrai	100–240 V KS	50–60 Hz	0,9 A
Vardiniai išėjimo parametrai	24,0 V NS	1,5 A	36,0 W
Ventiliatoriaus greičio nustatymas	„MAX“ (Didž.)	„MED“ (Vid.)	„LOW“ (Žem.)
Ventiliatoriaus greitis (m ³ /val.)	240	132	36
Nominali galia (W)	23	6,4	2,3
Triukšmo lygis (dB)*2	46	34	19
Budėjimo režimo energija (W)	0,3		
Rekomenduojamas patalpos dydis (m ²) *3	Iki 30		
Rekomenduojamas kambario dydis esant dideliam „Plasmacluster“ jonų tankiui (m ²)*4	Iki 23		
Jutikliai	Kvapais		
Filtro tipas	„Du viename“ HEPA *5 ir dezodoruojantis		
Laido ilgis (m)	Apie 2,0		
Matmenys (mm)	235 (plotis) × 235 (gylis) × 372 (aukštis)		
Svoris (Kg)	Apie 3,9		

	Rekomenduojamas kambario dydis *6	CADR		
		Dūmai	Dulkės	Žiedadulkės
AHAM	19 m ²	133 cfm (226 m ³ /val.)	141 cfm (240 m ³ /val.)	152 cfm (258 m ³ /val.)
GB	26 m ²	260 m ³ /val.*7		

*1 Šis kintamosios srovės adapteris yra iš prigimties trumpajam jungimui atsparus transformatorius.

*2 Triukšmo lygis matuojamas pagal Japonijos elektros gamintojų asociacijos JEM1467 standartą.

*3 Rekomenduojamas kambario dydis yra tinkamas naudoti pagrindinį įrenginį didžiausiu ventiliatoriaus greičiu.

Rekomenduojamas kambario plotas nurodo erdvę, iš kurios tam tikrą dulkių dalelių kiekį galima pašalinti per 30 minučių (JEM1467).

*4 Patalpos dydis, kai patalpos centre, maždaug 1,2 m aukštyje nuo grindų, galima išmatuoti apie 7000 jonų viename kubiniame centimetre, kai gaminys pastatytas prie sienos ir veikia režimu „MAX“ (Vidutinis).

*5 Filtras pašalina daugiau nei 99,97 % per filtrą pereinančių 0,3 mikrono dydžio dulkių dalelių (pagal JEM1467).

*6 Rekomenduojamas patalpos dydis yra tinkamas naudoti gaminį didžiausiu ventiliatoriaus greičiu (pagal ANSI/AHAM AC-1-2020, GB/T 18801-2022).

*7 Šį CADR išbandė trečioji šalis, remdamasi GB/T 18801-2022 „Oro valytuvo“ bandymo metodu, ir tai yra rezultatas, gautas veikiant režimo MAX (Didž.) nustatymu.

EESTI

Täname teid õhupuustaja SHARP ostmise eest.

Lugege käesolev juhend enne toote kasutamist tähelepanelikult läbi.

Juhend tuleb tulevaseks uuesti läbivaatamiseks kindlas kohas alles hoida.

SISUKORD

Olulised ohutusjuhised	1
Toote ülevaade	3
Paigaldamine.....	5
Kasutamine	6
Hooldamine	9
Tõrgete lahendamine.....	12
Wi-Fi-funktsioon	14
Tehnilised andmed.....	20



Teave käesoleva seadme utiliseerimise kohta

KUI SOOVITE SELLEST SEADMEST VABANEDA, ÄRGE KASUTAGE SELLEKS TAVALIST PRÜGIKASTI NING ÄRGE VISAKE SEDA TULLE.

Kasutatud elektri- ja elektroonikaseadmed koguda ning töödelda alati ERALDI vastavalt kehtivale seadusandlusele.

Eraldi kogumine toetab keskkonناسäästliku töötlemist, materjalide taasringlust ning minimeerib lõppjäätmete hulka. EBASOBIV UTILISEERIMINE võib olla inimeste tervisele ja keskkonnale ohtlik seoses toodetes sisalduvatele kindlatele ainetele! Kui võimalik, viige KASUTATUD SEADE kohalikku, tavaliselt munitsipaaalsesse kogumispunkti.

Kahtluste korral pöörduge oma edasimüüja või kohaliku omavalitsuse poole ning küsige, milline on õige utiliseerimisviis.

AINULT EUROOPA LIIDUS NING MÖNES TEISES RIIGIS, NÄITEKS NORRAS JA ŠVEITSIS ASUVATELE KASUTAJATELE: teie osalemine eraldi kogumises on seadusega kohustuslik.

Ülaltoodud sümbol, mida võib näha elektri- ja elektroonikaseadmetel (või nende pakendil), tuletab kasutajale seda meelde.

ERAKASUTAJATEL palutakse kasutada kasutatud seadmete tagastamiseks olemasolevaid tagastusvõimalusi. Tagastamine on tasuta.

Kui seadet on kasutatud ÄRILISTEL EESMÄRKIDEL, võtke palun ühendust SHARPi edasimüüjaga, kes teavitab teid tagasivõtmise üksikasjadest. Teilt võidakse nõuda tasu tagasivõtmisega seotud kulutuste eest. Väikeseadmeid (ja väikestes kogustes) võib tagasi võtta teie kohalik kogumisasutus. Hispaania puhul: võtke palun oma kasutatud toodete tagasi võtmiseks ühendust oma olemasoleva kogumissüsteemi või kohaliku omavalitsusega.

Olulised ohutusjuhised

ENNE KUI HAKKATE TOODET KASUTAMA, LUGEGE KÄESOLEV JUHEND LÄBI JA HOIDKE KINDLAS KOHAS ALLES.

Toote kasutamisel tuleb süttimise, elektrilöögi ja kehavigastuste vältimiseks pidada kinni teatud põhilistest ohutusnõuetest sh järgmistest:

HOIATUS

1. Toode tuleb alati kasutada vastavalt käesolevas juhendis kirjeldatud sihtotstarbele.
2. Antud seadet võivad kasutada 8 aastased ja vanemad lapsed ja pärsitud füüsiliste, sensoorsete või vaimsete võimetega, või kogemuste või teadmisteta isikud, kui nende tegevust jälgitakse või seadme ohutu kasutamise osas antakse juhiseid ja nad mõistavad kaasas käivaid ohtusid. Lastel pole lubatud seadmega mängida. Puhastamist ja kasutajapoolset hooldust ei ole lubatud teostada lastel kui nende tegevust ei jälgita.
3. Ärge remontige ega demonteerige toodet iseseisvalt.
4. Ärge kasutage toodet, kui toitejuhe, vahelduvvooluadapter või toode ei tööta korralikult või on kahjustatud. Võimalike ohtude vältimiseks peab toodet vahetama, parandama või utiliseerima seadme tootja või Sharpi volitatud teeninduskeskus või muu sarnase kvalifikatsiooniga teenindusesindaja. Mistahes probleemide, reguleerimiste või parandamiste korral võtke ühendust lähima teeninduskeskusega. (Järgmisi vahelduvvooluadapteri osi pole võimalik vahetada ja need visatakse ära. - Toitejuhe, pistiku tihvtid, kaitse)
5. Lühise, ülekuumenemise, elektrilöökid ja süttimise vältimiseks järgige järgnevaid toitejuhet ja vahelduvvooluadapterit puudutavaid juhiseid.
 - a. Kasutage ainult 220–240 V vahelduvvoolu pistikupesaga.

- b. Kasutage ainult toote vahelduvvooluadapterit.
 - c. Ärge kasutage selle toote vahelduvvooluadapterit mistahes teiste toodetega.
 - d. Ärge ühendage seadet lahtistes või kahjustatud pistikupesadesse.
 - e. Enne vahelduvvooluadapteri pesast lahti ühendamist lülitage seade alati välja.
 - f. Järgmistel juhtudel tuleb toode alati vooluvõrgust lahti ühendada.
 - Enne toote teisaldamist.
 - Enne külgpaneeli avamist.
 - Enne filtri vahetamist.
 - Enne toote hooldamist.
 - Kui toodet ei kasutata.
 - g. Toodet vooluvõrgust lahti ühendades tõmmake kindlasti välja vahelduvvooluadapter (hoidik), mitte toitejuhe.
 - h. Hoidke kõik vahelduvvooluadapterid tolmu eest kaitsuna.
 - i. Olge tähelepanelik, et mitte kahjustada toitejuhet, pidades kinni järgnevat.
 - Ärge pange toitejuhtme peale raskeid esemeid.
 - Ärge suruge jõuga kokku, ärge väänake ega painutage toitejuhet.
 - Ärge katke toitejuhet kinni vaipade vms.
 - Ärge paigutage toitejuhet vaipade, mööbli või teiste seadmete alla.
 - Komistamisohu vältimiseks ärge hoidke toitejuhet kohtades, kus inimesed sageli mööda kõnnivad.
6. Ärge kasutage toodet järgnevat kohtade lähedal.
 - a. Lahtise leegi lähedal (gaasiseadmed, kaminad, põlevad küünlad, sigaretid, lõhnaküünlad jms).
 - b. Kohad, kus on tuleohtlikke gaase.
 - Kõõgis tekkivad rasva- või õliaurud
 - Õlised jäägid.
 - Kemikaalide aurud jms.
 - c. Kuumade alade peal või lähedal või kohad, kus seade võib puutuda kokku auruga. (ahjud, kütteseadmed jms)
 - d. Kohad, mis on niisked, märjad või millel on kondensaat. (pesuruumid, pesupesemise või kuivatamise alad jms)

7. Tagage ruumis hea ventilatsioon, kui kasutate toodet seadmete lähedal, kus toimub põlemine (gaasiseadmed jms). Vastasel juhul tekib vingugaasimürgituse oht.
8. Kaitske toodet märjaks saamise eest.
9. Ärge sisestage sõrmi ega võõrobjekte õhu sissevõtu- või väljalaskeavadesse.
10. Ärge pange midagi õhu väljalaskeava peale.
11. Ärge vaadake õhu väljalaskeavadesse.
12. Ärge istuge toote peal, ärge toetuge tootele ega kallutage toodet.

ETTEVAATUST

ETTEVAATUSABINÕUD PAIGALDAMISE AJAL

1. Paigutage toode püstises asendis tasasele ja kindlale pinnale, kus on tagatud piisav õhu tsirkulatsioon.
2. Ärge pange toodet ebastabiilsetele pindadele. (Voodid, diivanid, paksud vaibad jms.) Nii tehes võib toode ümber minna.
3. Toote pikaajalisel kasutamisel või piirkond toote ümber määrdua, mistõttu puhastage ümbritsevaid seinu, põrandaid ja vaipu regulaarselt.
Kui tekkiv mustus valmistab teile probleeme, viige toode ümbritsevatest esemetest eemale.
4. Ärge katke kinni õhu sisse- või väljalaskeavasid. Jälgige, et mööbel, kardinad jms neid kinni ei kataks.
5. Kasutage sobivates tingimustes temperatuurivahemikus 0 °C ... 35 °C.
6. Ärge pange toodet järgmistesse kohtadesse. Nii tehes võib toode deformeeruda, möraneda, muuta värvi või võib andur kahjustada saada.
 - a. Õue või otsese päikesevalguse kätte.
 - b. Kohad, kus võib toimuda järske temperatuurimuutusi.
 - c. Kohad, kus toode võib jääda otsese tuule või tuuletõmbuste kätte.

ETTEVAATUSABINÕUD KASUTAMISE AJAL

1. Ärge kasutage toodet, kui filtrid pole korralikult tagasi pandud.
2. Kergesti kahjustataval põrandal, ebatasastel pindadel või vaibal toodet teisaldades tõstke toode kindlasti üles.
3. Toodet kandes eemaldage tootelt vahelduvvooluadapter ja hoidke seejärel toote mõlemal küljel asuvatest sangadest.
4. Ärge kasutage toodet ruumis, kus on aerosoolseid putukatõrjevahendeid. Vahendi lõhn võib salvestuda seadmesse ja ka hiljem seadmest õhku sattuda.
5. Ärge kasutage toote lähedal fluorovaike või silikooni (kosmeetika, juustehooldustooted jms) sisaldavaid tooteid. Fluorovaike või silikoon võib jääda toote sisse ja selle tulemusel ei pruugi seade suuta tekitada Plasmaclusteri ioone.

MÄRKUS

Radio või teleri töötamise segamine vms.

Kui toode põhjustab raadiote, telerite või radio teel juhivate kellade töös häireid, siis suurendage toodet ja sellise segatava toote vahelist kaugust.

Toote ülevaade

Põhikorpus

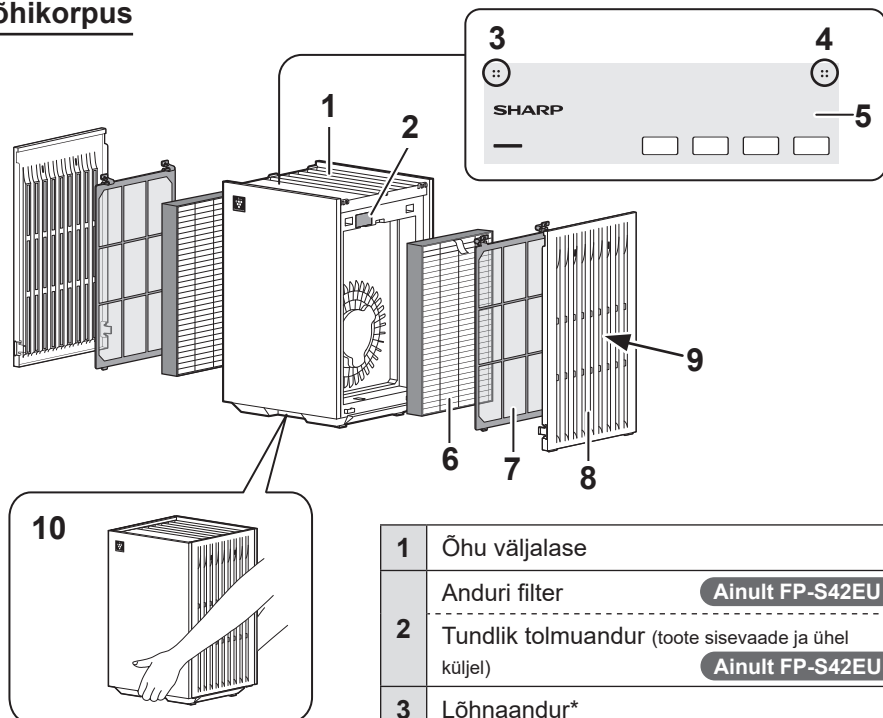

Tagantvaade

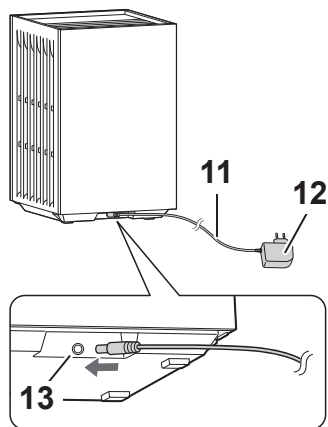

1	Õhu väljalase	
2	Anduri filter	Ainult FP-S42EU
3	Tundlik tolmuandur (toote sisevaade ja ühel küljel)	Ainult FP-S42EU
4	Lõhnaandur*	
5	Temperatuuri ja õhuniiskuseandur*	Ainult FP-S42EU
6	Juhtpaneel	
7	Kaks-ühes HEPA ja desodoreeriv filter **	
8	Eelfilter **	
9	Külgpaneel **	
10	Õhu sisselase **	
11	Sang (asub toote ees- ja tagaküljel)	
12	Toitejuhe	
13	Vahelduvvooluadapter	
13	Vahelduvvooluadapteri pistik	

* Toote sisevaade

** Asub tootest vasakul ja paremal pool.

Juhtpaneel

Mudelil FP-S42EU

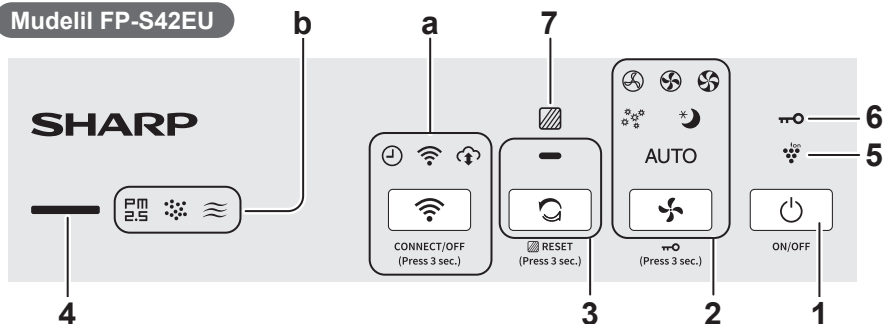

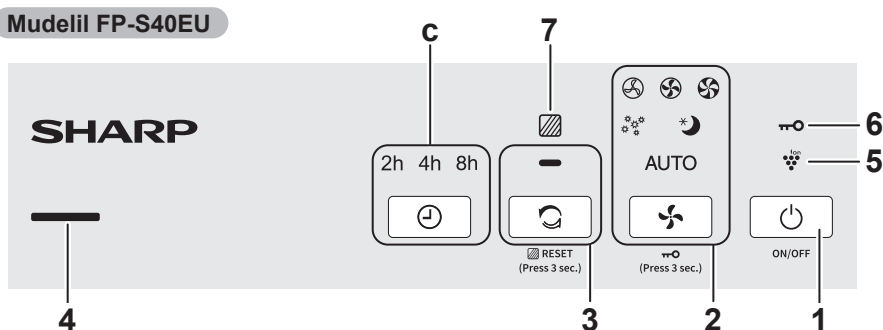

Mudelil FP-S40EU



1	Toide SEES/VÄLJAS nupp
2	Taimerinupp, näidikud
3	Nupp Clean Ion Shower, lamp
4	Puhtusnäidik*** • Näitab värvust muutes 5 tasemel ruumi õhu puhtust. (Mudelil FP-S40EU on vaid 4 taset.) Puhas Sinine ↑↓ Kollane (vilgub) Mittepuhas Punane (Kiire vilkumine)
5	Plasmacluster Ioni näidik (sinine)
6	Lapseluku näidik
7	Filtri vahetamise näidik (punane)

Ainult FP-S42EU

a	Wi-Fi-funktsiooni nupp ja näidik (vt lk 16)
b	Lõhna näidik • Näitab, et toode on tuvastanud lõhna. 
	Tolmunäidik • Näitab, et toode on tuvastanud tavalist tolmu. 
	PM2.5 näidik • Näitab, et toode on tuvastanud mikroskoopilist tolmu. 

Ainult FP-S40EU

c	Taimerinupp, näidikud
---	-----------------------

*** Esimese 30 sekundi jooksul pärast töö alustamist kontrollib toode õhu tingimusi. Selle aja jooksul vilgub puhtusindikaator vaheldumisi neljas värvitoonis. (Ainult FP-S40EU)

Paigaldamine

MÄRKUS

Enne filtrite paigaldamist tuleb toode välja lülitada ja lahutada vooluvõrgust.



1. Eemaldage külgranelid ja eelfiltrid.

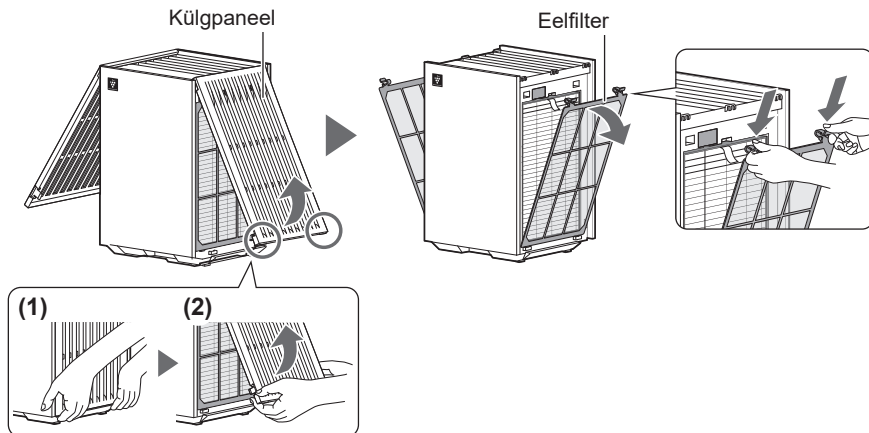

2. Võtke filtrid kilekottidest välja ja paigaldage seejärel filtrid.

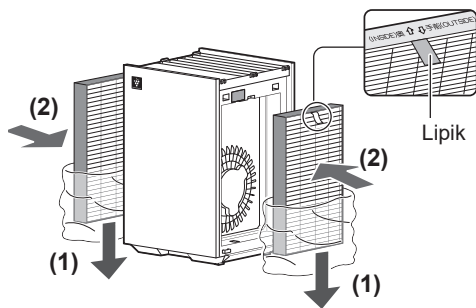

3. Paigaldage eelfiltrid ja külgranelid.

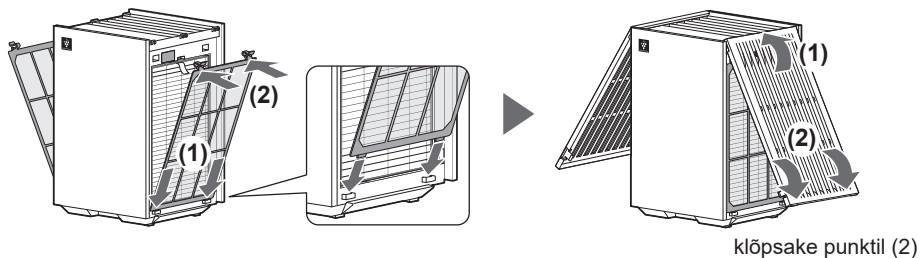

Kasutamine

Käivitamine/seiskamine

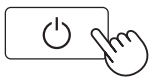

Seiskamine



Käivitamine

Kui toode alustab töötamist, toimub see viimati kasutatud režiimis.

Ventilaatori kiirus

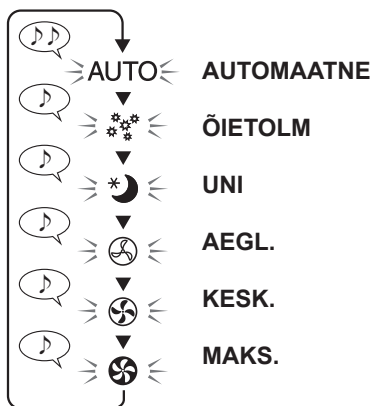

AUTOMAATNE:

Ventilaatori kiirust reguleeritakse automaatselt vastavalt õhus leiduvale mustusele.

ÕIETOLM:

Anduri tundlikkust suurendatakse automaatselt, et tuvastada õhus kiiresti seal leiduda võivat mustust, ja toode puhastab jõuliselt õhu.

UNI:

Toode töötab vaikselt ning ventilaatori kiirust reguleeritakse automaatselt vastavalt õhus leiduvale mustusele.

Juhtpaneel ja puhtusnäidik lülituvad automaatselt välja.

(Mõned teavitamiseks vajalikud näidikud jäävad aga tuhmiks.)

PUHTA IOONIVIHMA režiim

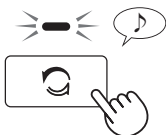

Põhiseade vabastab 10 minuti vältel koos tugeva õhuvooluga Plasmaclusteri ioone ja kogub tolmu, vähendades samas staatilist elektrit. Seejärel suurendatakse automaatselt anduri tundlikkust; tolmuosakesed tuvastatakse kiirelt ja 50 minuti vältel toimub jõuline õhu puhastamine. Kui töötamine 60 minuti möödudes lakkab, naaseb toode eelmisse töörežiimi.

Taimer **Ainult FP-S40EU**

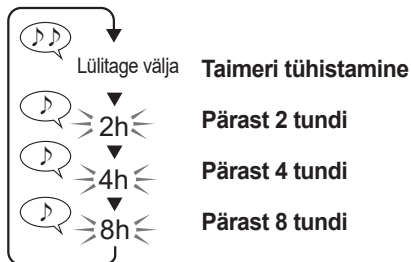

Teil on võimalik vasakul kirjeldatud toimingut kasutades seadistada taimeri sisselülitumist (või väljalülitumist). Seadistust on võimalik teha nii töötava kui mittetöötava toote puhul.

- Pärast taimeri sisselülitamise (või väljalülitamise) seadistamist süttib järelejäänud aja näidik ja valitud aja saavutamisel toode kas käivitub või seiskub.
- Taimeri tühistamiseks vajutage taimerinuppu ja taimerinäidik kustub.

Lapselukk

(toode on kas **SISSE** või **VÄLJA** lülitatud)



Sisselülitatud lapseluku puhul on juhtpaneel lukustatud.

- Wi-Fi-t on võimalik välja lülitada ka siis, kui lapselukk on sisse lülitatud. (Ainult FP-S42EU)



Plasmacluster Ioni lülitamine

(kui toode on **SISSE** lülitatud)

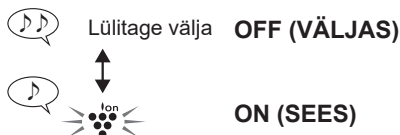

Lisafunktsioon

Määrata on võimalik järgmisi funktsioone.

Valgustuse juhtimine

- Teil on võimalik juhtpaneeli eredust SISSE või VÄLJA lülitada.
Kui see on VÄLJA lülitatud, jäävad mõned teavitamiseks vajalikud näidikud tuhmiks.

Anduri tundlikkus

Automaatne taaskäivitus

- Kui toitejuhe on vooluvõrgust välja tõmmatud või voolukatkestuse puhul, algab vooluvarustuse taastamise järel töötamine viimati kasutatud režiimis.

Bluetooth **Ainult FP-S42EU**

1. Avage seadistusrežiim.

(kui toode on VÄLJA lülitatud)



Vajutage üheaegselt 3 s

Näidik süttib ja näitab praeguseid seadistusi. (Näide FP-S42EU)

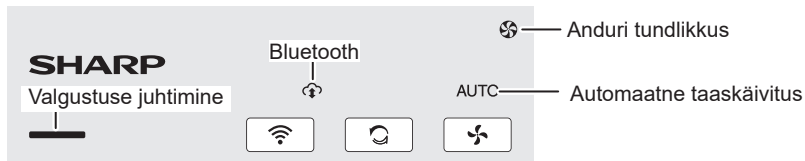

2. Muutke seadistust.

Valgustuse juhtimine	Anduri tundlikkus	Automaatne taaskäivitus	Bluetooth Ainult FP-S42EU
 SEES (vaikimisi) Lülitage välja OFF (VÄLJAS)	 Standard (vaikimisi) Kiire Aeglane	 FP-S42EU FP-S40EU AUTO SEES (vaikimisi) Lülitage välja OFF (VÄLJAS)	 Vajutage üheaegselt 3 s SEES (vaikimisi) Lülitage välja OFF (VÄLJAS)

3. Väljuge seadistustest.



- Kui 8 sekundi jooksul ei vajutata SEES/VÄLJAS-nuppu, salvestatakse seadistus automaatselt.

Hooldamine

MÄRKUS

Enne toote puhastamist ja filtrite vahetamist tuleb toode välja lülitada ja lahutada vooluvõrgust.



Ärge kasutage pesuvahendeid, mida pole juhendis mainitud.

- Ärge puhastage toodet volatiilsete vedelikega. (Bensiin, värvilahusti, poleerimispulber või

vaha vms.)

Nende kasutamine võib põhjustada toote kahjustumise või värvi muutuse või anduri rikke.

Hooldustsükkel: kord kuus

- Kaks-ühes HEPA-filtrit ja desodoreerivat filtrit tuleb aga puhastada järgnevatel juhtudel.
 - Alati tolmu kogunemisel.
 - Kui õhu väljalaskevast tuleb lõhna.

Põhikorpus

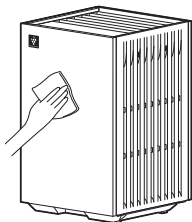

Pühkige pehme kuiva lapiga.

Külpaneelid ja eelfiltrid

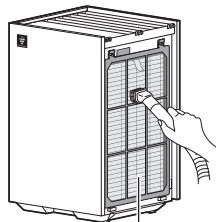

Eelfilter

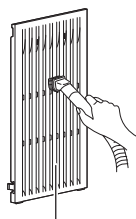

Külpaneel

Eemaldage puhastustööriista, näiteks tolmuimejaga, õrnalt tolm.

- Ärge kasutage eelfiltri puhastamisel jõudu.

ET

MÄRKUS

Raskesti eemaldatava mustuse eemaldamine

1. Lisage väike kogus neutraalset nõudepesuvahendit ja leotage umbes 10 minutit.
2. Loputage pesuvahend puhta veega ära.
3. Laske filtril hea ventilatsiooniga kohas täielikult ära kuivada.

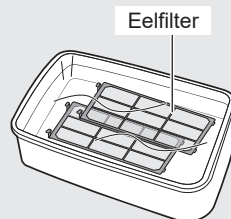

Andurid

Eemaldage puhastustööriista, näiteks tolmuimejaga, õrnalt tolm.

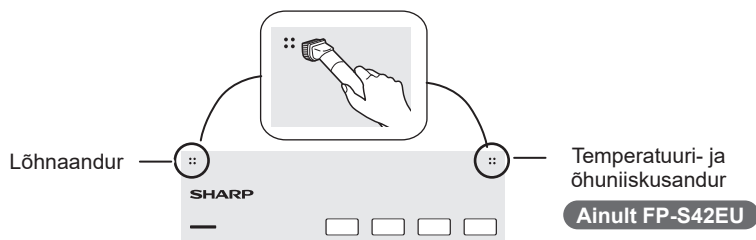

Tundlik tolmuandur

Ainult FP-S42EU

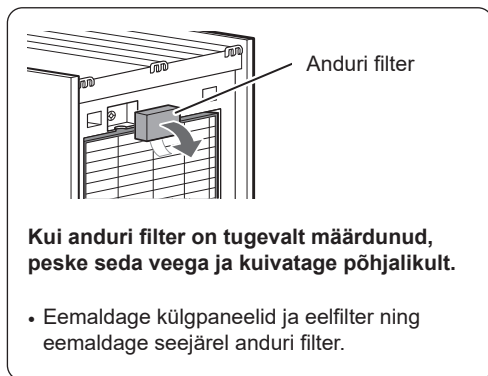
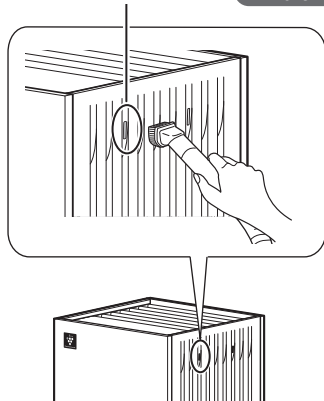

Kaks ühes HEPA-filtri ja desodoreeriv filter

MÄRKUS

Ärge filtrit peske. Ärge jätke filtrit päikesevalguse kätte. (Vastasel juhul võib filtrite efektiivsus halveneda.)

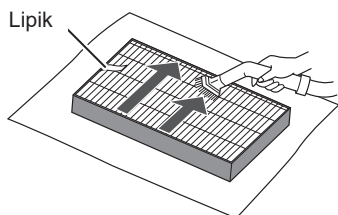

Puhastage vaid sildiga poolt.

- Ärge puhastage vastaspoolt (ilma siltideta poolt).
- Filter on õrn, seega hoiduge liiga suurt jõudu rakendamast.

Millal tuleb filtreid vahetada

Kui filtri vahetamise näidik vilgub, vahetage filtrid välja.

	Aeglaselt vilkumine	Vahetage filtrid välja.
	Kiire vilkumine	Vahetage filtrid kohe välja.

Vahetage filtrid vastavalt lk 5 toodud juhistele.

Seejärel järgige järgnevaid samme, et filtri vahetamise näidik lähtestada (välja lülitada).

(1) Ühendage vahelduvvooluadapter vooluvõrgu pistikupesaga ja lülitage toode sisse.

(2)

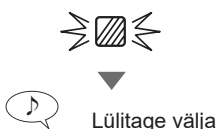
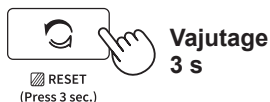

Lähtestamise seadistamine on lõpule viidud.

MÄRKUS

- Vahetustsüklid on sõltuvalt kasutustingimustest ja -keskkondadest erinevad.
- Osad filtrite poolt absorbeeritud lõhnad võivad aja jooksul laguneda ja põhjustada sellega täiendavaid lõhnu. Tingimustest sõltuvalt, ja eriti kui toodet kasutatakse keskkondades, mis on tavapärase kodumajapidamisega võrreldes oluliselt raskemad, võivad sellised lõhnad muutuda tugevaks oodatust märksa lühema perioodi jooksul. Vahetage filter sellistel juhtudel või kui tolmu pole pärast hooldamist võimalik eemaldada.

Asendusmudel

Kaks-ühes HEPA-filter ja desodoreeriv filter FZ-S40S2E (2 tk)

- Kasutage käesolevas juhendis nimetatud asendusosi.
- Maksimaalne eluiga on 2 aastat.
(Maksimaalset eluiga mõõdetakse Jaapani elektritootjate assotsiatsiooni standardi JEM1467 kohaselt.)

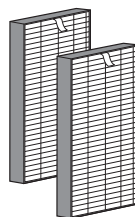

ET

Tõrgete lahendamine

Enne teeninduse abiliinile helistamist heitke pilt allolevale loetelule, kuna probleemi näol ei pruugi olla tegemist toote rikkega.

Lõhn ja suits püsivad edasi.

- Kontrollige filtreid. Kui nad on jätkuvalt plastkotis, võtke nad plastkotist välja.
- Kontrollige filtreid. Kui need paistavad olevat väga määrdunud, puhastage või asendage need.

Tootest väljuval õhul on lõhn.

- Kontrollige filtreid. Kui need paistavad olevat väga määrdunud, puhastage või asendage need.

Toode ei tööta, kui õhus on sigaretsuitsu.

- Veenduge, et toode on paigaldatud kohta, kus andurid saavad sigaretsuitsu tuvastada.
- Kontrollige anduri filtrit. Kui see on ummistunud või määrdunud, puhastage filter. (Lk 10)

Uuest tootest ja/või filtrist tuleb lõhna.

- Kohe pärast plastkoti eemaldamist võib kerkida vähest lõhna. See lõhn ei kahjusta filtri toimimist ega ole inimesele ohtlik.

Tootest kostub plõksuvat või tiksuvat heli.

- Plõksuvaid või tiksuvaid helisid võib kostuda ioonide tekitamise ajal.

Isegi, kui õhukvaliteet on muutunud, on puhtusnäidiku värv jätkuvalt sinine (või on jätkuvalt punane)

- Puhtusnäidiku värv ei pruugi veel mõnda aega pärast toote tööle hakkamist muutuda.
- Kas lõhnaandur või tundlik tolmuandur on millegi poolt blokeeritud? Kontrollige anduri piirkonda. (Lk 3)
- Kontrollige anduri filtrit. Kui see on ummistunud või määrdunud, puhastage filter. (Lk 10)

- Reguleerige anduri tundlikkust vastavalt puhtusnäidiku värvile, tegutsedes järgnevalt. (Lk 8)
 - Kui värv on jätkuvalt punane, seadke anduri tundlikkus tasemele MADAL.
 - Kui värv on jätkuvalt sinine, seadke anduri tundlikkus tasemele KÕRGE.

Puhtusnäidik muudab sageli värvi.

- Puhtusnäidik muudab automaatselt värvi, kui tundlik tolmuandur või lõhnaandur tuvastavad ebapuhtust. Kui tunnete sellise värvivahetuse pärast muret, saate anduri tundlikkust muuta. (Lk 8)

Juhtpaneel lülitub välja.

- Juhtpaneel lülitub välja järgmistel puhkudel.
 - Töötamine unerežiimis.
 - Kui Light Control (Valguse juhtimine) on seatud olekusse OFF (VÄLJAS). (Lk 8)

Filtri vahetamise näidik vilgub.

- Vahetage filtrid.
Pärast filtrite vahetamist lähtestage filtri vahetamise näidik. (Lk 11)

Tõrkekuva

ÕIETOLMU näidik vilgub ja toode ei tööta.

- Toode on lõpetanud töötamise, kuna filter ei ole korralikult paigaldatud. Tegutsege järgnevalt kirjeldatud viisil, et rike kõrvaldada.
 - (1) Toite väljalülitamiseks vajutage Toide SEES/VÄLJAS nuppu.
 - (2) Pange filter tagasi oma kohale.
 - (3) Toite sisselülitamiseks vajutage Toide SEES/VÄLJAS nuppu.

Vilgub üks järgmistest näidikutest.

- **MADAL-näidik**
- **AUTO näidik** **Ainult FP-S42EU**
- **KESKMINE- näidik** **Ainult FP-S42EU**
- Eraldage toode vooluvõrgust, oodake üks minut ja ühendage seejärel toode tagasi vooluvõrku.

Kui viga ei kao, pöörduge abi saamiseks Sharpi teeninduskeskusesse.

Wi-Fi-funktsioone puudutavad ettevaatusabinõud

HOIATUS

Õhupuhastajat eemalt juhtides

Toodet eemalt väljast juhtides ei pruugi teil olla võimalik õhupuhastaja hetke seisukorda, seadme ümbrust või kodus asuvate inimeste olekut kontrollida. Seetõttu veenduge enne kasutamist põhjalikult, et kõik on turvaline.

1. Veenduge, et toitepistik on lõpuni pistikupesasse sisestatud ja et pistikul või pistikupesal pole tolmu. (Halb kontakt võib põhjustada kuumust, süttimist jne)
2. Kontrollige eelnevalt kindlasti toote ümbritsevat keskkonda, kuna tootest lähtuv õhuvool võib põhjustada ootamatuid mõjusid (näiteks ebastabiilsete asjade kukkumist), mis omakorda võivad põhjustada süttimist, kehavigastusi ja koduste asjade purunemist.

ETTEVAATUST!

Wi-Fi-funktsiooni kasutamise seotud ettevaatusabinõud

1. Rakenduse kasutamiseks tuleb teil nõustuda „Teenuse tingimustega“.
2. Veenduge, et rakendus on ajakohane.
3. Käesolevas trükises leiduvad kuvatõmmised ja diagrammid on vaid selgitava iseloomuga ja võivad tegelikust tootest mõnevõrra erineda.
4. Halva ühenduse korral ei pruugi rakendus suuta õhupuhastajat juhtida. Õhupuhastaja tegelik töötamine ei pruugi rakenduses täpselt kajastuda.
5. Juhusliku käitamise vältimiseks on soovitatav nutiseadme ekraan lukustada.
6. Rakenduse allalaadimise ja kasutamisega võivad kaasneda andmesidetasad.

Raadiolainete kasutamise seotud ettevaatusabinõud

1. Järgnevas keskkonnas pole rakenduse kasutamine tagatud:
 - a. Bluetooth® juhtmeta sideseadme lähedal, mis kasutab antud tootega sama sagedust (2,4 GHz).
 - b. Magnetvälja tekitava toote (näiteks mikrolaineahi) lähedal
 - c. Staatilise laenguga kohtade lähedal.
 - d. Raadiosagedusliku segamise kohtade lähedal.
 - e. Muu raadiosagedusliku sideseadme lähedal.
2. Wi-Fi-ühendust ja jõudlust pole kõigi ruuterite või keskkonnatingimuste puhul võimalik garanteerida.
3. Järgmistes kohtades võib Wi-Fi-ühendus olla ebastabiilne:
 - a. Armatuurraua või metalliga betoonehitiste sees.
 - b. Takistuste lähedal.
 - c. Sama sagedust kasutava raadiosideseadmete lähedal.

Isikliku teabega (turvalisusega) seotud ettevaatusabinõud

1. Kui kasutate traadita LAN-seadet, on võimalik teie teavet hoolimata krüptimisseadetest pealt kuulata.
2. Veenduge, et kautate võrku, mis on teie kontrolli all.
3. Kolmandale poolele või kolmandalt poolelt üle andmisel, müümisel või utiliseerimisel tuleb seade kindlasti lähtestada. Vt lähtestamise kohta lähemalt lk 18.

• Bluetooth® sõnamärk on ettevõttele Bluetooth SIG, Inc. kuuluv registreeritud kaubamärk.

Kasutustingimused (seisuga 2025 augusti)

Lairiba internetiühendus

- Järgmisi ühendusviise pole võimalik kasutada.
 - Sissehelistamisega ühendus
 - Ühendus, mis nõuab ID tuvastamist
- Järgmised ühendused ei ole garanteeritud.
 - Mobiilse ruuteri ühendus
 - Lõastamisühendus

Nutiseade (näiteks nutitelefon)

- Minimaalsed nõuded tarkvarale: Android 8 või uuem / iOS 12 või uuem

Wi-Fi-pääsupunkt (ruuter)

Selle toote toetatavad Wi-Fi spetsifikatsioonid

- Sagedus: 2,4 GHz / 5 GHz sagedusriba (IEEE802.11a/b/g/n)
- Kanal:
 - <2,4 GHz sagedusriba> 1–13
 - <5 GHz sagedusriba> W52 (36, 40, 44, 48) / W53 (52, 56, 60, 64) / W56 (100, 104, 108, 112, 116, 120, 124, 128, 132, 136, 140, 144) / W58 (149, 153, 157, 161, 165)
- Turvaprotokollid: WPA Personal / WPA2 Personal / WPA3 Personal
- Soovitav krüptimine: AES
- Bluetooth 5.0 (ainult Bluetooth Low Energy tugi)

MÄRKUS

Keelake ruuteril järgmised seaded.

- SSID nähtamatusseadistus
- MAC-aadressi filtreerimise seadistus
- Kliendi isoleerimise seadistus, mis keelab Wi-Fi-side ruuteriga ühendatud seadmete vahel.

Selle toote intellektuaalse omandi õigused

- Selles tootes kasutatav tarkvara koosneb meie ettevõtte arendatud või loodud tarkvarast ja meie ettevõttele kuuluva autoriõigusega tarkvarast ning kolmandatele pooltele kuuluva autoriõigusega vabavarast. Selles tootes kasutatava tarkvara ja samuti litsentsitingimuste kohta vt lähemalt järgmiselt lingilt.
<https://jp.sharp/support/cloud/adapter/license/z02/>



Kaubamärgid

- „Wi-Fi®“ on organisatsiooni Wi-Fi Alliance® registreeritud kaubamärk.
- „WPA™“ ja „WPA2™“ on organisatsiooni Wi-Fi Alliance® kaubamärgid.
- „Android“ on ettevõtte Google Inc kaubamärk.
- Teised kasutusjuhendis märgitud ettevõtete nimed ja tootenimed on iga vastava ettevõtte kaubamärgid või registreeritud kaubamärgid.

Wi-Fi-funktsiooni kasutamine

Rakendusega Sharp Life AIR ühendamine

Ühendades õhupuhastaja nutiseadmega on teil võimalik kasutada õhupuhastajat märksa mugavamalt.

Skannige koodi, et laadida alla ja installida ettenähtud rakendus. Seejärel järgige järgnevaid juhiseid rakenduse seadistamiseks.

<https://sharphome.eu/pages/sharp-lifeair-app>



1. Avage rakendus ja järgige rakenduse esmaste seadistuste tegemiseks rakenduses toodud juhiseid.
2. Rakenduse õhupuhastajaga ühendamiseks tegutsege järgmiselt.
 - (1) Puudutage rakenduse üleval vasakul asuvat menüünuppu „☰“.
 - (2) Puudutage valikut „Register Device“ (Registreeri seade).
 - (3) Puudutage valikut „Connection with a router“ (Ühendus ruuteriga) ja järgige rakenduses antavaid juhiseid.

Wi-Fi-funktsiooniga seotud nuppude ja näidikute teave

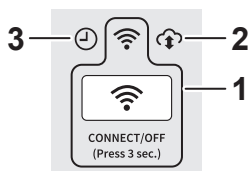

1	Wi-Fi-nupp Wi-Fi-näidik <ul style="list-style-type: none">• Valgus põleb: Wi-Fi on SEES• Valgus on kustunud: Wi-Fi on VÄLJAS• Vilkumine (lk 19)
2	Pilveteenuse näidik <ul style="list-style-type: none">• Põleb, kui ettenähtud rakenduses on AKTIVEERITUD „Pilveteenus“.
3	Taimeri lamp <ul style="list-style-type: none">• Põleb, kui taimer on ettenähtud rakenduses sisse lülitatud.

Wi-Fi SISSE/VÄLJA lülitamine



Vajutage 3 s

CONNECT/OFF
(Press 3 sec.)



Lülitage välja **Wi-Fi VÄLJAS**



Wi-Fi SEES

- Wi-Fi sisselülitamisest. Mõni hetk pärast Wi-Fi-nupu vajutamist kuulete 4 piiksu. Mõne aja pärast süttib Wi-Fi-näidik ja Wi-Fi-ühendus on loodud. (Antud juhul taastatakse Wi-Fi-ühendus automaatselt.)

Õhupuhastaja ja ruuteri Wi-Fi-ühendus ei toimi.

- Kontrollige üle kasutatava marsruuteri spetsifikatsioon.
- Muutke ruuteri ja antenni suunda, liigutage ruuterit ja antenni lähemale jne. Pärast seda lülitage ruuter uuesti sisse ja teostage ALGSEADISTAMINE uuesti.

Õhupuhastaja ja nutiseadme vahel pole võimalik luua ühendust.

- Kas õhupuhastaja ja teie nutiseade on ühendatud sama ruuteriga? Ühendage ruuter ja nutiseade sama ruuteriga. Ühendage nutiseade ruuteri 2,4 GHz või 5 GHz sagedusribaga.
- Kas olete ühe õhupuhastajaga juba registreerinud 10 nutiseadet? Suurim võimalik arv nutiseadmeid, mida on võimalik ühe nutiseadmega ühendada, on 10.
- Kas olete ühele nutiseadmele juba registreerinud 30 toodet (kliimaseadmed, õhupuhasajad jne)? Suurim arv ühele nutiseadmele registreeritavaid seadmeid on 30.

Nutiseadme kaudu kaugjuhtimine ei toimi.

- Kas õhupuhastaja ja teie nutiseadme ühendamine on lõpule viidud? Viige lõpule õhupuhastaja ja teie nutiseadme vaheline ühendamine.
- Kontrollige õhupuhastaja Wi-Fi-näidikut. Kui Wi-Fi-näidik vilgub või on kustunud, tegutsege vastavalt Wi-Fi-näidiku olekule. (Lk 19)
- Pärast õhupuhastaja vahelduvvooluadapteri vooluvõrku ühendamist võib Wi-Fi-näidiku süttimiseks minna veidi aega. Kui Wi-Fi-näidik ei põle, pole toodet võimalik nutiseadmega juhtida.

Ruuteri vahetamisel

- Õhupuhastaja uue ruuteriga ühendamiseks tegutsege järgmiselt.
 1. Wi-Fi-funktsiooni peatamiseks hoidke Wi-Fi-nuppu 3 sekundit all.
 2. Ühendage õhupuhastaja rakenduse abil uue ruuteriga.

- Puudutage rakendust järgmises järjekorras.

- (1) Menüünupp „“
- (2) „Register Device“ (Registreeri seade)
- (3) „Connection with a router“ (Ühendus ruuteriga)

Nutiseadme vahetamisel

- Teostage järgmised tegevused.
 1. Kustutage rakendusest vana nutiseadme registreerimine.
 2. Installige rakendus uude nutiseadmesse ja ühendage seejärel õhupuhastaja rakendust kasutades uue nutiseadmega.
 - Puudutage rakendust järgmises järjekorras.
 - (1) Menüünupp „“
 - (2) „Register Device“ (Registreeri seade)
 - (3) „Already connected with a router“ (Juba ruuteriga ühendatud)

Õhupuhastaja ära viskamisel või uuele omanikule üle andmisel

- Isiklike andmete avaldamise vältimiseks tegutsege järgmiselt.
 1. Kustutage rakendusest õhupuhastaja registreerimine.
 2. Lähtestage õhupuhastaja Wi-Fi-funktsioon. (Lk 18)

Kui saite õhupuhastaja kolmandalt isikult

- Kolmandate isikute loata juurdepääsu vältimiseks lähtestage õhupuhastaja Wi-Fi-funktsioon. (Lk 18)

Kuidas lähtestada Wi-Fi-funktsiooni

MÄRKUS

Wi-Fi-funktsiooni lähtestamisel kustutage rakendusest õhupuhastaja registreerimine, juhul kui ta on juba registreeritud.

1. Vajutage vähemalt 8 sekundit Wi-Fi-nuppu.

(toode on kas SISSE või VÄLJA lülitatud).

Umbes 3 sekundit pärast nupu vajutamist kostub õhupuhastajast teavitusheli ja Wi-Fi-näidik hakkab vilkuma või kustub, kuid jätkake sellele vaatamata vajutamist veel 8 sekundit.



Vajutage kauem kui 8 s

▼ (Veidi aja möödudes)



2. Vajutage Wi-Fi-nuppu 2 minuti jooksul veel vähemalt 3 sekundit.



Vajutage 3 s



Vilgub

▼ (Veidi aja möödudes)



Lülitage välja **Valmis**

Kuidas Bluetoothi SISSE/VÄLJA lülitada

- Seadistamise kohta vt lähemalt lk 8.

Wi-Fi-näidiku oleku teave

Wi-Fi-näidik vilgub aeglaselt

- See on ühes järgmistest olekutest.
 - A. Toimub õhupuhastaja ja ruuteri Wi-Fi-ühenduse seadistamine.
 - B. Toimub õhupuhastaja ja nutiseadme ühenduse seadistamine.
 - C. Toimub õhupuhastaja Wi-Fi-funktsiooni tarkvara värskendamine.

Wi-Fi-näidik vilgub kiirelt

- Võrgu viga. Kontrollige järgnevat.
 - A. Kontrollige ruuteri võrgu olekut.
 - B. Pärast õhupuhastaja väljalülitamist kontrollige interneti olekut.
 - C. Kui A ja B-ga probleeme pole, lahutage õhupuhastaja vooluvõrgust. Mõne aja möödudes ühendage õhupuhastaja tagasi vooluvõrku ja looge uuesti ühendust õhupuhastaja ja ruuteri vahel.

Wi-Fi-näidik kustub

- Õhupuhastaja ei suuda ruuteriga ühendust luua. Kontrollige järgnevat.
 - A. Kas vahelduvvooluadapter on korralikult ühendatud?
 - B. Kas Wi-Fi-funktsioon on peatatud? Ühendage õhupuhastaja uuesti ruuteriga.

Tehnilised andmed

Mudel	FP-S42EU		
Vooluvarustus	Vahelduvvooluadapter *1		
Sisendi nimiparameetrid	AC 100–240 V	50–60 Hz	0,9 A
Väljundi nimiparameetrid	DC 24,0 V	1,5 A	36,0 W
Ventilaatori kiiruse reguleerimine	MAKS.	KESK.	AEGL.
Ventilaatori kiirus (m ³ /h)	240	132	36
Nimivõimsus (W)	23	7,1	2,8
Müratase (dB) *2	46	34	19
Voolutarve ooteseisundis (W)	0,9 (kui Wi-Fi-adapter on SEES.) 0,7 (kui Wi-Fi-adapter on VÄLJAS.)		
Soovituslik ruumi suurus (m ²) *3	Kuni 30		
Suure tihedusega Plasmacluster- ioonide jaoks soovitatav ruumi suurus (m ²) *4	Kuni 23		
Sensorid	Tundlik tolm / lõhn / temperatuur / niiskus		
Filtri tüüp	Kaks-ühes HEPA-filtri *5 ja desodoreeriv filter		
Toitejuhtme pikkus (m)	Ligik. 2,0		
Mõõtmed (mm)	235 (L) × 235 (S) × 372 (K)		
Kaal (kg)	Ligik. 3,9		
Selle toote toetatavad Wi-Fi spetsifikatsioonid	Wi-Fi 2,4 GHz	Sagedus 2,4 GHz sagedusriba Kanal: 1–13 Max saatevõimsus 100 mW 2,412–2,472 GHz juures	
	Wi-Fi 5 GHz	Sagedus 5 GHz sagedusriba Kanal: 36–165 Max saatevõimsus 100 mW 5,180–5,825 GHz juures	
	Bluetooth	Sagedus 2,4 GHz sagedusriba Kanal: 0–39 Max saatevõimsus 10 mW 2,402–2,480 GHz	

	Soovitatav ruumi suurus *6	CADR		
		Suits	Tolm	Õietolm
AHAM	19 m ²	133 cfm (226 m ³ /h)	141 cfm (240 m ³ /h)	152 cfm (258 m ³ /h)
GB	26 m ²	260 m ³ /h *7		

Käesolevaga teatab Sharp, et käesolev seade on kooskõlas RED direktiivi 2014/53/EL põhiliste nõudmistega ja teiste asjakohaste sätetega.

EL-i vastavusdeklaratsiooni täistekst on saadaval järgmisel lingil
<https://sharphome.eu/documents-of-conformity/>

Voolutarve ooteseisundis

Kui toote vahelduvvooluadapter on vooluvõrgu pistikupesasse ühendatud, kulutab ta vooluringide käiguhoidmiseks vähesel määral voolu. Energia kokkuhoidmiseks tõmmake vahelduvvooluadapter pistikupesast, kui te toodet ei kasuta.

Mudel	FP-S40EU		
Vooluvarustus	Vahelduvvooluadapter *1		
Sisendi nimiparameetrid	AC 100–240 V	50–60 Hz	0,9 A
Väljundi nimiparameetrid	DC 24,0 V	1,5 A	36,0 W
Ventilaatori kiiruse reguleerimine	MAKS.	KESK.	AEGL.
Ventilaatori kiirus (m ³ /h)	240	132	36
Nimivõimsus (W)	23	6,4	2,3
Müratase (dB) *2	46	34	19
Voolutarve ooteseisundis (W)	0,3		
Soovituslik ruumi suurus (m ²) *3	Kuni 30		
Suure tihedusega Plasmacluster-ioonide jaoks soovitatav ruumi suurus (m ²) *4	Kuni 23		
Sensordid	Lõhn		
Filtri tüüp	Kaks-ühes HEPA-filter *5 ja desodoreeriv filter		
Toitejuhtme pikkus (m)	Ligik. 2,0		
Mõõtmed (mm)	235 (L) × 235 (S) × 372 (K)		
Kaal (kg)	Ligik. 3,9		

	Soovitatav ruumi suurus *6	CADR		
		Suits	Tolm	Õietolm
AHAM	19 m ²	133 cfm (226 m ³ /h)	141 cfm (240 m ³ /h)	152 cfm (258 m ³ /h)
GB	26 m ²	260 m ³ /h *7		

*1 See vahelduvvooluadapter on mitteloomupäraselt lühisekindel trafo.

*2 Müratasemeid mõõdetakse Jaapani elektritootjate assotsiatsiooni standardi JEM1467 kohaselt.

*3 Soovitatav ruumi suurus on sobiv toote ventilaatori maksimaalse kiiruse juures töötamiseks. Soovitatav ruumi suurus tähistab ruumi, kust 30 minuti jooksul on võimalik eemaldada kindel kogus tolmuosakesi. (JEM1467).

*4 Ruumi suurus, mille keskel umbes 1,2 m kõrgusel põrandast saab ühes kuupsentimeetris mõõta umbes 7000 iooni, kui toode on paigutatud seinä äärde ning toode töötab suurimal režiimiseadistusel.

*5 Filter eemaldab enam kui 99,97% vähemalt 0,3 mikronise suurusega tolmuosakestest. (Vastavalt standardile JEM1467).

*6 Soovitatav ruumi suurus on sobiv toote käitamiseks ventilaatori suurimal kiirusel. (ANSI/AHAM AC-1-2020, GB/T 18801-2022 kohaselt)

*7 See CADR on läbinud katsetused kolmanda osapoole poolt GB/T 18801-2022 „Air Cleaner“ testimismetoodiga alusel ja see on võimsaima režiimiseadistuse juures töötamise tulemus.

ROMÂNĂ

Vă mulțumim că ați achiziționat purificatorul de aer SHARP.
Citiți cu atenție acest manual înainte de a utiliza produsul.
Acest manual trebuie păstrat într-un loc sigur pentru consultări ulterioare.

CUPRINS

Instrucțiuni importante de siguranță	1
Privire de ansamblu.....	3
Instalare	5
Mod de funcționare.....	6
Întreținere	9
Depanare	12
Funcția Wi-Fi	14
Specificații.....	20



Informații privind eliminarea acestui echipament
DACĂ DORIȚI SĂ ELIMINAȚI ACEST ECHIPAMENT, NU UTILIZAȚI GUNOIUL MENAJER ȘI NU ARUNCAȚI ECHIPAMENTUL ÎN FOC!
Echipamentele electrice și electronice utilizate trebuie colectate și gestionate întotdeauna SEPARAT, în conformitate cu legislația locală.

Colectarea separată promovează o abordare care protejează mediul înconjurător, reciclarea materialelor și reducerea la minim a eliminării deșeurilor. ELIMINAREA NEADECVATĂ poate fi dăunătoare sănătății oamenilor și mediului din cauza anumitor substanțe! Duceți ECHIPAMENTELE UTILIZATE la un centru local, de obicei municipal, de colectare a deșeurilor, acolo unde există această posibilitate.

Dacă aveți nelămuriri privind eliminarea deșeurilor, contactați autoritățile locale sau reprezentantul dvs. de vânzări și întrebați care este metoda corectă de eliminare a echipamentelor.

NUMAI PENTRU UTILIZATORII ȘI UNIUNEA EUROPEAN ȘI DIN ANUMITE ȚĂRI DIN AFARA ACESTEIA; DE EXEMPLU, NORVEGIA ȘI ELVEȚIA: participarea dvs. la colectarea separată a deșeurilor este obligatorie prin lege.

Simbolul de mai sus apare pe echipamentele electrice și electronice (sau pe ambalajul acestora) pentru a aminti utilizatorilor de acest lucru.

Utilizatorii DOMESTICI trebuie să utilizeze centrele existente de returnare pentru echipamentele utilizate. Returnarea este gratuită.

Dacă echipamentele au fost utilizate în SCOPURI BUSINESS, contactați reprezentantul dvs. SHARP, care vă va informa cu privire la returnare. Este posibil să vi se ceară o taxă pentru costurile care survin din preluarea deșeurilor. Echipamentele mici (și în cantități mici) pot fi preluate de centrul dvs. local de reciclare. Pentru Spania: contactați sistemul de colectare desemnat sau autoritatea locală pentru detalii cu privire la preluarea produselor dvs. utilizate.

Instrucțiuni importante de siguranță

CITIȚI ȘI PĂSTRAȚI ACESTE INSTRUCȚIUNI înainte de a utiliza acest produs.

Când este utilizat produsul, trebuie respectate mereu măsuri de siguranță de bază pentru a reduce riscul de incendiu, electrocutare și rănire a persoanelor, inclusiv următoarele:

AVERTISMENT

1. Produsul trebuie utilizat numai în scopul pentru care a fost prevăzut, așa cum este descris în manual.
2. Acest aparat poate fi utilizat de copii cu vârsta de cel puțin 8 ani și de persoane cu capacități fizice, senzoriale sau mentale reduse, sau fără experiență și cunoștințe, doar dacă acestea sunt supravegheate sau instruite cu privire la utilizarea în siguranță a unității și dacă înțeleg riscurile aferente. Copiii nu trebuie să se joace cu aparatul. Curățarea și întreținerea nu trebuie să fie efectuate de către copii în lipsa supravegherii.
3. Nu reparați și nu dezasamblați singuri produsul.
4. Nu utilizați niciodată produsul dacă cablul de alimentare, adaptorul de curent alternativ sau produsul funcționează defectuos sau sunt deteriorate.
Acesta trebuie înlocuit, reparat sau eliminat de către producător sau de un centru de service autorizat Sharp sau de un agent de service cu o calificare similară, pentru a evita orice pericol.
În caz de probleme, reglaje sau reparații, contactați cel mai apropiat centru de service. (Următoarele componente ale adaptorului de c.a. nu pot fi înlocuite și vor fi eliminate.
- Cablul de alimentare, pinii de pe ștecher, siguranța)
5. Urmați instrucțiunile de mai jos referitoare la cablul de alimentare sau adaptorul de curent alternativ pentru a preveni scurtcircuitarea, supraîncălzirea, electrocutările sau incendiile.

- a. Utilizați numai o priză electrică c.a. de 220-240 volți.
 - b. Utilizați doar adaptorul de curent alternativ al produsului.
 - c. Nu utilizați adaptorul de curent alternativ al acestui produs la alte produse.
 - d. Nu-l conectați la prize slăbite sau deteriorate.
 - e. Oprii mereu produsul înainte de a decupla adaptorul de curent alternativ.
 - f. Deconectați mereu produsul în următoarele cazuri.
 - Înainte de a muta produsul.
 - Înainte de a deschide panoul lateral.
 - Înainte de a înlocui filtrul.
 - Înainte de a realiza operații de întreținere a produsului.
 - Când nu este utilizat produsul.
 - g. Când deconectați produsul, asigurați-vă că trageți de adaptorul de curent alternativ (suport), și nu de cablul de alimentare.
 - h. Mențineți adaptorul de curent alternativ fără praf.
 - i. Asigurați-vă că nu deteriorați cablul de alimentare, respectând următoarele.
 - Nu puneți lucruri grele pe cablul de alimentare.
 - Nu ciupiți, îndoiți sau răsuciți forțat cablul de alimentare.
 - Nu acoperiți cablul de alimentare cu covoare etc.
 - Nu treceți cablul de alimentare pe sub covoare, mobilier sau alte aparate.
 - Pentru a evita pericolele de împiedicare, nu lăsați cablul de alimentare într-un loc în care trec adesea oamenii.
6. Nu utilizați produsul în apropierea următoarelor locații.
 - a. Lângă surse de foc. (Aparate pe gaz, șeminee, lumânări aprinse, țigări, bețișoare parfumate etc.)
 - b. Locații în care sunt prezente următoarele gaze inflamabile.
 - Vaporii grași sau uleioși generați în bucătării
 - Reziduuri uleioase
 - Fumuri chimice, etc.
 - c. În apropierea sau în zone fierbinți sau în locuri unde poate intra în contact cu abur.

(aragaze, încălzitoare etc.)

d. Locații cu umiditate, umezeală sau condens. (băi, zone de spălătorie etc.)

7. Păstrați încăperea bine ventilată atunci când utilizați produsul în apropierea aparatelor care produc ardere (aparate pe gaz etc.). În caz contrar, poate provoca otrăvire cu monoxid de carbon.
8. Nu lăsați produsul să se ude.
9. Nu introduceți degetele sau obiecte străine în gurile de admisie și de evacuare a aerului.
10. Nu așezați nimic pe gura de evacuare a aerului.
11. Nu priviți înăuntrul gurilor de evacuare a aerului.
12. Nu vă așezați pe produs, nu vă sprijiniți de el și nu-l înclinați.

MĂSURI DE SIGURANȚĂ

PRECAUȚII ÎN TIMPUL INSTALĂRII

1. Așezați produsul în poziție verticală pe o suprafață plană și stabilă, cu o circulație suficientă a aerului.
2. Nu așezați produsul pe suprafețe instabile. (Paturi, canapele, covoare groase etc.) Acest lucru poate duce la răsturnarea produsului.
3. Dacă produsul este utilizat o perioadă îndelungată de timp, zona din jurul lui se poate murdări, așa că curățați periodic pereții, podelele și covoarele din jur.

Dacă aveți îngrijorări privind murdăria, mutați produsul la distanță de orice obiect din jur.

4. Nu blocați gurile de intrare sau de evacuare a aerului. Asigurați-vă că nu le blocați cu mobilier, perdele etc.
5. Utilizați-l în condiții adecvate, între 0°C – 35°C.
6. Nu amplasați produsul în următoarele locații. Procedând astfel, produsul se poate deforma, crăpa, decolora sau senzorul se poate strica.
 - a. În aer liber sau în lumina directă a soarelui.
 - b. În locații supuse schimbărilor drastice de temperatură.

c. În locații în care produsul ar fi expus la vânt direct sau curenți de aer.

PRECAUȚII ÎN TIMPUL UTILIZĂRII

1. Nu utilizați produsul fără filtre instalate corespunzător.
2. Ridicați mereu produsul când îl deplasați pe podele care se deteriorează ușor, pe suprafețe neuniforme sau pe covoare.
3. Când transportați produsul, scoateți adaptorul de curent alternativ din produs și apoi țineți-l de mânerele de pe ambele părți ale produsului.
4. Nu folosiți produsul în încăperi în care sunt prezente insecticide aeropurtate. Acest lucru poate face ca mirosul de insecticid să rămână în produs și să fie emis prin gurile de evacuare a aerului.
5. Nu utilizați produse ce conțin fluoro-rășină sau silicon (produse cosmetice, de îngrijire a părului, etc.) lângă produs. Fluoro-rășina sau siliconul se pot bloca în interiorul acestui produs, împiedicându-l să genereze ioni Plasmacluster.

NOTĂ

Interferențe cu radioul sau televiziunea etc.

Dacă produsul provoacă interferențe cu recepția de radio, televiziune sau ceasuri controlate radio, atunci măriți distanța dintre produs și dispozitivul în cauză.

Privire de ansamblu

Corpul principal

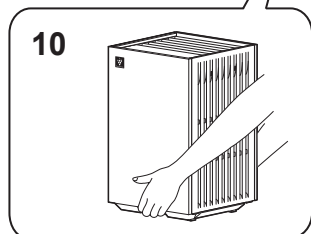
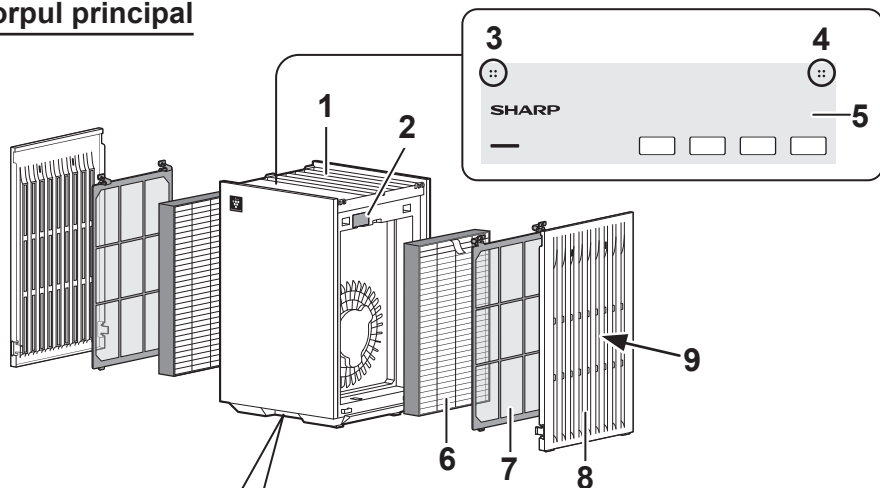

1	Gura de evacuare a aerului	
	Senzor filtru	Doar FP-S42EU
2	Senzor de praf de precizie (Vedere din interior a produsului) (Vedere din interior a produsului și dintr-o parte)	Doar FP-S42EU
3	Senzor de mirosuri*	
4	Senzor de temperatură și umiditate *	Doar FP-S42EU
5	Panou de comandă	
6	Filtru doi în unu, HEPA și dezodorizant	
7	Prefiltru **	
8	Panou lateral **	
9	Gură de admisie a aerului **	
10	Mâner (Situat pe partea din față și din spate a produsului)	
11	Cablu de alimentare	
12	Adaptor de curent alternativ	
13	Terminalul adaptorului de curent alternativ	

Vedere din spate

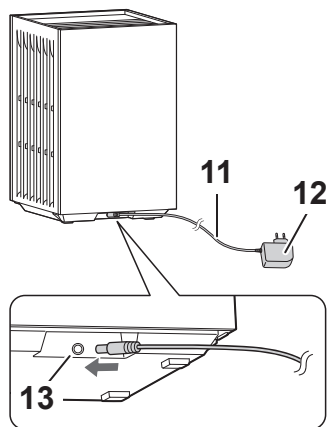

* Vedere din interior a produsului

** Situate pe partea din stânga și din dreapta a produsului.

Panou de comandă

Pentru FP-S42EU

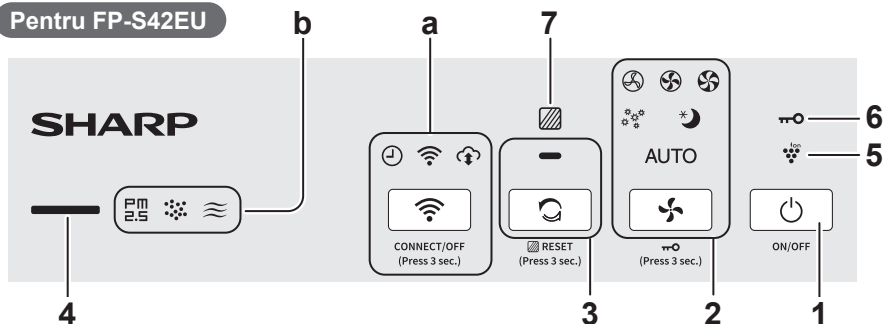

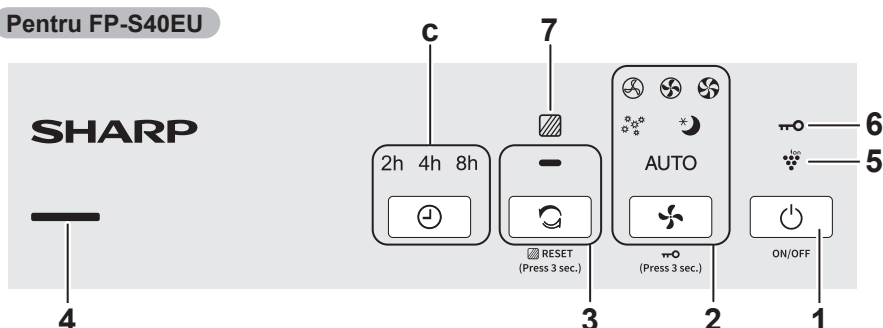

Pentru FP-S40EU



1	Buton de PORNIRE/OPRIRE alimentare
2	Buton mod, indicatori luminoși
3	Buton de pulverizare cu ioni curați, indicator luminos
4	Indicator de curățenie*** • Indică puritatea aerului din încăpere în 5 niveluri prin schimbări de culoare. (Pentru FP-S40EU, există doar 4 niveluri.)
	Curat Albastru ↑ ↓ Impur Roșu (Intermitent rapid)
5	Indicator funcție ioni Plasmacluster (Albastru)
6	Indicator luminos Blocare de siguranță
7	Indicator de înlocuire a filtrului (roșu)

Doar FP-S42EU

a	Buton și indicator luminos pentru funcția Wi-Fi (consultați pagina 16)
b	Indicator miros • Indică faptul că produsul detectează miros. 
	Indicator luminos praf • Indică faptul că produsul detectează praf obișnuit. 
	Indicator luminos PM2.5 • Indică faptul că produsul detectează praf microscopic. 

Doar FP-S40EU

c	Buton temporizator, indicatoare
---	---------------------------------

*** În primele 30 de secunde după pornirea funcționării, produsul va verifica condițiile aerului. În acest timp, Indicatorul de curățenie va clipi alternativ în 4 culori. (Doar FP-S40EU)

Instalare

NOTĂ

Asigurați-vă că opriți și deconectați produsul înainte de a instala filtrele.



1. Îndepărtați panourile laterale și pre-filtrele.

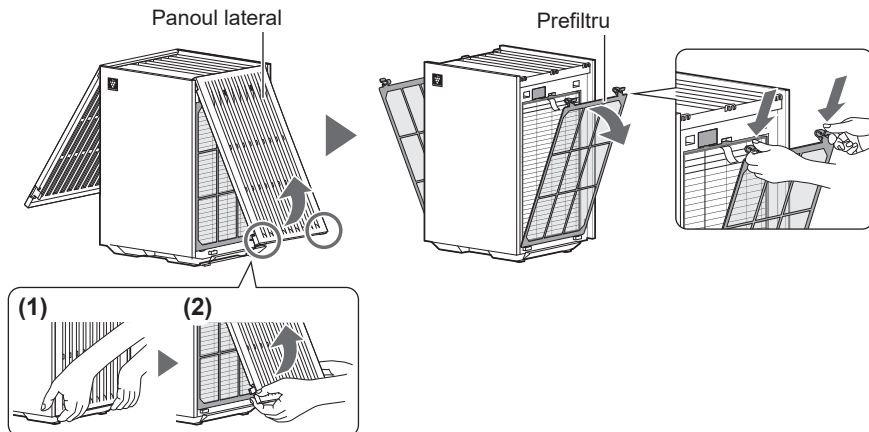

2. Scoateți filtrele din pungile de plastic, iar apoi instalați filtrele.

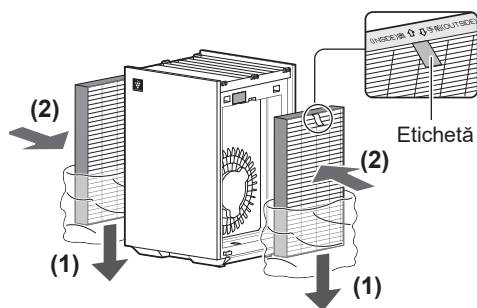

3. Montați pre-filtrele și panourile laterale.

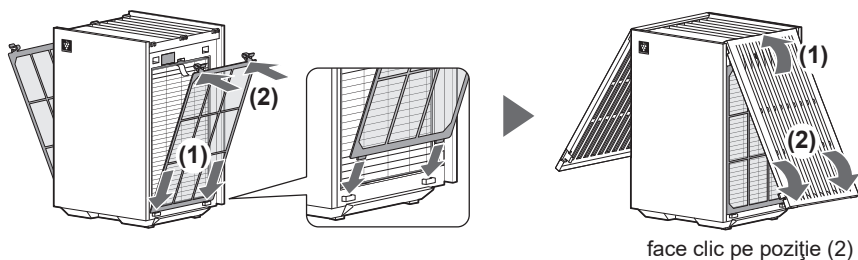

Mod de funcționare

Pornire/Oprire



Când produsul este pornit, acesta va funcționa în modul anterior în care a fost folosit.

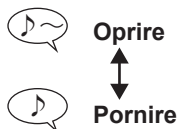

Viteza ventilatorului

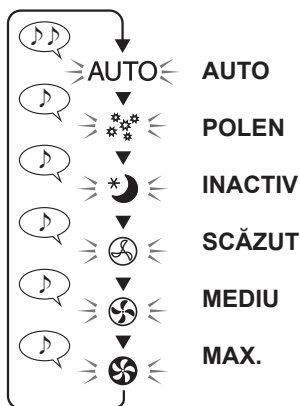

AUTO:

Viteza ventilatorului este comutată automat, în funcție de cantitatea de impurități din aer.

POLEN:

Sensibilitatea senzorului crește automat pentru a detecta rapid murdăria din aer, iar produsul curăță puternic aerul.

INACTIV:

Produsul va funcționa în mod silențios, iar viteza ventilatorului este comutată automat, în funcție de cantitatea de impurități din aer.

Panoul de comandă și indicatorul luminos de curățenie se vor stinge automat.

(Cu toate acestea, unii indicatori luminoși necesari pentru notificări vor rămâne slab luminați.)

Modul PULVERIZARE CU IONI CURAȚI

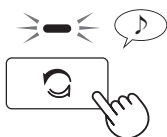

Produsul eliberează ioni Plasmacluster cu un flux de aer puternic și colectează praful, reducând electricitatea statică timp de 10 minute. După aceea, sensibilitatea senzorului este mărită automat și detectează rapid impuritățile și curăță puternic aerul timp de 50 de minute.

Când operațiunea se încheie după 60 de minute, produsul va reveni la modul de funcționare anterior.

Temporizator Doar FP-S40EU

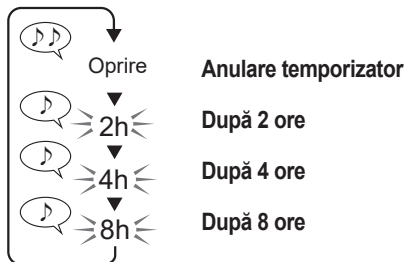

Puteți porni (sau opri) temporizatorul folosind metoda descrisă în partea stângă în timp ce produsul este oprit (sau în timp ce funcționează).

- După ce ați pornit (sau oprit) temporizatorul, se aprinde indicatorul luminos pentru timp rămas și produsul pornește (sau se oprește) odată ce se ajunge la timpul selectat.
- Pentru a anula temporizatorul, apăsați butonul temporizator pentru a opri indicatorul luminos pentru temporizator.

Blocare de siguranță

(cu produsul pornit sau oprit)



Panoul de comandă este blocat în timp ce blocarea de siguranță este PORNITĂ.

- Puteți opri Wi-Fi-ul chiar și când blocarea de siguranță este PORNITĂ. (doar FP-S42EU)

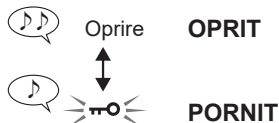

Pornirea și oprirea funcției cu ioni Plasmacluster

(cu produsul pornit)

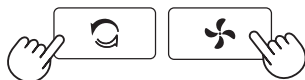

Apăsați simultan timp de 3 sec.

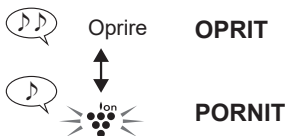

Funcții suplimentare

Se pot seta următoarele funcții.

Control luminozitate

- Puteți comuta luminozitatea panoului de comandă pe PORNIT sau OPRIT. Dacă este OPRITĂ, unii indicatori luminoși necesari pentru notificări vor rămâne slab luminați.

Sensibilitate senzor

Repornire automată

- Dacă produsul este deconectat sau dacă există o pană de curent, acesta își va relua funcționarea cu setarea anterioară după restabilirea alimentării electrice.

Bluetooth **Doar FP-S42EU**

1. Intrați în modul setări.

(cu produsul oprit)



Apăsați simultan timp de 3 sec.

Indicatorul luminos se aprinde și afișează setarea curentă. (Exemplu FP-S42EU)

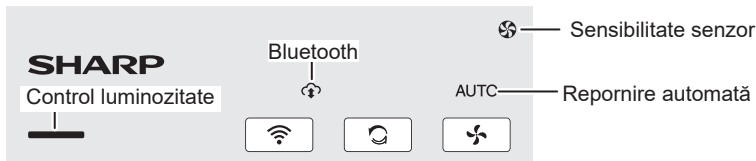

2. Modificați setările.

Control luminozitate	Sensibilitate senzor	Repornire automată	Bluetooth Doar FP-S42EU
<p>PORNIT (implicit)</p>	<p>Standard (implicit)</p> <p>Ridicată</p> <p>Scăzută</p>	<p>AUTO</p> <p>PORNIT (implicit)</p>	<p>Apăsați simultan timp de 3 sec.</p> <p>PORNIT (implicit)</p>
<p>Oprire</p> <p>OPRIT</p>		<p>Oprire</p> <p>OPRIT</p>	<p>Oprire</p> <p>OPRIT</p>

3. Ieșiți din setări.



- Dacă nu apăsați butonul PORNIRE/OPRIRE în 8 secunde, setarea va fi salvată automat.

Întreținere

NOTĂ

Asigurați-vă că opriți și deconectați produsul înainte de a curăța produsul și de a înlocui filtrele.



Nu utilizați alți detergenți decât cei menționați în acest manual.

- Nu curățați produsul cu fluide volatile. (Benzină, diluant pentru vopsea, praf de lustruit sau grăsime, etc.)

Utilizarea acestor articole poate cauza deteriorarea sau decolorarea produsului sau funcționarea defectuoasă a senzorului.

Ciclu de întreținere: o dată pe lună

- Cu toate acestea, curățați filtrul doi în unul, HEPA și dezodorizant, în următoarele cazuri.
 - Când se acumulează praf.
 - Când se degajă un miros de la gura de evacuare a aerului.

Corpul principal

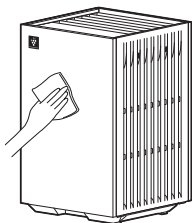

Ștergeți cu o lavetă moale și uscată.

Panourile laterale și prefiltrele

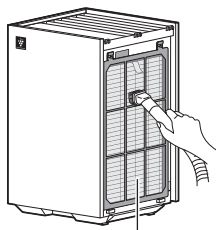

Prefiltru

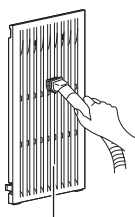

Panoul lateral

Îndepărtați ușor praful cu un instrument de curățat, cum ar fi un aspirator.

- Nu folosiți forță când curățați prefiltrul.

NOTĂ

Modul de curățare a murdăriei persistente

1. Adăugați o cantitate mică de detergent delicat de vase în apă și lăsați la înmuiat 10 minute.
2. Clătiți detergentul cu apă curată.
3. Permiteți uscarea completă a filtrului într-o zonă bine ventilată.

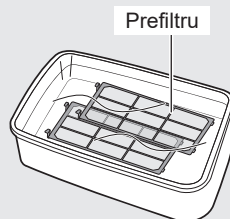

Senzori

Îndepărtați ușor praful cu un instrument de curățat, cum ar fi un aspirator.

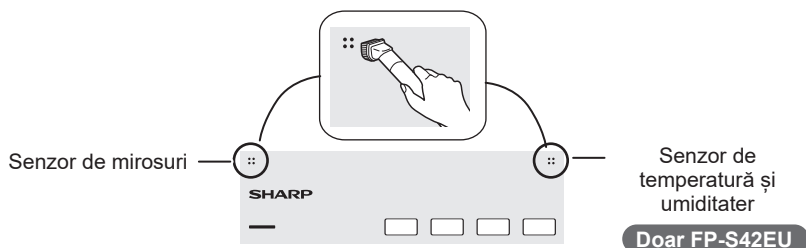

Senzor de praf de precizie

Doar FP-S42EU

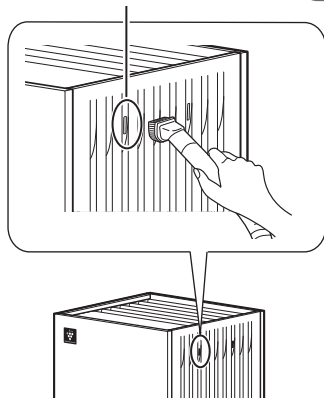

Filtru doi în unu, HEPA și dezodorizant

NOTĂ

Nu spălați filtrul. Nu-l expuneți la lumină solară. (În caz contrar, filtrele își pot pierde eficacitatea.)

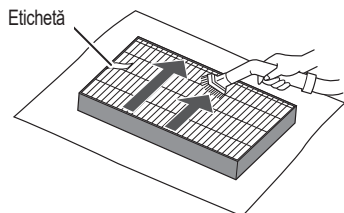

Curățați doar partea cu etichetă.

- Nu curățați partea opusă (cea fără etichete).
- Filtrul este fragil, prin urmare, fiți atenți să nu aplicați o presiune excesivă.

Când se înlocuiesc filtrele

Când indicatorul luminos de înlocuire filtru clipește, înlocuiți filtrele.

	Clipit lent	Înlocuiți filtrele.
	Clipit rapid	Înlocuiți filtrele imediat.

Înlocuiți filtrele conform instrucțiunilor de la pagina 5.

Apoi, urmați pașii de mai jos pentru a reseta (dezactiva) indicatorul luminos de înlocuire filtru.

(1) Conectați adaptorul de curent alternativ la priză și porniți produsul.

(2)



Apăsați
timp de 3 sec.



Oprește

Resetarea este
finalizată.

NOTĂ

- Ciclurile de înlocuire variază în funcție de condițiile de utilizare și mediile de utilizare.
 - Anumite mirosuri absorbite de filtre se descompun în timp, rezultând un miros suplimentar. În funcție de condițiile de utilizare, în special când produsul este utilizat în medii semnificativ mai poluate decât spațiile domestice, aceste mirosuri pot deveni mai puternice într-un timp mai scurt decât de obicei.
- Înlocuiți filtrul în aceste cazuri sau dacă praful nu poate fi eliminat după întreținere.

Model de schimb

**Filtru doi în unu, HEPA și dezodorizant
FZ-S40S2E (2 bucăți)**

- Utilizați piesele de schimb specificate în acest manual.
- Durata maximă de viață este de 2 ani.
(Durata maximă de viață este calculată în baza standardului JEM1467 al Asociației Producătorilor de Echipamente Electrice din Japonia.)

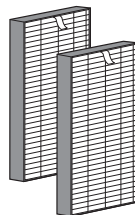

RO

Depanare

Având în vedere că problema survenită poate să nu fie una de funcționare defectuoasă a produsului, înainte de a apela linia de asistență de service, consultați lista de depanare de mai jos.

Miros și fum persistente.

- Verificați filtrele. Dacă sunt încă în pungă de plastic, scoateți-le din pungă de plastic.
- Verificați filtrele. Dacă sunt extrem de murdare, curățați-le sau înlocuiți-le.

Aerul evacuat din produs are miros.

- Verificați filtrele. Dacă sunt extrem de murdare, curățați-le sau înlocuiți-le.

Produsul nu funcționează când există fum de țigară în aer.

- Asigurați-vă că produsul este instalat într-o locație în care senzorii pot detecta fumul de țigară.
- Verificați filtrul senzorului. Dacă este înfundat sau murdar, curățați-l. (Pagina 10)

Se degajă un miros de la un produs și/ sau filtru nou.

- Imediat după îndepărtarea pungii din plastic, se poate simți un miros ușor. Acest miros nu afectează performanțele filtrului și nu este dăunător persoanelor.

Produsul emite sunete gen declic sau ticăit.

- Produsul poate emite sunete de genul declic sau ticăit atunci când generează ioni.

Chiar dacă calitatea aerului s-a schimbat, culoarea indicatorului luminos de curățenie rămâne albastră. (sau rămâne roșie)

- Culoarea indicatorului luminos de curățenie poate să nu se schimbe pentru o perioadă de timp după ce produsul începe să funcționeze.
- Senzorul de miros sau senzorul de praf de precizie este blocat de ceva? Verificați zona senzorului. (Pagina 3)
- Verificați filtrul senzorului. Dacă este înfundat

sau murdar, curățați-l. (Pagina 10)

- Reglați sensibilitatea senzorului după cum urmează, în funcție de culoarea indicatorului de curățenie. (Pagina 8)
 - Dacă în continuare culoarea este roșie, setați sensibilitatea senzorului la REDUS.
 - Dacă în continuare culoarea este albastră, setați sensibilitatea senzorului la RIDICAT.

Indicatorul de curățenie își schimbă frecvent culoarea.

- Indicatorul de curățenie își schimbă automat culoarea atunci când senzorul de miros sau senzorul de praf de precizie detectează impurități. Dacă vă îngrijorează aceste schimbări, puteți modifica sensibilitatea senzorului. (pagina 8)

Panoul de comandă se stinge.

- Panoul de comandă se va stinge în următoarele cazuri.
 - Funcționare în modul inactiv.
 - Când controlul luminozității este oprit. (pagina 8)

Indicatorul luminos de înlocuire filtru clipește.

- Înlocuiți filtrele.
După înlocuirea filtrelor, resetați indicatorul luminos de înlocuire filtru. (pagina 11)

Afișaj de eroare

Indicatorul luminos de POLEN clipește și produsul nu funcționează.

- Produsul nu mai funcționează deoarece filtrul nu este instalat corect. Urmați pașii de mai jos pentru a șterge eroarea.

(1) Apăsăți butonul PORNIRE/OPRIRE pentru a opri alimentarea.

(2) Reinstalați corect filtrele.

(3) Apăsăți butonul PORNIRE/OPRIRE pentru a porni alimentarea.

Unul dintre următorii indicatori luminoși clipește.

- Indicatorul REDUS

- Indicatorul AUTO

Doar FP-S42EU

- Indicatorul MEDIU

Doar FP-S42EU

- Deconectați produsul, așteptați un minut, apoi reconectați-l.

Dacă eroarea persistă, contactați centrul de service Sharp.

Măsuri de siguranță privind funcțiile Wi-Fi

AVERTISMENT

Când controlați de la distanță purificatorul de aer

Când controlați funcționarea de la distanță, din exterior, este posibil să nu puteți verifica starea curentă a purificatorului de aer, zona din jurul acestuia sau starea persoanelor de acasă, așa că verificați cu atenție ca totul să fie în siguranță înainte de utilizare.

1. Asigurați-vă că ștecherul este introdus complet în priză și că nu este praf pe acesta sau în orificiul prizei. (Poate provoca căldură, ardere, incendiu etc., din cauza contactului slab sau a erorilor de contact.)
2. Asigurați-vă că ați verificat în prealabil mediul ambiant al produsului, deoarece fluxul de aer din produs poate avea efecte neașteptate (cum ar fi căderea articolelor instabile) și aceasta poate duce la incendii, răniri și deteriorarea bunurilor din locuință.

ATENȚIE

Măsuri de precauție la utilizarea funcției Wi-Fi

1. Pentru a utiliza aplicația, trebuie să fiți de acord cu „Termenii și condițiile”.
2. Asigurați-vă că aplicația este actualizată.
3. Capturile de ecran și ilustrațiile din aceste cărți au rol explicativ. Există unele diferențe comparativ cu produsul real.
4. În cazul unei conexiuni slabe, este posibil ca aplicația să nu poată controla purificatorul de aer. Este posibil ca funcționarea curentă a purificatorului de aer să nu se reflecte cu acuratețe în aplicație.
5. Este recomandat să blocați ecranul dispozitivului dvs. inteligent pentru a preveni pornirea accidentală.

6. Se pot percepe taxe pentru comunicații prin descărcarea și utilizarea aplicației.

Măsuri de precauție la utilizarea undelor radio

1. Utilizarea aplicației nu este garantată în mediul următor:
 - a. În apropierea unui dispozitiv de comunicare wireless cu Bluetooth® care folosește aceeași frecvență (2,4 GHz) cu acest produs.
 - b. În apropierea unui produs care emite câmp magnetic. (de ex., cuptorul cu microunde)
 - c. În apropierea unui loc cu electricitate statică.
 - d. În apropierea unui loc unde apar perturbări radio.
 - e. În apropierea altor dispozitive de comunicare wireless.
2. Conexiunea și performanța Wi-Fi nu pot fi garantate pentru toate routerele sau condițiile de mediu.
3. În următoarele locuri, conexiunea Wi-Fi ar putea fi instabilă:
 - a. În interiorul unei clădiri realizate din beton, fier-beton sau metal.
 - b. În apropierea unor elemente care obstrucționează.
 - c. În apropierea unor dispozitive de comunicare wireless care folosesc aceeași frecvență.

Măsuri de precauție cu privire la informațiile personale (legate de siguranță)

1. Dacă utilizați un dispozitiv wireless LAN, informațiile dvs. pot fi în continuare interceptate, indiferent de setările de criptare.
2. Asigurați-vă că utilizați o rețea care se află sub controlul dvs.
3. Inițializați dispozitivul când este vândut, eliminat sau predat la / primit de la un terț. Consultați pagina 18 privind inițializarea.

• Marca verbală Bluetooth® este o marcă comercială înregistrată deținută de Bluetooth SIG, Inc.

Condiții de utilizare (din august 2025)

Conexiune la internet pe bandă largă (broadband)

- Următoarele metode de conectare nu pot fi utilizate.
 - Conexiune dial up
 - Conexiune care necesită autentificarea identității
- Următoarele metode de conectare nu sunt garantate.
 - Conexiune prin router mobil
 - Conexiune tethering

Dispozitive inteligente (de ex: telefoane inteligente)

- Cerințe minime de software: Android 8 sau mai recent / iOS 12 sau mai recent

Punct de acces Wi-Fi (Router)

Specificații Wi-Fi acceptate de acest produs

- Frecvență: bandă de 2,4 GHz / 5 GHz (IEEE802.11a/b/g/n)
- Canal:
 - <bandă de 2,4 GHz> 1-13
 - <bandă de 5GHz> W52 (36, 40, 44, 48) / W53 (52, 56, 60, 64) / W56 (100, 104, 108, 112, 116, 120, 124, 128, 132, 136, 140, 144) / W58 (149, 153, 157, 161, 165)
- Protocoale de securitate: WPA Personal / WPA2 Personal / WPA3 Personal
- Criptare recomandată: AES
- Bluetooth 5.0 (suportă doar Bluetooth Low Energy)

NOTĂ

Dezactivați următoarele setări de la router.

- Setări de invizibilitate ale SSID
- Setarea de filtrare a adresei MAC
- Setarea de izolare a clientului care interzice comunicarea Wi-Fi între dispozitivele conectate la router.

Drepturi de proprietate intelectuală pentru acest produs

- Software-ul încorporat în acest produs constă din software-ul dezvoltat sau creat de compania noastră și protejat prin drepturi de autor de către compania noastră și din software-ul gratuit, protejat prin drepturi de autor de către terți. Pentru detalii despre software-ul încorporat în acest produs, inclusiv condițiile de licență, consultați următorul link. <https://jp.sharp/support/cloud/adapter/license/z02/>



Mărci comerciale

- „Wi-Fi®” este o marcă înregistrată a Wi-Fi Alliance®.
- „WPA™” și „WPA2™” sunt mărci comerciale ale Wi-Fi Alliance®.
- „Android” este o marcă comercială a Google Inc.
- Celelalte nume de companii, denumiri corporative, nume de produse menționate în manualul de instrucțiuni sunt mărcile comerciale și mărcile înregistrate ale fiecărei companii.

Modul de utilizare a funcției Wi-Fi

Conexiunea cu aplicația (Sharp Life AIR App)

Conectând purificatorul de aer cu dispozitivele dvs. inteligente, vă puteți bucura de mai multă comoditate.

Scanați codul pentru a descărca și instala aplicația desemnată. și apoi urmați pașii de mai jos pentru configurare.



<https://sharphome.eu/pages/sharp-lifeair-app>

1. Lansați aplicația și urmați instrucțiunile din aplicație pentru a face setările inițiale pentru aplicație.
2. Pentru a conecta aplicația cu purificatorul de aer, urmați pașii de mai jos.
 - (1) Atingeți butonul de meniu „≡”, din partea stângă sus a ecranului aplicației.
 - (2) Atingeți „Register Device” (înregistrare dispozitiv).
 - (3) Atingeți „Connection with a router” (conexiune cu un router), iar apoi urmați instrucțiunile din aplicație.

Despre butoanele și indicatorii legați de funcția Wi-Fi

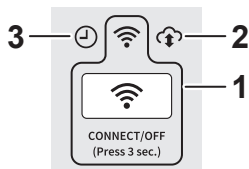

1	Buton Wi-Fi Indicator luminos Wi-Fi • Aprins: Wi-Fi PORNIT • Stins: Wi-Fi OPRIT • Clipește (pagina 19)
2	Indicatorul luminos Serviciii de cloud. • Este aprins când serviciile de cloud („Cloud Service”) sunt PORNITE în aplicația desemnată.
3	Bec temporizator • Este aprins când din aplicația desemnată a fost setat un temporizator pentru produs.

Pornirea și oprirea Wi-Fi-ului



Apăsați timp de 3 sec.



Oprire

Wi-Fi OPRIT



Wi-Fi PORNIT

- Despre pornirea Wi-Fi-ului.
La câteva momente după ce apăsați butonul Wi-Fi, veți auzi 4 bipuri. După un timp, indicatorul luminos pentru Wi-Fi se aprinde și conexiunea Wi-Fi este finalizată. (În acest caz, conexiunea Wi-Fi cu routerul va fi restabilită automat.)

Depanare funcția Wi-Fi

Conexiunea Wi-Fi a purificatorului de aer cu routerul nu funcționează.

- Verificați specificațiile routerului folosit.
- Reglați direcția routerului și a antenei, mutați routerul și antena mai aproape și așa mai departe. După aceea, comutați din nou pentru a porni routerul și configurați din nou conexiunea Wi-Fi a purificatorului de aer cu routerul.

Conexiunea dintre purificatorul de aer și dispozitivul dvs. inteligent nu poate fi stabilită.

- Purificatorul de aer și dispozitivul dvs. inteligent sunt conectate la același router?

Conectați purificatorul de aer și dispozitivul dvs. inteligent la același router.

De asemenea, conectați dispozitivul inteligent la banda de 2,4GHz sau 5 GHz a routerului.

- Ați înregistrat deja 10 dispozitive inteligente la un purificator de aer?
Numărul maxim de dispozitive inteligente care pot fi înregistrate pe un purificator de aer este de 10.
- Ați înregistrat deja 30 de produse (aparate de aer condiționat, purificatoare de aer etc.) pe un dispozitiv inteligent?
Numărul maxim de produse care pot fi înregistrate pe un dispozitiv inteligent este de 30.

Operarea de la distanță de pe un dispozitiv inteligent nu poate fi efectuată.

- S-a finalizat conexiunea dintre purificatorul de aer și dispozitivul dvs. inteligent?

Configurați conexiunea dintre purificatorul de aer și dispozitivul dvs. inteligent.

- Verificați indicatorul luminos Wi-Fi al purificatorului de aer.
Dacă indicatorul luminos Wi-Fi clipește sau este stins, luați măsuri în funcție de starea indicatorului luminos Wi-Fi. (pagina 19)
- Poate dura ceva timp pentru ca indicatorul luminos Wi-Fi să se aprindă după ce conectați adaptorul de curent alternativ al purificatorului de aer la o priză. Dacă indicatorul luminos Wi-Fi

nu este aprins, nu puteți controla funcționarea acestui produs de pe dispozitivul dvs. inteligent.

Când se schimbă routerul

- Efectuați următorii pași pentru a reconecta purificatorul de aer la un nou router.
 1. Țineți apăsat butonul Wi-Fi timp de 3 secunde pentru a opri funcția Wi-Fi.
 2. Conectați purificatorul de aer la noul router folosind aplicația.
 - Utilizați aplicația, urmând pașii de mai jos.
 - (1) Butonul de meniu „☰”
 - (2) „Register Device” (înregistrare dispozitiv)
 - (3) „Connection with a router” (conexiune cu un router)

Când se schimbă dispozitivul inteligent

- Efectuați următorii pași.
 1. Ștergeți înregistrarea vechiului dispozitiv inteligent din aplicație.
 2. Instalați aplicația pe noul dispozitiv inteligent și apoi conectați purificatorul de aer cu noul dispozitiv inteligent folosind aplicația.
 - Utilizați aplicația, urmând pașii de mai jos.
 - (1) Butonul de meniu „☰”
 - (2) „Register Device” (înregistrare dispozitiv)
 - (3) „Already connected with a router” (conectat deja la un router)

Când eliminați sau predați purificatorul de aer

- Efectuați următorii pași pentru a preveni divulgarea informațiilor personale.
 1. Ștergeți înregistrarea purificatorului de aer din aplicație.
 2. Inițializați funcția Wi-Fi a purificatorului de aer. (pagina 18)

Dacă primiți un purificator de aer de la un terț

- Pentru a preveni accesul neautorizat al unui terț, inițializați funcția Wi-Fi a purificatorului de aer. (Pagina 18)

Inițializarea funcției Wi-Fi

NOTĂ

Când inițializați funcția Wi-Fi, ștergeți înregistrarea purificatorului de aer din aplicație, dacă este deja înregistrat.

1. Apăsați butonul Wi-Fi mai mult de 8 secunde.

(cu produsul pornit sau oprit)

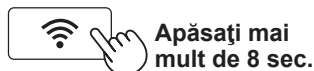

▼ (După un timp)



- La aproximativ 3 secunde după apăsarea butonului, purificatorul de aer va emite un ton de notificare, iar indicatorul luminos Wi-Fi va clipi sau se va stinge, dar continuați să mențineți apăsat butonul mai mult de 8 secunde.

2. În decurs de 2 minute, apăsați din nou butonul Wi-Fi mai mult de 3 secunde.



▼ (După un timp)



Finalizat

Pornirea și oprirea Bluetooth-ului

- Pentru metoda de setare, consultați pagina 8.

Despre starea indicatorului luminos Wi-Fi

Indicatorul luminos Wi-Fi clipește lent

- Se întâmplă una dintre următoarele.
 - A. Conexiunea Wi-Fi a purificatorului de aer cu routerul este în stadiul de configurare.
 - B. Conexiunea dintre purificatorul de aer și un dispozitiv inteligent este în stadiul de configurare.
 - C. Se actualizează software-ul pentru funcția Wi-Fi din purificatorul de aer.

Indicatorul luminos Wi-Fi clipește rapid

- Eroare de rețea. Verificați următoarele:
 - A. Verificați starea rețelei routerului.
 - B. După oprirea purificatorului de aer, verificați starea internetului.
 - C. Dacă nu sunt prezente problemele de la A și B, atunci deconectați purificatorul de aer. După un timp, conectați purificatorul de aer înapoi la o priză electrică și reconectați purificatorul de aer la router.

Indicatorul luminos Wi-Fi se stinge

- Purificatorul de aer nu se poate conecta cu routerul. Verificați următoarele:
 - A. Adaptorul de curent alternativ este conectat corect?
 - B. A fost oprită funcția Wi-Fi ? Conectați din nou purificatorul de aer la router.

Specificații

Model		FP-S42EU		
Alimentare electrică		Adaptor de curent alternativ *1		
Parametrii nominali de intrare		c.a. 100 - 240 V 50 - 60 Hz 0,9 A		
Curent de ieșire nominal		c.c. 24,0 V 1,5 A 36,0 W		
Reglarea vitezei ventilatorului		MAX.	MEDIU	SCĂZUT
Viteză de ventilare (m ³ / oră)		240	132	36
Putere nominală (W)		23	7,1	2,8
Nivel de zgomot (dB) *2		46	34	19
Alimentare în standby (W)		0,9 (când adaptorul Wi-Fi este PORNIT.) 0,7 (când adaptorul Wi-Fi este OPRIT.)		
Dimensiune recomandată încăpere (m ²) *3		Până la 30		
Dimensiune recomandată încăpere pentru ioni Plasmacluster de înaltă densitate (m ²) *4		Până la 23		
Senzori		Praf fin / Miroșuri / Temperatură/ Umiditate		
Tip filtru		Doi în unu, HEPA *5 și dezodorizant		
Lungime cablu (m)		Aprox. 2,0		
Dimensiuni (mm)		235 (l) × 235 (a) × 372 (i)		
Greutate (kg)		Aprox. 3,9		
Specificații Wi-Fi acceptate de acest produs	Wi-Fi 2,4 GHz	Frecvență bandă de 2,4 GHz Canal 1 - 13 Puterea maximă a emițătorului 100 mW la 2,412 – 2,472 GHz		
	Wi-Fi 5 GHz	Frecvență bandă de 5 GHz Canal 36 - 165 Puterea maximă a emițătorului 100 mW la 5,180 – 5,825 GHz		
	Bluetooth	Frecvență bandă de 2,4 GHz Canal 0 - 39 Puterea maximă a emițătorului 10 mW la 2,402 - 2,480 GHz		

	Dimensiune recomandată încăpere *6	CADR		
		Fum	Praf	Polen
AHAM	19 m ²	133 cfm (226 m ³ / oră)	141 cfm (240 m ³ / oră)	152 cfm (258 m ³ / oră)
GB	26 m ²	260 m ³ / oră *7		

Prin prezenta, Sharp declară că acest echipament este conform cu cerințele esențiale și cu alte prevederi relevante ale Directivei RED 2014/53/UE.

Textul integral al declarației de conformitate UE este disponibil la linkul

<https://sharpohome.eu/documents-of-conformity/>

Alimentare în standby

Când adaptorul de curent alternativ al produsului este conectat la o priză de perete, consumă energie în standby pentru funcționarea circuitelor electrice. Pentru a conserva energie, decuplați adaptorul de curent alternativ când produsul nu este utilizat.

Model	FP-S40EU		
Alimentare electrică	Adaptor de curent alternativ *1		
Parametrii nominali de intrare	c.a. 100 - 240 V 50 - 60 Hz 0,9 A		
Curent de ieșire nominal	c.c. 24,0 V 1,5 A 36,0 W		
Reglarea vitezei ventilatorului	MAX.	MEDIU	SCĂZUT
Viteză de ventilare (m ³ / oră)	240	132	36
Putere nominală (W)	23	6,4	2,3
Nivel de zgomot (dB) *2	46	34	19
Alimentare în standby (W)	0,3		
Dimensiune recomandată încăpere (m ²) *3	Până la 30		
Dimensiune recomandată încăpere pentru ioni Plasmacluster de înaltă densitate (m ²) *4	Până la 23		
Senzori	Miros		
Tip filtru	Doi în unu, HEPA *5 și dezodorizant		
Lungime cablu (m)	Aprox. 2,0		
Dimensiuni (mm)	235 (l) × 235 (a) × 372 (î)		
Greutate (kg)	Aprox. 3,9		

	Dimensiune recomandată încăpere *6	CADR		
		Fum	Praf	Polen
AHAM	19 m ²	133 cfm (226 m ³ / oră)	141 cfm (240 m ³ / oră)	152 cfm (258 m ³ / oră)
GB	26 m ²	260 m ³ / oră *7		

*1 Acest adaptor de curent alternativ este un transformator care nu este inerent rezistent la scurtcircuit.

*2 Nivelurile de zgomot sunt măsurate pe baza standardului JEM1467 al Asociației Producătorilor de Echipamente Electrice din Japonia.

*3 Dimensiunea recomandată a încăperii este adecvată pentru funcționarea produsului la o viteză maximă a ventilatorului. Dimensiunea recomandată a încăperii este o suprafață în care o anumită cantitate de particule de praf poate fi eliminată în 30 de minute (conform JEM1467).

*4 Dimensiunea încăperii în care se pot măsura aproximativ 7000 de ioni pe centimetru cub în centrul încăperii la o înălțime de aproximativ 1,2 metri de la podea atunci când unitatea este amplasată lângă perete, funcționează la setările modului MAX.

*5 Filtrul elimină peste 99,97 % din particulele cu dimensiuni de minimum 0,3 microni (în conformitate cu JEM1467).

*6 Dimensiunea recomandată a încăperii este adecvată pentru funcționarea produsului la viteza maximă a ventilatorului. (conform ANSI/AHAM AC-1-2020, GB/T 18801-2022)

*7 Această rată de eliberare a aerului curat (CADR) este testată de o terță parte pe baza metodei de testare „Air Cleaner” GB/T 18801-2022 și este rezultatul funcționării la setarea modului MAX.

HRVATSKI

Zahvaljujemo na kupnji pročistača zraka tvrtke SHARP.
Prije upotrebe proizvoda pažljivo pročitatite ovaj priručnik.
Ovaj priručnik treba držati na sigurnom mjestu za slučaj potrebe.

SADRŽAJ

Važne sigurnosne upute	1
Pregled uređaja	3
Instalacija	5
Upotreba	6
Održavanje	9
Otklanjanje poteškoća	12
Wi-Fi funkcija	14
Tehnički podaci	20



Informacije o odlaganju ove opreme

**AKO ŽELITE ODBACITI OVU OPREMU ILI BATERIJE, NEMOJTE RABITI UOBIČAJE-
NI KOŠ ZA OTPATKE I NEMOJTE IH BACATI U VATRU!**

Rabljena električna i elektronička oprema uvijek se treba prikupljati i tretirati ODVOJE-
NO u skladu s lokalnim propisima.

Odvojeno prikupljanje potiče postupanje u skladu sa zaštitom okoliša, recikliranje materijala te smanjivanje ukupne količine otpada. NEPRAVILNO ODLAGANJE može biti štetno po ljudsko zdravlje i okoliš zbog određenih tvari! RABLJENU OPREMU predajte na lokalnim, obično komunalnim sabirnim mjestima, ukoliko su dostupna.

Ako ste u nedoumici glede odlaganja, za informacije o pravilnom načinu odlaganja obratite se lokalnim nadležnim tijelima ili dobavljaču.

SAMO ZA KORISNIKE U EUROPSKOJ UNIJI I NEKIM DRUGIM DRŽAVAMA, PRIMJERICE NORVEŠKOJ I ŠVICARSKOJ: zakonski ste obvezni sudjelovati u zasebnom prikupljanju.

Gore prikazani simbol pojavljuje se na električnoj i elektroničkoj opremi (ili ambalaži) kao podsjetnik korisniku na navedeno.

Korisnici iz PRIVATNIH KUĆANSTAVA moraju rabiti postojeća sabirna mjesta za rabljenu opremu. Vraćanje je besplatno.

Ako se oprema rabila u POSLOVNE SVRHE, obratite se svom dobavljaču tvrtke SHARP za informacije o preuzimanju. Možda će vam biti naplaćeni odgovarajući troškovi. Malu opremu (i male količine) možete vratiti na lokalnom sabirnom mjestu. Za Španjolsku: za vraćanje rabljenih proizvoda kontaktirajte sustav za prikupljanje ili lokalna nadležna tijela.

Važne sigurnosne upute

Prije upotrebe ovog proizvoda PROČITAJTE I SPREMITE OVE UPUTE.

Prilikom upotrebe ovog proizvoda uvijek poduzmite osnovne mjere opreza kako biste smanjili rizik od ozljeda ili strujnog udara, uključujući sljedeće:

UPOZORENJE

1. Proizvod se smije upotrebljavati samo u predviđene svrhe opisane u ovom priručniku.
2. Ovaj uređaj mogu koristiti djeca stara najmanje 8 godina i osobe smanjenih fizičkih, osjetilnih ili mentalnih sposobnosti te osobe s nedostatnim iskustvom i znanjem, ako su pod nadzorom ili su primile upute za sigurnu upotrebu uređaja i svjesne su potencijalnih opasnosti. Djeca se ne smiju igrati uređajem. Čišćenje i održavanje ne smiju obavljati djeca bez nadzora.
3. Proizvod nemojte popravljati ni rastavljati sami.
4. Proizvod nemojte upotrebljavati ako je oštećen kabel ili utikač napajanja te ako je proizvod u kvaru ili je oštećen.
Mora ga zamijeniti, popraviti ili odbaciti proizvođač ili ovlašteni Sharp servis ili slično kvalificirana osoba kako bi se izbjegle opasnosti.
U slučaju bilo kakvih poteškoća ili potrebe za podešavanjima ili popravcima obratite se najbližem servisu.
(Sljedeći dijelovi prilagodnika napajanja ne mogu se popraviti, nego se odbacuju.
- Kabel napajanja, pinovi utikača, osigurač)
5. Slijedite upute o kabelu i prilagodniku napajanja navedene u nastavku kako biste izbjegli kratki spoj, pregrijavanje, strujni udar ili požar.
 - a. Koristite samo utičnice od 220-240 volti.
 - b. Upotrijebit samo AC prilagodnik napajanja proizvoda.
 - c. AC prilagodnik napajanja ovog proizvoda nemojte upotrebljavati s drugim proizvodima.
 - d. Nemojte priključivati na labave ili oštećene utičnice.
- e. Uvijek isključite uređaj prije iskapčanja AC prilagodnika napajanja.
- f. Uvijek iskopčajte uređaj iz napajanja u sljedećim slučajevima.
 - Prije premještanja proizvoda.
 - Prije otvaranja bočne ploče.
 - Prije zamjene filtra.
 - Prije radova na održavanju proizvoda.
 - Kad proizvod nije u upotrebi.
- g. Uređaj iz utičnice iskapčajte povlačenjem za AC prilagodnik napajanja (njegovu dršku), a ne za kabel napajanja.
- h. Redovito uklanjajte prašinu s AC prilagodnika napajanja.
- i. Pazite da ne oštetite kabel napajanja i obratite pažnju na sljedeće.
 - Na kabel napajanja nemojte postavljati teške predmete.
 - Kabel napajanja nemojte nasilno savijati i pazite da se ne uklješti.
 - Kabel napajanja nemojte prekrivati tepisima ili sl.
 - Nemojte provlačiti kabel napajanja ispod namještaja ili drugih uređaja.
 - Kabel napajanja držite podalje od mjesta kojima se kreću osobe kako ne bi došlo do spoticanja.
6. Nemojte upotrebljavati uređaj na sljedećim mjestima.
 - a. U blizini vatre. (plinski štednjaci, ognjišta, upaljene svijeće, cigarete, gorivi mirisi itd.)
 - b. Mjesta na kojima su prisutni sljedeći zapaljivi plinovi.
 - Pare masti ili ulja koje nastaju u kuhinjama
 - Masne naslage
 - Pare kemikalija i sl.
 - c. U blizini vrućih područja ili na mjestima mogućeg kontakta s parom. (štednjaci, grijalice itd.)
 - d. Mjesta koja su vlažna ili na kojima dolazi do kondenzacije. (kupaonice, praonice rublje itd.)
7. Prilikom upotrebe proizvoda u blizini uređaja koji stvaraju plamen (plinski štednjaci i sl.) održavajte prostoriju dobro prozračenom. U suprotnom može doći do trovanja ugljičnim monoksidom.
8. Ne dopustite da se uređaj smoči.

9. Nemojte stavljati prste ni predmete u usis ili ispuh zraka.
10. Nemojte ništa stavljati na ispuh zraka.
11. Nemojte gledati u otvore za ispuh zraka.
12. Na uređaju nemojte sjediti, naslanjati se na njega ili ga naginjati.

UPOZORENJA

MJERE OPREZA TIJEKOM POSTAVLJANJA

1. Uređaj postavite uspravno na ravnu i stabilnu površinu s odgovarajućim protokom zraka.
2. Proizvod nemojte stavljati na nestabilne površine. (Krevete, sjedeće garniture, debele tepihe itd.) To može uzrokovati prevrtanje uređaja.
3. U slučaju dulje upotrebe područje oko proizvoda može postati prljavo, stoga redovito čistite okolne zidove, podove i tepihe.
Ako ste zabrinuti u vezi zaprljanja, odmaknite proizvod od okolnih objekata.
4. Nemojte blokirati otvore za usis ili ispuh zraka. Pazite da ih ne zapriječite namještajem, zavjesama itd.
5. Upotrebljavajte u rasponu temperaturnom rasponu 0°C – 35°C.
6. Nemojte postavljati uređaj na sljedećim mjestima. To može uzrokovati deformacije i pucanje proizvoda, gubitak boje ili kvar senzora.
 - a. Vani ili na izravnom sunčevom svjetlu.
 - b. Mjesta na kojima dolazi do velikih temperaturnih promjena.
 - c. Mjesta na kojima bi proizvod bio izložen izravnom vjetru ili propuhu.

MJERE OPREZA TIJEKOM UPOTREBE

1. Ne koristite uređaj ako filtri nisu pravilno postavljeni.
2. Uvijek podignite proizvod prilikom premještanja na osjetljivim podovima, neravnim površinama ili tepihu.
3. Prilikom prenošenja proizvoda iskopčajte AC prilagodnik iz uređaja, a zatim primite za ručke s obje strane uređaja.

4. Ne koristite proizvod u prostorijama u kojima su prisutni insekticidi u zraku.
To može uzrokovati zadržavanje insekticida u uređaju i njegovo ispuštanje iz otvora za ispuh zraka.
5. U blizini ovog proizvoda nemojte upotrebljavati proizvode koji sadrže fluorosmolu ili silikon (kozmetika, proizvodi za njegu kose itd.). Fluorosmola ili silikon mogu se zaglaviti u proizvodu, što može spriječiti stvaranje Plasmacluster iona.

NAPOMENA

Radijske ili televizijske smetnje itd.

Ako proizvod uzrokuje smetnje prijema radijskog ili televizijskog signala, povećajte razmak između proizvoda i predmetnog uređaja.

Pregled uređaja

Glavno kućište

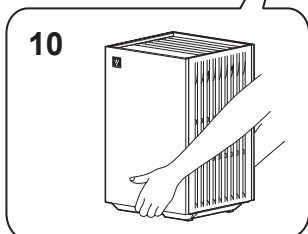
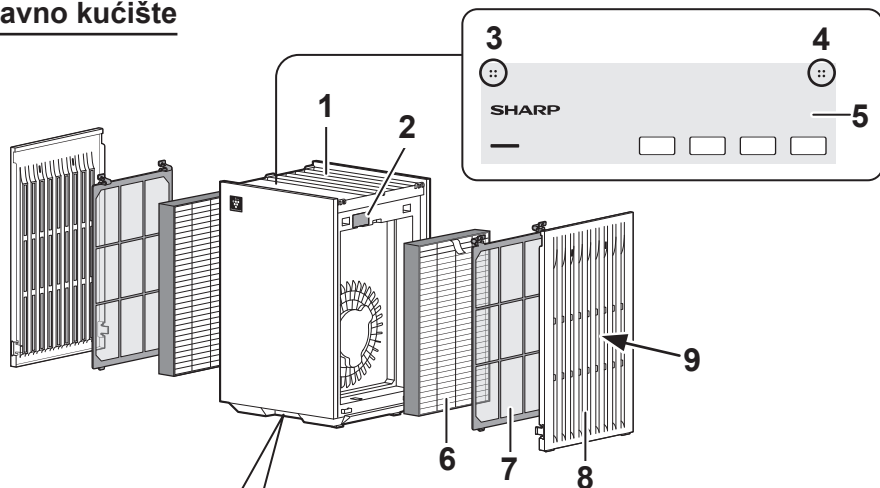

1	Ispuh zraka	
2	Senzorski filtar	Samo FP-S42EU
3	Senzor mirisa*	
4	Senzor temperature i vlažnosti *	Samo FP-S42EU
5	Upravljačka ploča	
6	Dva u jednom HEPA i dezodorirajući filtar **	
7	Predfiltrar **	
8	Bočna ploča **	
9	Usis zraka **	
10	Ručka (nalazi se s prednje i stražnje strane proizvoda)	
11	Kabel napajanja	
12	AC prilagodnik	
13	Priključak AC prilagodnika	

* Prikaz proizvoda iznutra

** Nalazi se s lijeve i desne strane proizvoda.

Stražnji prikaz

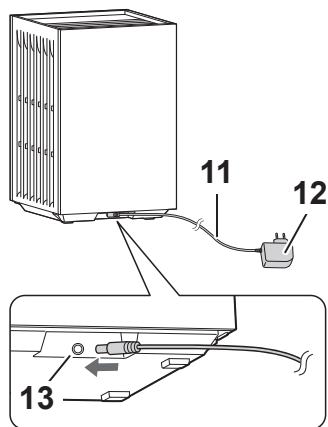

Upravljačka ploča

Za FP-S42EU

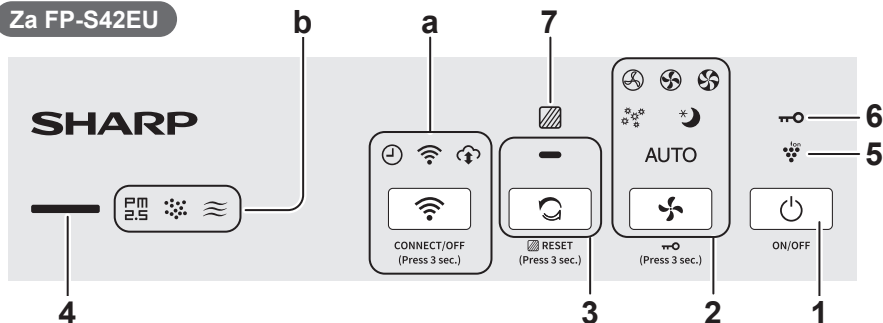

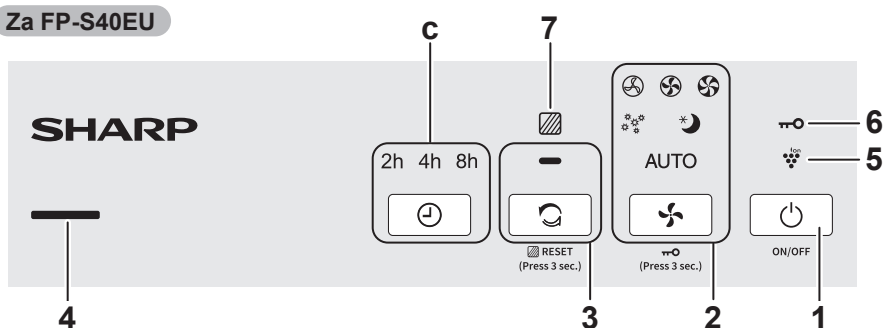

Za FP-S40EU



1	Tipka za UKLJUČIVANJE/ISKLJUČIVANJE
2	Tipka načina rada, indikator
3	Tipka za ispuštanje iona, lampica
4	Indikator čistoće *** • Naznačuje čistoću zraka u prostoriji u 5 razina uz promjenu boja. (FP-S40EU podržava samo 4 razine.) Čisto Plava ↕ Žuto (treperi) ↕ Nečisto Crveno (brzo treperi)
5	Indikacijska lampica Plasmacluster iona (plava)
6	Indikacijska lampica dječje blokade
7	Indikator zamijenite filtar (Crveni)

Samo FP-S42EU

a	Tipka i indikator za Wi-Fi funkciju (str. 16)
b	Indikator mirisa • Naznačuje da proizvod detektira mirise. 
	Indikator prašine. • Naznačuje da proizvod detektira uobičajenu prašinu. 
	PM2.5 indikator • Naznačuje da proizvod detektira mikroskopsku prašinu. 

Samo FP-S40EU

c	Tipka mjerača vremena, indikatori
---	-----------------------------------

*** Prvih 30 sekundi nakon početka rada, proizvod će provjeravati stanje zraka. Tijekom tog vremena, indikator čistoće će naizmjenično bljeskati u 4 boje. (samo FP-S40EU)

Instalacija

NAPOMENA

Prije postavljanja filtera svakako isključite uređaj i iskopčajte ga iz napajanja.



1. Uklonite bočne ploče i predfiltre.

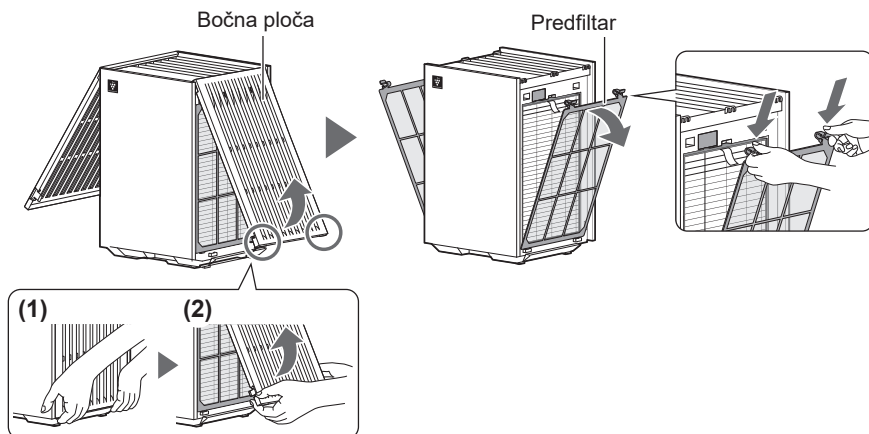

2. Izvadite filtre iz plastičnih vrećica, a zatim ih postavite.

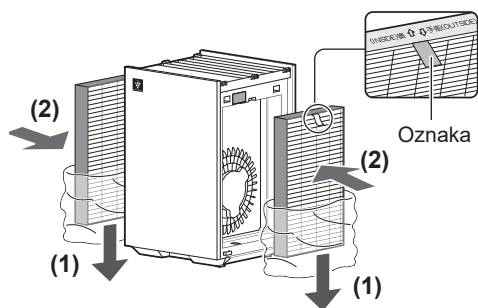

3. Postavite predfiltre i bočne ploče.

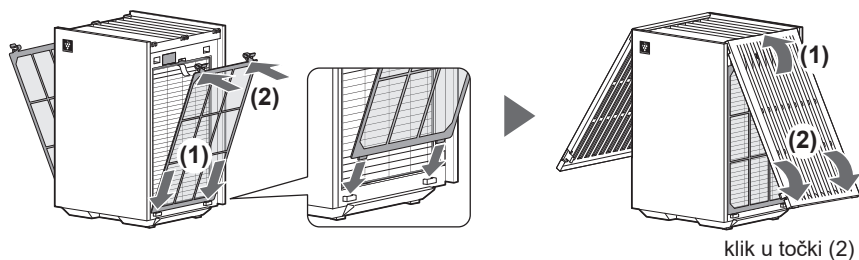

Upotreba

Start/Stop

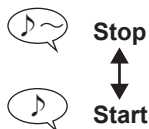

Uređaj nakon uključivanja nastavlja s radom u prethodno odabranom načinu.

Brzina ventilatora

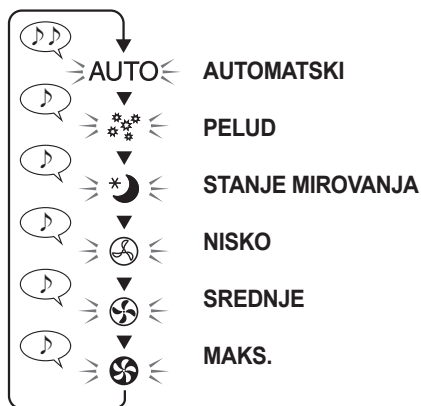

AUTOMATSKI:

Brzina ventilatora automatski se mijenja ovisno o zagađenosti zraka.

PELUD:

Osjetljivost senzora automatski se povećava radi brzog detektiranja nečistoća u zraku za učinkovito pročišćavanje zraka.

STANJE MIROVANJA:

Uređaj radi tiho i brzina ventilatora automatski se mijenja ovisno o zagađenosti zraka. Upravljačka ploča i indikator čistoće automatski se isključuju. (Međutim, neki indikatori potrebni za obavijesti ostat će zatamnjeni.)

ISPUŠTANJE IONA

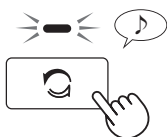

Uređaj ispušta Plasmacluster ione snažnom strujom zraka i prikuplja prašinu, istovremeno smanjujući statički elektricitet tijekom 10 minuta. Nakon toga, osjetljivost senzora automatski se povećava za brzu detekciju nečistoća i snažno pročišćavanje zraka tijekom 50 minuta. Kada se postupak završi nakon 60 minuta, uređaj nastavlja raditi u prethodnom načinu rada.

Mjerač vremena Samo FP-S40EU

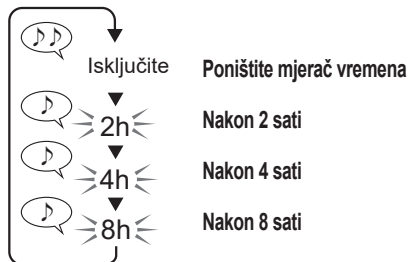

Mjerač vremena možete uključiti (ili isključiti) na način opisan s lijeve strane dok je proizvod zaustavljen (ili dok radi).

- Nakon što se mjerač vremena uključi (ili isključi), pali se indikator preostalog vremena, a proizvod se automatski pokreće (ili zaustavlja) nakon dostizanja odabranog vremena.
- Da biste poništili mjerač vremena, pritisnite tipku mjerača vremena kako biste isključili indikator mjerača vremena.

Dječja blokada

(kada je uređaj uključen ili isključen)



Kada je dječja blokada uključena, upravljačka ploča je zaključana.

- Wi-Fi možete isključiti čak i dok je dječja blokada uključena. (samo FP-S42EU)



Uključivanje i isključivanje Plasmacluster iona

(kada je uređaj uključen)

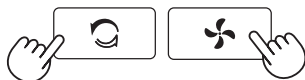

**Istovremeno držite
pritisnuto 3 sek.**



Dodatna funkcija

Moguće je postaviti sljedeće funkcije.

Kontrola svjetala

- Pozadinsko osvjetljenje upravljačke ploče možete uključiti ili isključiti. Ako se isključi, neki indikatori potrebni za obavijesti ostat će zatamljeni.

Osjetljivost senzora

Automatsko ponovno pokretanje

- Ako se uređaj iskopča iz napajanja ili ako dođe do nestanka električne struje, uređaj će nakon ponovne uspostave napajanja nastaviti s radom uz prethodne postavke.

Bluetooth Samo FP-S42EU

1. Uđite u način rada za podešavanje.

(kada je uređaj isključen)



Indikator se uključuje i prikazuje trenutne postavke. (primjer FP-S42EU)

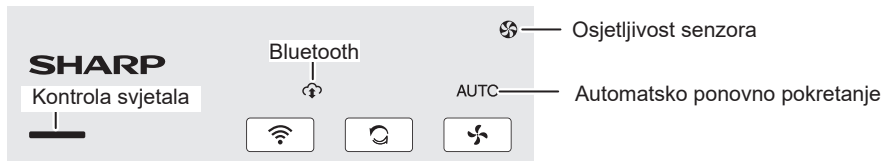

2. Promijenite postavke.

Kontrola svjetala	Osjetljivost senzora	Automatsko ponovno pokretanje	Bluetooth Samo FP-S42EU
 Uključeno (zadano) Isključite Isključeno	 Standardno (zadano) Visoko Nisko	FP-S42EU FP-S40EU AUTO Uključeno (zadano) Isključite Isključeno	 Istovremeno držite pritisnuto 3 sek. Uključeno (zadano) Isključite Isključeno

3. Izadite iz postavki



- Ako se tipka za uključivanje/isključivanje ne pritisne u roku od 8 sekundi, postavke će se automatski spremirati.

Održavanje

NAPOMENA

Prije čišćenja proizvoda i zamjene filtera svakako isključite uređaj i iskopčajte ga iz napajanja.



Nemojte upotrebljavati deterđente osim navedenih u ovom priručniku.

- Proizvod nemojte čistiti lako hlapivim tekućinama.

(Benzin, razrjeđivač boje, prah za poliranje ili mast itd.)

Upotreba ovih sredstava može uzrokovati oštećenje, gubitak boje ili kvar senzora.

Ciklus održavanja: Jedanput mjesečno

- Međutim, dva-u-jedan HEPA i dezodorirajuće filtre čistite u sljedećim slučajevima.
 - Kada se nakupi prašina.
 - Kada osjetite miris iz ispuha zraka.

Glavno kućište

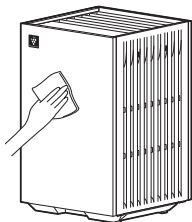

Obrišite suhom, mekom krpom.

Bočne ploče i predfilteri

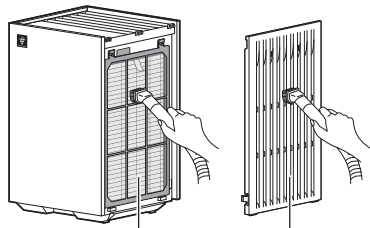

Predfilter

Bočna ploča

Pažljivo uklonite prašinu odgovarajućim alatom za čišćenje, kao što je usisavač.

- Nemojte nasilno čistiti predfilter.

NAPOMENA

Čišćenje tvrdokornih nečistoća

1. Dodajte malo blagog kuhinjskog deterđenta u vodu i namačite oko 10 minuta.
2. Isperite deterđent čistom vodom.
3. Ostavite filter da se potpuno osuši na mjestu s dobrim prozračivanjem.

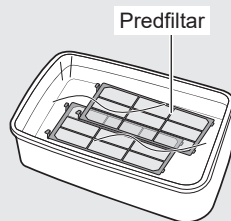

Senzori

Pažljivo uklonite prašinu odgovarajućim alatom za čišćenje, kao što je usisavač.

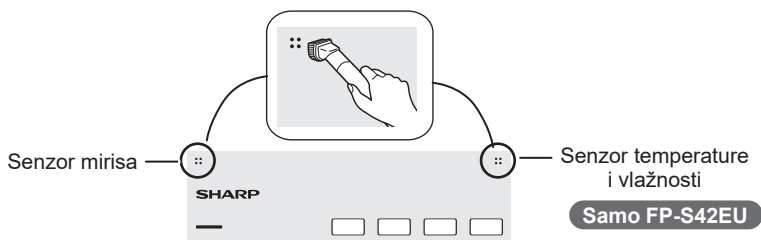

Senzor osjetljiv na prašinu

Samo FP-S42EU

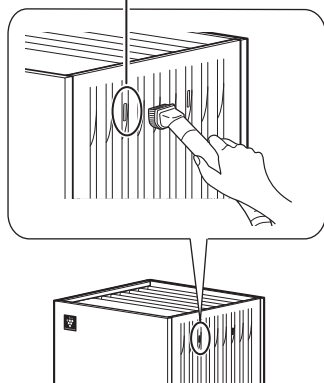

Dva u jednom HEPA i dezodorirajući filter

NAPOMENA

Nemojte prati filtre. Nemojte izlagati izravnom sunčevom svjetlu. (Filtri u suprotnom mogu izgubiti učinkovitost.)

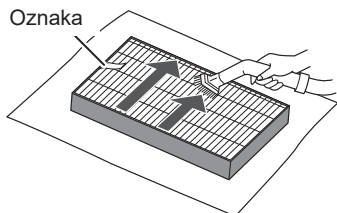

Čistite samo stranu s oznakom.

- Nemojte čistiti suprotnu stranu (stranu bez oznaka).
- Filter je osjetljiv, stoga budite pažljivi i nemojte ga snažno pritiskati.

Kada mijenjati filtre

Zamijenite filtre kad treperi indikator zamjene filtera.

	Sporo treperi	Zamijenite filtre.
	Brzo treperi	Odmah zamijenite filtre.

Filtre mijenjajte prema uputama na str. 5.

Zatim slijedite upute u nastavku kako biste resetirali (isključili) indikator zamjene filtera.

(1) Priključite AC prilagodnik na utičnicu i uključite uređaj.

(2)



**Pritisnite
na 3 sek.**



Isključite

**Resetiranje je
dovršeno.**

NAPOMENA

- Ciklusi zamjene ovise o uvjetima i okruženju upotrebe.
- Neki mirisi i čestice koje filteri upiju mogu se s vremenom razgraditi i rezultirati dodatnim mirisima. Ovisno o okruženju upotrebe, osobito ako se proizvod koristi u ekstremnim okruženjima (značajno zahtjevnijima od uvjeta uobičajene kućne upotrebe), taj miris može postati intenzivan brže nego što očekujete.
U tim slučajevima, ili ako uređaj ne uklanja prašinu ni nakon održavanja, zamijenite filter.

Zamjenski model

**Dva u jednom HEPA i dezodorirajući filter
FZ-S40S2E (2 komada)**

- Upotrijebite zamjenske dijelove navedene u ovom priručniku.
- Maksimalni vijek trajanja je 2 godine.
(Maksimalni vijek trajanja izmjeren je na temelju standarda JEM1467 japanskog udruženja proizvođača električne opreme.)

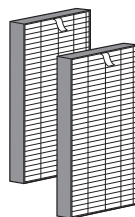

Otklanjanje poteškoća

Prije nego što se obratite servisu, pregledajte popis u nastavku jer uređaj možda nije neispravan.

Mirisi i dim ostaju prisutni.

- Provjerite filtre. Ako su još uvijek u plastičnoj vrećici, izvadite ih.
- Provjerite filtre. Očistite ili zamijenite filtre ako se čine prljavi.

Zrak koji uređaj ispušta ima miris.

- Provjerite filtre. Očistite ili zamijenite filtre ako se čine prljavi.

Uređaj ne radi dok je u zraku prisutan dim cigareta.

- Provjerite nije li uređaj postavljen na mjestu na kojem senzor teško može detektirati dim cigarete.
- Provjerite senzorski filter. Ako je začepljen ili prljav, očistite ga. (Stranica 10)

Miris novog proizvoda i/ili filtra.

- Neposredno nakon uklanjanja plastične vrećice možda ćete osjetiti blag miris. Ovaj miris ne utječe na učinkovitost filtra ni ljudsko zdravlje.

Iz uređaja se čuje zvuk klikanja ili kuckanja.

- Klikovi ili kuckanje mogu se čuti kad uređaj stvara ione.

Iako se kvaliteta zraka promijenila, boja indikatora čistoće ostaje plava. (ili ostaje crvena)

- Boja indikatora čistoće možda se neće neko vrijeme mijenjati nakon što se uređaj pokrene.
- Blokira li nešto senzore mirisa ili prašine? Provjerite područje senzora. (Stranica 3)
- Provjerite senzorski filter. Ako je začepljen ili prljav, očistite ga. (Stranica 10)
- Podesite osjetljivost senzora na sljedeći način ovisno o boji indikatora čistoće. (Stranica 8)

- Ako boja nastavi biti crvena, postavite osjetljivost senzora na LOW (nisko).
- Ako boja nastavi biti plava, postavite osjetljivost senzora na HIGH (visoko).

Indikator čistoće često mijenja boju.

- Indikator čistoće automatski mijenja boju kada senzor prašine detektira nečistoće, a senzor mirisa zagađenje zraka. Ako želite, možete promijeniti osjetljivost senzora (str. 8)

Upravljačka ploča se isključuje.

- Upravljačka ploča isključit će se u sljedećim slučajevima.
 - Upotreba u stanju mirovanja.
 - Kada je kontrola svjetala postavljena na OFF (Isključeno). (Stranica 8)

Treperi indikator zamjene filtera.

- Zamijenite filtre.
Nakon zamjene filtera resetirajte indikator zamjene filtera. (Stranica 11)

Prikaz pogrešaka

Indikator POLLEN (Pelud) treperi, a uređaj ne radi.

- Uređaj je prestao s radom jer filter nije pravilno postavljen. Primijenite postupke u nastavku kako biste otklonili pogrešku.
 - (1) Pritisnite tipku za uključivanje/isključivanje kako biste isključili uređaj.
 - (2) Ponovo pravilno postavite filter.
 - (3) Pritisnite tipku za uključivanje/isključivanje kako biste uključili uređaj.

Treperi jedan od sljedećih indikatora.

- Indikator **NISKO**
- Indikator **AUTO** **Samo FP-S42EU**
- Indikator **SREDNJE** **Samo FP-S42EU**
- Iskopčajte uređaj iz napajanja, pričekajte jednu minutu, a zatim ga ponovo priključite. Ako se pogreška i dalje pojavljuje, obratite se Sharp servisu.

Mjere sigurnosti vezano uz funkciju Wi-Fi

UPOZORENJE

Prilikom daljinskog upravljanja pročištačem zraka

Prilikom daljinskog upravljanja izvana možda nećete moći provjeriti trenutno stanje pročištača zraka, područja oko njega ili status osoba u domu, stoga prije upotrebe dobro provjerite jesu li uvjeti sigurni za upotrebu.

1. Provjerite je li strujni utikač pravilno priključen u utičnicu te da na njemu ili u utičnici nema prašine. (Zbog lošeg kontakta može doći do pregrijavanja, zapaljenja, požara itd.)
2. Ne zaboravite prethodno provjeriti okolnu temperaturu proizvoda jer ispuh zraka iz može uzrokovati rušenje predmeta, požare, ozljede i materijalnu štetu.

OPREZ

Mjere opreza za upotrebu funkcije Wi-Fi

1. Za upotrebu aplikacije morate prihvatiti "Uvjete pružanja usluge".
2. Provjerite je li Aplikacija ažurirana.
3. Snimke zaslona i dijagrami u ovoj knjižici služe za objašnjenja. Postoje neke razlike u odnosu na stvarni proizvod.
4. Ako je veza loša, aplikacija možda neće moći upravljati pročištačem zraka. Trenutni rad pročištača zraka možda se neće točno odraziti u aplikaciji.
5. Zaključajte zaslon svog pametnog uređaja kako biste spriječili nehотиčnu upotrebu.
6. Za preuzimanje i upotrebu aplikacije obračunat će se troškovi podatkovnog prometa.

Mjere opreza prilikom upotrebe radijskih valova

1. Upotreba aplikacije nije zajamčena u sljedećim okruženjima:
 - a. Blizu Bluetooth® uređaja za bežičnu komunikaciju koji upotrebljava istu frekvenciju (2,4 GHz) kao i ovaj proizvod.
 - b. Blizu proizvoda koji stvaraju magnetsko polje. (npr. mikrovalna pećnica)
 - c. U blizini izvora statičkog elektriciteta.
 - d. Blizu mjesta na kojem dolazi do radijskih smetnji.
 - e. Blizu drugih uređaja za bežičnu komunikaciju.
2. Wi-Fi veza i performanse ne mogu se jamčiti za sve usmjerivače i okolne uvjete.
3. Na sljedećim mjestima Wi-Fi veza možda neće biti stabilna.
 - a. Unutar građevina izrađenih od betona, armiranog čelika ili metala.
 - b. Blizu prepreka.
 - c. Blizu uređaja za bežičnu komunikaciju koji upotrebljavaju istu frekvenciju.

Sigurnosne mjere opreza vezano uz osobne podatke

1. Ako upotrebljavate bežični LAN uređaj, vaši podaci mogu se presresti bez obzira na postavke šifriranja.
2. Upotrebljavajte mrežu koja je pod vašim nadzorom.
3. Vratite uređaj na zadane postavke prilikom prodaje, odlaganja, predaje drugoj osobi ili preuzimanja od nje. Informacije o vraćanju na tvorničke postavke potražite na str. 18.

• Riječ Bluetooth® registrirani je zaštitni znak u vlasništvu tvrtke Bluetooth SIG, Inc.

Uvjeti upotrebe (od kolovoza 2025)

Širokopojasna internetska veza

- Sljedeći načini povezivanja ne mogu se upotrebljavati.
 - Dial up veza
 - Veza koja zahtijeva ID provjeru autentičnosti
- Sljedeći načini povezivanja nisu zajamčeni.
 - Povezivanje putem mobilnog usmjerivača
 - Povezivanje putem mobilne pristupne točke

Pametni uređaj (npr. pametni telefon)

- Minimalni softverski zahtjevi: Android 8 ili noviji / iOS 12 ili noviji

Wi-Fi pristupna točka (usmjerivač)

Wi-Fi specifikacije koje podržava ovaj proizvod

- Frekvencija: Pojas od 2,4 GHz / 5 GHz (IEEE802.11a/b/g/n)
- Kanal:
 - <pojas od 2,4 GHz> 1-13
 - <pojas od 5 GHz> W52 (36, 40, 44, 48) / W53 (52, 56, 60, 64) / W56 (100, 104, 108, 112, 116, 120, 124, 128, 132, 136, 140, 144) / W58 (149, 153, 157, 161, 165)
- Sigurnosni protokoli: WPA Personal / WPA2 Personal / WPA3 Personal
- Preporučeno šifriranje: AES
- Bluetooth 5.0 (podržan je samo Bluetooth Low Energy)

NAPOMENA

Onemogućite sljedeće postavke na usmjerivaču.

- Nevidljiva postavka SSID-a
- Postavka filtriranja MAC adresa
- Postavka izolacije klijenta koja zabranjuje Wi-Fi komunikaciju između uređaja povezanih s usmjerivačem.

Prava intelektualnog vlasništva ovog proizvoda

- Softver ugrađen u ovaj proizvod sastoji se od softvera koji je razvila ili izradila naša tvrtka i na koji naša tvrtka polaže autorska prava te besplatnog softvera u vlasništvu trećih strana. Za pojedinosti o softveru ugrađenom u ovaj proizvod, uključujući uvjete licenciranja, posjetite sljedeći URL.

<https://jp.sharp/support/cloud/adapter/license/z02/>



Zaštitni znakovi

- „Wi-Fi®“ je registrirani zaštitni znak tvrtke Wi-Fi Alliance®.
- "WPA™" i "WPA2™" zaštitni su znakovi tvrtke Wi-Fi Alliance®.
- "Android" je zaštitni znak tvrtke Google Inc.
- Ostali nazivi tvrtki, korporacija i proizvoda navedeni u uputama za upotrebu zaštitni su znakovi i registrirani zaštitni znakovi odgovarajućih tvrtki.

Upotreba funkcije Wi-Fi

Povezivanje s aplikacijom (Sharp Life AIR App)

Povezivanje pročistača zraka s pametnim uređajem omogućuje praktičniju upotrebu.

Skenirajte kod kako biste preuzeli i instalirali aplikaciju.
Zatim slijedite postupke navedene u nastavku.



<https://sharphome.eu/pages/sharp-lifeair-app>

1. Pokrenite aplikaciju i slijedite upute u aplikaciji kako biste obavili inicijalno postavljanje aplikacije.
2. Da biste povezali aplikaciju s pročistačem zraka, napravite sljedeće.
 - (1) Dodirnite gumb izbornika "☰" u gornjem lijevom dijelu zaslona aplikacije.
 - (2) Dodirnite "Registriraj uređaj".
 - (3) Dodirnite "Povezivanje s usmjerivačem", a zatim slijedite upute u aplikaciji.

O gumbima i indikatorima povezanim s funkcijom Wi-Fi

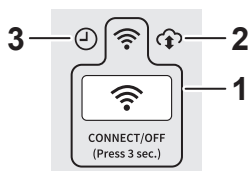

1	Gumb Wi-Fi Wi-Fi indikator <ul style="list-style-type: none">• Svjetlo uključeno: Wi-Fi uključen• Svjetlo isključeno: Wi-Fi isključen• Treperi (str. 19)
2	Indikator usluge na oblaku <ul style="list-style-type: none">• Svijetli kada je "Usluga na oblaku" u dodijeljenoj aplikaciji postavljena na Uključeno.
3	Svjetlo mjerača vremena <ul style="list-style-type: none">• Svijetli kada je mjerač vremena postavljen na proizvodu iz dodijeljene aplikacije.

Kako uključiti/isključiti Wi-Fi



Pritisnite na 3 sek.

- Uključivanje funkcije Wi-Fi.
Nekoliko trenutaka nakon što pritisnete tipku Wi-Fi čut ćete 4 zvučna signala. Nakon nekog vremena uključuje se Wi-Fi indikator i uspostavlja se Wi-Fi veza. (U tom slučaju, Wi-Fi veza s usmjerivačem automatski će se ponovo uspostaviti.)



Isključite **Wi-Fi isključen**



Wi-Fi uključen

Ne radi Wi-Fi veza pročistača zraka i smjerivača.

- Provjerite specifikacije usmjerivača u upotrebi.
- Podesite usmjerivač i orijentaciju antene, međusobno približite usmjerivač i antenu itd. Nakon toga ponovo uključite usmjerivač i ponovo postavite Wi-Fi vezu pročistača zraka i usmjerivača.

Veza između pročistača zraka i pametnog uređaja ne može se uspostaviti.

- Jesu li pročistač zraka i pametni uređaj povezani s istim usmjerivačem? Povežite pročistač zraka i pametni uređaj s istim usmjerivačem. Također povežite pametni uređaj s pojansom usmjerivača od 2,4 GHz ili 5 GHz.
- Jeste li već registrirali 10 pametnih uređaja s jednim pročistačem zraka? Maksimalan broj pametnih uređaja koji se mogu registrirati na jednom pročistaču zraka je 10.
- Jeste li već registrirali 30 proizvoda (klima uređaja, pročistača zraka itd.) s jednim pametnim uređajem? Maksimalan broj proizvoda koji se mogu registrirati na jednom pametnom uređaju je 30.

Nije moguće daljinsko upravljanje putem pametnog uređaja.

- Je li dovršeno povezivanje pročistača zraka i pametnog uređaja? Uspostavite vezu između pročistača zraka i pametnog uređaja.
- Provjerite Wi-Fi indikator pročistača zraka. Ako Wi-Fi indikator treperi ili je isključen, poduzmite potrebne radnje ovisno o stanju Wi-Fi indikatora. (Stranica 19)
- Može biti potrebno neko vrijeme kako bi se Wi-Fi indikator uključio nakon što AC prilagodnik pročistača zraka priključite u strujnu utičnicu. Ako Wi-Fi indikator nije upaljen, ovim proizvodom ne možete upravljati putem pametnog uređaja.

Prilikom promjene usmjerivača

- Obavite sljedeće postupke kako biste pročistač zraka ponovo povezali s novim usmjerivačem.
 1. Držite pritisnutu tipku „Wi-Fi“ 3 sekunde kako biste isključili Wi-Fi.
 2. Povežite pročistač zraka s novim usmjerivačem pomoću aplikacije.
 - U aplikaciji dodirnite sljedeće opcije.
 - (1) Gumb izbornika " ≡ "
 - (2) "Registriraj uređaj"
 - (3) "Veza s usmjerivačem"

Prilikom promjene pametnog uređaja

- Obavite sljedeće korake.
 1. Izbrišite registraciju starog pametnog uređaja iz aplikacije.
 2. Instalirajte aplikaciju na novi pametni uređaj, a zatim povežite pročistač zraka s novim pametnim uređajem putem aplikacije.
 - U aplikaciji dodirnite sljedeće opcije.
 - (1) Gumb izbornika " ≡ "
 - (2) "Registriraj uređaj"
 - (3) "Već povezano s usmjerivačem"

Prilikom odlaganja pročistača zraka ili predaje drugom vlasniku

- Obavite sljedeće postupke kako biste spriječili otkrivanje osobnih podataka.
 1. Izbrišite registraciju pročistača zraka iz aplikacije.
 2. Uključite Wi-Fi funkciju pročistača zraka. (Stranica 18)

Ako dobijete pročistač zraka od druge osobe

- Da biste spriječili neovlašteni pristup od strane drugih osoba, inicijalizirajte Wi-Fi pročistača zraka. (Stranica 18)

Inicijalizacija funkcije Wi-Fi

NAPOMENA

Prilikom inicijalizacije funkcije Wi-Fi izbrišite registraciju pročistača zraka iz aplikacije ako je već registriran.

1. Držite pritisnutu tipku Wi-Fi dulje od 8 sekundi.

(kada je uređaj uključen ili isključen)



**Držite pritisnuto
dulje od 8 sek.**

- Oko 3 sekunde nakon pritiska tipke čuje se zvučni signal iz pročistača zraka i Wi-Fi indikator zatreperi ili se isključuje, ali nastavite držati tipku pritisnuta dulje od 8 sekundi.

▼ (Nakon nekog vremena)



2. Unutar 2 minute ponovo držite pritisnutu tipku Wi-Fi dulje od 3 sekunde.



**Pritisnite
na 3 sek.**



Treperi

▼ (Nakon nekog vremena)



Isključite **Dovršeno**

Kako uključiti/isključiti Bluetooth

- Za način podešavanja pregledajte str. 8.

O stanju Wi-Fi indikatora

Wi-Fi indikator polako treperi.

- Naznačuje jedno od sljedećih stanja.
 - A. Podešava se Wi-Fi veza pročistača zraka i smjerivača.
 - B. Podešava se veza pročistača zraka i pametnog uređaja.
 - C. Ažurira se softver za funkciju Wi-Fi i pročistač zraka.

Wi-Fi indikator brzo treperi.

- Pogreška mreže. Provjerite sljedeće:
 - A. Provjerite stanje mreže usmjerivača.
 - B. Nakon isključivanja pročistača zraka provjerite stanje internetske veze.
 - C. Ako nema poteškoća sa stavkama A i B, iskopčajte pročistač zraka iz napajanja. Nakon nekog vremena ponovo priključite pročistač zraka u strujnu utičnicu i ponovo povežite pročistač zraka s usmjerivačem.

Wi-Fi indikator se isključuje

- Pročistač zraka ne može se povezati s usmjerivačem. Provjerite sljedeće:
 - A. Je li prilagodnika AC napajanja pravilno priključen?
 - B. Je li funkcija Wi-Fi isključena? Ponovo povežite pročistač zraka s usmjerivačem.

Tehnički podaci

Model		FP-S42EU		
Napajanje		AC prilagodnik *1		
	Nazivni parametri ulaza	AC 100 - 240 V 50 - 60 Hz 0,9 A		
	Nazivni izlaz	DC 24,0 V 1,5 A 36,0 W		
Podešavanje brzine ventilatora		MAKS.	SREDNJE	NISKO
Brzina ventilatora (m ³ / sat)		240	132	36
Nazivna snaga (W)		23	7,1	2,8
Razina buke (dB) *2		46	34	19
Napajanje u stanju pripravnosti (W)		0,9 (Kada je Wi-Fi prilagodnik uključen.) 0,7 (Kada je Wi-Fi prilagodnik isključen.)		
Preporučena veličina prostorije (m ²) *3		Do 30		
Preporučena veličina prostorije za upotrebu Plasmacluster iona velike gustoće (m ²) *4		Do 23		
Senzori		Prašina / Mirisi / Svjetlo / Temperatura / Vlažnost		
Vrsta filtra		Dva-u-jednom HEPA *5 i dezodorirajući filter		
Duljina kabela (m)		Oko 2,0		
Dimenzije (mm)		235 (Š) × 235 (D) × 372 (V)		
Masa (kg)		Oko 3,9		
Wi-Fi specifikacije koje podržava ovaj proizvod	Wi-Fi 2,4 GHz	Frekvencijski pojas od 2,4 GHz Kanal 1 - 13 Maks. snaga odašiljača 100 mW na 2,412 – 2,472 GHz		
	Wi-Fi 5 GHz	Frekvencijski pojas od 5 GHz Kanal 36 - 165 Maks. snaga odašiljača 100 mW na 5,180 – 5,825 GHz		
	Bluetooth	Frekvencijski pojas od 2,4 GHz Kanal 0 - 39 Maks. snaga odašiljača 10 mW na 2,402 – 2,480 GHz		

	Preporučena veličina prostorije *6	CADR		
		Dim	Prašina	Pelud
AHAM	19 m ²	133 cfm (226 m ³ / h)	141 cfm (240 m ³ / h)	152 cfm (258 m ³ / h)
GB	26 m ²	260 m ³ / h *7		

Ovim putem, Sharp ovim putem izjavljuje da je ova oprema usklađena s osnovnim zahtjevima i drugim relevantnim odredbama RED smjernice 2014/53/EU.

Puni tekst EU izjave o sukladnosti dostupan je putem poveznice <https://sharpohome.eu/documents-of-conformity/>

Napajanje u stanju pripravnosti

Dok je AC prilagodnik priključen u strujnu utičnicu, glavna jedinica troši jednaku količinu električne struje za održavanje strujnih krugova kao i u stanju pripravnosti. Ako uređaj ne upotrebljavate, iskopčajte ga iz napajanja kako biste uštedjeli energiju.

Model	FP-S40EU		
Napajanje	AC prilagodnik *1		
Nazivni parametri ulaza	AC 100 - 240 V 50 - 60 Hz 0,9 A		
Nazivni izlaz	DC 24,0 V 1,5 A 36,0 W		
Podešavanje brzine ventilatora	MAKS.	SREDNJE	NISKO
Brzina ventilatora (m ³ / sat)	240	132	36
Nazivna snaga (W)	23	6,4	2,3
Razina buke (dB) *2	46	34	19
Napajanje u stanju pripravnosti (W)	0,3		
Preporučena veličina prostorije (m ²) *3	Do 30		
Preporučena veličina prostorije za upotrebu Plasmacluster iona velike gustoće (m ²) *4	Do 23		
Senzori	Neugodni mirisi		
Vrsta filtra	Dva-u-jednom HEPA *5 i dezodorirajući filter		
Duljina kabela (m)	Oko 2,0		
Dimenzije (mm)	235 (Š) × 235 (D) × 372 (V)		
Masa (kg)	Oko 3,9		

	Preporučena veličina prostorije *6	CADR		
		Dim	Prašina	Pelud
AHAM	19 m ²	133 cfm (226 m ³ / h)	141 cfm (240 m ³ / h)	152 cfm (258 m ³ / h)
GB	26 m ²	260 m ³ / h *7		

*1 Ovaj AC prilagodnik je transformator neinherentno zaštićen od kratkog spoja.

*2 Razina buke izmjerena je na temelju standarda JEM1467 japanskog udruženja proizvođača električne opreme.

*3 Preporučena veličina prostorije prikladna je za upotrebu uređaja uz maksimalnu brzinu ventilatora. Preporučena veličina prostorije je prostor u kojem se određena količina čestica prašine može ukloniti za 30 minuta (prema standardu JEM1467).

*4 Veličina prostorije u kojoj se može izmjeriti približno 7000 iona po kubnom centimetru u središtu prostorije (na visini od približno 1,2 metra od poda) kada je proizvod postavljen pokraj zida i radi u načinu MAX.

*5 Filter uklanja više od 99,97% čestica prašine veličine 0,3 mikrona (prema standardu JEM1467).

*6 Preporučena veličina prostorije prikladna je za upotrebu uređaja uz maksimalnu brzinu ventilatora. (sukladno smjernicama ANSI/AHAM AC-1-2020, GB/T 18801-2022)

*7 Ovaj CADR testirala je treća strana metodom testiranja GB/T 18801-2022 "Pročistač zraka" i rezultat je rada na postavci MAX.

БЪЛГАРСКИ

Благодарим Ви за закупуването на този въздухопречиствател SHARP.
Моля, прочетете внимателно настоящото ръководство за експлоатация преди да започнете да използвате продукта.
Съхранявайте го на сигурно място за бъдещи справки.

СЪДЪРЖАНИЕ

Важни указания относно безопасността.....	1
Общ преглед.....	3
Монтаж	5
Работа с уреда	6
Профилактика и поддръжка	9
Отстраняване на неизправности.....	12
Употреба с помощта на безжична мрежа	14
Характеристики	20



Информация за изхвърляне на това оборудване
АКО ЖЕЛАЕТЕ ДА ИЗХВЪРЛИТЕ ТОВА ОБОРУДВАНЕ, НЕ ИЗПОЛЗВАЙТЕ ОБИКНОВЕНИЯ КОНТЕЙНЕР ЗА БОКЛУК И НЕ ГИ ХВЪРЛЯЙТЕ В ОГЪН !

Излязлото от употреба електронно или електрическо оборудване винаги трябва да бъде събирано и третирано ОТДЕЛНО съгласно местните закони.

Разделното събиране промотира едно природосъобразно третиране и рециклиране на материалите, както и минимализира крайното количество отпадък. НЕПРАВИЛНОТО ИЗХВЪРЛЯНЕ може да бъде вредно за човешкото здраве и околната среда поради определени вещества! Занесете ИЗЛЯЗЛОТО ОТ УПОТРЕБА ОБОРУДВАНЕ в местното общинско съоръжение за събиране, ако има такова.

Ако имате съмнения къде да изхвърлите оборудването, свържете се с местните власти или дилър и попитайте какъв е правилния начин за изхвърляне.

САМО ЗА ПОТРЕБИТЕЛИ В ЕВРОПЕЙСКИЯ СЪЮЗ И НЯКОИ ДРУГИ СТРАНИ, НАПРИМЕР НОРВЕГИЯ И ШВЕЙЦАРИЯ: Вашето участие в разделното събиране се изисква от закона.

Символът показан по-горе се появява на електрическо и електронно оборудване (или върху опаковката) за да напомни на потребителите за това.

От потребителите от ЧАСТНИТЕ ДОМАКИНСТВА се изисква да използват съществуващите съоръжения за замяна на използваното оборудване. Връщането е безплатно.

Ако оборудването е използвано за БИЗНЕС ЦЕЛИ, моля, свържете се с Вашия SHARP дилър, който ще Ви информира за начина на връщане. Може да се наложи да заплатите разходите по връщането. Малко оборудване (и малки количества) може да бъдат приети от местното съоръжение за събиране. За Испания: Моля, свържете се с местната установена система за приемане на вашите използвани продукти.

Важни указания относно безопасността

Преди да използвате този продукт ПРОЧЕТЕТЕ НАСТОЯЩОТО РЪКОВОДСТВО, СЛЕД КОЕТО ГО СЪХРАНЕТЕ ЗА БЪДЕЩИ СПРАВКИ.

При използване на този продукт трябва винаги да бъдат спазвани основни правила за безопасност. По този начин ще бъде избегната опасността от пожар, токов удар и нараняване на хора. Правилата включват следното:

ПРЕДУПРЕЖДЕНИЕ

1. Продуктът следва да бъде използван единствено по указаното предназначение, както е описано в настоящото ръководство за експлоатация.
2. Този уред може да бъде използван от деца над 8 годишна възраст, както и от лица с намалени физически, сетивни или умствени възможности, както и от такива с липса на опит и познание, единствено когато са наблюдавани и инструктирани как да използват устройството по безопасен начин и разбират опасностите, които е възможно да възникнат. Децата не трябва да си играят с уреда. Почистването и профилактиката не бива да се осъществяват от деца без родителски надзор.
3. Не правете опити да поправяте или разглобявате продукта без чужда помощ.
4. Никога не използвайте продукта ако забележите, че е повреден или не функционира правилно, или в случай на неизправност в хранящия кабел или адаптера за променлив ток.
В този случай, с цел предотвратяване на евентуална опасност, е необходимо продуктът да бъде заменен, ремонтиран или изведен от експлоатация от производителя, упълномощен от Sharp сервизен център или лице с необходимата квалификация.
Свържете се с най-близкия сервизен център за всякакъв вид проблеми, настройки или необходимост от ремонтни дейности.
(Следните части на адаптера за променлив ток не могат да бъдат заменени и в случай на повреда трябва да бъдат отстранени.

- Захранващ кабел, щифтове на щепсела, предпазител)

5. Спазвайте указанията за употреба на хранящия кабел и адаптера за променлив ток. При неправилна работа с тях може да се стигне до токов удар, прегряване или пожар.
 - a. Използвайте уреда единствено при храняване с променлив ток от 220-240 волта.
 - b. Използвайте единствено адаптера за променлив ток, предоставен с това устройство.
 - c. Не използвайте адаптера за променлив ток с други продукти.
 - d. Не свързвайте към разхлабени или повредени стенни контакти.
 - e. Винаги изключвайте продукта, преди да извадите адаптера от контакта.
 - f. Винаги изключвайте продукта от електрическата мрежа при следните обстоятелства:
 - Преди да го преместите.
 - Преди отваряне на страничния панел;
 - Преди подмяна на филтъра;
 - Преди изпълняване на действия по профилактика;
 - Когато продуктът не се използва.
 - g. При изключване от електрическата мрежа хващайте адаптера, а не хранящия кабел.
 - h. Не позволявайте натрупване на прах върху адаптера.
 - i. Спазвайте следните препоръки, за да запазите хранящия кабел от увреждане:
 - Не поставяйте тежки предмети върху хранящия кабел;
 - Пазете го от притискане, прегъване или усукване;
 - Не покривайте хранящия кабел с розетки и т.н.;
 - Не поставяйте хранящия кабел под килими, мебели или други уреди;
 - За да се избегне опасността от спъване, разполагайте хранящия кабел на места, откъдето не се преминава често;
6. Не използвайте продукта в близост до посочените места:
 - a. До открит огън. (Уреди, работещи на газ, камини, запалени свещи, цигари и т.н.)
 - b. При наличие на следните леснозапалими газове:

- Дим от мазнина или масло, генериран в кухнята;
 - Маслени остатъци;
 - Химически изпарения и т.н.;
- c. В близост или върху зони, където се достига висока температура, или където може да влезе в съприкосновение с нагорещена пара. (Печки, отоплителни уреди и т.н.)
 - d. На влажни места, или такива, в които се генерира конденз. (Бани, перални помещения и т.н.)
7. В случай че използвате продукта в близост до устройства, които изпълняват горене (газови уреди и т.н.), е необходимо помещението да бъде добре проветрено. В противен случай съществува опасност от натравяне с въглероден моноксид.
 8. Пазете продукта от съприкосновение с вода.
 9. Не поставяйте пръстите си или външни тела във входния или изходния въздушен отвор.
 10. Не поставяйте нищо в изходния въздушен отвор.
 11. Не гледайте в изходните въздушни отвори.
 12. Не сядайте, не се облягайте и не накланяйте този продукт.

ВНИМАНИЕ:

ПРАВИЛА ЗА БЕЗОПАСНОСТ ПО ВРЕМЕ НА МОНТАЖ

1. Поставете продукта в изправено положение върху равна и стабилна повърхност с достатъчна въздушна циркулация.
2. Не разполагайте продукта върху нестабилна повърхност (легла, дивани, тежки килими и т.н.). Възможно е това да доведе до преобръщане.
3. Ако продуктът се използва за продължителен период от време, зоната около него може да бъде замърсена, ето защо се препоръчва редовно почистване на околните стени, подови повърхности и килими.
Ако замърсяването Ви притеснява, преместете продукта на по-голямо разстояние от останалите предмети.
4. Внимавайте входните или изходните въздушни отвори да не бъдат запушени (с мебели, завеси и т.н.).

5. Подходящите условия за експлоатация са при температура между 0 °C и 35 °C.
6. Не поставяйте продукта на посочените места. Възможно е това да причини деформация, напукване, обезцветяване или повреда на сензора.
 - a. На открито или на пряка слънчева светлина.
 - b. На места с големи температурни промени.
 - c. На места, където ще бъде изложен пряко на вятър или течение.

ПРАВИЛА ЗА БЕЗОПАСНОСТ ПО ВРЕМЕ НА ЕКСПЛОАТАЦИЯ

1. Не включвайте продукта без надлежно поставени филтри.
2. Ако продуктът е разположен върху под, който може да бъде наранен лесно, неравна повърхност или дебел килим, е необходимо при преместване да бъде повдигнат.
3. При пренасяне на продукта предварително отстранете адаптера. Използвайте страничните дръжки.
4. Не включвайте продукта в помещения, където са използвани аерозолни инсектициди. Това може да доведе до запазване на миризмата на инсектицида в продукта и отделянето му от въздушните отвори.
5. Не използвайте изделия на силиконова основа или със съдържание на флуорна смола (козметика и продукти за грижа за косата и др.) в близост до устройството. Флуорната смола и силиконът могат да се наслоят в него и да възпрепятстват генерирането на Plasmacluster йони.

ЗАБЕЛЕЖКА

Смушчения в приемането на радио или телевизионен сигнал

Ако продуктът предизвиква смушчения в приемането на радио, телевизионен сигнал или радиоуправляеми часовници, опитайте да увеличите разстоянието между тях.

Общ преглед

Корпус

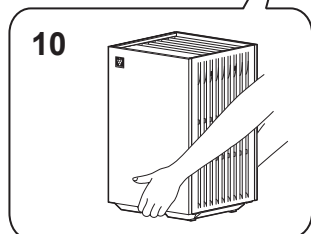
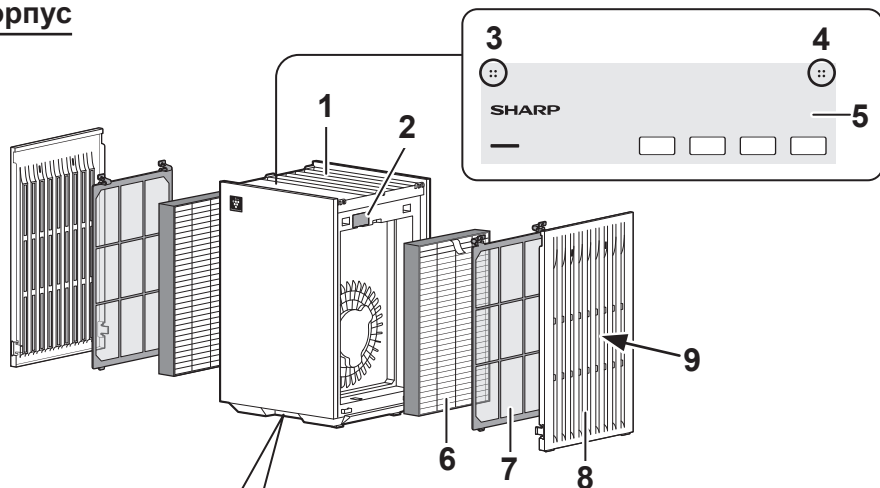

Изглед отзад

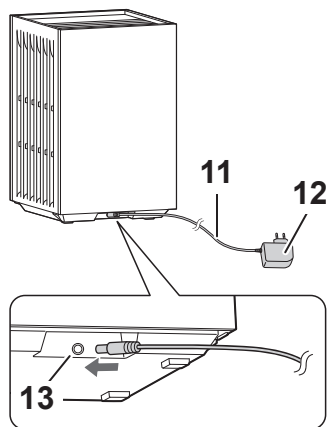

1	Изходен въздушен отвор
2	Сензорен филтър Единствено за модел FP-S42EU
2	Прахов сензор с висока чувствителност (изглед отвътре и отстрани) Единствено за модел FP-S42EU
3	Сензор за миризма*
4	Сензор за температура и влажност* Единствено за модел FP-S42EU
5	Панел за управление
6	Две в едно филтър HEPA и обезмирисяващ филтър **
7	Предфилтър **
8	Страничен панел **
9	Входен въздушен отвор **
10	Дръжка (разположена върху предната и задната страна на продукта)
11	Захранващ кабел
12	Адаптер за променлив ток
13	Гнездо за включване на адаптера

* Изглед отвътре

** Разположени върху лявата и дясната страни на продукта.

Панел за управление

Отнася се за модел FP-S42EU

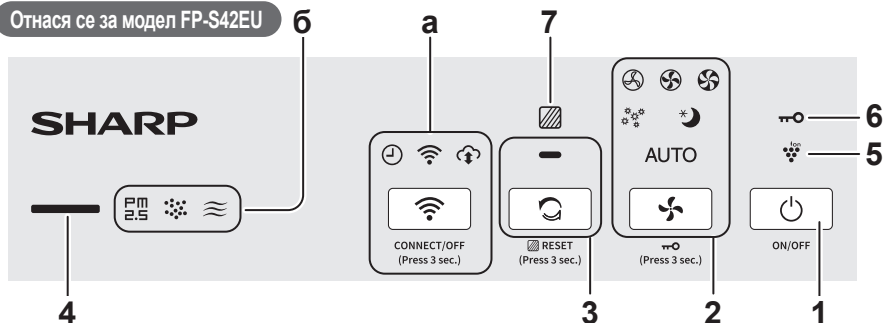

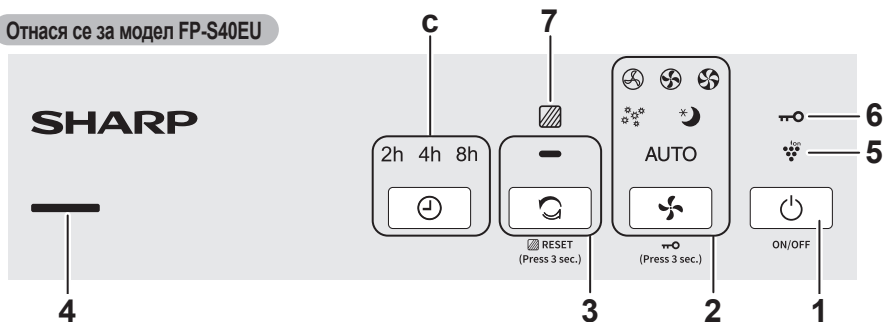

Отнася се за модел FP-S40EU



1	Бутон ВКЛ./ИЗКЛ.						
2	Бутон за избор на режим, индикатор						
3	Бутон Пречистващ йонен душ, светлинен индикатор						
4	Индикатор за чистота на въздуха *** • Показва чистотата на въздуха в помещението в 5 степени с променящи се цветовете. (За модел FP-S40EU степените са само 4.)						
	<table border="0"> <tr> <td>Чисто</td> <td>Син цвят</td> </tr> <tr> <td>↕</td> <td>Жълт цвят (премигване)</td> </tr> <tr> <td>Замърсено</td> <td>Червен цвят (учестено премигване)</td> </tr> </table>	Чисто	Син цвят	↕	Жълт цвят (премигване)	Замърсено	Червен цвят (учестено премигване)
Чисто	Син цвят						
↕	Жълт цвят (премигване)						
Замърсено	Червен цвят (учестено премигване)						
5	Индикатор за Plasmacluster йони (син)						
6	Индикатор за заключване за детска безопасност						
7	Индикатор за смяна на филтър (червен)						

Единствено за модел FP-S42EU

a	Бутон и индикатор за употреба с помощта на безжична мрежа (вж. стр. 16)
б	Индикатор за миризма • Обозначава наличието на миризми. 
	Индикатор за прах • Обозначава наличието на прах. 
	Индикатор за ФПЧ 2.5 • Обозначава наличието на микроскопични прахови частици. 

Единствено за модел FP-S40EU

в	Бутон Таймер, Индикатори
---	--------------------------

*** През първите 30 секунди след стартиране на работата, продуктът ще проверява състоянието на въздуха. През това време индикаторът за чистота ще мига последователно в 4 цвята. (Отнася се единствено за модел FP-S42EU)

Монтаж

ЗАБЕЛЕЖКА

Преди да пристъпите към монтиране или замяна на филтрите се уверете, че продуктът е изключен и не е свързан към електрическата мрежа.



1. Свалете страничните панели и предфилтрите.

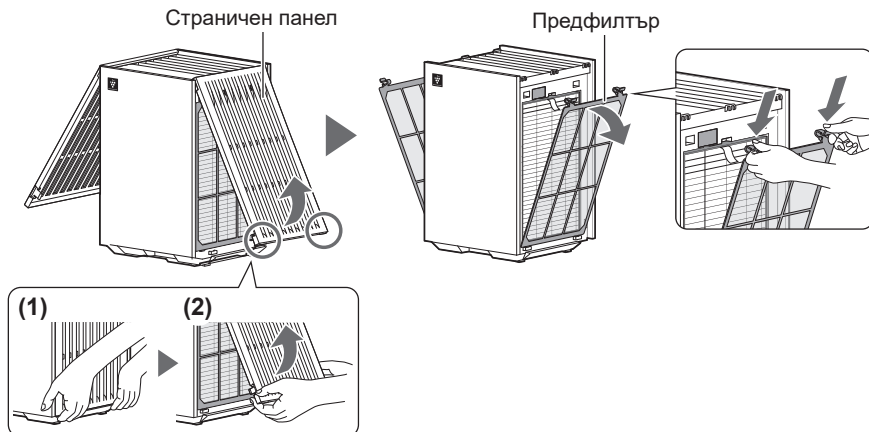

2. Извадете филтрите от полиетиленовите опаковки, след което ги монтирайте.

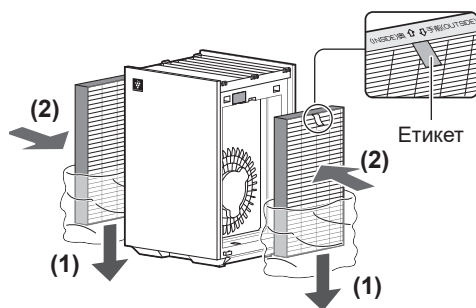

3. Поставете предфилтрите и страничните панели.

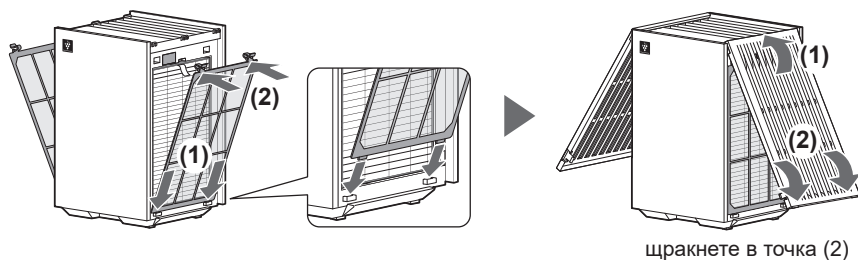

Работа с уреда

Старт/Стоп

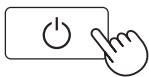

Стоп



Старт

Продуктът стартира в последния използван режим.

Скорост на въртене на вентилатора

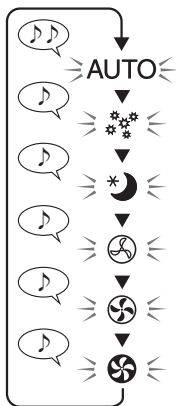

АУТО (Автоматичен режим)

ПОЛЕН (Полени)

СЛЕЕП (Сън)

НИСКА

СРЕДНА

МАКСИМАЛНА

AUTO (Автоматичен режим):

Скоростта на вентилатора се превключва автоматично в зависимост от количеството замърсяване във въздуха.

POLLEN (Полени):

Чувствителността на сензора автоматично се увеличава за бързо отчитане на наличие на прах във въздуха, след което продуктът интензивно го пречиства.

SLEEP (Сън):

Продуктът работи в тих режим, а скоростта на вентилатора се превключва автоматично в зависимост от количеството замърсявания във въздуха.

Панелът за управление и индикаторът за чистота на въздуха ще бъдат изключени автоматично. Имайте предвид, че някои индикатори, които са необходими с цел уведомяване, ще светят по-слабо.

Режим ПРЕЧИСТВАЩ ЙОНЕН ДУШ

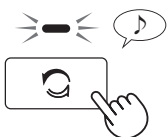

В продължение на 10 минути продуктът освобождава Plasmacluster йони със силна въздушна струя, като същевременно събира прах и намалява статичното електричество. След това чувствителността на сензора автоматично се увеличава за бързо откриване на замърсяване и интензивно пречистване на въздуха за 50 минути.

Когато след изминаване на 60 минути операцията приключи, продуктът ще се върне към предишния режим на работа.

Таймер Единствено за модел FP-S40EU

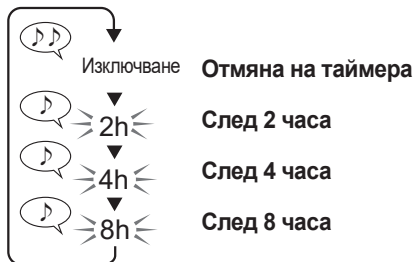

Можете да зададете таймер за включване (или изключване), използвайки метода, посочен вляво, докато продуктът е спрял (или докато работи).

- След като таймерът за включване (или изключване) бъде зададен, индикаторът за оставащо време светва, а продуктът автоматично стартира (или се изключва) след достигане на избраното време.
- За да отмените вече зададен таймер, натиснете бутон Timer. Съответният индикатор ще се изключи.

Заклучване за детска безопасност

(по време на работа или в режим на готовност)

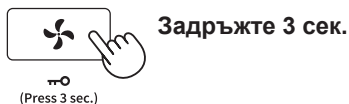

Докато функцията е активирана, панелът за управление остава заключен.

- Режимът за управление посредством безжична мрежа може да бъде изключен, дори ако функцията за заключване за детска безопасност е активна. (Отнася се единствено за модел FP-S42EU)

Изключване **ИЗКЛ.**



Активиране на Plasmacluster йони

(докато продуктът е включен)

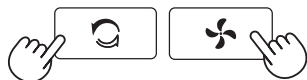

Натиснете и задръжете едновременно в продължение на 3 сек.

Изключване **ИЗКЛ.**



Допълнителни функции

Можете да зададете следните функции:

Управление на светлините

- Можете да променят яркостта на светлините на панела за управление. Ако бъде поставена на позиция ИЗКЛ., някои индикатори, които са необходими с цел уведомяване, ще светят по-слабо.

Чувствителност на сензорите

Автоматично рестартиране

- Ако захранването бъде прекъснато, след неговото възстановяване продуктът ще стартира работа с последните зададени настройки.

Bluetooth

Единствено за модел FP-S42EU

1. Влизане в режим за настройка.

(докато продуктът е в режим на готовност)



Натиснете и задръжте едновременно в продължение на 3 сек.

Индикаторът светва и показва текущите настройки. (Напр. FP-S42EU)

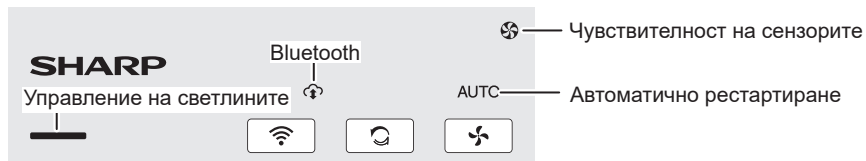

2. Промяна на настройките.

Управление на светлините	Чувствителност на сензорите	Автоматично рестартиране	Bluetooth Единствено за модел FP-S42EU
<p>Вкл. (по подразбиране)</p> <p>ИЗКЛ.</p>	<p>Стандартна (по подразбиране)</p> <p>Висока</p> <p>Ниска</p>	<p>FP-S42EU</p> <p>FP-S40EU</p> <p>AUTO</p> <p>Вкл. (по подразбиране)</p> <p>ИЗКЛ.</p>	<p>Натиснете и задръжте едновременно в продължение на 3 сек.</p> <p>Вкл. (по подразбиране)</p> <p>ИЗКЛ.</p>

3. Изход от настройките.



- Ако бутон Вкл./Изкл. не бъде натиснат в рамките на 8 секунди, настройките ще бъдат запазени автоматично.

Профилактика и поддръжка

ЗАБЕЛЕЖКА

Преди да пристъпите към почистване или подмяна на филтрите се уверете, че продуктът е изключен и не е свързан към електрическата мрежа.



Не използвайте почистващи препарати, различни от посочените в настоящото ръководство.

- Не използвайте летливи течности (бензин,

разредител за боя, прах или масло за полиране и т.н.). Това може да доведе до увреждане или промяна на цвета на покритието, както и до неизправност на сензорите.

Цикъл на профилактика: веднъж месечно

- Все пак, две в едно филтър HEPA и обезмирисяващ филтър трябва да бъде почистван при следните обстоятелства:
 - При натрупване на прах.
 - Когато от въздушното отверстие се усеща миризма.

Корпус

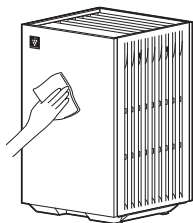

Избършете с мека суха кърпа.

Странични панели и предфилтри

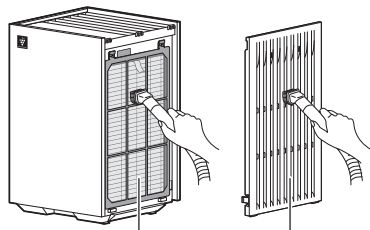

Предфилтър Страничен панел

Внимателно отстранете прахта с уред за почистване, напр. прахосмукачка.

- При почистване на предфилтъра не използвайте прекалено голяма сила.

ЗАБЕЛЕЖКА

Почистване на упорити замърсявания

1. Добавете малко количество щадящ кухненски почистващ препарат във вода и накснете за около 10 минути.
2. Изплакнете с чиста вода.
3. Оставете филтъра да изсъхне напълно на добре проветрено място.



Сензори

Внимателно отстранете прахта с уред за почистване, напр. прахосукачка.

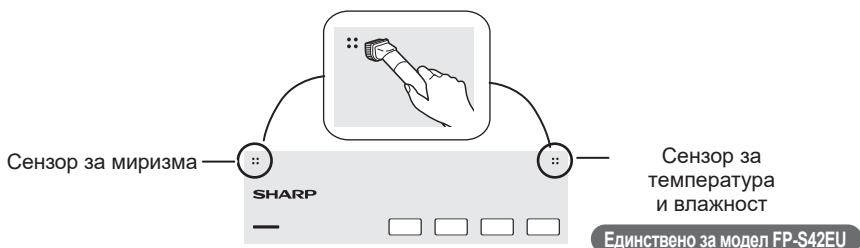

Прахов сензор с висока чувствителност

Единствено за модел FP-S42EU

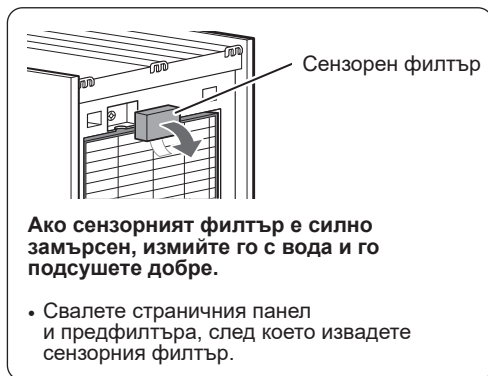
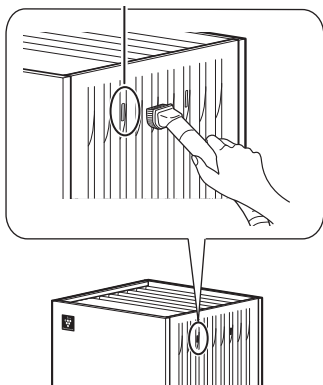

Две в едно филтър HEPA и обезмирисяващ филтър

ЗАБЕЛЕЖКА

Не мийте филтъра. Не го излагайте на слънчева светлина. В противен случай може да изгуби ефективността си.

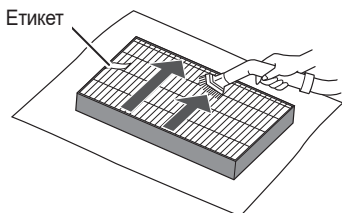

Почиствайте само от страната, обозначена с етикет.

- Не почиствайте обратната страна (върху която няма етикети).
- Филтърът е деликатен. Внимавайте да не упражнявате прекалено много сила, докато го почиствате.

Подмяна на филтрите

Когато съответният индикатор започне да премигва, е време да подмените филтрите.

	Бавно премигване	Подменете филтрите
	Учестено премигване	Подменете филтрите незабавно.

Филтърът трябва да бъде подменен в съответствие с указанията на стр. 5. След като изпълните това, последвайте описаните по-долу стъпки, за да нулирате (изключите) индикатора за подмяна на филтъра.

(1) Свържете адаптера за променлив ток към контакт на стената и включете продукта.

(2)



Задръжте
3 сек.



Изключване

Настройката за нулиране
е завършена.

ЗАБЕЛЕЖКА

- Цикълът на подмяна може да се различава в зависимост от условията и средата на употреба.
- Някои миризми, поглъщани от филтрите, могат да се разградят с течение на времето, причинявайки допълнителна миризма. В зависимост от средата, особено при екстремни условия, тази миризма може да стане по-силна за по-кратко от очакваното време. При такива случаи, или ако прахта не може да бъде отстранена, подменете филтъра.

Модел за подмяна

Две в едно филтър HEPA и обезмирисяващ филтър
FZ-S40S2E (2 бр.)

- Използвайте резервните части, упоменати в настоящото ръководство.
- Максималният период на ползване е 2 години.
(Максималният период на ползване се основава на измервания съгласно стандарт JEM1467 на Японската асоциация на производителите на електронна техника.)

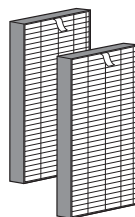

Отстраняване на неизправности

Преди да потърсите специализирана помощ, моля прегледайте представения по-долу списък, тъй като е възможно проблемът да не касае неизправност на продукта.

Миризмата и димът не изчезват.

- Проверете филтрите. Ако опаковката е все още върху тях, я отстранете, след което ги поставете на място.
- Проверете филтрите. Почистете ги или ги заменете, ако са силно замърсени.

Освободеният от продукта въздух съдържа миризма.

- Проверете филтрите. Почистете ги или ги заменете, ако са силно замърсени.

Продуктът не функционира, когато във въздуха има цигарен дим.

- Уверете се, че продуктът е поставен на място, на което сензорите могат да доловят цигарения дим.
- Проверете сензорния филтър. Ако е задръстен или замърсен, го почистете. (Вж. стр. 10)

От нов продукт и/или филтър се излъчва миризма.

- Възможна е появата на лека миризма непосредствено след сваляне на полиетиленовата опаковка. Тя не е от съществено значение за ефективността на филтъра и не представлява заплаха за човешкото здраве.

Продуктът издава звуци, наподобяващи почукване или потракване.

- Звуци, наподобяващи почукване или потракване могат да бъдат чути от уреда при генерирането на йони.

Цветът на индикатора за чистота остава син (или червен), дори когато има промяна в качеството на въздуха.

- Възможно е цветът на индикатора за чистота на въздуха да не се промени за известно време след включване.
- Сензорът за миризма и високочувствителният сензор за прах възпрепятствани ли са от нещо? Проверете зоната на сензорите. (Вж. стр. 3)
- Проверете сензорния филтър. Ако е задръстен или замърсен, го почистете. (Вж. стр. 10)
- Регулирайте чувствителността на сензорите, както е посочено, в зависимост от цвета на индикатора за чистота на въздуха. (Вж. стр. 8)
 - Ако сензорът продължава да свети в червено, задайте настройката за чувствителност на сензорите на НИСКА.
 - Ако сензорът продължава да свети в синьо, задайте настройката за чувствителност на сензорите на ВИСОКА.

Индикаторът за чистота променя цвета си често.

- Индикаторът за чистота автоматично променя цвета си, когато сензорът за миризма и праховият сензор с висока чувствителност отчетат замърсяване. Ако това Ви безпокои, можете да промените чувствителността на сензорите. (Вж. стр. 8,)

Панелът за управление се изключва.

- Панелът за управление се изключва при следните случаи:
 - Работа в режим на заспиване.
 - Функцията за управление на светлините е изключена. (Вж. стр. 8)

Индикаторът за подмяна на филтъра премигва.

- Подменете филтрите.
След като направите това, нулирайте съответния индикатор. (Вж. стр. 11)

Индикация на грешките

Индикаторът за полени премигва, а продуктът не работи.

- Продуктът е прекъснал работа, тъй като филтърът не е поставен правилно. Изпълнете посочените действия, за да изчистите грешката.
 - (1) Натиснете бутон ВКЛ./ИЗКЛ., за да изключите захранването.
 - (2) Монтирайте филтъра надлежно.
 - (3) Натиснете бутон ВКЛ./ИЗКЛ., за да включите захранването.

Един от следните индикатори премигва.

- **НИСКА МОЩНОСТ**
 - **АВТОМАТИЧЕН РЕЖИМ** Единствено за модел FP-S42EU
 - **СРЕДНА МОЩНОСТ** Единствено за модел FP-S42EU
- Изключете продукта от електрическата мрежа, изчакайте една минута, след което го включете отново.

Ако грешката възникне отново, се свържете със сервизен център, одобрен от Sharp.

Правила и мерки за безопасност при работа с функцията за безжично свързване

ПРЕДУПРЕЖДЕНИЕ

При дистанционно управление на въздухопречиствателя

Преди да използвате функцията за дистанционно управление, когато се намирате извън дома си, е необходимо да се уверите във възможността за безопасна работа на продукта. Тези съображения са необходими, тъй като вероятно няма да можете да проверите моментното състояние на въздухопречиствателя или зоната около него, както и ситуацията, свързана с евентуално пребиваващи там лица.

1. Проверете дали щепселът е надлежно поставен в електрическият контакт, както и дали върху тях няма полепнал прах. В противен случай може да се стигне до нагряване, възпламеняване, възникване на пожар и т.н., поради лоша връзка.
2. Предварително се уверете, че в близост до продукта няма разположени предмети. Генерираната въздушна струя може да предизвика неочаквани явления (напр. падане на нестабилни предмети), да причини пожари, наранявания, увреждане на покъщнина.

ВНИМАНИЕ

Мерки за безопасност при работа с функцията за безжично свързване

1. За да използвате мобилното приложение, е необходимо да се съгласите с „Условията за използване на услугата“.
2. Уверете се, че приложението е актуализирано.
3. Екранните изображения и схемите в настоящото ръководство имат обяснителна цел. Възможно е да има различия от действителния продукт.
4. При слаба връзка мобилното приложение може да не е в състояние да управлява въздухопречиствателя. Възможно е моментната работа на продукта да не бъде отразена правилно в приложението.
5. Препоръчва се да държите екрана на устройството си заключен с цел предотвратяване на непреднамерено активиране.

6. При изтегляне и употреба на приложението могат да бъдат начислени такси за ползване на мобилни данни.

Предпазни мерки при използване на радиовълни

1. Използването на приложението не може да бъде гарантирано при наличие на обстоятелствата, посочени по-долу:
 - a. Близко до Bluetooth® устройство за безжична комуникация, използващо същата честота (2,4 GHz), като този продукт.
 - b. В близост до продукт, който генерира магнитно поле. (напр. микровълнова фурна)
 - c. В близост до място със статично електричество.
 - d. В близост до място, където възникват смущения в радиосигнала.
 - e. В близост до други устройства, използващи безжична комуникация.
2. Наличието и качеството на безжично свързване не могат да бъдат гарантирани за всички рутери или условия на средата.
3. На следните места могат да възникнат затруднения с приемането на безжичен сигнал:
 - a. В сгради от бетон, армировъчна стомана или метал.
 - b. До прегради.
 - c. В близост до безжични комуникационни устройства, използващи същата честота.

Мерки за безопасност при използване на лични данни (свързани със сигурността)

1. Ако използвате устройство, включено към безжична локална мрежа, Вашите данни могат да бъдат прихванати, независимо от настройките за шифроване.
2. Уверете се, че използвате мрежа, която се намира под Ваше управление.
3. В случай на продажба, извездане от експлоатация или предаване от/на трета страна, върнете фабричните настройки на устройството. За повече информация относно възстановяване на фабричните настройки вж. стр. 18.

-
- Марката Bluetooth® е регистрирана търговска марка, притежание на Bluetooth SIG, Inc.

Необходими условия за ползване (към август 2025 г.)

Широколентова Интернет връзка

- Посочените методи на свързване не могат да бъдат използвани.
 - Комутируемо свързване
 - Свързване, изискващо удостоверяване на самоличност
- Използването на следните методи на свързване не може да бъде гарантирано.
 - Свързване посредством мобилен рутер
 - Свързване посредством тетъринг

Смарт устройство (напр. смартфон)

- Минимални изисквания към софтуера:
Android 8 или по-късна версия / iOS 12 или по-късна версия

Точка за безжичен достъп (рутер)

Спецификации за безжична връзка, поддържана от продукта

- Честота: 2,4 GHz / честотна лента 5 GHz (IEEE802.11a/b/g/n)
- Канал:
<честотна лента 2,4 GHz> 1-13
<честотна лента 5 GHz> W52 (36, 40, 44, 48) / W53 (52, 56, 60, 64) / W56 (100, 104, 108, 112, 116, 120, 124, 128, 132, 136, 140, 144) / W58 (149, 153, 157, 161, 165)
- Протоколи за защита: WPA Personal / WPA2 Personal / WPA3 Personal
- Препоръчителен метод за шифроване: AES
- Bluetooth 5.0 (поддържа се единствено Bluetooth Low Energy)

ЗАБЕЛЕЖКА

Моля, деактивирайте посочените настройки на рутера:

- Режим на скрит SSID
- Настройки за филтриране на MAC адрес
- Настройка за изолиране на клиента, забраняваща безжична комуникация между устройствата, свързани с рутера.

Права върху интелектуалната собственост за този продукт

- Софтуерът, включен в този продукт, се състои от софтуер, разработен или създаден от нашата компания, който подлежи на защита с авторски права от нея, и безплатен софтуер, защитен с авторски права от трети страни. За повече информация относно софтуера, включен в този продукт, включително лицензионни условия, щракнете върху посочения адрес: <https://jp.sharp/support/cloud/adapter/license/z02/>



Търговски марки

- „Wi-Fi®“ е регистрирана търговска марка на Wi-Fi Alliance®.
- „WPA™“ и „WPA2™“ са търговски марки на Wi-Fi Alliance®.
- „Android™“ е търговска марка на Google Inc.
- Другите имена на компании, корпоративни имена, имена на продукти, споменати в ръководство за експлоатация, са търговски марки и регистрирани търговски марки на съответните компании.

Употреба на функцията за безжично свързване

Свързване посредством мобилно приложение (Sharp Life AIR App)

Свързването на въздухопречиствателя със смарт устройства предоставя подобрени възможности за ползване.

Сканирайте кода, за да изтеглите и инсталирате приложението. След като приложението е инсталирано, изпълнете посочените по-долу стъпки, за да го настроите.



<https://sharphome.eu/pages/sharp-lifeair-app>

1. Стартирайте приложението и следвайте указанията, за да изпълните първоначалните му настройки.
2. За свързване на приложението с въздухопречиствателя изпълнете посочените по-долу стъпки.
 - (1) Докоснете бутона за меню „☰“ в горния ляв край на екрана на приложението.
 - (2) Докоснете опция „Регистриране на устройство“.
 - (3) Докоснете опция „Свързване с рутер“, след което изпълнете указанията, предоставени от приложението.

Бутони и индикатори, свързани с функцията за употреба с помощта на безжична мрежа

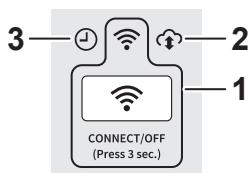

1	Бутон за безжично свързване Индикатор за безжично свързване <ul style="list-style-type: none">Индикаторът свети: функцията за безжично свързване е активиранаИндикаторът не свети: функцията за безжично свързване е деактивиранаИндикаторът премигва (вж. стр. 19)
2	Индикатор за облачна услуга <ul style="list-style-type: none">Светва, когато функцията „Облачна услуга“ в приложението бъде активирана.
3	Лампичка TIMER (ТАЙМЕР) <ul style="list-style-type: none">Светва, когато от мобилното приложение бъде зададен таймер на продукта.

ВКЛЮЧВАНЕ/ИЗКЛЮЧВАНЕ на функцията за безжично свързване



- Включване на функцията за безжично свързване. Няколко секунди след като натиснете бутона за безжично свързване, ще прозвучи четирикратен аудио сигнал. След това, съответният индикатор ще светва, което обозначава успешното свързване към безжична мрежа. В този случай, безжичното свързване с рутера ще бъде възстановено автоматично.

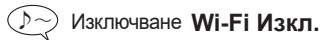

Безжичното свързване между въздухоп- речиствателя и рутера не функционира.

- Проверете спецификациите на рутера.
- Направете необходимите корекции в рутера и посоката на антената или приближете устрой- ството до тях. След това рестартирайте рутера и изпълнете повторно безжично свързване с въздухопречиствателя.

Не може да бъде установено свързване между въздухопречиствателя и смарт устройството.

- Въздухопречиствателят и смарт устройството към един и същи рутер ли са свързани? Свържете въздухопречиствателя и смарт ус- тройството към един и същ рутер. Също така, опитайте да използвате честотна лента 2.4GHz или 5 GHz на рутера.
- Достигнат ли е общ брой от 10 регистрирани смарт устройства към един въздухопречиства- тел? Максималният брой смарт устройства, които могат да бъдат регистрирани към един възду- хопречиствател, е 10.
- Достигнат ли е общ брой от 30 регистрирани продукта (климатици, въздухопречистватели и т.н.) за едно смарт устройство? Максималният брой продукти, които могат да бъ- дат регистрирани в едно смарт устройство, е 30.

Продуктът не може да се управлява дис- танционно от смарт устройство.

- Надлежно ли е изпълнено свързването между въздухопречиствателя и смарт устройството? Установете свързване между въздухопречиства- теля и смарт устройството.
- Проверете индикатора за безжично свързване на въздухопречиствателя. В случай че премигва или е изключен, изпъл- нете действия в съответствие със съответното състояние. (Вж. стр. 19)
- Активирането на индикатора за безжично свърз- ване след включване на адаптера за променлив ток на въздухопречиствателя към енергийната мрежа може да отнеме известно време. Докато индикаторът не светне, не можете да управля- вате този продукт от смарт устройството си.

При смяна на рутера

- Изпълнете следните стъпки, за да свържете въз- духопречиствателя към нов рутер.
 1. Натиснете и задръжте бутона за безжично свързване в продължение на 3 секунди, за да изключите функция Wi-Fi.
 2. Свържете въздухопречиствателя към новия рутер с помощта на приложението.
 - Влезте в приложението и изпълнете след- ното:
 - (1) Докоснете бутона за меню „☰“
 - (2) „Регистриране на устройство“
 - (3) „Свързване с рутер“

При смяна на смарт устройството

- Изпълнете следното.
 1. Изтрийте регистрацията на старото смарт устройство от приложението.
 2. Инсталирайте приложението на новото смарт устройство, след което изпълнете свързване с въздухопречиствателя, използ- вайки приложението.
 - Влезте в приложението и изпълнете след- ното:
 - (1) Докоснете бутона за меню „☰“
 - (2) „Регистриране на устройство“
 - (3) „Вече е свързано към рутер“

При извеждане от експлоатация или предаване на въздухопречиствателя на трета страна

- Изпълнете посочените по-долу стъпки, за да предотвратите разкриване на лична информа- ция..
 1. Изтрийте регистрацията на въздухопречист- вателя от приложението.
 2. Инициализирайте функцията за безжично свързване на въздухопречиствателя. (Вж. стр. 18)

При получаване на въздухопречиствател от трета страна

- За да предотвратите неупълномощен достъп от трета страна, инициализирайте функцията за безжично свързване на въздухопречиствателя. (Вж. стр. 18)

Инициализиране на функцията за безжично свързване

ЗАБЕЛЕЖКА

При инициализиране на функцията за безжично свързване, изтрийте регистрацията на въздухопечиствателя от приложението, в случай че преди това е бил регистриран.

1. Натиснете и задръжте бутона за безжично свързване в продължение на 8 секунди.

(по време на работа или в режим на готовност)



Натиснете и задръжте в продължение на 8 сек.

▼ (след известен период)



С премигване

- След изминаване на около 3 секунди, докато задръжате бутона, въздухопечиствателят ще излъчи аудио сигнал, а индикаторът за безжично свързване ще премигне или ще се изключи. Въпреки това, продължете да натискате бутона, докато изминат 8 секунди.

2. В рамките на 2 минути натиснете и задръжте още веднъж бутона за безжично свързване в продължение на 3 секунди.



Задръжте 3 сек.



С премигване

▼ (след известен период)



Изключване **Завършено**

Включване/Изключване на Bluetooth

- За повече информация относно начина на настройване, вж. стр. 8.

Повече информация относно функцията за безжично свързване

Индикаторът за безжично свързване премигва бавно

- Налице е едно от състоянията, описани по-долу.
 - A. Безжичното свързване между въздухопечиствателя и рутера е в процес на установяване.
 - B. Свързването между въздухопечиствателя и смарт устройството е в процес на установяване.
 - C. Софтуерът за функцията за безжично свързване на въздухопечиствателя е в процес на актуализация.

Индикаторът за безжично свързване премигва интензивно

- Грешка в мрежата. Проверете следното:
 - A. Проверете мрежовия статус на рутера.
 - B. Изключете въздухопечиствателя и проверете състоянието на безжичната мрежа.
 - C. В случай че в точки A и B няма установен проблем, изключете въздухопечиствателя от електрическата мрежа. След известно време включете отново въздухопечиствателя в електрически контакт и изпълнете повторно свързване към рутера.

Индикаторът за безжично свързване се изключва

- Въздухопечиствателят не може да се свърже с рутера. Проверете следното:
 - A. Адаптерът за променлив ток правилно ли е свързан към електрическата мрежа?
 - B. Деактивирана ли е функцията за безжично свързване?
Изпълнете повторно свързване на въздухопечиствателя към рутера.

Характеристики

Модел	FP-S42EU		
Захранване	Адаптер за променлив ток *1		
	Номинално входно напрежение	AC 100 - 240 V 50 - 60 Hz 0,9 A	
	Номинално изходно напрежение	DC 24,0 V 1,5 A 36,0 W	
Задаване на скорост на въртене на вентилатора	МАКСИМАЛНА	СРЕДНА	НИСКА
Скорост на въртене на вентилатора (m ³ /час)	240	132	36
Номинална мощност (W)	23	7,1	2,8
Ниво на шум (dB) *2	46	34	19
Консумация на енергия в режим на готовност (W)	0,9 (при включен адаптер за безжично свързване) 0,7 (при изключен адаптер за безжично свързване)		
Препоръчителен размер на помещението (M ²) *3	До 30		
Препоръчителен размер на помещението за Plasmacluster йони с висока плътност (m ²) *4	До 23		
Сензори	Сензор за прах с висока чувствителност, миризма, температура и влажност		
Вид филтър	Две в едно филтър HEPA *5 и обезмирисаващ филтър		
Дължина на кабела (m)	Прибл. 2,0		
Размери (mm)	235 (Ш) × 235 (Д) × 372 (В)		
Тегло (kg)	Прибл. 3,9		
Спецификации за безжична връзка, поддържана от продукта	Wi-Fi 2,4GHz	Честотна лента 2,4 GHz Канал 1 – 13 Максимална мощност на предаване 100 mW при 2,412 – 2,472 GHz	
	Wi-Fi 5GHz	Честотна лента 5 GHz Канал 36 – 165 Максимална мощност на предаване 100 mW при 5,180 – 5,825 GHz	
	Bluetooth	Честотна лента 2,4 GHz Канал 0 – 39 Максимална мощност на предаване 10 mW при 2,402 – 2,480 GHz	

	Препоръчителен размер на помещението *6	Скорост на подаване на чист въздух		
		Дим	Прах	Полени
ANAM	19 m ²	133 cfm (226 m ³ / h)	141 cfm (240 m ³ / h)	152 cfm (258 m ³ / h)
GB	26 m ²	260 m ³ / h *7		

С настоящото Sharp декларира, че това устройство е в съответствие със съществените изисквания и другите приложими разпоредби на Директива 2014/53/ЕС.

Пълният текст на декларацията за съответствие с изискванията на ЕС можете да прочетете на адрес: <https://sharphome.eu/documents-of-conformity/>

Консумация на енергия в режим на готовност

Когато продуктът е включен в електрическата мрежа и се намира в режим на готовност, има минимална консумация на енергия с цел поддържане работата на електрическите вериги. За да спестите енергия, изключвайте продукта от контакта, когато не го използвате.

Модел		FP-S40EU		
Захранване		Адаптер за променлив ток *1		
		AC 100 - 240 V 50 - 60 Hz 0,9 A		
Номинално входно напрежение		DC 24,0 V 1,5 A 36,0 W		
Номинално изходно напрежение				
Задаване на скорост на въртене на вентилатора		МАКСИМАЛНА	СРЕДНА	НИСКА
Скорост на въртене на вентилатора (m³/час)		240	132	36
Номинална мощност (W)		23	6,4	2,3
Ниво на шум (dB) *2		46	34	19
Консумация на енергия в режим на готовност (W)		0,3		
Препоръчителен размер на помещението (m²) *3		До 30		
Препоръчителен размер на помещението за Plasmacluster йони с висока плътност (m²) *4		До 23		
Сензори		Миризма		
Вид филтър		Две в едно филтър HEPA *5 и обезмирисващ филтър		
Дължина на кабела (m)		Прибл. 2,0		
Размери (mm)		235 (Ш) × 235 (Д) × 372 (В)		
Тегло (kg)		Прибл. 3,9		

	Препоръчителен размер на помещението *6	Скорост на подаване на чист въздух		
		Дим	Прах	Полени
АНАМ	19 m²	133 cfm (226 m³ / h)	141 cfm (240 m³ / h)	152 cfm (258 m³ / h)
GB	26 m²	260 m³ / h *7		

- *1 Този адаптер за променлив ток е устойчив на късо съединение трансформатор, съдържащ вграден предпазител.
- *2 Нивото на шум се измерва въз основа на стандарт JEM1467 на Японската асоциация на производителите на електронна техника.
- *3 Препоръчителният размер на помещението е подходящ за работа на продукта при максимална скорост на вентилатора. Това се отнася за пространство, в което определено количество прахови частици могат да бъдат отстранени в рамките на 30 минути (съгласно стандарт JEM1467).
- *4 Размер на помещението, в центъра на което могат да бъдат измерени прибл. 7000 йони на кубичен сантиметър, на приблизителна височина 1,2 м, при разположение на продукта до стена и действие в режим на максимална мощност.
- *5 Филтърът премахва над 99,97% от праховите частици с големина над 0,3 микрона (в съответствие със стандарт JEM1467).
- *6 Препоръчителният размер на помещението е подходящ за работа на продукта при максимална скорост на вентилатора (съгласно стандарт ANSI/AHAM AC-1-2020, GB/T 18801-2022).
- *7 Скоростта на подаване на пречистен въздух е изпитана от трета страна в съответствие с метод на изпитване съгласно стандарт GB/T 18801-2022 „Въздухопречиствател“ и е резултат от работа при режим на максимална мощност.

УКРАЇНСЬКА

Дякуємо за придбання очищувача повітря SHARP.

Перш ніж користуватися виробом, уважно прочитайте інструкцію.

Цю інструкцію слід зберігати в надійному місці, де нею буде зручно користуватися.

ЗМІСТ

Важливі вказівки з техніки безпеки	1
Будова виробу	3
Порядок встановлення	5
Порядок експлуатації	6
Порядок технічного обслуговування.....	9
Пошук і усунення несправностей.....	12
Функція Wi-Fi	14
Технічні характеристики	20



Інформація про утилізацію даного обладнання

ЯКЩО ПОТРІБНО ВИКИНУТИ ДАНЕ ОБЛАДНАННЯ, НЕ ВИКИДАЙТЕ ЙОГО У ЗВИЧАЙНИЙ СМІТНИК І НЕ КИДАЙТЕ В ВОГОНЬ!

Використане електричне та електронне обладнання завжди слід збирати та обробляти **ОКРЕМО** згідно з місцевим законодавством.

Окреме збирання забезпечує екологічно безпечність утилізації, повторне використання матеріалів та мінімізацію незворотних втрат сміття. **НЕНАЛЕЖНА УТИЛІЗАЦІЯ** внаслідок наявності певних речовин може бути шкідливою для здоров'я людини. Здавайте **ВИКОРИСТАНЕ ОБЛАДНАННЯ** на місцевий (зазвичай муніципальний) пункт збору, якщо такий є. У сумнівних випадках щодо утилізації зверніться до місцевих органів влади чи до дилера з запитанням щодо правильного способу утилізації.

ТІЛЬКИ ДЛЯ КОРИСТУВАЧІВ У ЄВРОПЕЙСЬКОМУ СОЮЗІ ТА ДЕЯКИХ ІНШИХ КРАЇНАХ (НАПРИКЛАД, НОРВЕГІЇ ЧИ ШВЕЙЦАРІЇ): Закон вимагає від вас брати участь у програмі окремого збирання сміття.

Про це нагадує наведений вище знак, що наноситься на електричне та електронне обладнання (чи на упаковку).

Користувачі з **ПРИВАТНИХ ГОСПОДАРСТВ** повинні здавати використане обладнання на існуючі пункти збору. Батарейки слід повертати у місця їхнього продажу. Повернення відбувається безкоштовно.

Якщо обладнання використовувалося з метою **ВЕДЕННЯ БІЗНЕСУ**, зверніться до дилера компанії SHARP, який повідомить вас про умови повернення. З вас можуть бути стягнені кошти за повернення. Малогабаритне обладнання (та в малих кількостях) можна здати на місцевий пункт збору. Для Іспанії: Для повернення використаних виробів зверніться до встановленої системи збору чи до місцевих органів влади.

Важливі вказівки з техніки безпеки

Перш ніж починати користуватися цим виробом, ПРОЧИТАЙТЕ І ЗАПАМ'ЯТАЙТЕ ЦІ ВКАЗІВКИ.

Щоб зменшити ризик пожежі, ураження електричним струмом і травмування людей, під час користування електричними приладами обов'язково слід дотримуватись основних правил техніки безпеки, декотрі з яких подано нижче:

УВАГА!

1. Виріб слід використовувати тільки за призначенням, як описано в інструкції.
2. Діти віком від 8 років, особи з погіршеними фізичними, чуттєвими чи розумовими здібностями, або люди, яким бракує знань чи досвіду, можуть користуватись виробом за умови, якщо хтось наглядає за ними, пояснює небезпеки, пов'язані з використанням виробу, та навчаче користуватись ним у безпечний спосіб. Не дозволяйте дітям гратися з виробом. Дітям заборонено без нагляду здійснювати чищення та поточне обслуговування.
3. Не ремонтуйте й не розбирайте виріб самотужки.
4. Користуйтеся виробом із пошкодженням шнуром чи вилкою живлення, а також у разі несправності чи пошкодження виробу, заборонено.
Щоб уникнути будь-яких небезпек, його заміну, ремонт чи ліквідацію має здійснювати виробник чи авторизований сервісний центр компанії Sharp або агент з обслуговування аналогічної кваліфікації. У разі виникнення будь-яких проблем чи потреби в регулюванні чи ремонті звертайтеся до найближчого сервісного центру.
(Неможливо замінити і підлягають ліквідації такі деталі блока живлення:
- шнур живлення, штирі вилки, запобіжник.)
5. Щоб не допустити короткого замикання, перегріву, ураження електричним струмом

чи займання, дотримуйтеся подальших вказівок стосовно шнура живлення чи блока живлення.

- a. Користуйтеся тільки електророзеткою з напругою 220-240 вольт змінного струму.
 - b. Використовуйте лише блок живлення, що входить у комплект виробу.
 - c. Не використовуйте блок живлення від цього виробу з іншими виробами.
 - d. Не вставляйте вилку в погано закріплені чи пошкоджені розетки.
 - e. Перш ніж виймати вилку з розетки, обов'язково вимикайте виріб.
 - f. Обов'язково вимикайте виріб із розетки в таких випадках:
 - перед переміщенням виробу;
 - перед відкриванням бічної стінки;
 - перед заміною фільтра;
 - перед технічним обслуговуванням виробу;
 - коли виріб не використовується.
 - g. Вимикаючи виріб з розетки, завжди витягуйте блок живлення (тримач), а не тягніть за шнур живлення.
 - h. Очищуйте блок живлення від пилу.
 - i. Уникайте пошкодження шнура живлення, дотримуючись подальших вказівок:
 - не ставте на шнур живлення важкі предмети і не перетискайте його;
 - не защемлюйте, не перегинайте й не перекручуйте шнур живлення;
 - не накривайте шнур живлення цинковками чи подібним покриттям;
 - не прокладайте шнур живлення під меблями чи іншими приладами;
 - щоб ніхто не спіткнувся об шнур живлення, кладіть його в місцях, де рідко ходять люди.
6. Не ставте виріб у таких місцях:
 - a. біля відкритого вогню (газові прилади, вогнища, запалені свічі, сигарети, кадильниці тощо);
 - b. у місцях, де наявні такі займисті гази:
 - жирні чи олійні залишки, які утворюються на кухні;
 - жирні залишки;
 - хімічні пари, тощо;

- c. поруч або на гарячих поверхнях, або в місцях, де шнур може потрапити під дію пари (плити, обігрівачі тощо);
 - d. у сирих, вологих місцях чи там, де утворюється конденсат (ванні, пральні тощо);
7. Під час користування виробом поряд із приладами, в яких відбувається горіння (газові прилади тощо) стежте за тим, щоб у приміщенні була добра вентиляція. Інакше може відбутися отруєння чадним газом.
 8. Не допускайте намокання виробу.
 9. Не вставляйте пальці чи сторонні предмети у повітрозабірний чи випускний отвір.
 10. Не вставляйте нічого в повітровипускний отвір.
 11. Не заглядайте у повітровипускні отвори.
 12. Не ставьте і не спирайтесь на виріб.

ЗАСТЕРЕЖЕННЯ

ЗАСТЕРЕЖНІ ЗАХОДИ ПІД ЧАС ВСТАНОВЛЕННЯ

1. Ставте виріб вертикально на стійку горизонтальну поверхню у місці, де забезпечено достатню циркуляцію повітря.
2. Не ставте виріб на нестійкі поверхні (ліжка, дивани, товсті килими тощо). Це може призвести до перекидання виробу.
3. Якщо виріб довго використовується, у місці навколо нього може скупчуватися бруд, тому стіни, підлогу та килими поряд із ним слід регулярно прибирати. Якщо поява бруду спричиняє незручності, відсуньте виріб подалі від будь-яких навколишніх предметів.
4. Не перекривайте повітрозабірні чи випускні отвори. Будьте уважні, щоб їх не перекривали меблі, штори тощо.
5. Використовуйте виріб за температури від 0°C до 35°C.
6. Не ставте виріб місцях, які перелічено нижче. Це може призвести до деформації, утворення тріщин, знебарвлення чи поломки давача.

- a. просто неба чи під прямим сонячним світлом;
- b. у місцях, де відбуваються різкі зміни температури;
- c. у місцях, де на прилад віятиме вітер, чи на протяхах.

ЗАСТЕРЕЖНІ ЗАХОДИ ПІД ЧАС ЕКСПЛУАТАЦІЇ

1. Не користуйтеся виробом, не встановивши належним чином фільтри.
2. Кожного разу, коли прилад потрібно перемістити через ділянку з пошкодженою чи нерівною підлогою або з килимовим покриттям, його слід переносити.
3. Перш ніж переносити виріб, вийміть із нього блок живлення та візьміться за ручки з обох боків виробу.
4. Не користуйтеся виробом у приміщеннях, де використовуються аерозольні засоби для знищення комах. Це може привести до того, що пари інсектицидів залишаться у виробі і будуть виходити через повітровипускний отвір.
5. Не користуйтеся поруч із виробом продуктами, що містять фторкаучук або силікон (наприклад, косметика, засоби догляду за волоссям тощо). Фторкаучук або силікон можуть осісти всередині виробу й перешкодити утворенню іонів Plasmacluster.

ПРИМІТКА

Завади прийманню сигналу радіо, телебачення тощо

Якщо виріб створює перешкоди прийманню сигналу радіо, телебачення чи радіокерованого годинника, перемістіть виріб подалі від відповідного пристрою.

Будова виробу

Головний блок

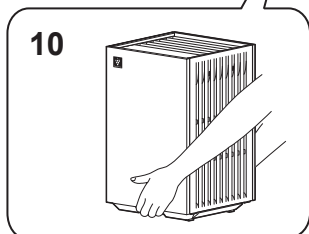
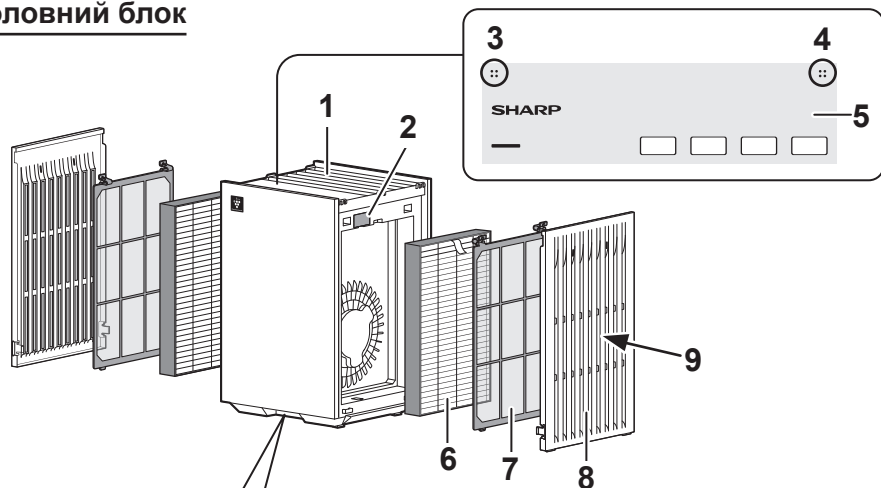

Вигляд ззаду

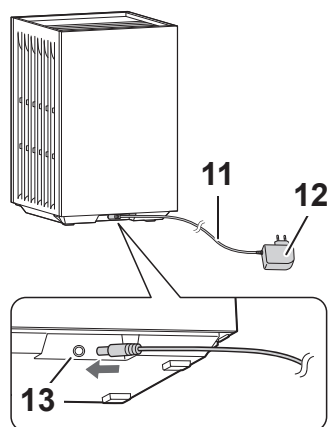

1	Вихід повітря
2	Фільтр давача Тільки FP-S42EU
3	Дачач запаху*
4	Дачач температури й вологості * Тільки FP-S42EU
5	Панель керування
6	Фільтр HEPA і фільтр запахів в одному корпусі **
7	Фільтр попереднього очищення **
8	Бічна панель **
9	Повітрязабірник **
10	Ручка (розташована спереду і ззаду виробу)
11	Шнур живлення
12	Блок живлення
13	Гніздо блока живлення

* Вигляд виробу зсередини

** Розташовано на лівій і правій стінках виробу.

Панель керування

Для FP-S42EU

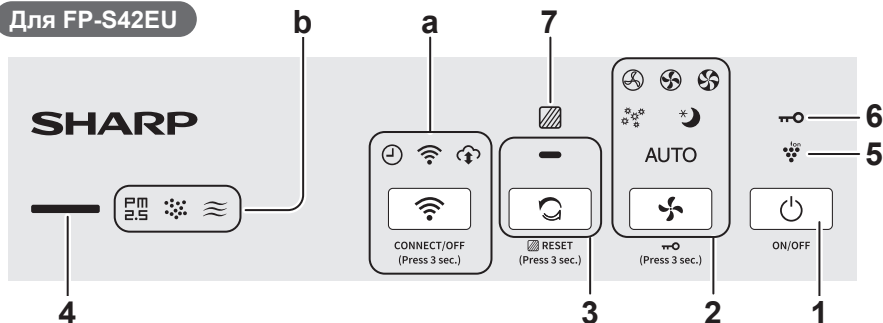

Для FP-S40EU

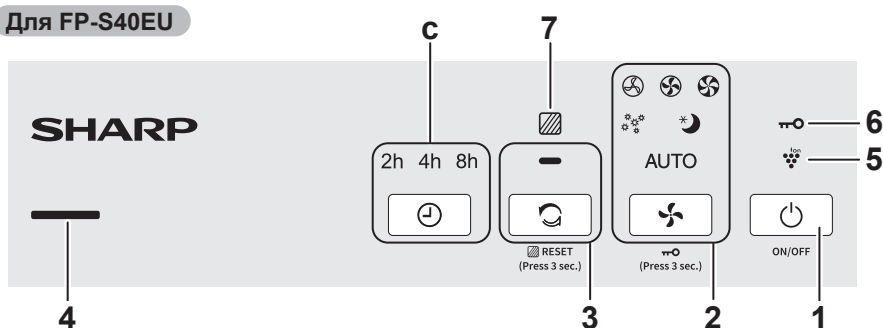

1	Кнопка вимикача живлення
2	Кнопка режиму, індикатори
3	Кнопка чистого іонного душу, індикатор
4	Індикатор чистоти *** • Сигналізує рівень чистоти у приміщенні одним із 5 рівнів шляхом зміни кольору. (У FP-S40EU є тільки 4 рівні.) Чисте Синій ↑↓ Жовтий (блимає) ↓ Брудне Червоний (швидко блимає)
5	Індикатор іонізатора Plasmacluster (синій)
6	Індикатор блокування від дітей
7	Індикатор заміни фільтра (червоний)

Тільки FP-S42EU

a	Кнопка й індикатор функції Wi-Fi (див. стор. 16)
b	Індикатор запаху • Вказує на те, що виріб виявив якийсь запах.
	Індикатор пилу • Вказує на те, що виріб виявив звичайний пил.
	Індикатор PM2.5 • Вказує на те, що виріб виявив мікроскопічний пил.

Тільки FP-S40EU

c	Кнопка таймера, індикатори
---	----------------------------

*** Протягом перших 30 секунд після початку роботи пристрій перевіряє стан повітря. Протягом цього часу індикатор чистоти блиматиме 4-ма кольорами по черзі. (Тільки в моделі FP-S40EU)

Порядок встановлення

ПРИМІТКА

Перш ніж встановлювати фільтри, обов'язково вимкніть виріб.



1. Зніміть бічні панелі та вийміть фільтри попереднього очищення.

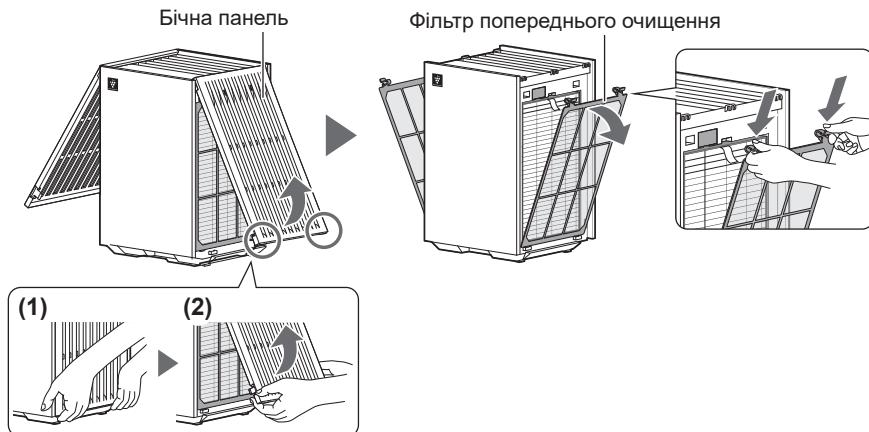

2. Вийміть фільтри з пластикових пакетів і встановіть фільтри.

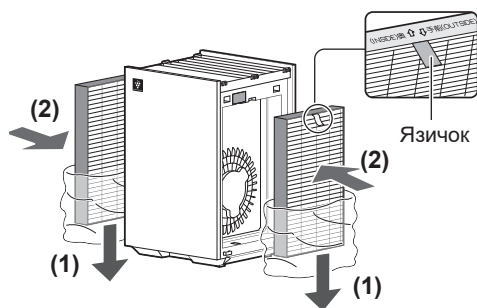

3. Установіть фільтри попереднього очищення і бічні панелі.

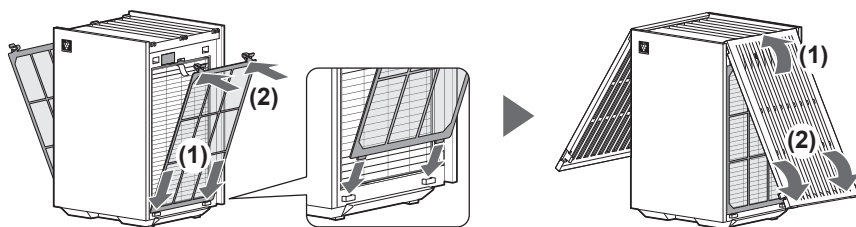

дія (2) має супроводжуватися клацанням

Порядок експлуатації

Пуск/Стоп

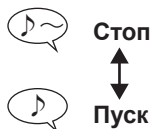
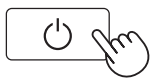

Якщо не було переривання електропостачання, виріб відновлює роботу з режиму, в якому її було припинено.

Продуктивність вентилятора



АВТОМАТИЧНО:

швидкість обертання вентилятора автоматично встановлюється залежно від забрудненості повітря.

ПИЛОК:

чутливість давача автоматично збільшується для швидкого виявлення забруднення повітря, і виріб ефективно очищує повітря.

СОН:

Виріб працюватиме тихо, автоматично змінюючи швидкість обертання вентилятора в залежності від забрудненості повітря. Панель керування й індикатор чистоти автоматично вимикаються. Однак деякі індикатори, які використовуються для сповіщення, і далі світяться зі зменшеною яскравістю.

РЕЖИМ ЧИСТОГО ІОННОГО ДУШУ

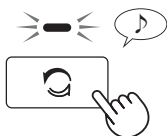

Протягом 10 хвилин виріб видає іони Plasmacluster з сильним потоком повітря та збирає пил, водночас усуваючи статичну електрику. Після цього автоматично встановлюється підвищена чутливість давача запиленості, апарат швидко виявляє забруднення та інтенсивно очищує повітря протягом 50 хвилин. Після роботи в цьому режимі протягом 60 хвилин виріб повертається до попереднього режиму роботи.

Таймер Тільки FP-S40EU

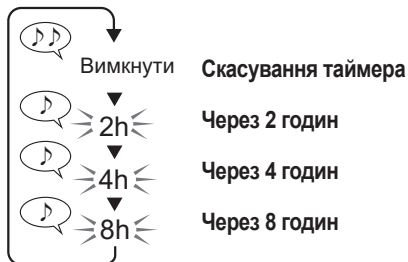

Коли виріб зупинено (або коли він працює), можна встановити таймер увімкнення (чи таймер вимкнення), виконавши дії, які описано зліва.

- Коли встановлено таймер увімкнення (чи таймер вимкнення), засвічується індикатор залишкового часу, а після досягнення вибраного часу виріб автоматично запускається (чи зупиняється).
- Щоб скасувати таймер, слід натиснути кнопку таймера – тоді індикатор таймера згасне.

Блокування від дітей

(коли живлення виробу увімкнене чи вимкнене).



Коли увімкнене блокування від дітей, панель керування заблокована.

- Вимкнути Wi-Fi можна, навіть коли увімкнене блокування від дітей. (Тільки в моделі FP-S42EU)

Вимкнути **ВИМК.**



Увімкнення чи вимкнення іоногенератора Plasmacluster

(коли живлення виробу ввімкнене)

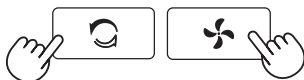

Натисніть одночасно
на 3 секунди

Вимкнути **ВИМК.**

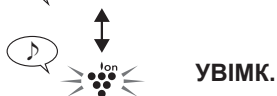

Додаткова функція

Можна встановити такі функції.

Керування яскравістю світіння

- Яскравість панелі керування можна перевести у стан «увімкнено» чи «вимкнено».
- Якщо її встановлено у стан «вимкнено», то деякі індикатори, потрібні для сповіщень, і далі світлитимуться зі зменшеною яскравістю.

Чутливість датчача

Автоматичний перезапуск

- Після відновлення живлення після перерви через виймання вилки з розетки чи внаслідок вимкнення електроенергії вибір відновлює роботу з попередніми налаштуваннями.

Bluetooth Тільки FP-S42EU

(коли вибір **ВИМКНЕНО**)



Натисніть одночасно на 3 секунди

Індикатор засвітиться та відобразить поточні налаштування. (наведено приклад для FP-S42EU)

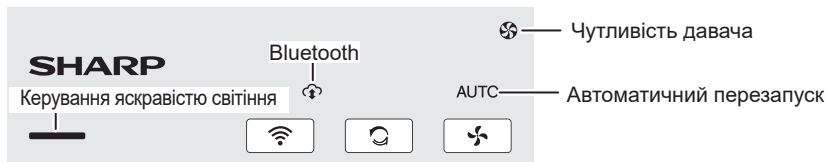

2. Змініть налаштування.

Керування яскравістю світіння	Чутливість датчача	Автоматичний перезапуск	Bluetooth Тільки FP-S42EU
<p>УВІМК. (за замовчуванням)</p> <p>Вимкнути ВИМК.</p>	<p>Стандартна (за замовчуванням)</p> <p>Висока</p> <p>Низька</p>	<p>FP-S42EU</p> <p>FP-S40EU</p> <p>АВТРС</p> <p>УВІМК. (за замовчуванням)</p> <p>Вимкнути ВИМК.</p>	<p>Натисніть одночасно на 3 секунди</p> <p>УВІМК. (за замовчуванням)</p> <p>Вимкнути ВИМК.</p>

3. Вийдіть із налаштувань.



- Якщо протягом 8 секунд не натиснути кнопку ввімкнення, налаштування буде автоматично збережено.

Порядок технічного обслуговування

ПРИМІТКА

Перш ніж очищувати виріб і замінювати фільтри, обов'язково вимикайте його та виймайте шнур живлення з розетки.



Не користуйтеся мийними засобами, окрім перелічених у цьому посібнику.

- Не використовуйте для чищення виробу леткі рідини (бензол, розріджувач для фарб,

полірувальний порошок чи паста, тощо). Використання цих матеріалів може призвести до пошкодження чи знебарвлення виробу або несправності давача.

**Цикл технічного обслуговування:
Раз на місяць**

- Однак фільтри HEPA та фільтри запахів в одному корпусі слід чистити в описаних нижче випадках.
 - коли накопився пил;
 - коли з повітровипускного отвору чути запах.

Головний блок

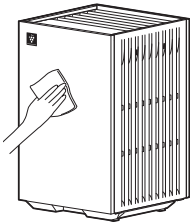

Витріть сухою м'якою тканиною.

Бічні панелі та фільтри попереднього очищення

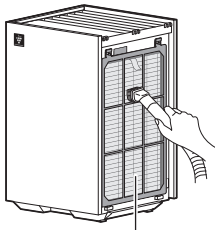

Фільтр попереднього очищення

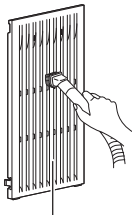

Бічна панель

Акуратно видаліть пил відповідним інструментом для чищення, наприклад пилососом.

- Під час чищення фільтра попереднього очищення не застосовуйте силу.

ПРИМІТКА

Порядок очищення від стійкого бруду

1. Додайте до води трохи нейтрального мийного засобу для кухні й замочіть деталь приблизно на 10 хвилин.
2. Змийте нейтральний мийний засіб чистою водою.
3. Залишіть фільтр у добре провітрянному місці до повного висихання.

Фільтр попереднього очищення

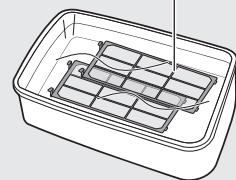

Давачі

Акуратно видаліть пил інструментом для чищення, наприклад пилососом.

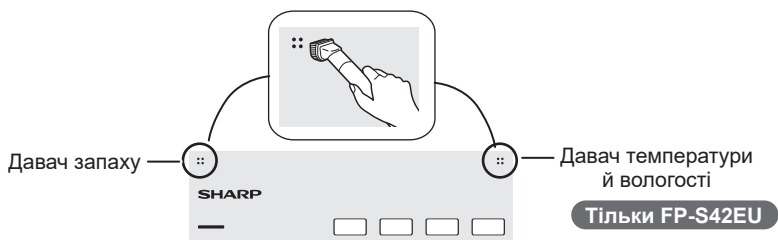

Високочутливий давач пилу

Тільки FP-S42EU

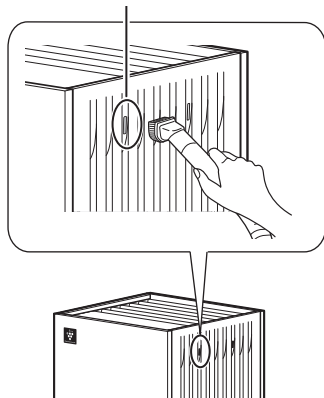

Фільтр HEPA та фільтр запахів в одному корпусі

ПРИМІТКА

Не мийте фільтр. Не піддавайте його дії прямого сонячного проміння (інакше фільтри можуть втратити ефективність).

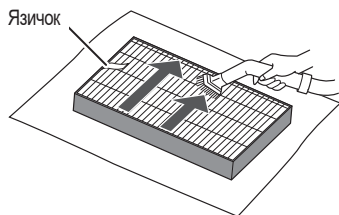

Очищуйте тільки сторону з язичком.

- Не очищуйте протилежну сторону (без язичків).
- Фільтр ламкий, тому сильно тиснути на нього не можна.

Коли замінювати фільтри

Замінювати фільтри слід, коли блимає індикатор заміни фільтрів.

	Повільне блимання	Замініть фільтри.
	Швидке блимання	Негайно замініть фільтри.

Замініть фільтри, дотримуючись вказівок на стор. 5.

Потім виконайте скидання (вимкнення) індикатора заміни фільтра, виконавши описані нижче дії.

(1) Вставте роз'язтя блока живлення у гніздо й увімкніть вироб.

(2)



Натисніть
на 3 секунди



Вимкнути

Скидання налаштувань
виконано.

ПРИМІТКА

- Періодичність заміни може бути різною в залежності від умов і режиму експлуатації.
- Деякі запахові сполуки, поглинуті фільтром, із бігом часу розкладаються, що призводить до виникнення інших запахів. Залежно від умов застосування, а особливо за екстремальних умов (значно важчих, аніж звичайні побутові умови), ці запахи можуть ставати помітними значно швидше, ніж очікується. Замінювати фільтр потрібно у випадках, коли пил не вдалося усунути шляхом технічного обслуговування.

Модель змінної деталі

**Фільтр HEPA і фільтр запахів в одному корпусі
FZ-S40S2E (2 шт.)**

- Використовуйте запасні деталі, вказані в цьому посібнику.
- Максимальний термін служби становить 2 роки.
(Максимальний термін служби визначається на основі стандарту JEM1467 Японської асоціації виробників електротехніки.)

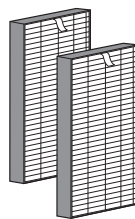

Пошук і усунення несправностей

Перш ніж звертатись по ремонт, перегляньте поданий далі перелік, адже проблема може й не бути пов'язана з несправністю виробу.

Запах і дим не зникають.

- Перевірте фільтри. Якщо вони досі розміщені у пластиковому пакеті, вийміть їх із цього пакета.
- Перевірте фільтри. Якщо вони дуже брудні, очистьте чи замініть їх.

Повітря, що виходить із виробу, має специфічний запах.

- Перевірте фільтри. Якщо вони дуже брудні, очистьте чи замініть їх.

Виріб не працює у приміщеннях, де в повітрі міститься сигаретний дим.

- Перевірте, чи не встановлено виріб у місці, де давачі не здатні виявити сигаретний дим.
- Зніміть фільтр давача. Якщо він забитий чи брудний, очистьте його. (Сторінка 10)

Новий виріб та (або) фільтр має запах.

- Одразу після виймання з пластикового пакета фільтр може мати легкий запах. Цей запах не шкідливий для роботи фільтра чи для здоров'я людини.

З виробу чути клацання чи цокання.

- Клацання чи цокання може бути чути, коли виріб виробляє іони.

Якість повітря змінилася, але індикатор чистоти далі світиться синім (або червоним) кольором.

- Після початку роботи виробу колір індикатора чистоти може не змінюватися протягом деякого часу.
- Чи не закривають якісь предмети давач запахів чи чутливий давач пилу? Перевірте місце встановлення давачів. (Сторінка 3)
- Зніміть фільтр давача. Якщо він забитий чи брудний, очистьте його. (Сторінка 10)

- Відрегулюйте чутливість давача відповідно до кольору індикатора чистоти згідно з поданими далі вказівками. (Сторінка 8)
 - Якщо індикатор продовжує світитися червоним кольором, встановіть чутливість давача у стан LOW (Низька).
 - Якщо індикатор продовжує світитися синім кольором, встановіть чутливість давача у стан HIGH (Висока).

Індикатор чистоти часто змінює колір.

- Індикатор чистоти автоматично змінює колір, коли високочутливий давач запиленості і давач запаху виявляють забруднення. Якщо вас непокоять такі зміни, можна змінити чутливість давача (сторінка 8).

Панель керування вимикається.

- Панель керування вимикається в таких випадках:
 - робота в режимі сну;
 - керування освітленням переведено у стан OFF (Вимк.) (Сторінка 8)

Індикатор заміни фільтра блимає.

- Замініть фільтри.
Після заміни фільтрів виконайте скидання індикатора заміни фільтра. (Сторінка 11)

Відображення несправностей

Блимає індикатор «ПИЛОК», і виріб не працює.

- Робота виробу припинилася через неправильне встановлення фільтра. Усуньте помилку, виконавши описані нижче дії.
 - (1) Вимкніть живлення, натиснувши кнопку ввімкнення.
 - (2) Правильно встановіть фільтр.
 - (3) Увімкніть живлення, натиснувши кнопку ввімкнення.

На дисплеї блимає один з індикаторів:

- Індикатор «НИЗЬКА»;
- Індикатор «АВТО» **Тільки FP-S42EU**
- Індикатор «СЕРЕДНЯ» **Тільки FP-S42EU**
- Відключіть виріб від джерела живлення, зачекайте одну хвилину та знову підключіть його до джерела живлення.
Якщо помилка з'явиться знову, зверніться в сервісний центр компанії Sharp.

ЗАХОДИ З БЕЗПЕКИ ТА ЗАСТЕРЕЖЕННЯ ЩОДО КОРИСТУВАННЯ ФУНКЦІЄЮ Wi-Fi

УВАГА!

Застереження щодо дистанційного керування очищувачем повітря

Можливо, під час дистанційного керування роботою очищувача повітря дистанційно, перебуваючи за межами приміщення, немає змоги перевіряти поточний стан приладу, місце його встановлення, місцезнаходження людей у будинку. Тому перед використанням приладу переконайтеся, що це буде безпечно.

1. Переконайтеся у тому, що вилка живлення надійно вставлена в розетку, а також що сама вилка і гніздо розетки не забруднені пилом. (У разі поганого контакту пил може зайнятися і спричинити пожежу.)
2. Попередньо переконайтеся у безпечності розташованих поруч із приладом предметів. Потік повітря з нього може спричинити небажані явища (наприклад, падіння нестійких предметів) і призвести до пожежі, травми, псування предметів домашнього вжитку.

ЗАСТЕРЕЖЕННЯ

Застережні заходи перед використанням функції Wi-Fi

1. Щоб користуватися застосунком, необхідно погодитися з «Умовами обслуговування».
2. Забезпечте відповідність застосунку сучасній версії.
3. Скріншоти і схеми у цій брошурі наведено для пояснення. Вони дещо відрізняються від реального виробу.
4. Якщо з'єднання нестійке, застосунок може бути нездатним керувати роботою очищувача повітря. Застосунок може неточно відображати поточне функціонування очищувача повітря.
5. Щоб запобігти випадковим діям, бажано заблокувати екран інтелектуального пристрою.
6. Завантаження та користування застосунком відбувається з використанням платних послуг зв'язку.

Застережні заходи під час використання радіохвиль

1. Застосунок може не працювати за таких умов:
 - a. розташування поруч із бездротовими пристроями зв'язку з інтерфейсом Bluetooth®, що використовують ту ж саму частоту, на якій працює сам виріб (2,4 ГГц);
 - b. розташування поруч із виробом, що виробляє магнітне поле (наприклад, мікрохвильовою піччю);
 - c. розташування поруч із місцем зі статичною електрикою;
 - d. розташування поруч із місцем виникнення радіозавад;
 - e. розташування поруч із іншим пристроєм, який використовує бездротовий зв'язок.
2. За використання деяких роутерів чи деякого допоміжного обладнання бездротове з'єднання може не встановлюватися чи не працювати.
3. З'єднання Wi-Fi може бути нестійким у таких місцях:
 - a. усередині будівель з бетону, залізобетону чи металу;
 - b. поруч із перешкодами;
 - c. поруч із бездротовими пристроями зв'язку, що використовують ту ж саму частоту.

Застережні заходи щодо персональної інформації (стосовно безпеки)

1. Якщо ви користуєтесь пристроєм бездротової локальної мережі, вашу інформацію можуть перехопити попри будь-які налаштування шифрування.
2. Переконайтеся в тому, що мережа, якою ви користуєтесь, перебуває під вашим контролем.
3. Продаючи, передаючи чи приймаючи пристрій від іншої особи, а також викидаючи пристрій, виконуйте його ініціалізацію. Порядок ініціалізації описано на сторінці 18.

• Текстовий символ Bluetooth® є зареєстрованим товарним знаком компанії Bluetooth SIG, Inc.

Умови використання (станом на серпень 2025 року)

Широкосмугове з'єднання з інтернетом

- Неможливо використовувати такі способи з'єднання:
 - з'єднання «дайал-ап»;
 - з'єднання, для якого потрібна автентифікація за ID.
- Використання наступних способів з'єднання не гарантовано:
 - з'єднання через мобільний роутер;
 - сумісне інтернет-з'єднання.

Інтелектуальний пристрій (наприклад, смартфон)

- Мінімальні вимоги до програмного забезпечення:
Android 8 або вище / iOS 12 або вище

Точка доступу до Wi-Fi (роутер)

Характеристики Wi-Fi, підтримувані цим виробом

- Частота : частотний діапазон 2,4 ГГц (IEEE802.11a/g/n)
- Канал :
<діапазон 2,4 ГГц> 1-13
<діапазон 5 ГГц> W52 (36, 40, 44, 48) / W53 (52, 56, 60, 64) / W56 (100, 104, 108, 112, 116, 120, 124, 128, 132, 136, 140, 144) / W58 (149, 153, 157, 161, 165)
- Протоколи безпеки: WPA Personal / WPA2 Personal / WPA3 Personal
- Рекомендований спосіб шифрування: AES
- Bluetooth 5.0 (є підтримка тільки Bluetooth зі зниженим енергоспоживанням)

ПРИМІТКА

На роутері слід вимкнути такі налаштування:

- налаштування прихованого режиму SSID;
- налаштування фільтрування MAC-адрес;
- налаштування ізоляції клієнта, яке забороняє зв'язок через Wi-Fi між пристроями, під'єднаними до роутера.

Права інтелектуальної власності на цей виріб

- Програмне забезпечення, яке входить у склад цього виробу, складається з програмного забезпечення, яке наша компанія розробила чи створила та на яке отримала авторські права, а також з безкоштовного програмного забезпечення, авторські права на яке належать третім сторонам. З докладною інформацією щодо програмного забезпечення, яке використовується в цьому виробі, зокрема з умовами ліцензії, можна ознайомитися за адресою:
<https://jp.sharp/support/cloud/adapter/license/z02/>



Товарні знаки

- «Wi-Fi®» є зареєстрованим товарним знаком Wi-Fi Alliance®.
- «WPA™» і «WPA2™» є товарними знаками Wi-Fi Alliance®.
- «Android» є товарним знаком компанії Google Inc.
- Інші назви компаній, корпоративні назви та назви виробів, згадані в керівництві з експлуатації, є товарними знаками чи зареєстрованими товарними знаками кожної з цих компаній.

Порядок використання функції Wi-Fi

Підключіться до застосунку (Sharp Life AIR App)

Підключивши очищувач повітря до своїх інтелектуальних пристроїв, з ним буде зручніше працювати.

Відскануйте код, щоб завантажити й установити призначений застосунок. Після цього виконайте описані нижче дії для налаштування.

<https://sharphome.eu/pages/sharp-lifeair-app>



1. Запустіть застосунок і введіть у ньому початкові налаштування, виконуючи його вказівки.
2. Щоб пов'язати застосунок із очищувачем повітря, виконайте такі дії.
 - (1) Натисніть кнопку меню « ≡ » у верхньому лівому куті екрана.
 - (2) Натисніть пункт Register Device (Зареєструвати пристрій).
 - (3) Натисніть пункт Connection with a router (З'єднання з роутером) і виконайте вказівки в застосунку.

Інформація щодо кнопок і індикаторів, які стосуються функції Wi-Fi

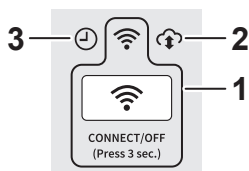

1	Кнопка Wi-Fi Індикатор Wi-Fi <ul style="list-style-type: none">• Світиться: Wi-Fi УВІМК.• Не світиться: Wi-Fi ВИМК.• Блимає (стор. 19)
2	Індикатор хмарного сервісу <ul style="list-style-type: none">• Світиться, коли налаштування Cloud Service (Хмарний сервіс) у спеціальному застосунку встановлено у стан «УВІМК.».
3	Індикатор таймера <ul style="list-style-type: none">• Світиться, коли за допомогою призначеного застосунку у виробі встановлено таймер.

Порядок увімкнення та вимкнення Wi-Fi



Вимкнути Wi-Fi ВИМК.

Wi-Fi УВІМК.

- Перебіг увімкнення функції W-Fi
Через кілька секунд після натискання кнопки Wi-Fi пролунає чотири звукові сигнали. За деякий час засвітиться індикатор Wi-Fi, який свідчить про встановлення з'єднання Wi-Fi. (У такому разі з'єднання Wi-Fi з роутером буде автоматично відновлено.)

З'єднання Wi-Fi між очищувачем повітря і роутером не працює.

- Перевірте характеристики роутера, який використовується.
- Змініть розташування роутера й антени, перемістіть їх ближче одне до одного, тощо. Після цього ще раз увімкніть роутер і знову встановіть Wi-Fi-з'єднання очищувача повітря з роутером.

Неможливо встановити з'єднання між очищувачем повітря та інтелектуальним пристроєм.

- Чи інтелектуальний пристрій підключено до того ж роутера, що й очищувач повітря? Підключіть інтелектуальний пристрій до того ж роутера, що й очищувач повітря. Також підключіть свій інтелектуальний пристрій до діапазону роутера 2,4 ГГц або 5 ГГц.
- Чи в одному очищувачі повітря вже зареєстровано 10 інтелектуальних пристроїв? Максимальна кількість інтелектуальних пристроїв, які може бути зареєстровано в одному очищувачі повітря, дорівнює 10.
- Чи в одному інтелектуальному пристрої вже зареєстровано 30 виробів (кондиціонерів, очищувачів повітря тощо)? Максимальна кількість виробів, які може бути зареєстровано в одному інтелектуальному пристрої, дорівнює 30.

Не вдається дистанційно керувати роботою очищувача повітря з інтелектуального пристрою.

- Чи встановлено з'єднання між очищувачем повітря та інтелектуальним пристроєм? Установіть з'єднання між очищувачем повітря та інтелектуальним пристроєм.
- Чи світиться індикатор Wi-Fi на очищувачі повітря? Якщо індикатор Wi-Fi блимає чи вимкнений, виконайте дії відповідно до стану індикатора Wi-Fi. (Сторінка 19)
- Індикатор Wi-Fi може засвічуватися через деякий час після вставлення блока живлення очищувача повітря в електророзетку. Якщо індикатор Wi-Fi не світиться, керувати цим виробом з вашого інтелектуального пристрою неможливо.

У разі заміни роутера

- Щоб перепідключити очищувач повітря до нового роутера, слід виконати такі дії.
 1. Натиснувши кнопку «Wi-Fi» на 3 секунди, вимкніть функцію Wi-Fi.
 2. Користуючись застосунком, підключіть очищувач повітря до нового роутера.
 - Відкрийте застосунок, виконавши описані далі дії.
 - (1) Кнопка меню «»
 - (2) «Register Device» (Зареєструвати пристрій)
 - (3) «Connection with a router» (З'єднання з роутером)

У разі заміни інтелектуального пристрою

- Виконайте такі дії.
 1. Видаліть реєстрацію старого інтелектуального пристрою у відповідному застосунку.
 2. Установіть застосунок на новому інтелектуальному пристрої, а потім підключіть очищувач повітря до нового інтелектуального пристрою за допомогою застосунку.
 - Відкрийте застосунок, виконавши описані далі дії.
 - (1) Кнопка меню «»
 - (2) «Register Device» (Зареєструвати пристрій)
 - (3) «Already connected with a router» (З'єднання з роутером вже встановлено)

Викидаючи або передаючи очищувач повітря іншому користувачеві

- Щоб запобігти розкриттю персональної інформації, виконайте такі дії.
 1. Видаліть реєстрацію очищувача повітря в застосунку.
 2. Ініціалізуйте функцію Wi-Fi в очищувачі повітря. (Сторінка 18)

Одержавши очищувач повітря від іншого користувача

- Щоб запобігти несанкціонованому доступу сторонніх осіб, ініціалізуйте функцію Wi-Fi в очищувачі повітря. (Сторінка 18)

Порядок ініціалізації функції Wi-Fi

ПРИМІТКА

Виконуючи ініціалізацію функції Wi-Fi, видалить у застосунку реєстрацію очищувача повітря, якщо таку реєстрацію було здійснено раніше.

1. Натисніть кнопку Wi-Fi більш як на 8 секунд.

(коли живлення виробу увімкнене чи вимкнене). Через 3 секунди після натискання кнопки очищувач повітря видасть сигнал сповіщення, а індикатор Wi-Fi почне блимати чи згасне; попри це, утримуйте цю кнопку більше ніж 8 секунд.



2. Протягом наступних 2 хвилин натисніть кнопку Wi-Fi ще раз більше ніж на 3 секунди.

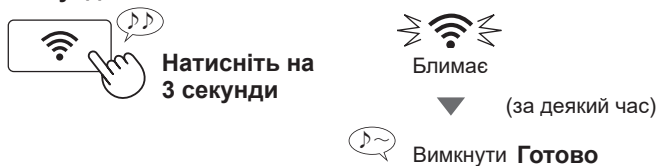

Порядок увімкнення/вимкнення Bluetooth

- Спосіб налаштування описано на стор. 8.

Інформація щодо стану індикатора Wi-Fi

Індикатор Wi-Fi повільно блимає

- Це свідчить про один із наступних станів:
 - А. відбувається встановлення з'єднання Wi-Fi між очищувачем повітря і роутером;
 - В. відбувається встановлення з'єднання Wi-Fi між очищувачем повітря та інтелектуальним пристроєм;
 - С. в очищувачі повітря відбувається оновлення програмного забезпечення функції Wi-Fi.

Індикатор Wi-Fi швидко блимає

- Помилка мережі. Перевірте:
 - А. Перевірте статус роутера в мережі.
 - В. Вимкнувши очищувач повітря, перевірте статус інтернет-з'єднання.
 - С. Якщо за п. А і В неполадок не виявлено, вимкніть очищувач повітря з електророзетки. За деякий час знову вставте блок живлення очищувача повітря в електророзетку і знову підключіть очищувач повітря до роутера.

Індикатор Wi-Fi не світиться

- Очищувачу повітря не вдалося встановити з'єднання з роутером. Перевірте:
 - А. Чи вставлена вилка живлення в електророзетку?
 - В. Чи не вимкнена функція Wi-Fi? Знову підключіть очищувач повітря до роутера.

Технічні характеристики

Модель		FP-S42EU		
Джерело живлення		Блок живлення *1		
Номінальні параметри введення		100–240 В зм. струму 50–60 Гц 0,9 А		
Номінальні параметри виходу		24,0 В пост. струму 1,5 А 36,0 Вт		
Налаштування продуктивності вентилятора		МАКСИМАЛЬНА	СЕРЕДНЯ	НИЗЬКА
Продуктивність вентилятора, м³/год		240	132	36
Номінальна потужність, Вт		23	7,1	2,8
Рівень шуму, дБ *2		46	34	19
Споживання енергії в режимі очікування, Вт		0,9 (коли адаптер Wi-Fi увімкнений) 0,7 (коли адаптер Wi-Fi вимкнений)		
Рекомендована площа приміщення, м² *3		до 30		
Рекомендована площа приміщення для застосування іонізатора Plasmacluster з високою концентрації іонів, м² *4		до 23		
Давачі		Високочутливий давач запиленості, запаху, температури й вологості		
Тип фільтра		Фільтр HEPA *5 і фільтр запахів в одному корпусі		
Довжина шнура, м		Прибл. 2,0		
Розміри, мм		235 (Ш) × 235 (Г) × 372 (В)		
Маса, кг		Прибл. 3,9		
Характеристики Wi-Fi, підтримувані цим виробом		Wi-Fi 2,4 ГГц		
		частотний діапазон 2,4 ГГц канали 1 - 13 макс. потужність передавача 100 мВт за 2,412 – 2,472 ГГц		
		Wi-Fi 5 ГГц		
		частотний діапазон 5 ГГц канали 36 - 165 макс. потужність передавача 100 мВт за 5,180 – 5,825 ГГц		
		Bluetooth		
		частотний діапазон 2,4 ГГц канали 0 - 39 макс. потужність передавача 10 мВт за 2,402 - 2,480 ГГц		

	Рекомендована площа приміщення *6	Продуктивність за чистим повітрям (CADR)		
		Дим	Пил	Пилок
АНАМ	19 м²	133 куб. фт/хв (226 м³ / год)	141 куб. фт/хв (240 м³ / год)	152 куб. фт/хв (258 м³ / год)
GB	26 м²	260 м³ / год *7		

Компанія Sharp заявляє, що це обладнання відповідає істотним вимогам та іншим застосовним положенням директиви 2014/53/EU (RED).

Повний текст декларації відповідності ЄС розміщено за адресою:

<https://sharphome.eu/documents-of-conformity/>

Споживання енергії в режимі очікування

Коли блок живлення вставлено в розетку, виріб споживає для живлення електричних схем потужність режиму очікування. Щоб економити електроенергію, коли виріб не використовується, виймайте блок живлення з розетки.

Модель	FP-S40EU		
Джерело живлення	Блок живлення *1		
Номінальні параметри живлення	100–240 В зм. струму 50–60 Гц 0,9 А		
Номінальні параметри виходу	24,0 В пост. струму 1,5 А 36,0 Вт		
Налаштування продуктивності вентилятора	МАКСИМАЛЬНА	СЕРЕДНЯ	НИЗЬКА
Продуктивність вентилятора, м³/год	240	132	36
Номінальна потужність, Вт	23	6,4	2,3
Рівень шуму, дБ *2	46	34	19
Споживання енергії в режимі очікування, Вт	0,3		
Рекомендована площа приміщення, м² *3	до 30		
Рекомендована площа приміщення для застосування іонізатора Plasmacluster з високою концентрації іонів, м² *4	до 23		
Давачі	Запахи		
Тип фільтра	Фільтр HEPA *5 і фільтр запахів в одному корпусі		
Довжина шнура, м	Прибл. 2,0		
Розміри, мм	235 (Ш) × 235 (Г) × 372 (В)		
Маса, кг	Прибл. 3,9		

	Рекомендована площа приміщення *6	Продуктивність за чистим повітрям (CADR)		
		Дим	Пил	Пилок
АНАМ	19 м²	133 куб. фт/хв (226 м³ / год)	141 куб. фт/хв (240 м³ / год)	152 куб. фт/хв (258 м³ / год)
GB	26 м²	260 м³ / год *7		

*1 Цей блок живлення являє собою перетворювач без конструктивного захисту від короткого замикання.

*2 Вимірювання шуму відповідно до стандарту JEM1467 Японської асоціації виробників електротехніки.

*3 Рекомендована площа приміщення є оптимальною для застосування виробу з максимальною продуктивністю вентилятора. Рекомендована площа приміщення — це площа приміщення, з якого протягом 30 хвилин виріб здатний видалити частинки пилу (відповідно до стандарту JEM1467).

*4 Площа приміщення, у центрі якого (на висоті приблизно 1,2 метра над підлогою) концентрація іонів у повітрі приблизно дорівнює 7000 іонів/куб. см, коли виріб розміщено поряд зі стіною та працює з максимальною продуктивністю вентилятора.

*5 Фільтр усуває понад 99,97% частинок пилу завбільшки не менше ніж 0,3 мікрона (відповідно до стандарту JEM1467).

*6 Рекомендована площа приміщення є оптимальною для застосування виробу з максимальною продуктивністю вентилятора (згідно стандартів ANSI/AHAM AC-1-2020, GB/T 18801-2022).

*7 Це значення продуктивності за чистим повітрям (CADR) одержано в результаті випробувань, проведених третьою стороною відповідно до методу випробувань GB/T 18801-2022 «Очищувач повітря» під час роботи в режимі «МАКС.».



Service & Support

Visit our website
<https://sharphome.eu/contact>



Vestel Holland B.V.
Stationsplein 45 A2.191
3013 AK Rotterdam The Netherlands

Sharp Corporation
Osaka, Japan

SHARP