

# cecotec

## **SURFCARE** MAGIC WAVES PLASMA

Дротовий автостайлер для завивки волосся /  
Проводной автостайлер для завивки волос /  
Corded automatic hair curlers

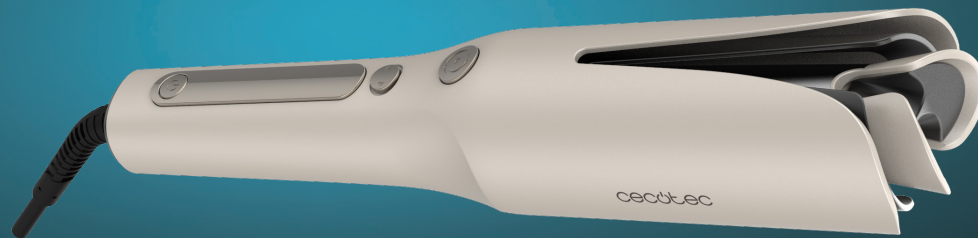

Посібник користувача  
Руководство пользователя  
Instruction manual

## ІНСТРУКЦІЇ З ПРАВИЛ ТЕХНІКИ БЕЗПЕКИ

Уважно прочитайте наведені нижче інструкції перед використанням приладу. Збережіть цей посібник для подальшого використання або для нових користувачів.



– Цей символ означає: не використовуйте цей прилад у ванні, душі або поблизу води.

– УВАГА! Не використовуйте цей прилад поблизу ванн, душових кабін, раковин або інших ємностей, що містять воду.

– Цим приладом можуть користуватися діти віком від 8 років, а також особи зі зниженими фізичними, сенсорними чи розумовими можливостями або з недостатнім досвідом і знаннями, якщо вони перебувають під наглядом або були проінструктовані щодо безпечного використання приладу та розуміють пов'язані з цим ризики. Дітям заборонено гратися з приладом. Очищення та технічне обслуговування користувачем не повинні виконуватися дітьми без нагляду.

– Цей прилад призначений лише для побутового використання і не підходить для використання в комерційних закладах, таких як бари, ресторани, ферми, готелі, мотелі та офіси.

– Після використання фена у ванній кімнаті від'єднайте його від мережі, оскільки близькість води становить небезпеку навіть тоді, коли фен вимкнений.

– Небезпека опіків. Зберігайте прилад у недоступному для дітей місці, особливо під час використання та охолодження.

– Не залишайте прилад без нагляду, коли він підключений до електромережі.

– Завжди встановлюйте прилад на підставку (якщо вона передбачена) на стійкій, рівній та термостійкій поверхні.

– Наглядайте за дітьми, щоб вони не гралися з приладом.

– Регулярно перевіряйте шнур живлення на наявність видимих пошкоджень. Якщо шнур пошкоджений,

його заміну повинна виконувати офіційна сервісна служба Secotec або інший кваліфікований спеціаліст для запобігання небезпеці.

– Переконайтеся, що напруга мережі відповідає значенню, зазначеному на заводській табличці приладу, а розетка має належне заземлення.

– Не занурюйте шнур, вилку або будь-яку незнімну частину приладу у воду чи іншу рідину. Не допускайте потрапляння води на електричні з'єднання. Перед тим як торкатися вилки або вмикати прилад, переконайтеся, що ваші руки сухі.

– Негайно від'єднайте прилад від мережі в таких випадках: при ненормальній роботі, перед очищенням та після використання.

– Не намотуйте шнур живлення навколо приладу.

– Тримайте обличчя, шию та шкіру голови на безпечній відстані від приладу.

– Не кладіть прилад на будь-яку поверхню під час роботи.

– Не використовуйте прилад на перуках, нарощеному, штучному або тваринному волоссі.

– Зберігайте всі пакувальні матеріали в недоступному для дітей місці, оскільки вони можуть становити ризик удушення.

– Не тримайте прилад за нагрівальний циліндр і не торкайтеся його поблизу під час роботи. Циліндр може спричинити опіки. Уникайте контакту зі шкірою та очима.

– Не переносьте прилад, якщо він ще гарячий.

– Не накривайте шнур живлення або сам прилад під час роботи. Тримайте шнур подалі від гарячих частин приладу.

– Ніколи не намотуйте шнур живлення навколо приладу.

– Не використовуйте прилад, якщо попередньо нанесли на волосся піну, спрей або гель.

– Не від'єднуйте від мережі та не переносьте прилад, тримаючи його за шнур живлення.

– Небезпека опіків. Зберігайте прилад у недоступному для дітей місці, особливо під час використання та охолодження.

– Ніколи не залишайте прилад без нагляду, коли він підключений до електромережі.

## 1. ЕЛЕМЕНТИ ТА КОМПОНЕНТИ

Мал. 1

1. Вхідний отвір для волосся
2. Алюмінієвий нагрівальний циліндр
3. Кнопка обертання
4. Перемикач напрямку обертання (ліворуч/праворуч)
5. Кнопка живлення / налаштування температури

Примітка:

Ілюстрації в цьому посібнику є схематичними та можуть не повністю відповідати фактичному виробу.

## 2. ПЕРЕД ПЕРШИМ ВИКОРИСТАННЯМ

– Цей прилад постачається в упаковці, призначеній для захисту під час транспортування. Вийміть прилад із коробки. Ви можете зберегти оригінальну коробку та інші пакувальні матеріали в безпечному місці, щоб запобігти пошкодженню приладу, якщо виникне потреба транспортувати його в майбутньому. Якщо ви вирішите утилізувати упаковку, переконайтеся, що всі її складові належним чином перероблені.

– Перевірте наявність усіх деталей і компонентів та переконайтеся, що вони перебувають у належному стані. Якщо будь-які елементи відсутні або пошкоджені, негайно зверніться до офіційної служби технічної підтримки Cecotec.

## Комплектація

- Автостайлер для завивки волосся
- Інструкція з експлуатації
- Не видаляйте серійний номер виробу, щоб забезпечити його належну ідентифікацію у разі необхідності технічного обслуговування.

## 3. ЕКСПЛУАТАЦІЯ

– Увімкнення: Натисніть і утримуйте кнопку живлення протягом 2 секунд, щоб увімкнути пристрій. Після увімкнення температура автоматично встановиться на рівень 1 (160 °C).

– Налаштування температури: Натискайте кнопку живлення для зміни температури. Білі індикатори показують вибраний рівень температури: Рівень 1: один індикатор (160 °C), Рівень 2: два індикатори (185 °C), Рівень 3: три індикатори (210 °C).

– Зміна рівня температури: Натискайте кнопку живлення для перемикання між рівнями температури: Рівень 1 (низький), Рівень 2 (середній), Рівень 3 (високий). Після досягнення рівня 3 наступне натискання поверне налаштування до рівня 1.

– Вимкнення: Натисніть і утримуйте кнопку живлення протягом 2 секунд. Усі індикатори згаснуть, а автостайлер припинить роботу.

## Індикація температурних рівнів

- Рівень 1: один білий світлодіодний індикатор.
- Рівень 2: два білі світлодіодні індикатори.
- Рівень 3: три білі світлодіодні індикатори.

Нагрівання: Під час нагрівання світлодіодні індикатори блимають, доки пристрій не досягне заданої температури.

Після досягнення потрібної температури індикатори світяться безперервно.

Індикація температури:

– Під час підвищення температури індикатори блимають до її стабілізації.

– Під час зниження температури індикатори світяться постійно.

Мал. 2

1. Кнопка обертання
2. Перемикач напрямку обертання
3. Світлодіодні індикатори рівня температури
4. Кнопка живлення

## Покрокове використання

1. Натисніть і утримуйте кнопку живлення протягом 2 секунд, щоб увімкнути пристрій.

2. Пристрій автоматично вимкнеться через 10 хвилин у режимі очікування.

3. Перед використанням переконайтеся, що волосся сухе, інакше бажаний ефект завивки може бути не досягнутий.

4. Функція плазмової іонізації активується автоматично після увімкнення пристрою.

5. Пристрій має функцію пам'яті: після увімкнення буде встановлено той температурний режим, який використовувався перед останнім вимкненням.

6. Після нагрівання до встановленої температури тримайте пристрій за ручку та дотримуйтеся безпечної відстані між нагрівальним циліндром і шкірою/очима.

7. Розділіть волосся на невеликі пасма. Помістіть невелике пасмо у вхідний отвір для волосся та натисніть кнопку обертання. Обертаний гачок автоматично накрутить волосся на нагрівальний циліндр.

8. Через 8 секунд пролунає звуковий сигнал, який нагадає вам, що потрібно звільнити локон (вийняти волосся з пристрою).

9. Для короткого волосся злегка натисніть кнопку обертання, щоб зупинити роботу раніше; звуковий сигнал пролунає через 8 секунд.

Примітка: Регулюйте тривалість накручування локона залежно від бажаного результату. Не залишайте волосся накрученим надто довго, щоб уникнути його пошкодження через перегрів.

10. Перемістіть пристрій вниз, щоб звільнити локон.

11. За допомогою перемикача напрямку обертання (ліворуч/праворуч) виберіть завивку назовні або всередину.

#### Важливі рекомендації

– Під час першого використання пристрою можливий легкий запах нагрівання. Це нормально і зникне в процесі експлуатації.

– Якщо у вас тонке волосся або ви використовуєте високі температурні режими, уникайте тривалого контакту пристрою з волоссям, щоб запобігти опікам.

– Вибирайте температуру відповідно до вашого типу волосся. Неправильне використання може спричинити пересушування волосся або, в крайніх випадках, опіки.

#### 4. ОЧИЩЕННЯ ТА ДОГЛЯД

– Захищайте виріб від впливу вологи.

– Перед очищенням вимкніть пристрій і дочекайтеся його повного охолодження.

– Не занурюйте виріб у воду.

– Не використовуйте гострі предмети для очищення або засоби, що містять корозійні чи леткі розчинники.

– Протирайте пристрій м'якою вологою тканиною, а потім витирайте насухо сухою тканиною.

#### 5. УСУНЕННЯ НЕСПРАВНОСТЕЙ

Проблема	Можлива причина	Возможное решение
Пристрій не вмикається.	Пристрій підключено неправильно.	Перевірте підключення до електромережі.

Пристрій не нагрівається.	Несправність нагрівального елемента.	Перевірте, чи немає засмічень, або зверніться до служби технічної підтримки.
Тривалий запах горілого.	Перше використання пристрою.	Продовжуйте користуватися пристроєм, запах має зникнути.
Волосся погано завивається.	Волосся вологе або встановлено неправильну температуру.	Переконайтеся, що волосся сухе, та відрегулюйте температуру.
Пристрій самостійно вимикається.	Спрацювала функція автоматичного вимкнення.	За потреби знову увімкніть пристрій.

#### 6. УТИЛІЗАЦІЯ ВІДПРАЦЬОВАНОГО ЕЛЕКТРИЧНОГО ТА ЕЛЕКТРОННОГО ОБЛАДНАННЯ



Цей символ означає, що відповідно до чинного законодавства виріб та/або батарея повинні утилізуватися окремо від побутових відходів. Після завершення строку служби виробу необхідно вийняти батареї/акумулятори та передати їх до пункту збору, визначеного місцевими органами влади. Для отримання детальної інформації щодо належної утилізації електричного та електронного обладнання та/або відповідних батарей споживачам слід звернутися до місцевих органів влади.

Дотримання наведених рекомендацій сприятиме захисту навколишнього середовища.

Інформацію про національні системи переробки пакування та відповідне маркування можна знайти на нашому вебсайті.

#### 7. АВТОРСЬКІ ПРАВА

Права інтелектуальної власності на тексти, що містяться в цьому посібнику, належать SECOTEC INNOVACIONES, S.L. Усі права захищені. Вміст цієї публікації не може бути відтворений, повністю або частково, збережений у системі зберігання даних, переданий чи розповсюджений будь-якими засобами (електронними, механічними, шляхом фотокопіювання, запису або іншими способами) без попереднього дозволу SECOTEC INNOVACIONES, S.L.

## 8. СПРОЩЕНА ДЕКЛАРАЦІЯ ВІДПОВІДНОСТІ ЄС

**CE** Cecotec Innovaciones заявляє, що цей пристрій відповідає основним вимогам та іншим відповідним положенням чинного законодавства Європейського Союзу. Цей пристрій був розроблений, виготовлений та протестований відповідно до вимог безпеки та стандартів якості. Повний текст Декларації відповідності ЄС доступний за посиланням: <https://cecotec.es/es/informacion/declaration-of-conformity>

## ИНСТРУКЦИИ ПО ТЕХНИКЕ БЕЗОПАСНОСТИ

Внимательно прочтите приведенные ниже инструкции перед использованием прибора. Сохраните это руководство для дальнейшего использования или для новых пользователей.



– Этот символ означает: не используйте данный прибор в ванной, душе или вблизи воды.

– **ВНИМАНИЕ!** Не используйте данный прибор вблизи ванн, душевых кабин, раковин или других емкостей, содержащих воду.

- Этим прибором могут пользоваться дети в возрасте от 8 лет, а также лица с ограниченными физическими, сенсорными или умственными способностями, или с недостаточным опытом и знаниями, если они находятся под присмотром или были проинструктированы относительно безопасного использования прибора и понимают связанные с этим риски. Детям запрещается играть с прибором. Очистка и техническое обслуживание, выполняемые пользователем, не должны проводиться детьми без присмотра.
- Данный прибор предназначен исключительно для бытового использования и не подходит для использования в коммерческих заведениях, таких как бары, рестораны, фермы, гостиницы, мотели и офисы.
- После использования фена в ванной комнате отключите его от сети, поскольку близость воды представляет опасность даже тогда, когда фен выключен.

- Опасность ожогов. Храните прибор в недоступном для детей месте, особенно во время использования и охлаждения.
- Не оставляйте прибор без присмотра, когда он подключен к электросети.
- Всегда устанавливайте прибор на подставку (если она предусмотрена) на устойчивой, ровной и термостойкой поверхности.
- Следите за детьми, чтобы они не играли с прибором.
- Регулярно проверяйте шнур питания на наличие видимых повреждений.

Если шнур поврежден, его замену должна выполнять официальная сервисная служба Cecotec или другой квалифицированный специалист для предотвращения опасности.

- Убедитесь, что напряжение в сети соответствует значению, указанному на заводской табличке прибора, а розетка имеет надлежащее заземление.
- Не погружайте шнур, вилку или любую несъемную часть прибора в воду или другую жидкость. Не допускайте попадания воды на электрические соединения. Перед тем как прикасаться к вилке или включать прибор, убедитесь, что ваши руки сухие.

- Немедленно отключите прибор от сети в следующих случаях: при ненормальной работе, перед очисткой и после использования.
- Не наматывайте шнур питания вокруг прибора.
- Держите лицо, шею и кожу головы на безопасном расстоянии от прибора.
- Не кладите прибор на какую-либо поверхность во время работы.
- Не используйте прибор на париках, наращенных, искусственных или животных волосах.

– Храните все упаковочные материалы в недоступном для детей месте, так как они могут представлять опасность удушья.

– Не держите прибор за нагревательный цилиндр и не прикасайтесь к нему во время работы. Цилиндр может вызвать ожоги. Избегайте контакта с кожей и глазами.

– Не переносите прибор, если он ещё горячий.

– Не используйте прибор, если предварительно нанесли на волосы пену, спрей или гель.

– Не отсоединяйте от сети и не переносите прибор, держа его за шнур питания.

– Опасность ожогов. Храните прибор в недоступном для детей месте, особенно во время использования и охлаждения.

– Никогда не оставляйте прибор без присмотра, когда он подключен к электросети.

## 1. ЭЛЕМЕНТЫ И КОМПОНЕНТЫ

Рис. 1

1. Входное отверстие для волос
2. Алюминиевый нагревательный цилиндр
3. Кнопка вращения
4. Переключатель направления вращения (влево/вправо)
5. Кнопка питания / настройки температуры

Примечание:

Иллюстрации в данном руководстве носят схематический характер и могут не полностью соответствовать фактическому изделию.

## 2. ПЕРЕД ПЕРВЫМ ИСПОЛЬЗОВАНИЕМ

– Данное устройство поставляется в упаковке, предназначенной для защиты при транспортировке. Извлеките устройство из коробки. Вы можете сохранить оригинальную коробку и другие упаковочные материалы в безопасном месте, чтобы предотвратить повреждение устройства, если в будущем возникнет необходимость его транспортировки. Если вы решите утилизировать упаковку, убедитесь, что все её компоненты должным образом переработаны.

– Проверьте наличие всех деталей и компонентов и убедитесь, что они находятся в надлежащем состоянии. Если какие-либо элементы отсутствуют или повреждены, немедленно обратитесь в официальную службу технической поддержки Cecotec.

## Комплектация

- Автостайлер для завивки волос
- Инструкция по эксплуатации
- Не удаляйте серийный номер изделия, чтобы обеспечить его надлежащую идентификацию в случае необходимости технического обслуживания.

## 3. ЭКСПЛУАТАЦИЯ

- Включение: Нажмите и удерживайте кнопку питания в течение 2 секунд, чтобы включить устройство. После включения температура автоматически установится на уровень 1 (160 °C).
- Настройка температуры: Нажмите кнопку питания для изменения температуры. Белые индикаторы показывают выбранный уровень температуры: Уровень 1: один индикатор (160 °C), Уровень 2: два индикатора (185 °C), Уровень 3: три индикатора (210 °C).

- Смена уровня температуры: Нажимайте кнопку питания для переключения между уровнями температуры: Уровень 1 (низкий), Уровень 2 (средний), Уровень 3 (высокий). После достижения уровня 3 следующее нажатие вернет настройку к уровню 1.
- Выключение: нажмите и удерживайте кнопку питания в течение 2 секунд. Все индикаторы погаснут, и автостайлер прекратит работу.

## Индикация температурных уровней

- Уровень 1: один белый светодиодный индикатор.
- Уровень 2: два белых светодиодных индикатора.
- Уровень 3: три белых светодиодных индикатора.

Нагрев: во время нагрева светодиодные индикаторы мигают, пока устройство не достигнет заданной температуры. После достижения нужной температуры индикаторы светятся непрерывно.

Индикация температуры:

- При повышении температуры индикаторы мигают до её стабилизации.
- При понижении температуры индикаторы светятся постоянно.

Рис. 2

1. Кнопка вращения
2. Переключатель направления вращения
3. Светодиодные индикаторы уровня температуры
4. Кнопка питания

## Пошаговая инструкция по использованию

1. Нажмите и удерживайте кнопку питания в течение 2 секунд, чтобы включить устройство.
2. Устройство автоматически выключится через 10 минут в режиме ожидания.
3. Перед использованием убедитесь, что волосы сухие, иначе желаемый эффект завивки может не быть достигнут.
4. Функция плазменной ионизации активируется автоматически после включения устройства.
5. Устройство имеет функцию памяти: после включения будет установлен тот температурный режим, который использовался перед последним выключением.
6. После нагрева до заданной температуры держите устройство за ручку и соблюдайте безопасное расстояние между нагревательным цилиндром и кожей/глазами.

7. Разделите волосы на небольшие пряди. Вставьте небольшую прядь в отверстие для волос и нажмите кнопку вращения. Вращающийся крючок автоматически накрутит волосы на нагревательный цилиндр.
8. Через 8 секунд раздастся звуковой сигнал, напоминающий о том, что нужно освободить локон (извлечь волосы из устройства).
9. Для коротких волос слегка нажмите кнопку вращения, чтобы остановить работу раньше; звуковой сигнал раздастся через 8 секунд.
- Примечание: Регулируйте продолжительность накручивания локона в зависимости от желаемого результата. Не оставляйте волосы накрученными слишком долго, чтобы избежать их повреждения из-за перегрева.
10. Сдвиньте устройство вниз, чтобы освободить локон.
11. С помощью переключателя направления вращения (влево/вправо) выберите завивку наружу или внутрь.

### Важные рекомендации

- При первом использовании устройства может появиться легкий запах нагрева. Это нормально и исчезнет в процессе эксплуатации.
- Если у вас тонкие волосы или вы используете высокие температурные режимы, избегайте длительного контакта устройства с волосами, чтобы предотвратить ожоги.
- Выбирайте температуру в соответствии с вашим типом волос. Неправильное использование может привести к пересушиванию волос или, в крайних случаях, к ожогам.

### 4. ОЧИСТКА И УХОД

- Защищайте изделие от воздействия влаги.
- Перед очисткой выключите устройство и дождитесь его полного остывания.

- Не погружайте изделие в воду.
- Не используйте острые предметы для очистки или средства, содержащие коррозионные или летучие растворители.
- Протирайте устройство мягкой влажной тканью, а затем вытирайте насухо сухой тканью.

### 5. УСТРАНЕНИЕ НЕИСПРАВНОСТЕЙ

Проблема	Возможная причина	Возможное решение
Устройство не включается.	Устройство подключено неправильно.	Проверьте подключение к электросети.

Устройство не нагревается.	Неисправность нагревательного элемента.	Проверьте, нет ли засорений, или обратитесь в службу технической поддержки.
Длительный запах гари.	Первое использование устройства.	Продолжайте пользоваться устройством, запах должен исчезнуть.
Волосы плохо завиваются.	Волосы влажные или установлена неправильная температура.	Убедитесь, что волосы сухие, и отрегулируйте температуру.
Устройство самостоятельно отключается.	Сработала функция автоматического отключения.	При необходимости снова включите устройство.

### 6. УТИЛИЗАЦИЯ ОТРАБОТАВШЕГО ЭЛЕКТРИЧЕСКОГО И ЭЛЕКТРОННОГО ОБОРУДОВАНИЯ



Этот символ означает, что в соответствии с действующим законодательством изделие и/или батарея должны утилизироваться отдельно от бытовых отходов. По истечении срока службы изделия необходимо извлечь батареи/аккумуляторы и сдать их в пункт сбора, определенный местными органами власти. Для получения подробной информации о надлежащей утилизации электрического и электронного оборудования и/или соответствующих батарей потребителям следует обратиться в местные органы власти.

Соблюдение приведенных рекомендаций будет способствовать защите окружающей среды. Информацию о национальных системах переработки упаковки и соответствующей маркировке можно найти на нашем веб-сайте.

### 7. АВТОРСКИЕ ПРАВА

Права интеллектуальной собственности на тексты, содержащиеся в данном руководстве, принадлежат SECOTEC INNOVACIONES, S.L. Все права защищены. Содержание данной публикации не может быть воспроизведено, полностью или частично, сохранено в системе хранения данных, передано или распространено какими-либо средствами (электронными, механическими, путем фотокопирования, записи или другими способами) без предварительного разрешения SECOTEC INNOVACIONES, S.L.

## 8. УПРОЩЕННАЯ ДЕКЛАРАЦИЯ СООТВЕТСТВИЯ ЕС

**CE** Компания Cescotec Innovaciones заявляет, что данное устройство соответствует основным требованиям и другим применимым положениям действующего законодательства Европейского Союза. Данное устройство было разработано, изготовлено и протестировано в соответствии с требованиями безопасности и стандартами качества. Полный текст Декларации о соответствии ЕС доступен по ссылке: <https://cescotec.es/es/informacion/declaration-of-conformity>

## SAFETY INSTRUCTIONS

Read the following instructions carefully before using the appliance. Keep this instruction manual for future reference or new users.

-  This symbol means: Do not use this appliance in a bathtub, shower or near water.
- CAUTION: Do not use this appliance near bathtubs, showers, sinks or other vessels containing water.

- This appliance can be used by children aged 8 years and above and people with reduced physical, sensory, or mental capabilities or lack of experience and knowledge if they have been given supervision or instruction concerning the use of the appliance in a safe way and understand the hazards involved. Children must not play with the appliance. Cleaning and user maintenance must not be carried out by children without supervision.
- This appliance is intended for domestic use

only and is not suitable for use in commercial establishments such as bars, restaurants, farms, hotels, motels, and offices.

- When the hair dryer is used in a bathroom, unplug it after use as the proximity of water presents a hazard even if the dryer is switched off.
- Risk of burns. Keep the appliance out of the reach of children, especially during use and while it is cooling down.
- When the appliance is connected to the

mains, do not leave it unattended.

- Always place the appliance with the stand, if any, on a stable, flat, heat-resistant surface.
- Supervise children to prevent them from playing with the appliance.
- Check the power cord regularly for visible damage. If the power cord is damaged, it must be replaced by Cecotec's Official Technical Support Service or similar qualified personnel to avoid risks.

- Ensure the mains voltage matches the voltage specified on the appliance's rating label and that the socket is properly earthed.
- Do not immerse the cord, plug, or any other non-removable part of the appliance in water or any other liquid or expose electrical connections to water. Make sure your hands are dry before handling the plug or switching on the appliance.
- Unplug the appliance immediately under the following circumstances: abnormal

- operation, needs cleaning, and/or after use.
- Do not wind the power cord around the appliance.
- Keep your face, neck, and scalp away from the appliance.
- Do not place the appliance on any surface while in operation.
- Do not use the appliance on wigs, natural hair extensions, fake hair or animal hair.
- Keep all packaging materials away from children, as they may create a risk of suffocation.
- Do not hold the appliance by the barrel or near it when switched on. The barrel can cause burns. Avoid contact with the skin and eyes.
- Do not carry the appliance if still hot.
- Do not cover the cable or the appliance when operating. Keep the power cable away from the hot parts of the appliance.
- Never wind the power cord around the appliance.

- Do not use the appliance if you have applied foam, spray, or gel to your hair beforehand.
- Do not unplug or carry the appliance by the power cable.
- Burn hazard. Keep the appliance out of the reach of children, particularly during use and while it is cooling down.
- Never leave the appliance unattended while connected to the mains power supply.

## 1. PARTS AND COMPONENTS

Fig. 1

1. Hair inlet
2. Aluminium heating barrel
3. Rotation button
4. Left/right rotation switch
5. Power/Temperature setting button

Note:

The graphics in this manual are schematic representations and may not exactly match the product.

## 2. BEFORE USE

- This appliance comes in a packaging designed to protect it during transport. Remove the appliance from its box. You can keep the original box and other packaging materials in a safe place to prevent damage to the appliance if you need to transport it in the future. If you wish to dispose of the original packaging, make sure all items are recycled properly.
- Check that all parts and components are included and in good condition. If any of them are missing or damaged, please contact Cecotec's Official Technical Support Service immediately.

### Box content:

- Hair curler

- Instruction manual

- Do not remove the product's serial number in order to keep proper traceability if technical assistance is required.

## 3. OPERATION

- Switching On: Press and hold the power button for 2 seconds to switch on the device. When switched on, the temperature will automatically adjust to Level 1 (160°C).
- Temperature setting: Press the power button to change the temperature. The white indicator lights will show the selected level: one light for Level 1 (160°C), two lights for Level 2 (185°C)

and three lights for Level 3 (210°C).

- Changing the cycle: Press the power button to switch between temperature levels: "Level 1 (Low), Level 2 (Medium), Level 3 (High)". When you reach Level 3, pressing again will take you back to Level 1.
- Switching Off: Press and hold the power button for 2 seconds to switch off the device. All lights will turn off and the hair curler will stop working.

### Indicator lights instructions

- Level 1: One white LED light.
- Level 2: Two white LED lights.
- Level 3: Two white LED lights.

Heating: The LED lights flash while the device reaches the desired temperature. Once reached, the lights remain fixed.

Temperature setting:

- As the temperature increases, the lights flash until it stabilises.
- When the temperature is decreased, the lights remain steady.

Fig. 2

1. Rotation button
2. Rotation switch
3. Temperature level indicator lights
4. Power button

### Step by step

1. Press and hold the power button for 2 seconds to switch on the device.
2. The device will automatically switch off after 10 minutes in standby mode.
3. Ensure that your hair is dry before use; otherwise, the desired curling effect may not be achieved.
4. The Plasma function is enabled by default when the product is turned on.
5. The device features a memory function; the default temperature level when starting up is the one that was set when it was last switched off.
6. After the product is heated to the set temperature, hold the handle and keep a safe distance between the heating tube and the skin/eyes.

7. Divide the hair into small sections, place a small section in the hair inlet, press the rotation button. The rotating hook will automatically curl the hair in the barrel.
8. A beep will sound after 8 seconds to remind you to release the hair (curling is complete).
9. For shorter hair, lightly press the rotation button to stop the device earlier; the beep will still sound after 8 seconds.

Note: Adjust the length of the curl according to the desired effect. Do not leave the hair wrapped for too long to avoid damaging it by overheating.

10. Move the device downwards to release the hair.
11. Use the left/right rotation button to select hairstyles with outward or inward curls.

#### Important tips

- It is normal to notice a slight burning smell when using the device for the first time. This will disappear with use.
- If you have fine hair or use high temperatures, avoid prolonged contact with the device to prevent burns.
- Adjust the temperature according to your hair type. Incorrect use can cause dryness or, in extreme cases, burns.

#### 4. CLEANING AND MAINTENANCE

- Keep the product away from moisture.
- Before cleaning, switch off the device and wait for it to cool down.

- Do not immerse the product in water.
- Do not use sharp cleaning tools or products containing corrosive or volatile solvents.
- Wipe with a soft, damp cloth, then dry with a dry cloth.

#### 5. TROUBLESHOOTING

Problem	Possible cause	Possible solution
The device does not switch on	The device is not correctly connected.	Check the connection to the plug.

The device does not heat up.	Problem with the heating element.	Check for blockages or contact the Technical Support Service.
Prolonged burning smell.	Initial use of the device.	Keep using it; the smell should disappear.
The hair does not curl properly.	Wet hair or incorrect temperature	Make sure the hair is dry and adjust the temperature.
The device switches off by itself.	Automatic shut-off function.	Turn the device back on if necessary.

#### 6. DISPOSAL OF OLD ELECTRICAL AND ELECTRONIC APPLIANCES



This symbol indicates that, according to the applicable regulations, the product and/or battery must be disposed of separately from household waste. When this product reaches the end of its shelf life, you should dispose of the batteries/accumulators and take them to a collection point designated by the local authorities.

For detailed information on how to properly dispose of electrical and electronic equipment and/or the corresponding batteries, consumers should contact their local authorities.

Compliance with the above guidelines will help protecting the environment.

Information regarding national packaging recycling systems and their marking can be found on our website.

#### 7. COPYRIGHT

The intellectual property rights over the texts in this manual belong to CECOTEC INNOVACIONES, S.L. All rights reserved. The content of this publication may not, either in part or in its entirety, be reproduced, stored in a retrieval system, transmitted or distributed by any means (electronic, mechanical, photocopying, recording or similar) without

prior authorisation from CECOTEC INNOVACIONES, S.L.

## 8. SIMPLIFIED EU DECLARATION OF CONFORMITY

**CE** Cecotec Innovaciones hereby declares that this appliance complies with the essential requirements and other relevant provisions of the regulations applicable in the European Union. This appliance has been designed, manufactured and tested in compliance with required safety and quality standards. The full text of the EU Declaration of Conformity can be found on the following website: <https://cecotec.es/es/information/declaration-of-conformity>

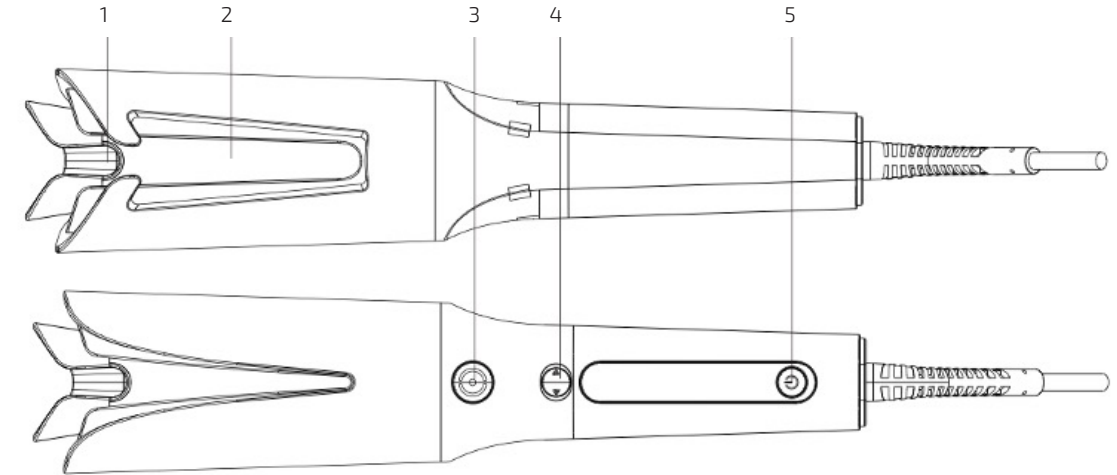

Img./Мал./ Рис. 1

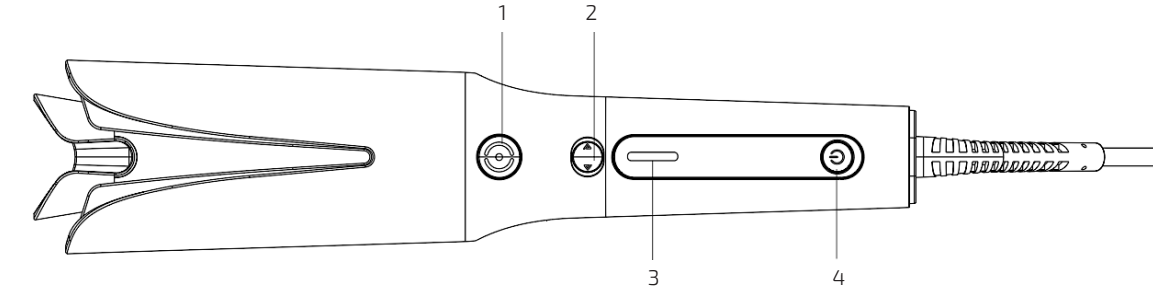

Img./Мал./ Рис. 2

[www.cecotec.es](http://www.cecotec.es)

Cecotec Innovaciones S.L.  
Av. Reyes Católicos, 60  
46910, Alfafar (Valencia)

