



Щоб отримати додаткову підтримку, зв'яжіться з нами через [support.us@dreame.tech](mailto:support.us@dreame.tech)

Веб-сайт: <https://www.dreame.com/>

Тел.: +1 (866) 977-5177

Виробник: Dreame Trading (Tianjin) Co., Ltd.

Адреса: Кімната 2112-1-1, Південний район, Фінансово-торговельний центр, вул. Ячжоу, 6975, зона митного складу Дунцзян, Тяньцзінська пілотна зона вільної торгівлі, Тяньцзін, Китай.

Зроблено у Китаї

Для получения дополнительной поддержки свяжитесь с нами через [support.us@dreame.tech](mailto:support.us@dreame.tech)

Веб-сайт: <https://www.dreame.com/>

Тел.: +1 (866) 977-5177

Производитель: Dreame Trading (Tianjin) Co., Ltd.

Адрес: Комната 2112-1-1, Южный район, Финансово-торговый центр, ул. Ячжоу, 6975, зона таможенного склада Дунцзян, Тяньцзиньская пилотная зона свободной торговли, Тяньцзинь, Китай.

Сделано в Китае

For more support, contact us via [support.us@dreame.tech](mailto:support.us@dreame.tech)

Website: <https://www.dreametech.com/>

Tel: +1 (866) 977-5177

Manufactured by: Dreame Trading (Tianjin) Co., Ltd.

Address: Room 2112-1-1, South District, Finance and Trade Center, No.6975 Yazhou Road, Dongjiang Bonded Port Area, Tianjin Pilot Free Trade Zone, Tianjin, China

Made in China

CVF16A-US-A



# Dreame Furcatch Air Purifier

Очищувач повітря/Очиститель воздуха/Air purifier

DREAME

<b>UA</b> Посібник користувача .....	1
<b>RU</b> Руководство пользователя .....	17
<b>EN</b> User manual .....	33

# Інструкції з безпеки

## ПРОЧИТАЙТЕ І ЗБЕРІГНІТЬ ЦІ ІНСТРУКЦІЇ

Щоб уникнути ураження електричним струмом, пожежі або травм, спричинених неправильним використанням, уважно прочитайте цей посібник («Посібник») перед використанням та збережіть його для подальшого звернення.

## Попередження

- Цей прилад не призначений для використання особами (включаючи дітей) з обмеженими фізичними, сенсорними або розумовими можливостями або з нестачею досвіду та знань, якщо вони не перебувають під наглядом або не отримали інструкції з використання приладу від особи, відповідальної за їх безпеку. Слідкуйте за дітьми, щоб вони не грали з приладом.
- Цей прилад може використовуватися дітьми старше 8 років, а також особами з обмеженими фізичними, сенсорними або розумовими можливостями або недовіком досвіду та знань, якщо вони перебувають під наглядом або отримали інструкції щодо безпечного використання приладу та розуміють можливі небезпеки. Дітям забороняється грати із приладом. Очищення та обслуговування не повинні виконуватись дітьми без нагляду.
- Прилад слід використовувати лише з блоком живлення, який постачається разом із приладом.
- Дітям забороняється користуватися приладом або грати з ним як із іграшкою. При використанні приладу поруч із дітьми потрібен ретельний контроль. Дітям забороняється чистити чи обслуговувати прилад без нагляду.
- Не використовуйте пристрій на вулиці або на вологих поверхнях. Використовуйте лише у приміщенні та на сухих поверхнях. Не торкайтеся вилки або будь-якої частини приладу мокрими руками.
- Щоб уникнути пожежі, тримайте прилад та його адаптер далеко від джерел тепла та прямих сонячних променів.
- Переконайтеся, що прилад вимкнено та вимкнено від мережі, якщо він не використовується тривалий час, а також перед обслуговуванням або ремонтом.
- Щоб уникнути пожежі, вибуху або травмування, перевіряйте адаптер на наявність пошкоджень перед використанням. Не використовуйте пристрій, якщо адаптер пошкоджено.
- Не розміщуйте прилад безпосередньо під розеткою.
- Не розміщуйте тканини, штори або інші легкозаймисті матеріали біля виходу повітря приладу.
- Попередження про небезпеку пожежі: не завдайте ароматичних засобів на фільтр цього приладу. Хімічні речовини в таких засобах можуть бути легкозаймистими і викликати спалах приладу.
- Не використовуйте прилад, якщо він пошкоджений або занурений у воду.

- Не ставте прилад на нестійку поверхню, оскільки він може впасти та завдати шкоди чи травми. У разі падіння, пошкодження або несправності приладу зверніться до сервісного центру для ремонту. Не намагайтеся розбирати його самостійно.
  - Цей пристрій містить магніти, які можуть створювати перешкоди для кардіостимуляторів, дефібриляторів або електронних носіїв інформації. Тримайте такі предмети подалі від приладу.
  - Використовуйте лише аксесуари та запасні частини, рекомендовані виробником.
  - Цей прилад призначений для встановлення та використання лише у приміщенні в сухих умовах.
  - Не розміщуйте вантажі важчі 10 кг на верхній кришці протягом тривалого часу.
  - Цей прилад має поляризовану вилку (один контакт ширший за інший). Для зниження ризику ураження електричним струмом ця вилка призначена для підключення до поляризованої розетки лише одним способом. Якщо вилка не входить повністю до розетки, переверніть її. Якщо проблема залишається, зверніться до кваліфікованого електрика.
  - Не намагайтеся обійти цю функцію безпеки.
  - УВАГА! Щоб уникнути загоряння або ураження електричним струмом, не використовуйте цей вентилятор із твердотілими регуляторами швидкості.
  - УВАГА! Щоб уникнути загоряння, ураження електричним струмом або травм, не використовуйте запасні частини, не рекомендовані виробником (наприклад, деталі, виготовлені в домашніх умовах за допомогою 3D-принтера).
  - ПРИМІТКА: Це обладнання було протестовано та визнано відповідним обмеженням для цифрових пристроїв класу В згідно з частиною 15 правил FCC. Ці обмеження розроблені для забезпечення розумного захисту від шкідливих перешкод у житлових приміщеннях. Дане обладнання генерує, використовує та може випромінювати радіочастотну енергію і, якщо воно встановлено та використовується не відповідно до інструкцій, може створювати шкідливі перешкоди для радіозв'язку. Однак немає гарантії, що перешкоди не виникнуть у конкретній установці. Якщо це обладнання дійсно створює шкідливі перешкоди для радіо- або телевізійного прийому, що можна визначити шляхом вимкнення та включення обладнання, користувачу рекомендується спробувати усунути перешкоди одним або декількома з наступних способів:
    - Переорієнтуйте або перемістіть приймальну антену.
    - Збільште відстань між обладнанням та приймачем.
    - Підключіть обладнання до розетки в ланцюзі, відмінному від того, до якого підключено приймач.
    - Зверніться до дилера або досвідченого фахівця з радіо/ТВ.
- Попередження MPE (Максимально допустиме опромінення):  
Для відповідності вимогам FCC/IC з радіочастотного випромінювання під час роботи пристрою між антеною цього пристрою та людьми повинна дотримуватися відстань не менше 20 см.  
Для забезпечення відповідності нормам експлуатація на відстані менша від зазначеного не рекомендується.

# Комплектація

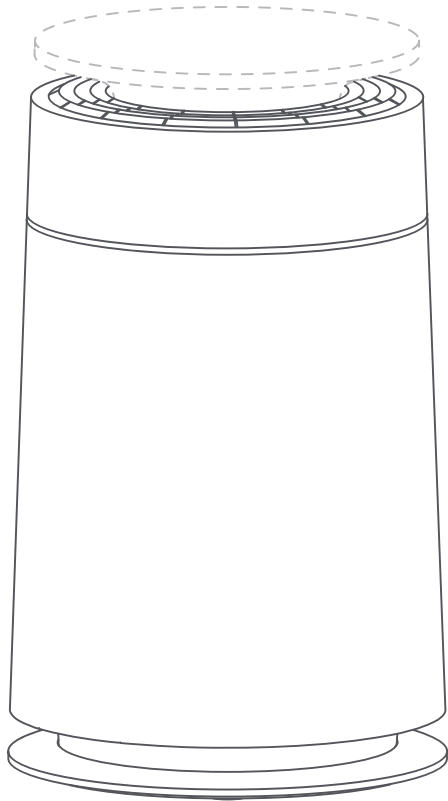

Основний блок



Верхня кришка

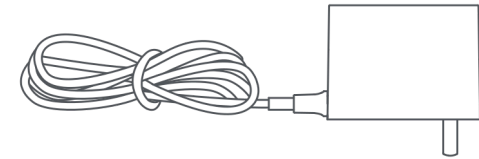

Адаптер

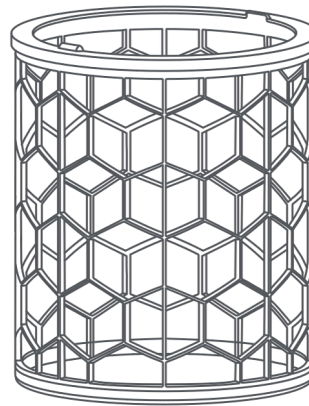

Попередній фільтр  
(попередньо встановлений  
усередині пристрою)

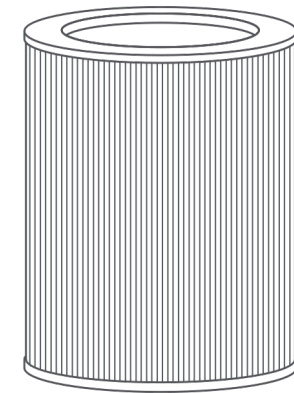

Фільтруючий картридж  
(попередньо встановлений  
усередині пристрою)

# UA Огляд пристрою

## Основний блок



Примітка: Ілюстрації в цьому посібнику наведено лише для довідки. Фактичний зовнішній вигляд може відрізнитись.

# Підключення до програми Dreamehome

## 1. Завантаження програми Dreamehome

Відскануйте QR-код на очищувачі повітря або знайдіть «Dreamehome» у магазині програм, щоб завантажити та встановити програму.

Примітка:

- Підтримується лише Wi-Fi 2.4 ГГц.
- Через оновлення програмного забезпечення програми фактичні дії можуть відрізнятися від описів у цьому посібнику.

Дотримуйтесь інструкцій у поточній версії програми.

## 2. Додавання пристрою

Крок 1: Натисніть і утримуйте одночасно [Живлення (⏻)] + [Якість повітря (AQ)], доки індикатори [Power ON] та [Блокування від дітей (🔒)] не почнуть блимати.

Крок 2: Відкрийте програму DREAME, натисніть «Scan to Connect», знову відскануйте QR-код на пристрої для додавання пристрою та дотримуйтесь інструкцій у програмі для завершення підключення.

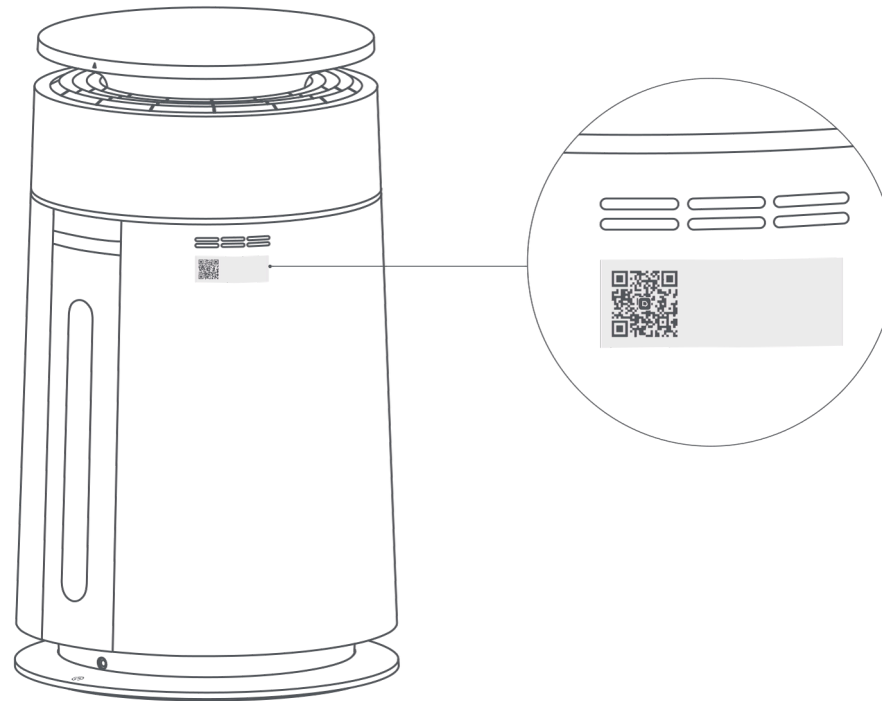

# Інструкція з експлуатації

Скидання заводських налаштувань: натисніть і утримуйте кнопку швидкості вентилятора та кнопку режиму протягом трьох секунд.

## Кнопки

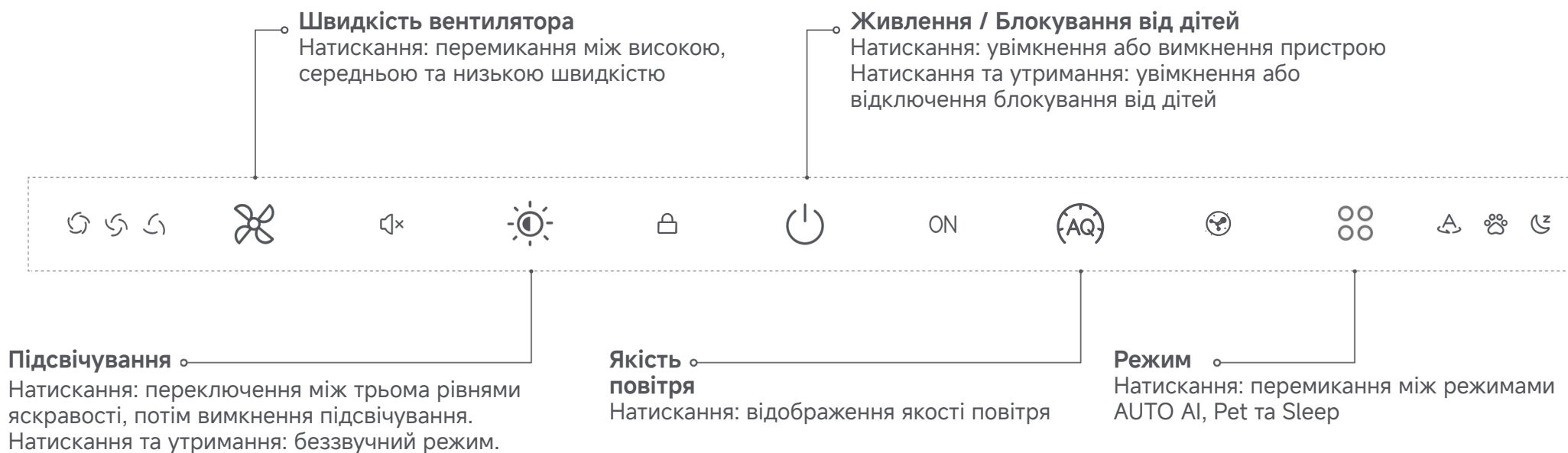





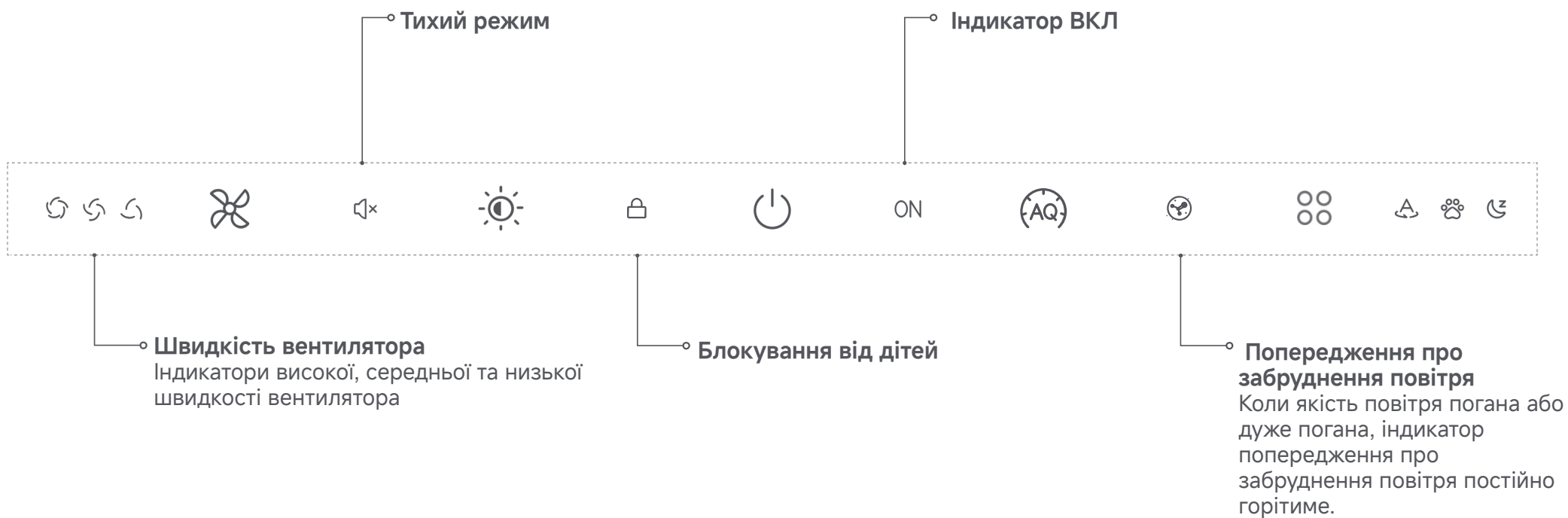

# Інструкція з експлуатації

## Індикатори



# Інструкція з експлуатації

## Комбінації кнопок

Підключення до мережі	Натисніть і утримуйте [Живлення  ] + [Якість повітря  ]
Скидання терміну служби фільтра	Натисніть і утримуйте [Живлення  ] + [Підсвічування  ] протягом трьох секунд.
Скидання до заводських налаштувань	Натисніть і утримуйте [Швидкість вентилятора  ] + [Режим  ] протягом трьох секунд.

Режим	Підсвічування	Шум
Режим сну	X	X
Режим AUTO AI	√	√
Режим користувача	√	√
Режим для тварин	√	√

Номінальний режим: у цьому режимі пристрій працює на 10-му рівні швидкості вентилятора, при цьому всі функції, не пов'язані з очищенням повітря, вимкнено. Сертифікація енергоефективності проводиться саме при цьому налаштуванні.

# Інструкція з експлуатації

## Налаштування кольору підсвічування

Колір підсвічування за замовчуванням можна настроїти через програму. Підсвічування також може відображати якість повітря: чим тепліший/жовтіший відтінок навколишнього підсвічування, тим гірша якість повітря, що вказує на необхідність звернути увагу.

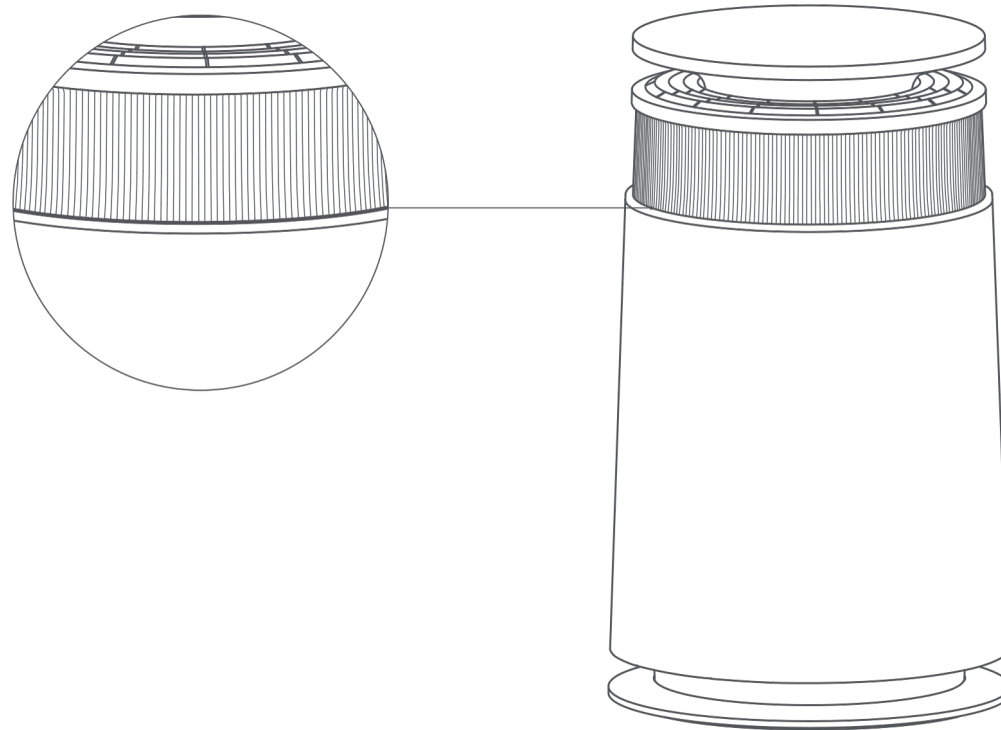

# Обслуговування та догляд

## Встановлення та заміна фільтра

1. Натисніть на клямку у верхній частині пристрою та підніміть верхній блок прямо вгору.

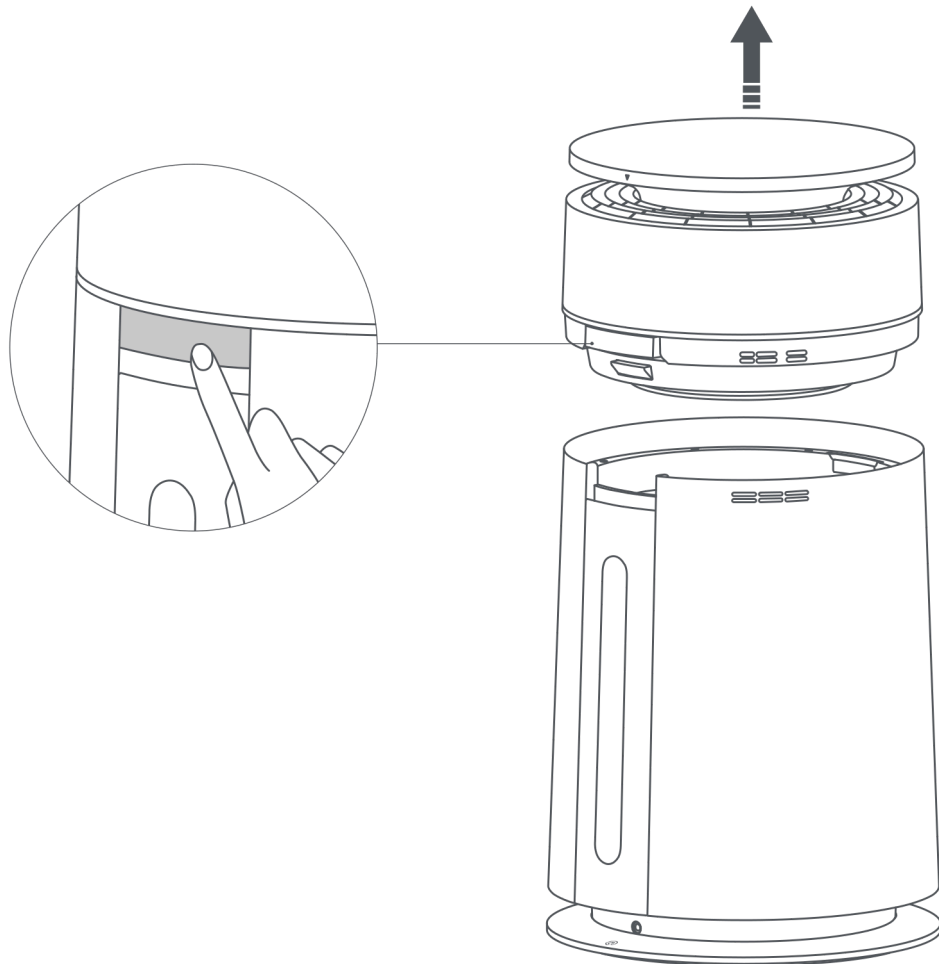

2. Використовуючи виступаючий край попереднього фільтра, підніміть попередній фільтр вгору, потім вийміть комбінований фільтруючий картридж.

**⚠ Примітка:** Перед першим використанням зніміть упаковку з комбінованого фільтруючого картриджа.

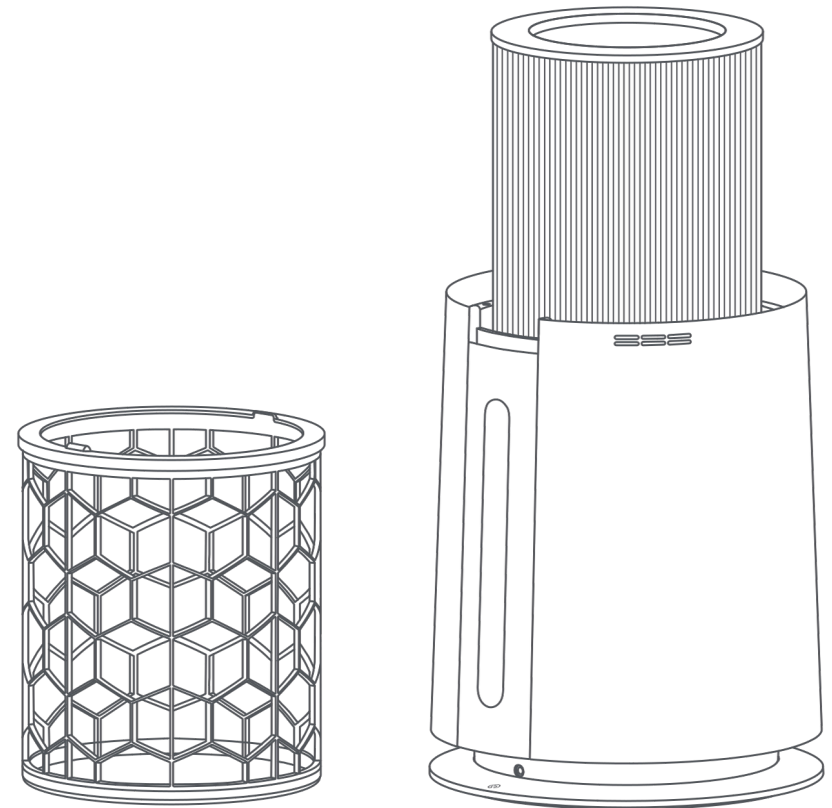

## Обслуговування та догляд

3. Встановіть новий комбінований фільтруючий картридж по центру основи та обережно натисніть вниз. Потім установіть попередній фільтр на місце та переконайтеся, що він закріплений щільно, без люфту.

Скидання терміну служби фільтра: коли термін служби фільтра закінчується, індикатор живлення почне блимати (вперше він блиматиме протягом двох хвилин; потім – по три секунди при кожному вмиканні). Натисніть і утримуйте [Живлення] + [Підсвічування], щоб перезапустити відлік.

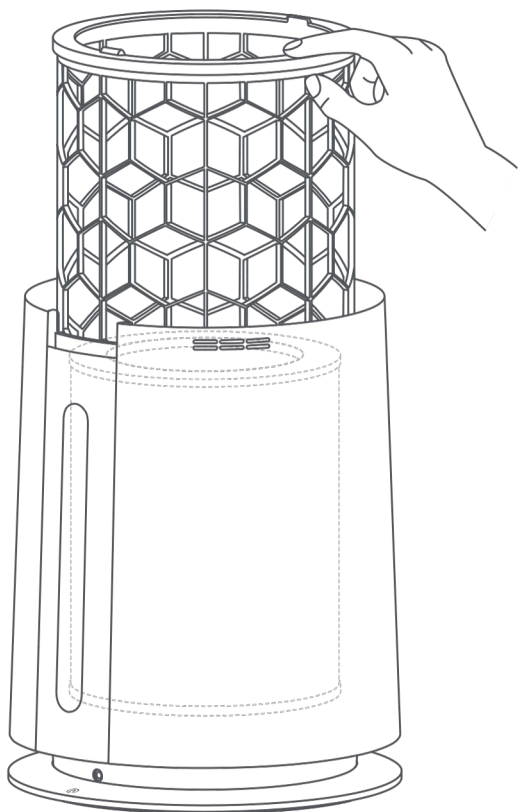

4. Посуньте виступ на нижній стороні верхнього блоку з відповідним пазом на камері збирання волосся, потім натисніть вниз, доки блок надійно не зафіксується на місці.

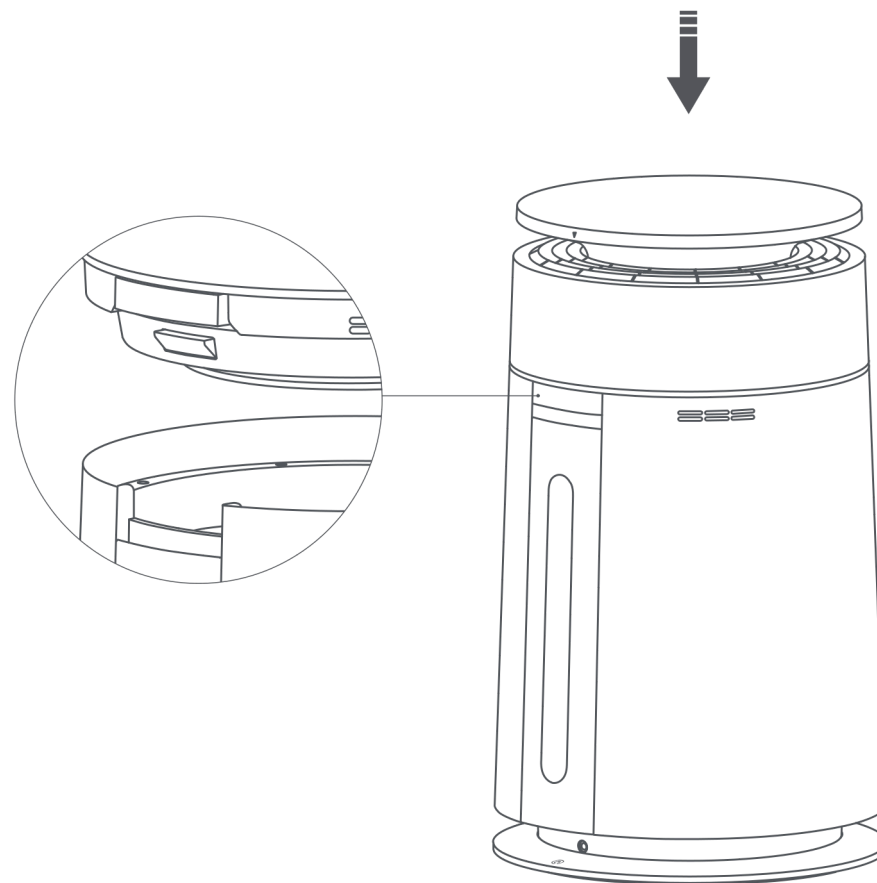

# Обслуговування та догляд

## Встановлення верхньої кришки

1. Поедняйте позначку орієнтації на верхній кришці з відповідною міткою на камері збирання волосся.

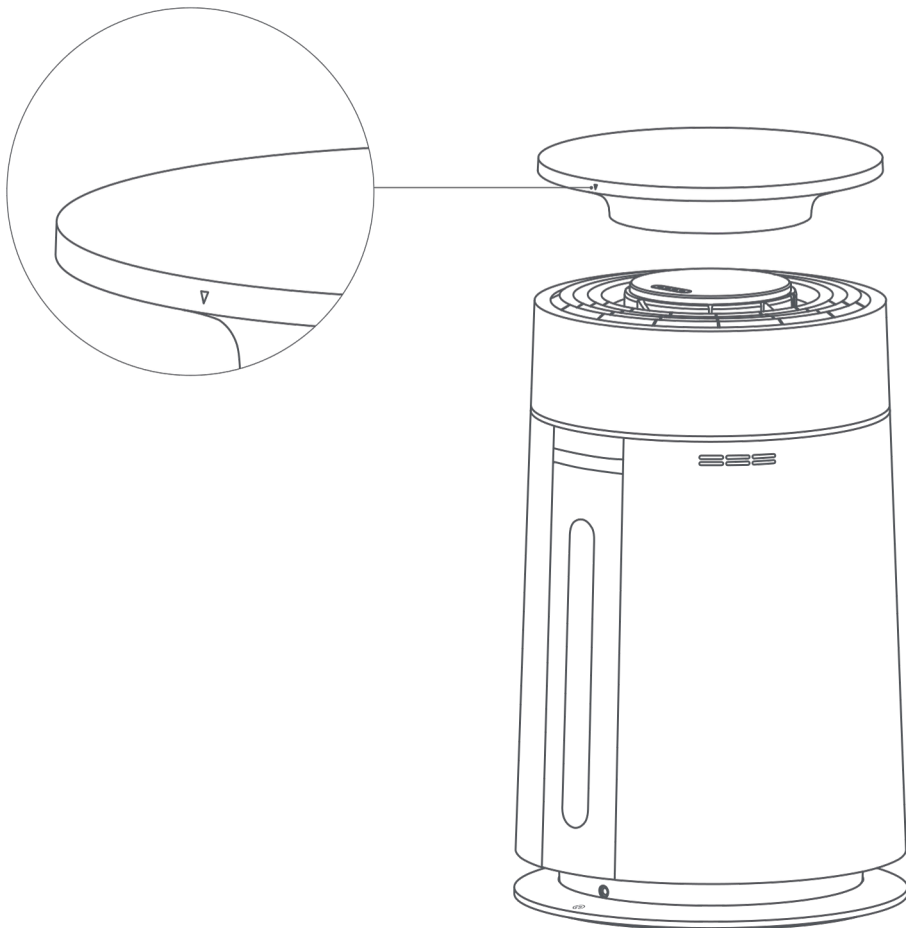

2. Обережно натискайте по краю верхньої кришки, доки вона не встановиться рівно і без люфту.

**⚠ Примітка: Якщо верхня кришка не встановилася правильно з першої спроби, поверніть її вліво або вправо для вирівнювання.**

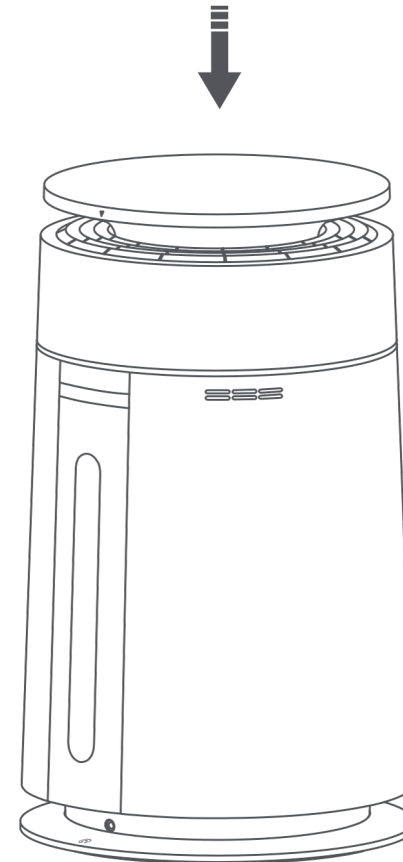

# Обслуговування та догляд

## Обслуговування камери для збирання волосся

1. Видаліть пил та волосся з камери. Злегка постукайте по камері, щоб послабити забруднення на внутрішніх стінках, промийте чистою водою або протріть вологою тканиною.

⚠ **Примітка:** Не промивайте верхні підшипники валикової щітки або внутрішні дезодоруючі гранули водою. Після очищення камери переконайтеся, що вона повністю висохла перед повторним збиранням.

2. Звільніть клямку та вийміть роликову щітку. Використовуйте маленьку щітку для очищення, щоб видалити волосся та пил усередині камери.

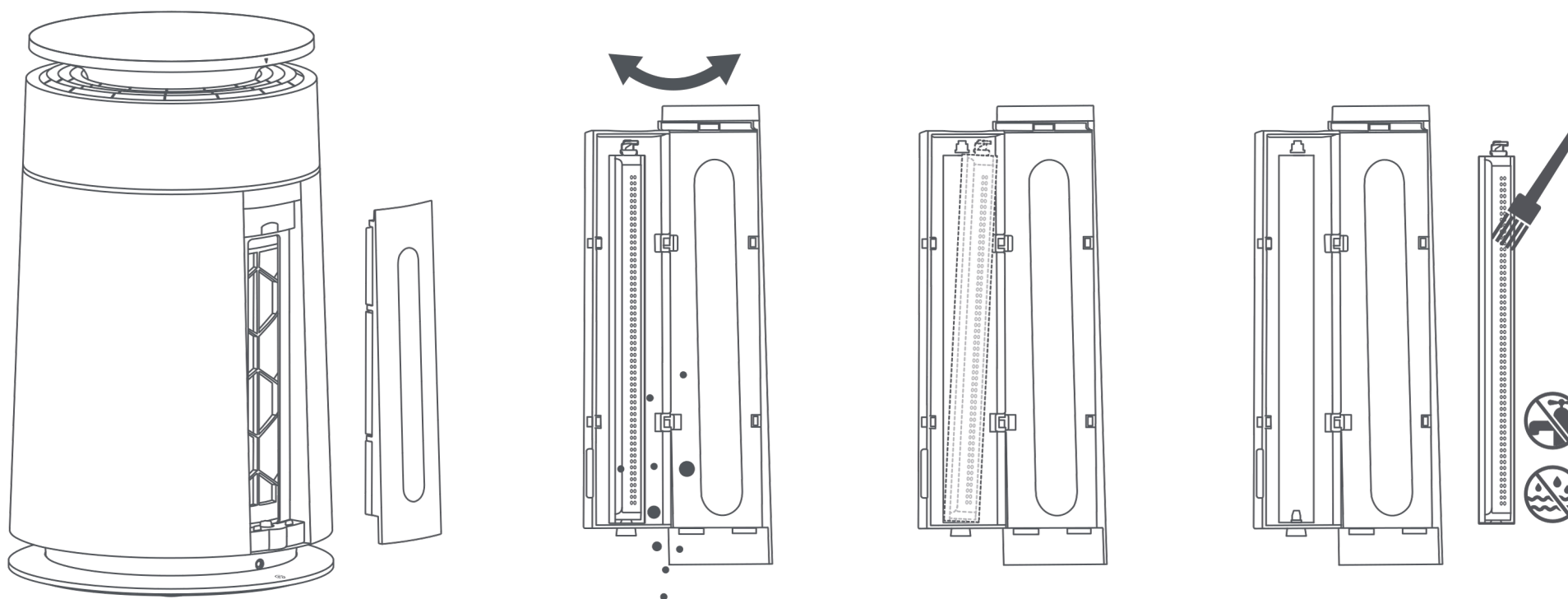

# UA Часті питання

Якщо пристрій не працює належним чином, зверніться до таблиці нижче.

Помилки	Можливі причини	Рішення
Пристрій не вмикається	Живлення не підключене або вилка неправильно вставлена.	Перевірте, чи адаптер підключено до розетки. Переконайтеся, що вилка вставлена щільно.
	Немає живлення в розетці	Спробуйте іншу розетку.
	Пристрій пошкоджено	Зверніться до сервісного центру для ремонту.
Пристрій видає запах після включення	Матеріали нового фільтра можуть тимчасово видавати запах.	Після розпакування розташуйте пристрій у приміщенні, що добре провітрюється, і залиште його працювати на 2–4 години при злегка відкритих вікнах для покращення циркуляції повітря. Зазвичай, запах зникає протягом тижня без додаткової обробки.
	Фільтр увібрав надто багато газоподібних забруднювачів	Замініть фільтр або помістіть його в місце, що добре провітрюється, для усунення запаху.
	Фільтр вологий	Висушіть фільтр на повітрі та використовуйте пристрій у сухому приміщенні.
	Термін служби фільтра минув	Замініть фільтр та скиньте термін служби фільтра.
Сторонній шум	Пристрій встановлений на нерівній поверхні	Встановіть пристрій на рівну стійку поверхню.
	Якщо проблема залишається після перевірок, зверніться до сервісного центру	

# Часті питання

Помилки	Можливі причини	Рішення
Постійно відображається погана якість повітря	Термін служби фільтра минув	Замініть фільтр та скиньте термін служби фільтра.
	Погана якість зовнішнього повітря через погоду чи дим	Тримайте двері та вікна закритими під час використання пристрою.
	Висока концентрація забруднювачів у приміщенні, таких як дим від куріння чи приготування їжі, пахощі, парфум чи алкоголь	Відкрийте вікна для провітрювання.
	Якщо проблема з'являється після перевірок, зверніться до сервісного центру.	
Індикатор закінчення терміну служби фільтра залишається ввімкненим після заміни	Термін служби фільтра не було скинуто	Після заміни фільтра виконайте скидання терміну служби фільтра.
Попередній фільтр та валикова щітка не обертаються	Несправність пристрою	Зверніться до сервісного центру для ремонту.

## UA Технічні характеристики

Назва продукту	Очищувач повітря	Модель	CVF16A	Номинальна напруга	24.0 V <sub>DC</sub>
Розміри (Д × Ш × В)	370 × 370 × 620 мм	Вхід адаптера	100–240 V~ 50/60 Hz 2.0 A Max	Вихід адаптера	24.0 V = 3.0 A 72.0 W
Рівень шуму (тихий режим сну)	32 дБ(А)				

# Инструкции по безопасности

## ПРОЧИТАЙТЕ И СОХРАНИТЕ ЭТИ ИНСТРУКЦИИ

Чтобы избежать поражения электрическим током, пожара или травм, вызванных неправильным использованием, внимательно прочитайте это руководство («Руководство») перед использованием и сохраните его для дальнейшего обращения.

## Предупреждение

- Этот прибор не предназначен для использования лицами (включая детей) с ограниченными физическими, сенсорными или умственными возможностями либо с недостатком опыта и знаний, если только они не находятся под присмотром или не получили инструкции по использованию прибора от лица, ответственного за их безопасность. Следите за детьми, чтобы они не играли с прибором.
- Этот прибор может использоваться детьми старше 8 лет, а также лицами с ограниченными физическими, сенсорными или умственными возможностями либо недостатком опыта и знаний, если они находятся под присмотром или получили инструкции по безопасному использованию прибора и понимают возможные опасности. Детям запрещается играть с прибором. Очистка и обслуживание не должны выполняться детьми без присмотра.
- Прибор следует использовать только с блоком питания, поставляемым вместе с прибором.
- Детям запрещается пользоваться прибором или играть с ним как с игрушкой. При использовании прибора рядом с детьми требуется тщательный контроль. Детям запрещается чистить или обслуживать прибор без присмотра.
- Не используйте прибор на улице или на влажных поверхностях. Используйте только в помещении и на сухих поверхностях. Не прикасайтесь к вилке или любой части прибора мокрыми руками.
- Держите прибор и его адаптер вдали от источников тепла и прямых солнечных лучей во избежание пожара.
- Убедитесь, что прибор выключен и отключен от сети, если он не используется длительное время, а также перед проведением обслуживания или ремонта.
- Во избежание пожара, взрыва или травм проверяйте адаптер на наличие повреждений перед использованием. Не используйте прибор, если адаптер повреждён.
- Не размещайте прибор непосредственно под электрической розеткой.
- Не размещайте ткани, шторы или другие легковоспламеняющиеся материалы рядом с выходом воздуха прибора.
- Предупреждение об опасности пожара: не наносите ароматические средства на фильтр этого прибора. Химические вещества в таких средствах могут быть легковоспламеняющимися и вызвать возгорание прибора.

- Не используйте прибор, если он поврежден или погружен в воду.
- Не ставьте прибор на неустойчивую поверхность, так как он может упасть и причинить ущерб или травму. В случае падения, повреждения или неисправности прибора обратитесь в сервисный центр для ремонта. Не пытайтесь разбирать его самостоятельно.
- Данный прибор содержит магниты, которые могут создавать помехи для кардиостимуляторов, дефибрилляторов или электронных носителей информации. Держите такие предметы подальше от прибора.
- Используйте только аксессуары и запасные части, рекомендованные производителем.
- Данный прибор предназначен для установки и использования только в помещении в сухих условиях.
- Не размещайте грузы тяжелее 10 кг на верхней крышке в течение длительного времени.
- Данный прибор имеет поляризованную вилку (один контакт шире другого). Для снижения риска поражения электрическим током эта вилка предназначена для подключения к поляризованной розетке только одним способом. Если вилка не входит полностью в розетку, переверните ее. Если проблема сохраняется, обратитесь к квалифицированному электрику.
- Не пытайтесь обойти эту функцию безопасности.
- **ВНИМАНИЕ!** Во избежание возгорания или поражения электрическим током не используйте этот вентилятор с твердотельными регуляторами скорости.
- **ВНИМАНИЕ!** Во избежание возгорания, поражения электрическим током или травм не используйте запасные части, не рекомендованные производителем (например, детали, изготовленные в домашних условиях с помощью 3D-принтера).
- **ПРИМЕЧАНИЕ:** Данное оборудование было протестировано и признано соответствующим ограничениям для цифровых устройств класса В согласно части 15 правил FCC. Эти ограничения разработаны для обеспечения разумной защиты от вредных помех в жилых помещениях. Данное оборудование генерирует, использует и может излучать радиочастотную энергию и, если оно установлено и используется не в соответствии с инструкциями, может создавать вредные помехи для радиосвязи. Однако нет гарантии, что помехи не возникнут в конкретной установке. Если это оборудование действительно создает вредные помехи для радио- или телевизионного приема, что можно определить путем выключения и включения оборудования, пользователю рекомендуется попытаться устранить помехи одним или несколькими из следующих способов:
  - Переориентируйте или переместите приемную антенну.
  - Увеличьте расстояние между оборудованием и приемником.
  - Подключите оборудование к розетке в цепи, отличной от той, к которой подключен приемник.
  - Обратитесь за помощью к дилеру или опытному специалисту по радио/ТВ.

Предупреждение MPE (Максимально допустимое облучение):

Для соответствия требованиям FCC / IC по радиочастотному излучению во время работы устройства между антенной этого устройства и людьми должно соблюдаться расстояние не менее 20 см.

Для обеспечения соответствия нормам эксплуатация на расстоянии меньше указанного не рекомендуется.

# Комплектация

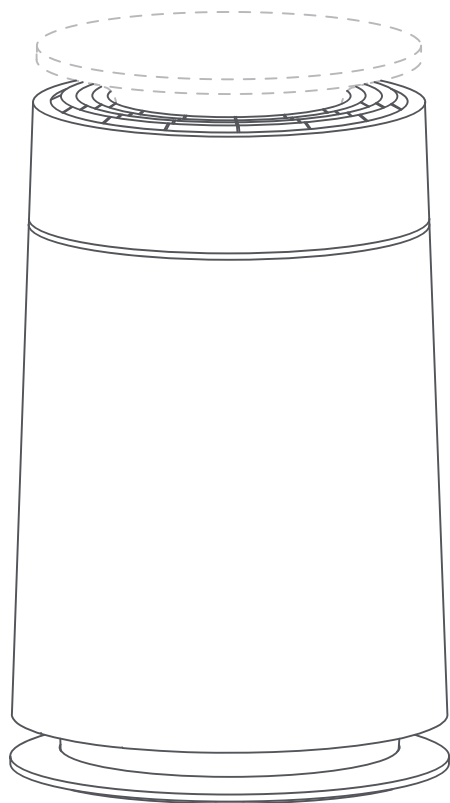

Основной блок



Верхняя крышка

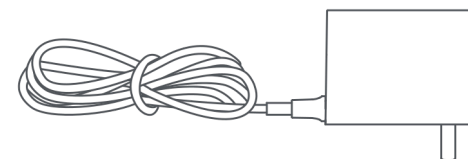

Адаптер

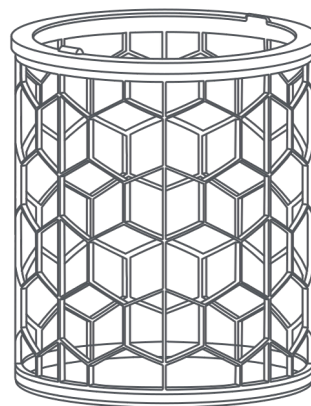

Предварительный фильтр  
(предварительно  
установлен внутри  
устройства)

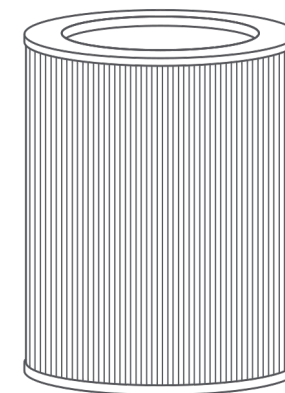

Фильтрующий картридж  
(предварительно  
установлен внутри  
устройства)

# RU Обзор устройства

## Основной блок



Примечание: Иллюстрации в данном руководстве приведены только для справки. Фактический внешний вид может отличаться.

# Подключение к приложению Dreamehome

## 1. Загрузка приложения Dreamehome

Отсканируйте QR-код на очистителе воздуха или найдите «Dreamehome» в магазине приложений, чтобы скачать и установить приложение.

Примечание:

- Поддерживается только Wi-Fi 2.4 ГГц.
- Из-за обновлений программного обеспечения приложения фактические действия могут отличаться от описаний в данном руководстве. Следуйте инструкциям в текущей версии приложения.

## 2. Добавление устройства

Шаг 1: Нажмите и удерживайте одновременно кнопки [Питание (⏻)] + [Качество воздуха (AQ)], пока индикаторы [Power ON] и [Блокировка от детей (🔒)] не начнут мигать.

Шаг 2: Откройте приложение DREAME, нажмите «Scan to Connect», снова отсканируйте QR-код на устройстве для добавления устройства и следуйте инструкциям в приложении для завершения подключения.

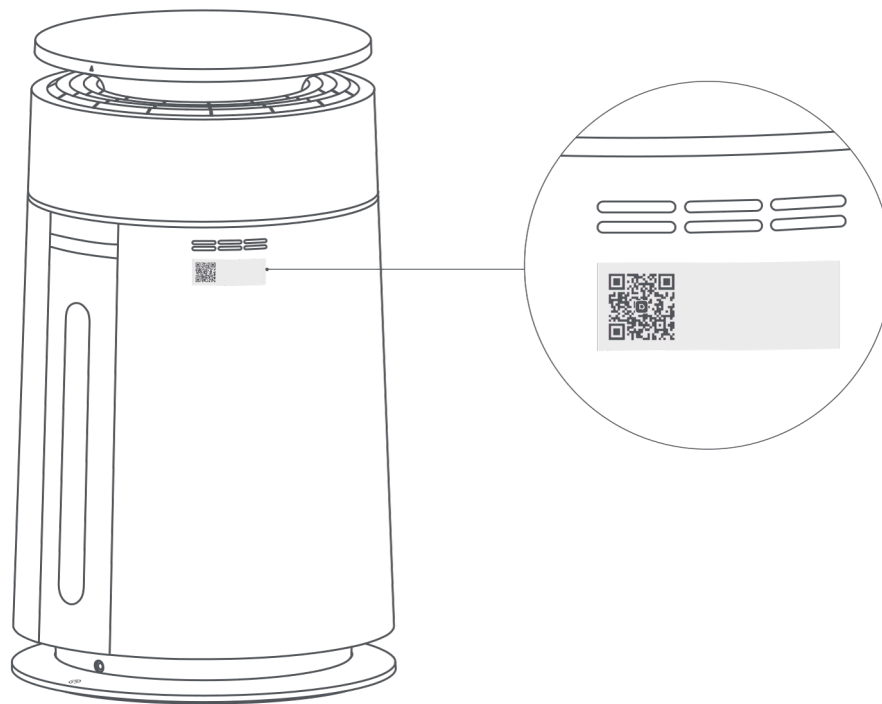

# Инструкция по эксплуатации

Сброс к заводским настройкам: нажмите и удерживайте кнопку скорости вентилятора и кнопку режима в течение трех секунд.

## Кнопки

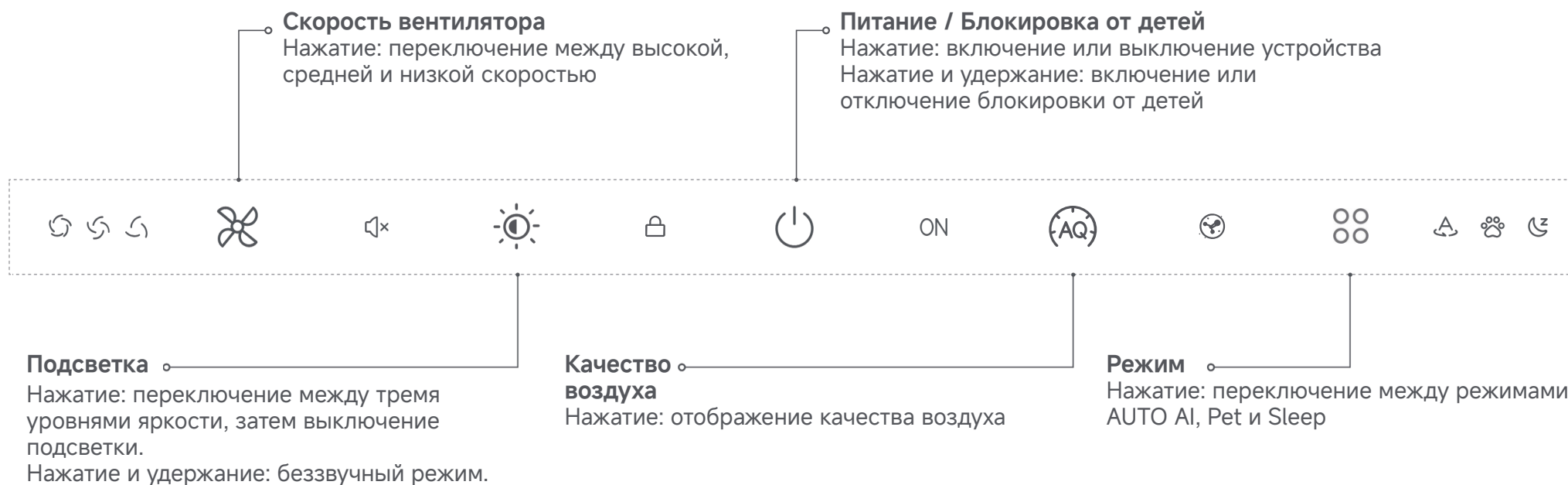





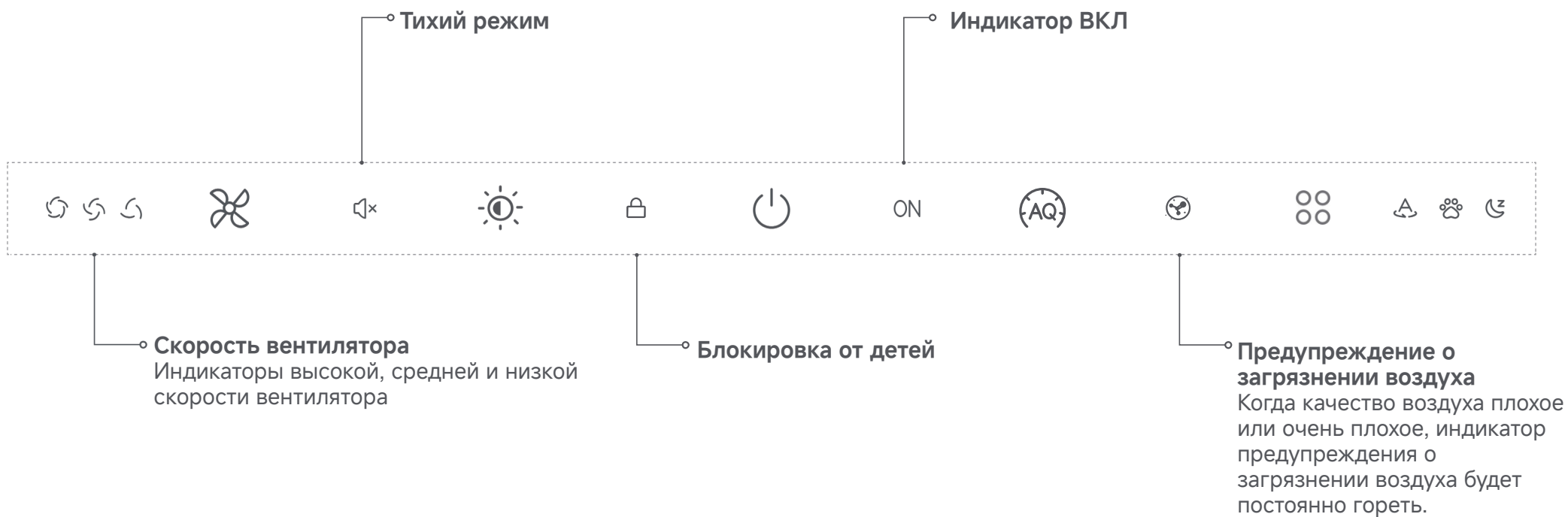

# Инструкция по эксплуатации

## Индикаторы



# Инструкция по эксплуатации

## Комбинации кнопок

Подключение к сети	Нажмите и удерживайте кнопки [Питание  ] + [Качество воздуха  ]
Сброс срока службы фильтра	Нажмите и удерживайте кнопки [Питание  ] + [Подсветка  ] в течение трех секунд
Сброс к заводским настройкам	Нажмите и удерживайте кнопки [Скорость вентилятора  ] + [Режим  ] в течение трех секунд

Режим	Подсветка	Шум
Режим сна	X	X
Режим AUTO AI	√	√
Пользовательский режим	√	√
Режим для животных	√	√

Номинальный режим: в этом режиме устройство работает на 10-м уровне скорости вентилятора, при этом все функции, не связанные с очисткой воздуха, отключены. Сертификация энергоэффективности проводится именно при этой настройке.

# Инструкция по эксплуатации

## Настройки цвета подсветки

Цвет подсветки по умолчанию можно настроить через приложение. Подсветка также может отображать качество воздуха: чем теплее/желтее оттенок окружающей подсветки, тем хуже качество воздуха, что указывает на необходимость обратить внимание.

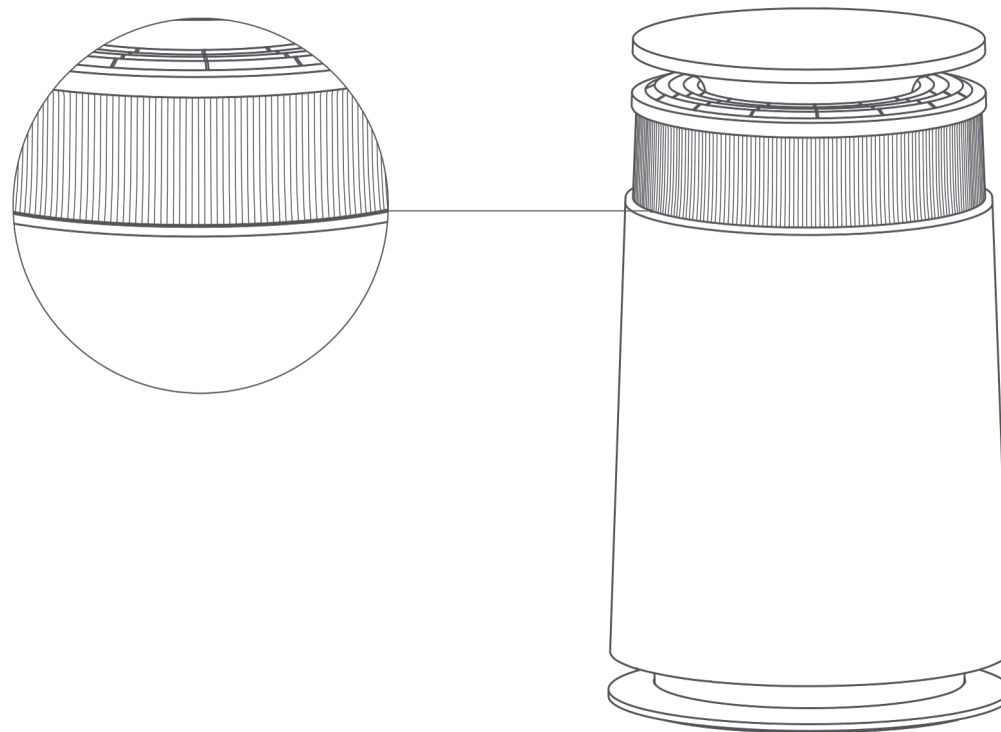

# Обслуживание и уход

## Установка и замена фильтра

1. Нажмите на защелку в верхней части устройства и поднимите верхний блок прямо вверх.

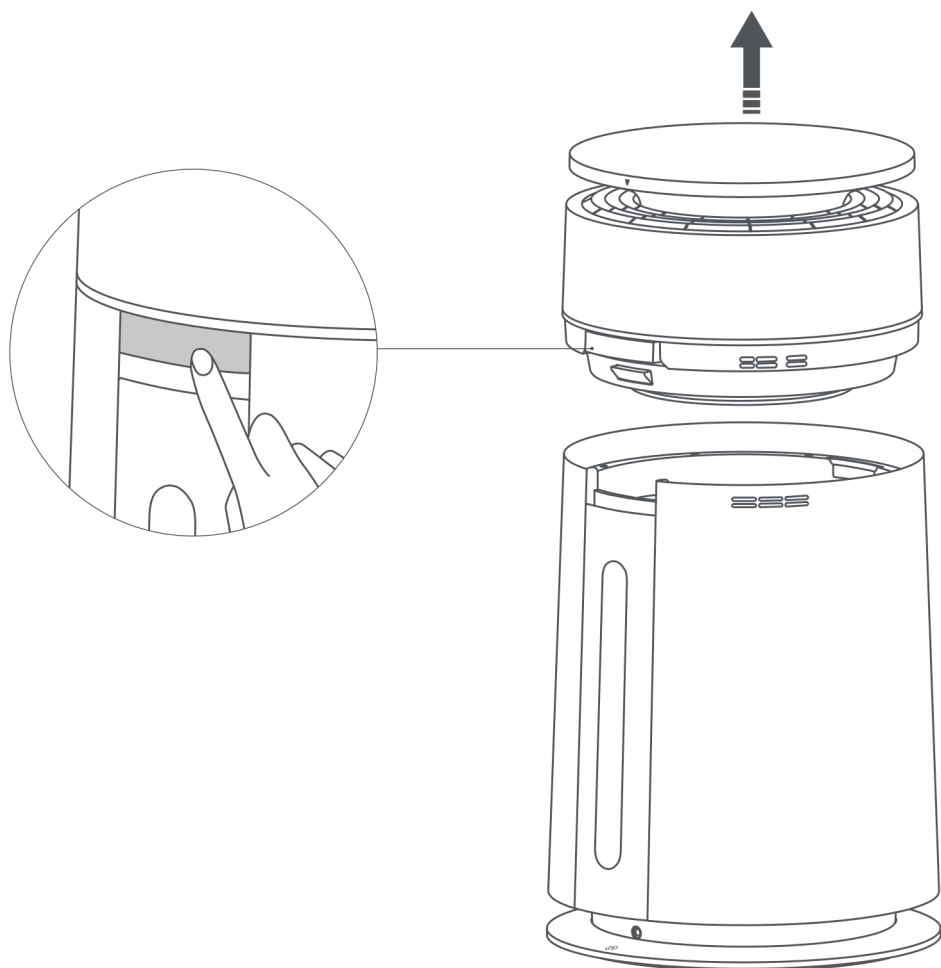

2. Используя выступающий край предварительного фильтра, поднимите предварительный фильтр вверх, затем извлеките комбинированный фильтрующий картридж.

**⚠ Примечание:** Перед первым использованием снимите защитную упаковку с комбинированного фильтрующего картриджа.

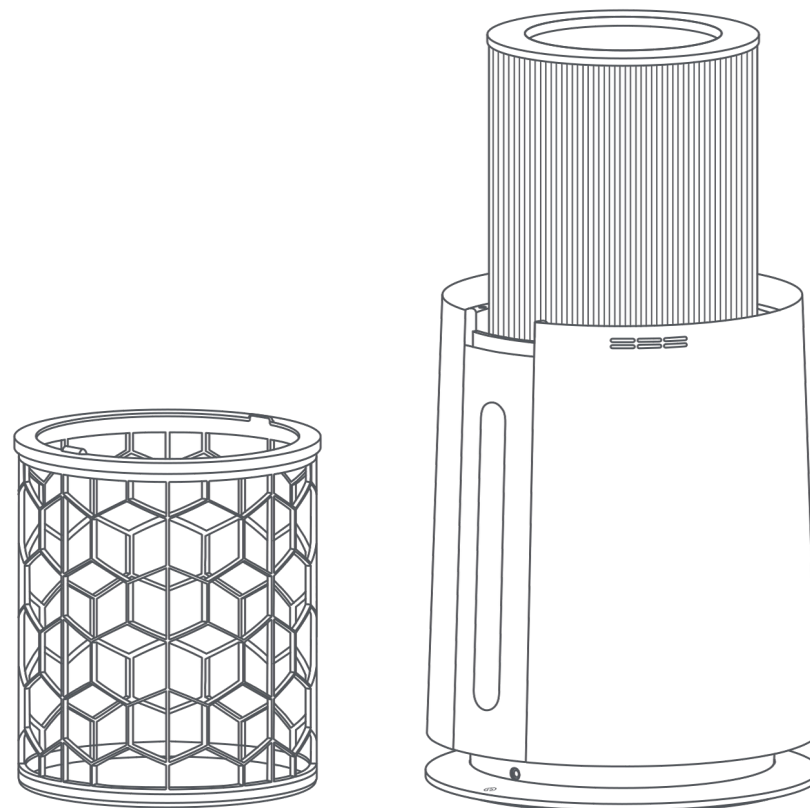

# Обслуживание и уход

3. Установите новый комбинированный фильтрующий картридж по центру основания и аккуратно нажмите вниз. Затем установите предварительный фильтр на место и убедитесь, что он закреплен плотно, без люфта.

Сброс срока службы фильтра: когда отсчет срока службы фильтра заканчивается, индикатор питания начнет мигать (в первый раз он будет мигать в течение двух минут; затем – по три секунды при каждом включении). Нажмите и удерживайте кнопки [Питание] + [Подсветка], чтобы перезапустить отсчет.

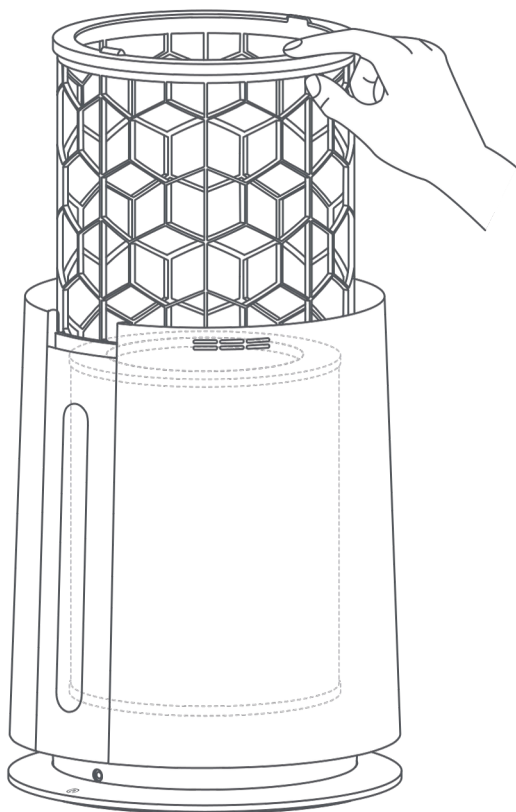

4. Совместите выступ на нижней стороне верхнего блока с соответствующим пазом на камере сбора волос, затем нажмите вниз, пока блок надежно не зафиксируется на месте.

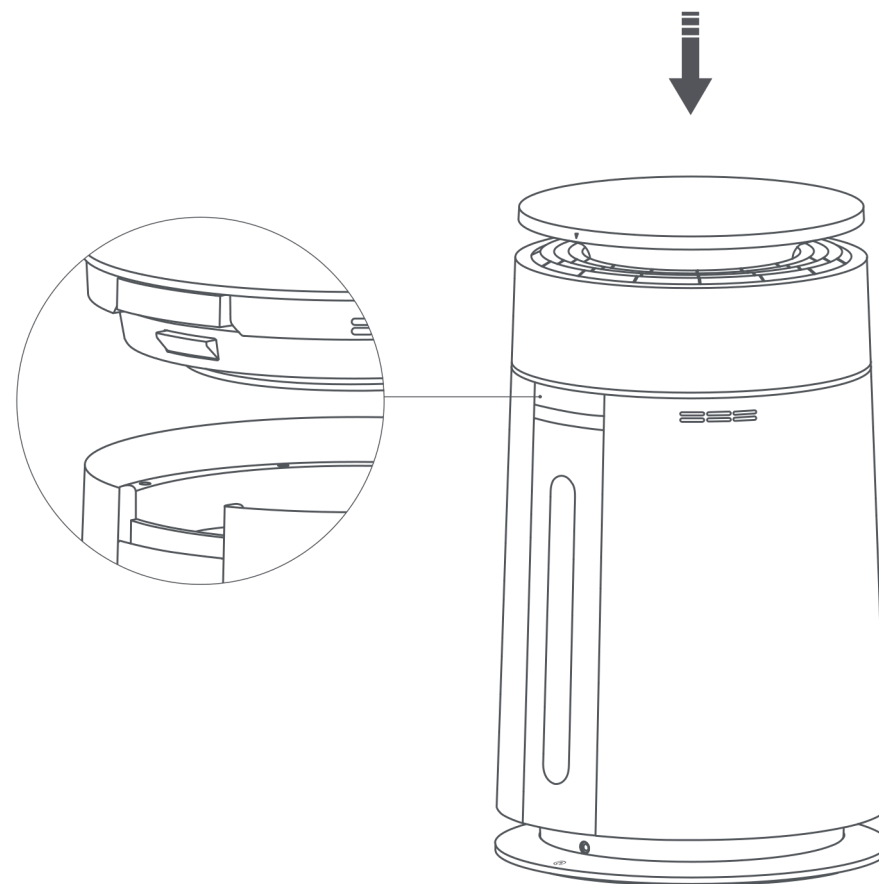

# Обслуживание и уход

## Установка верхней крышки

1. Совместите метку ориентации на верхней крышке с соответствующей меткой на камере сбора волос.

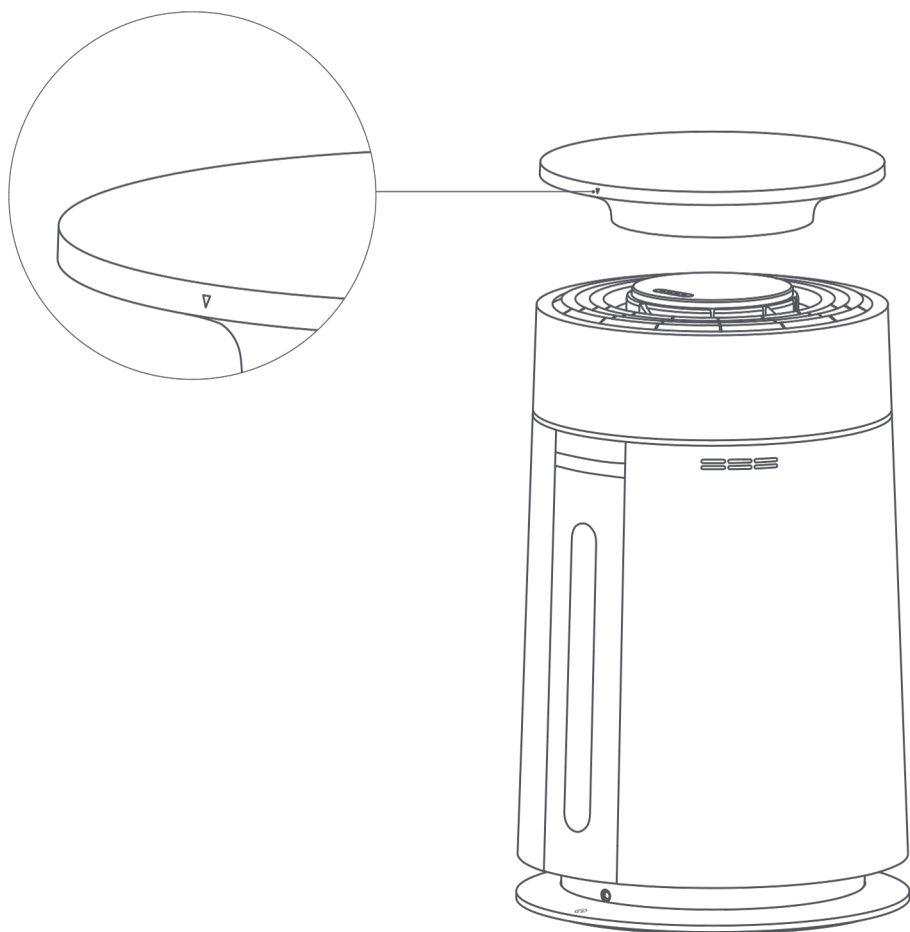

2. Аккуратно нажимайте по краю верхней крышки, пока она не установится ровно и без люфта.

**⚠ Примечание:** Если верхняя крышка не установилась правильно с первой попытки, слегка поверните ее влево или вправо для выравнивания.

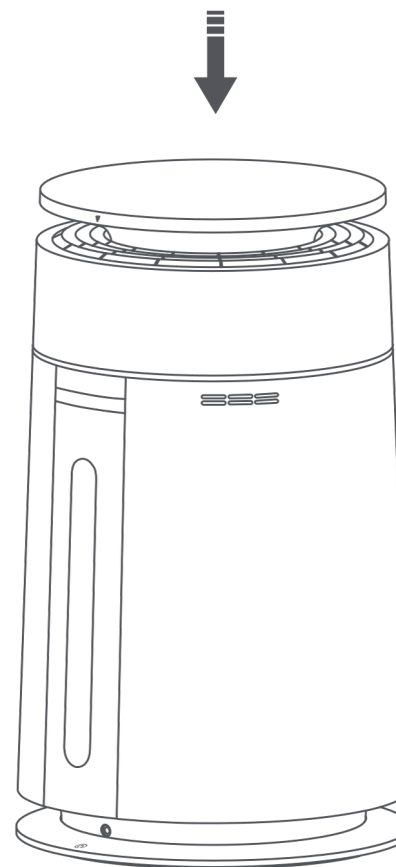

# Обслуживание и уход

## Обслуживание камеры сбора волос

1. Удалите пыль и волосы из камеры. Слегка постучите по камере, чтобы ослабить загрязнения на внутренних стенках, затем промойте чистой водой или протрите влажной тканью.

⚠ **Примечание:** Не промывайте верхние подшипники валиковой щетки или внутренние дезодорирующие гранулы водой. После очистки камеры убедитесь, что она полностью высохла перед повторной сборкой.

2. Освободите защелку и извлеките валиковую щетку. Используйте маленькую щетку для очистки, чтобы удалить волосы и пыль внутри камеры.

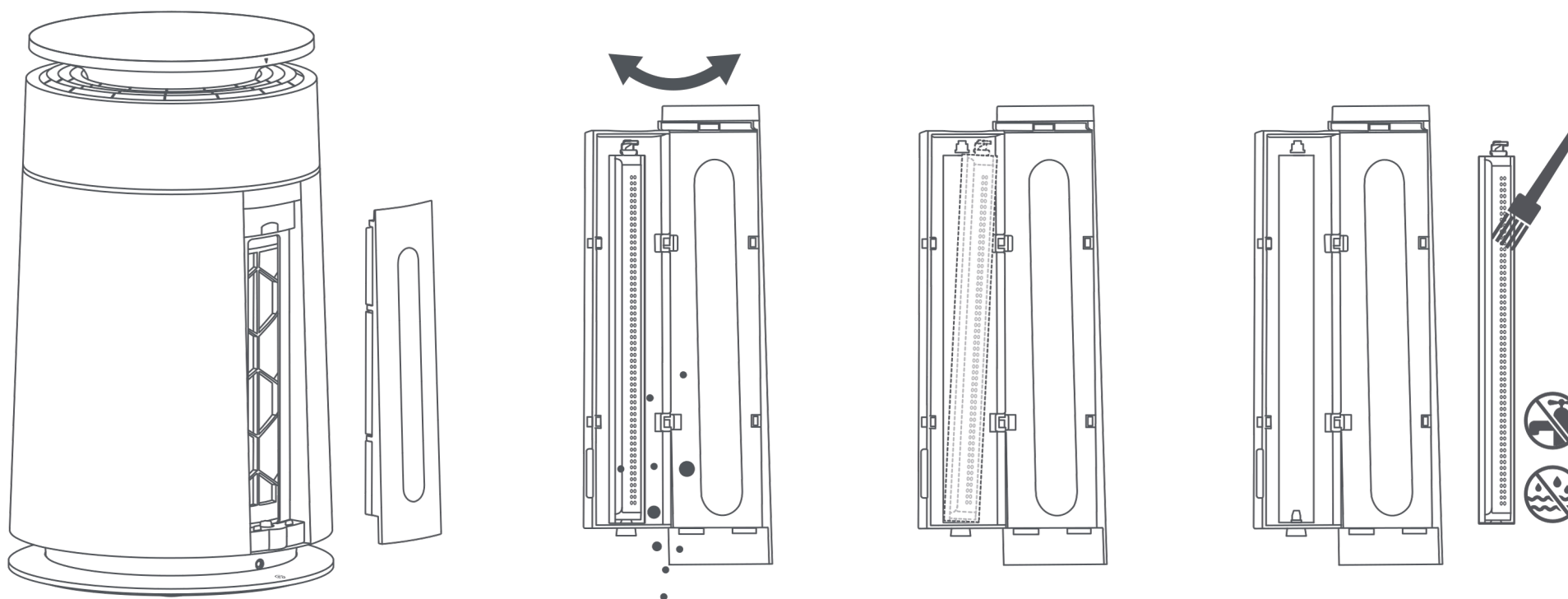

# Часто задаваемые вопросы

Если устройство работает неправильно, обратитесь к таблице ниже.

Ошибки	Возможные причины	Решения
Устройство не включается	Питание не подключено или вилка вставлена неправильно.	Проверьте, правильно ли адаптер подключен к розетке. Убедитесь, что вилка вставлена плотно.
	Нет питания в розетке	Попробуйте другую розетку.
	Устройство повреждено	Обратитесь в сервисный центр для ремонта.
Устройство издает запах после включения	Материалы фильтра нового устройства могут временно издавать запах	После распаковки разместите устройство в хорошо проветриваемом помещении и оставьте его работать на 2–4 часа при слегка открытых окнах для улучшения циркуляции воздуха. Обычно запах исчезает в течение недели без дополнительной обработки.
	Фильтр впитал слишком много газообразных загрязнителей	Замените фильтр или поместите его в хорошо проветриваемое место для устранения запаха.
	Фильтр влажный	Высушите фильтр на воздухе и используйте устройство в сухом помещении.
	Срок службы фильтра истёк	Замените фильтр и сбросьте срок службы фильтра.
Посторонний шум	Устройство установлено на неровной поверхности	Установите устройство на устойчивую ровную поверхность.
	Если проблема сохраняется после вышеуказанных проверок, обратитесь в сервисный центр	

# Часто задаваемые вопросы

Ошибки	Возможные причины	Решения
Постоянно отображается плохое качество воздуха	Срок службы фильтра истек	Замените фильтр и сбросьте срок службы фильтра.
	Плохое качество наружного воздуха из-за погоды или дыма	Держите двери и окна закрытыми во время использования устройства.
	Высокая концентрация загрязнителей в помещении, таких как дым от курения или приготовления пищи, благовония, парфюм или алкоголь	Откройте окна для проветривания.
	Если проблема сохраняется после вышеуказанных проверок, обратитесь в сервисный центр.	
Индикатор окончания срока службы фильтра остается включенным после замены	Срок службы фильтра не был сброшен	После замены фильтра выполните сброс срока службы фильтра.
Предварительный фильтр и валиковая щетка не вращаются	Неисправность устройства	Обратитесь в сервисный центр для ремонта.

## Технические характеристики

Название продукта	Очиститель воздуха	Модель	CVF16A	Номинальное напряжение	24.0 V <sub>DC</sub>
Размеры (Д × Ш × В)	370 × 370 × 620 мм	Вход адаптера	100–240 V~ 50/60 Hz 2.0 A Max	Выход адаптера	24.0 V = 3.0 A 72.0 W
Уровень шума (тихий спящий режим)	32 дБ(А)				

# Safety Instructions

## READ AND SAVE THESE INSTRUCTIONS

To avoid electric shock, fire, or injury caused by improper use, please read this manual (this "Manual") carefully before use and keep it properly for future reference.

## Warning

- This appliance is not intended for use by persons (including children) with reduced physical, sensory or mental capabilities, or lack of experience and knowledge, unless they have been given supervision or instruction concerning use of the appliance by a person responsible for their safety. Children should be supervised to ensure that they do not play with the appliance.
- This appliance can be used by children aged from 8 years and above and persons with reduced physical, sensory or mental capabilities or lack of experience and knowledge if they have been given supervision or instruction concerning use of the appliance in a safe way and understand the hazards involved. Children shall not play with the appliance. Cleaning and user maintenance shall not be made by children without supervision.
- The appliance is only to be used with the power supply unit provided with the appliance.
- Children must not operate the appliance or treat it as a toy. Close supervision is required when the appliance is used near children. Children must not clean or maintain the appliance without supervision.
- Do not use the appliance outdoors or on wet surfaces. Indoor use only on dry surfaces. Do not touch the plug or any part of the appliance with wet hands.
- Keep the appliance and its adapter away from heat sources or direct sunlight to prevent fire hazards.
- Make sure the appliance is off and unplugged when not used for extended periods as well as prior to performing any maintenance or repairs.
- To prevent fire, explosion, or injury, check the adapter for damage before use. Do not use the appliance if the adapter is damaged.
- Do not position the appliance directly beneath a power socket.
- Do not place textiles, curtains, or any other flammable materials near the air outlet of the appliance.
- Fire Hazard Warning: Do not apply any fragrance products to the filter of this appliance. Chemicals in such products are known to be flammable and may cause the appliance to catch fire.

- Do not use the appliance if it has been damaged or has been immersed in water.
- Do not place the appliance on an unstable surface, as it may fall and cause damage or injury. If the appliance falls, is damaged, or malfunctions, please contact after-sales service for repair. Do not attempt to disassemble it yourself.
- This appliance contains magnets, which may interfere with pacemakers, defibrillators, or electronic storage media. Keep such items away from the appliance.
- Only use accessories and replacement parts recommended by the manufacturer.
- This appliance is intended for installation and use indoors in dry environments only.
- Do not place loads heavier than 10 kg on the top cover for a long time.
- This appliance has a polarized plug (one blade is wider than the other). To reduce the risk of electric shock, this plug is intended to fit in a polarized outlet only one way. If the plug does not fit fully in the outlet, reverse the plug. If it still does not fit, contact a qualified electrician.
- Do not attempt to defeat this safety feature.
- WARNING - To Reduce The Risk Of Fire Or Electric Shock, Do Not Use This Fan With Any Solid-State Speed Control Device.
- WARNING - To Reduce The Risk Of Fire, Electric Shock Or Injury To Persons, Do Not Use Replacement Parts That Have Not Been Recommended By The Manufacturer (e.g. Parts Made At Home Using A 3D Printer).
- NOTE: This equipment has been tested and found to comply with the limits for a Class B digital device, pursuant to part 15 of the FCC Rules. These limits are designed to provide reasonable protection against harmful interference in a residential installation. This equipment generates, uses and can radiate radio frequency energy and, if not installed and used in accordance with the instructions, may cause harmful interference to radio communications. However, there is no guarantee that interference will not occur in a particular installation. If this equipment does cause harmful interference to radio or television reception, which can be determined by turning the equipment off and on, the user is encouraged to try to correct the interference by one or more of the following measures:
  - Reorient or relocate the receiving antenna.
  - Increase the separation between the equipment and receiver.
  - Connect the equipment into an outlet on a circuit different from that to which the receiver is connected.
  - Consult the dealer or an experienced radio/TV technician for help.

MPE caution:

To satisfy FCC / IC RF exposure requirements, a separation distance of 20 cm or more should be maintained between the antenna of this device and persons during device operation.

To ensure compliance, operations at closer than this distance is not recommended.

# Packaging List

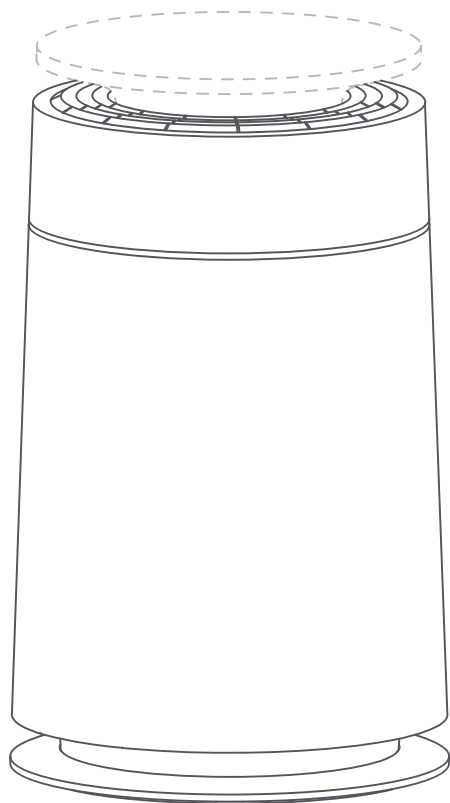

Main Unit



Top Cover

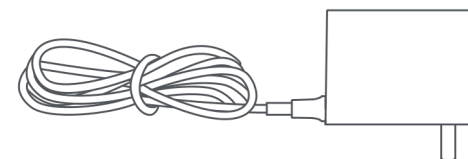

Adapter

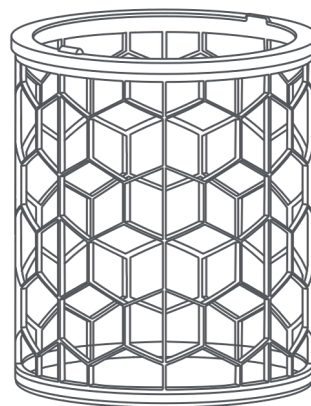

Pre-filter  
(Pre-installed inside the unit)

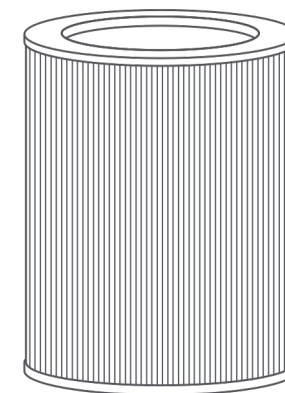

Filter Cartridge  
(Pre-installed inside the unit)

EN **Product Overview**

**Main Unit**

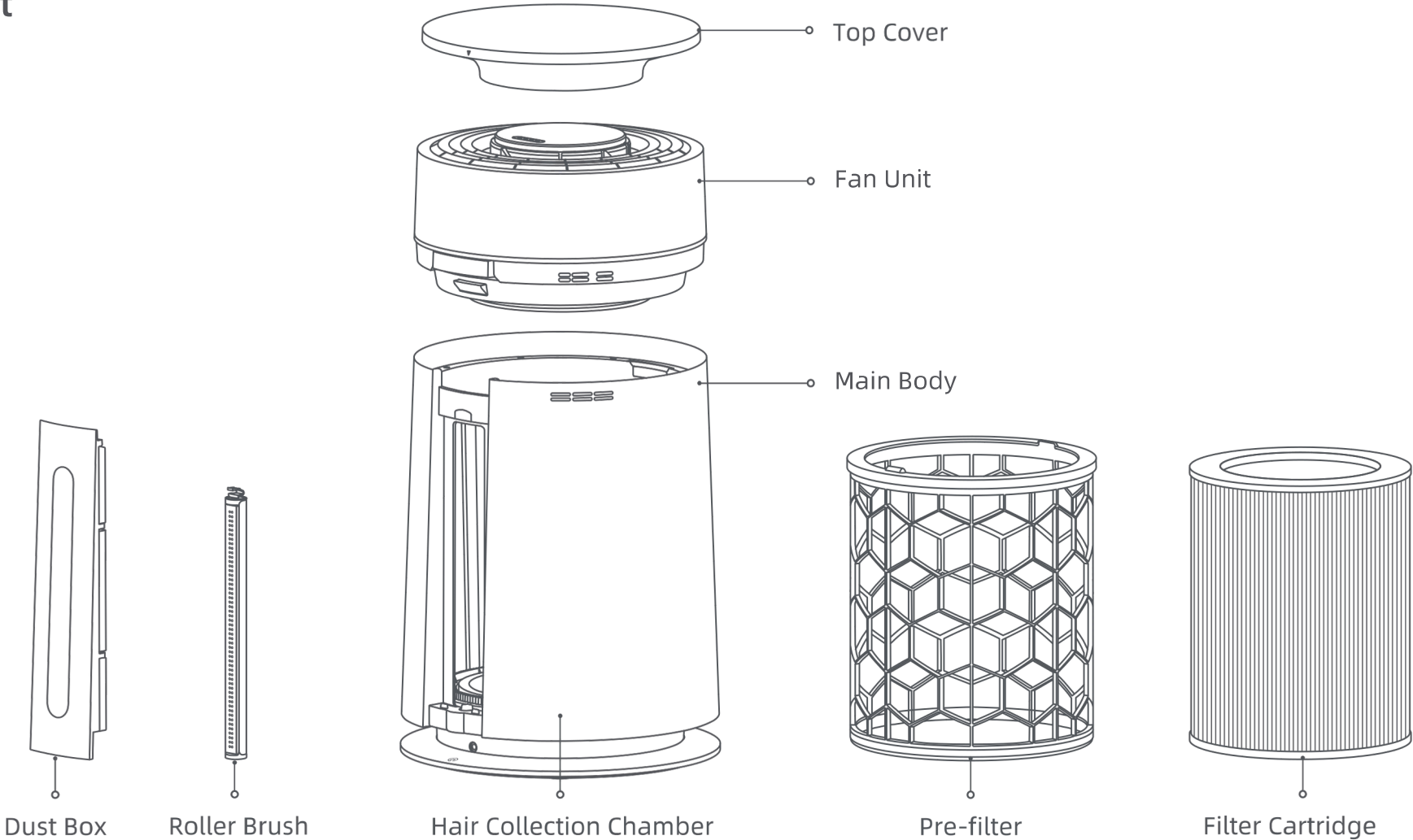

Note: The illustrations in this Manual are for reference only. The actual appearance may vary.

# Connecting with the Dreamehome App



## 1. Download the Dreamehome App

Scan the QR code on the purifier, or search "Dreamehome" in the app store to download and install the app.

Note:

- Only 2.4 GHz Wi-Fi is supported.
- Due to upgrades in the app software, the actual operations may differ from the descriptions in this manual. Please follow the instructions based on the current app version.

## 2. Add Device

Step 1: Press and hold the [Power ] + [Air Quality ] buttons simultaneously until the [Power On ON] and [Child Lock ] indicator lights start blinking.

Step 2: Open the DREAME App, tap "Scan to Connect", scan the QR code on the machine again to add the device, and follow the in-app instructions to complete the connection.

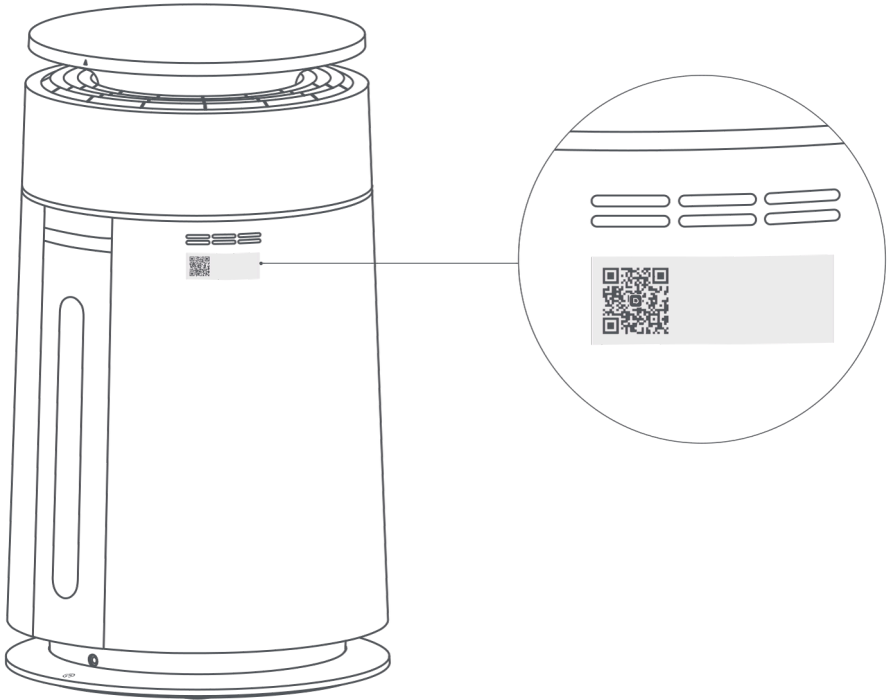

# Operating Instructions

Factory Reset: Press and hold the Fan Speed button and Mode button for three seconds.

## Buttons

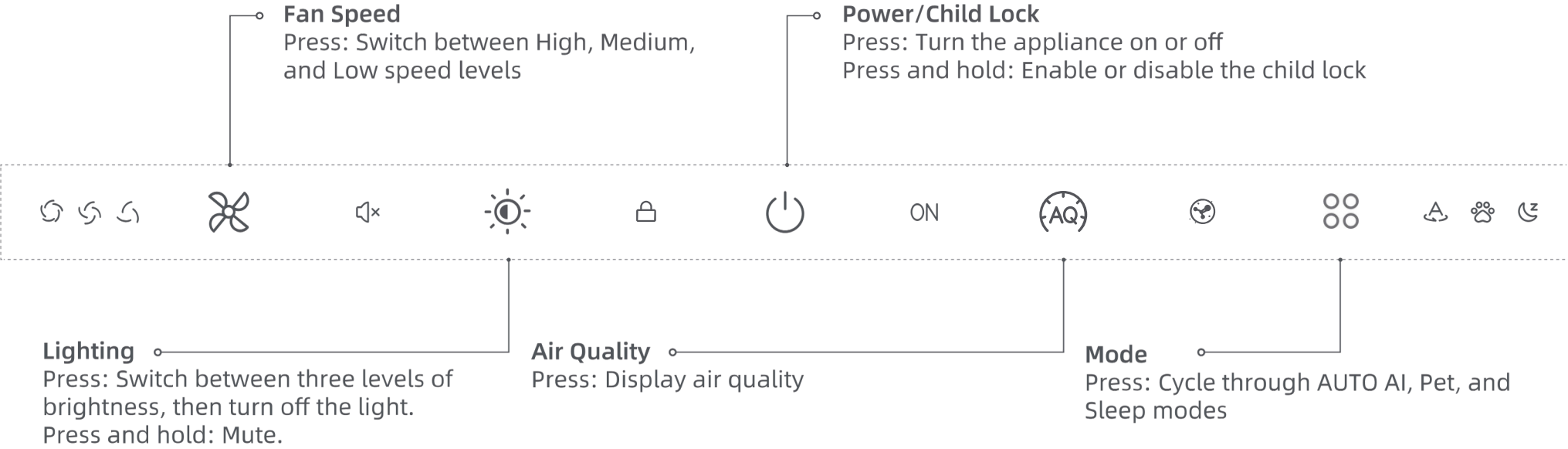





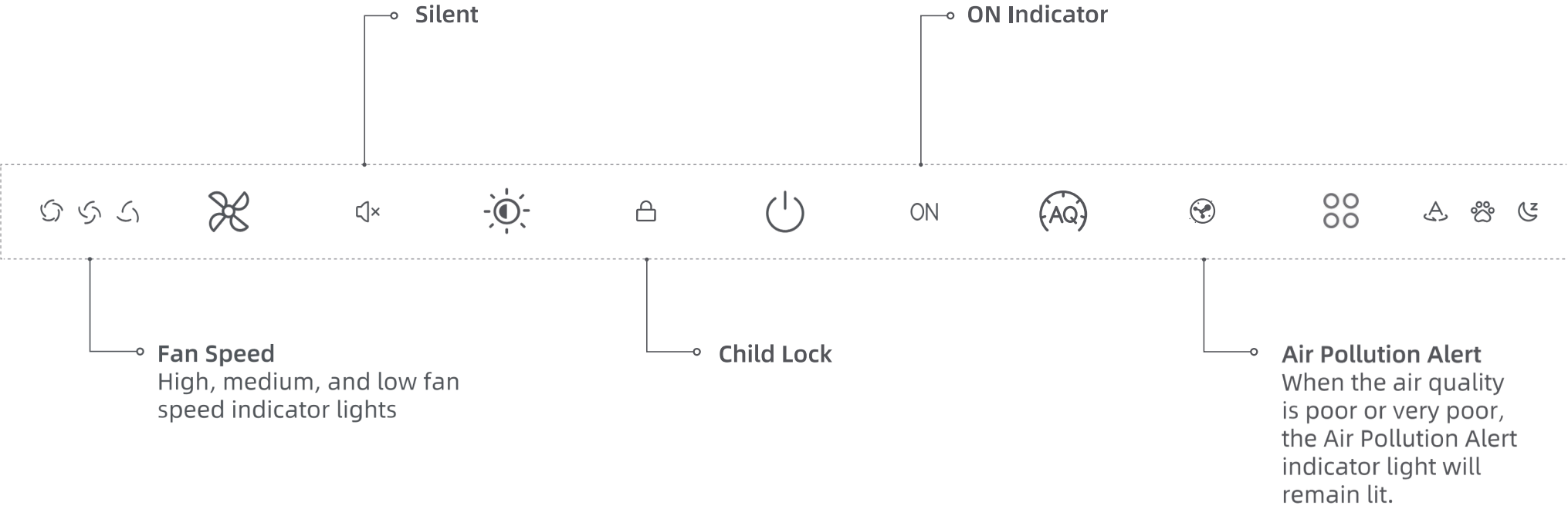

# Operating Instructions

## Indicator Lights



# Operating Instructions

## Button Combinations

Network Connection	Press and hold the [Power  ] + [Air Quality  ] buttons
Reset Filter Life	Press and hold the [Power  ] + [Lighting  ] buttons for three seconds
Factory Reset	Press and hold the [Fan Speed  ] + [Mode  ] buttons for three seconds

Mode	Lighting	Noise
Sleep Mode	X	X
AUTO AI Mode	√	√
Custom Mode	√	√
Pet Mode	√	√

Rated Mode: In this mode, the appliance operates at Fan Speed Level 10, with all non-purification features turned off. Energy-efficiency certification is conducted under this setting.

# Operating Instructions

## Light Color Settings

The default light can be set via the APP. It can also display air quality: the warmer/yellowish the hue of the ambient light, the poorer the air quality, indicating that attention is needed.

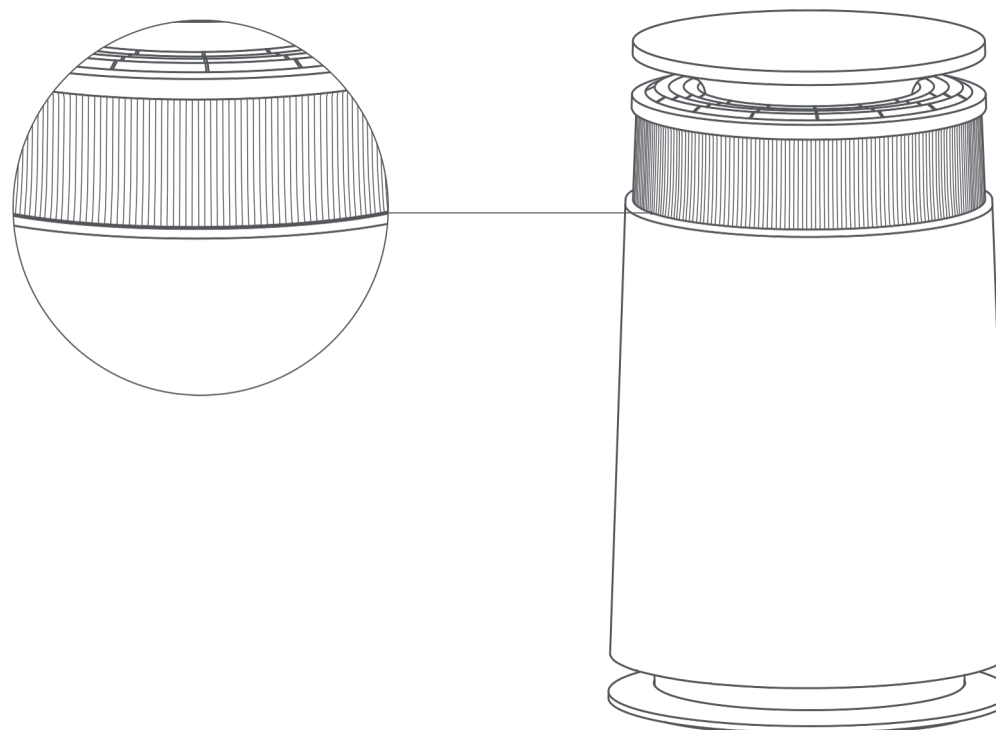

# Maintenance and Care

## Filter Installation and Replacement

1. Press the latch on the top of the unit and lift the top assembly straight upwards.

2. Using the protruding edge of the pre-filter, lift the pre-filter straight up, and then remove the composite filter cartridge.

**⚠ Note:** Remove the protective packaging from the composite filter cartridge before first use.  
The filter cartridge replacement cycle is two years.

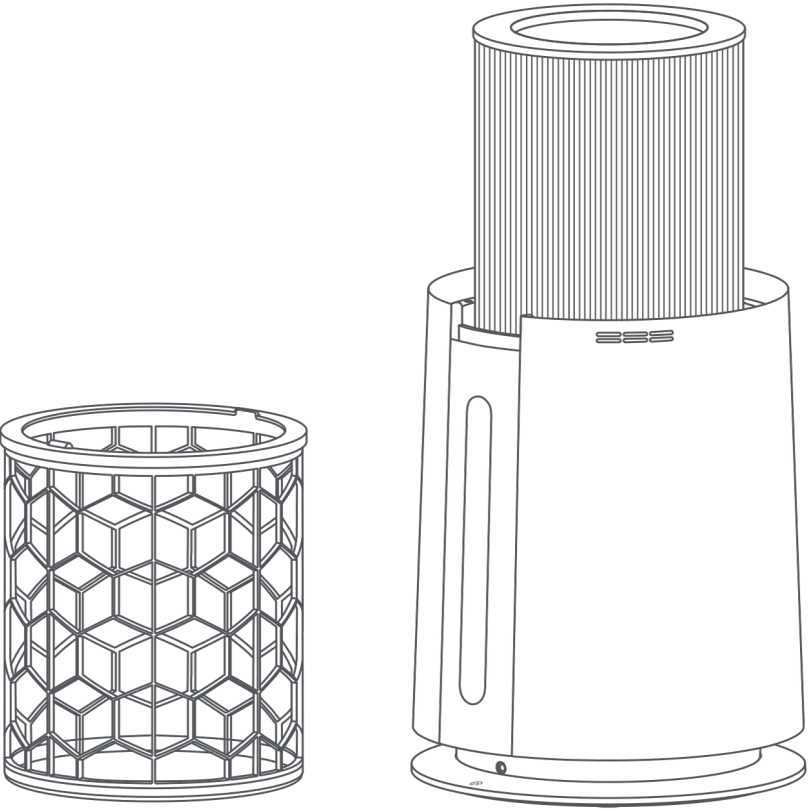
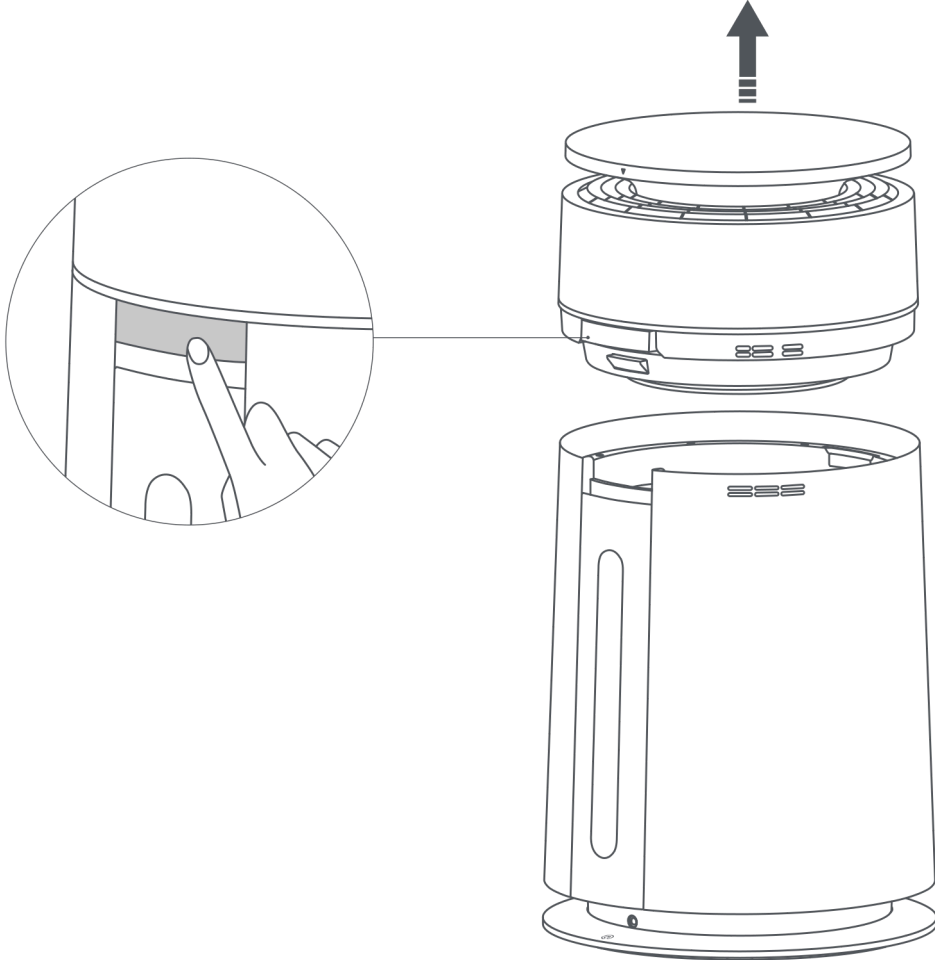

# Maintenance and Care

3. Place the new composite filter cartridge over the centre of the base and press down gently. Then insert the pre-filter into position and ensure it is seated firmly with no looseness.

Reset Filter Life: When the filter-life countdown expires, the Power indicator light will flash (for the first time, it will flash for two minutes; thereafter, it will flash for three seconds at each startup). Press and hold the [Power] + [Lighting] buttons to restart the countdown.

4. Align the tab on the underside of the top assembly with the corresponding recess on the hair collection chamber, then press down until it locks securely into place.

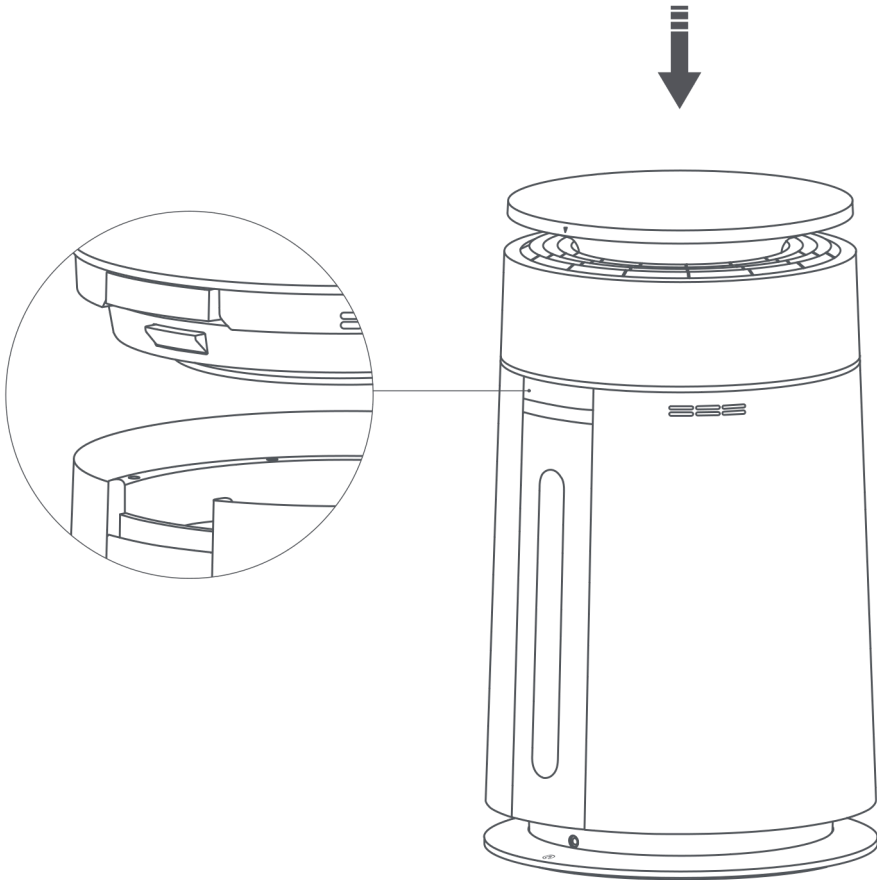
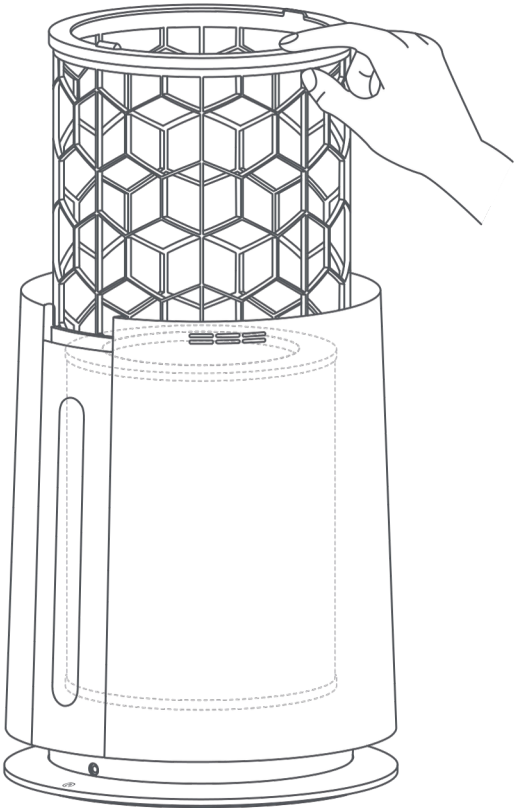

EN **Maintenance and Care**

### Top Cover Installation

1. Align the orientation mark on the top cover with the corresponding mark on the hair collection chamber.

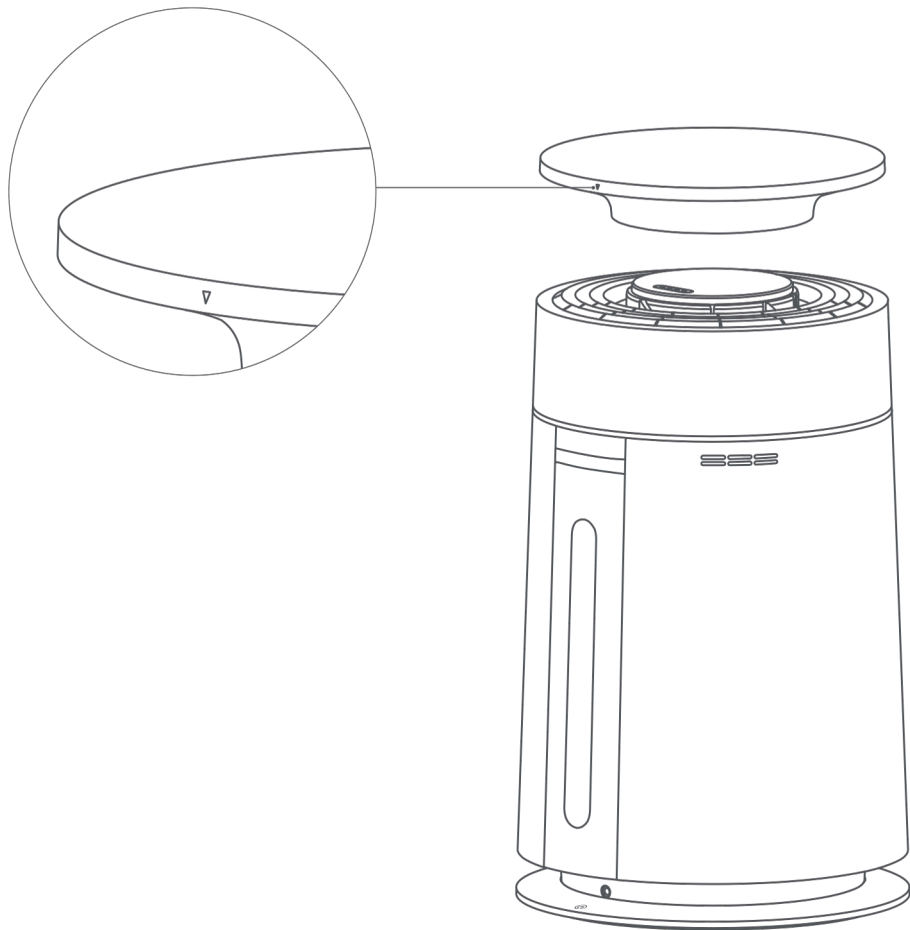

2. Press gently along the edge of the top cover until it sits flush with no looseness.

**⚠ Note:** If the top cover is not installed properly on the first attempt, rotate it slightly left or right to assist alignment.

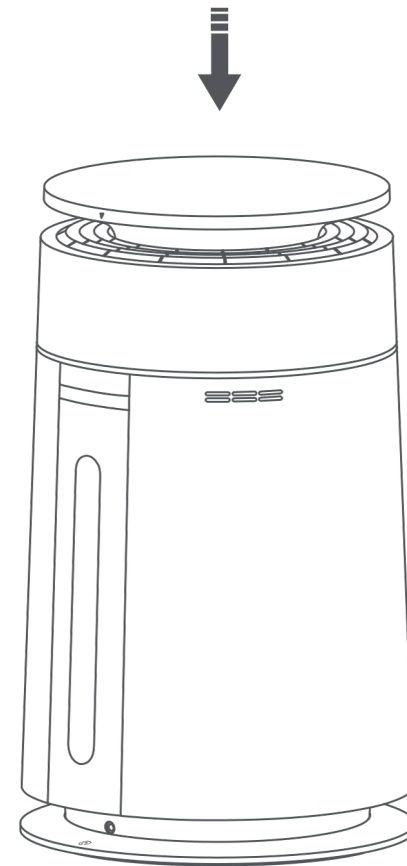

# Maintenance and Care

## Maintenance of the Hair Collection Chamber

1. Remove the dust and hair from the chamber. Tap the chamber lightly to loosen debris from the inner walls, then rinse with clean water or wipe with a damp cloth.

**⚠ Note:** Do not rinse the roller brush's top bearings or the internal deodorising pellets with water. After cleaning the chamber, ensure it is completely dry before reassembling.

2. Release the latch and remove the roller brush. Use the small cleaning brush to remove hair and dust from inside the chamber.

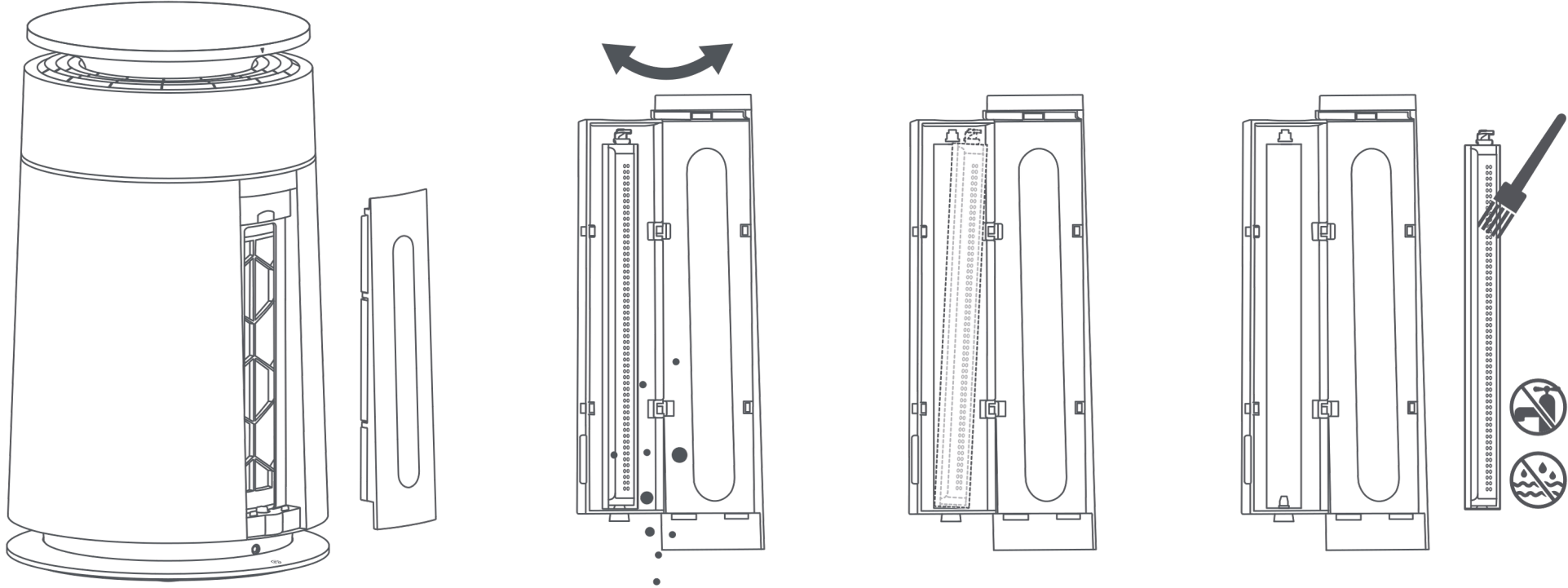

If the machine is not working properly, please refer to the table below.

Errors	Possible Causes	Solutions
The appliance does not turn on	The power is not connected, or the plug is not properly inserted.	Check whether the adapter is properly connected to the socket. Ensure that the plug is firmly inserted.
	No power from the socket	Please try a different socket.
	Machine is damaged	Please contact after-sales service for repairs.
The appliance emits an odour after turning on	The filter materials of a new unit may produce a temporary smell	After unboxing, place the appliance in a well-ventilated area and run it for three to five hours with windows slightly opened to improve airflow. This odour typically fades within one week without special treatment.
	The filter has absorbed excessive gaseous pollutants	Replace the filter or place the filter in a well-ventilated area to dissipate the odour.
	The filter is damp	Air-dry the filter and ensure the unit is used in a dry environment.
	The filter has reached the end of its service life	Replace the filter and reset the filter life.
Abnormal noise	The appliance is placed on an uneven surface	Place the appliance on a stable, level surface.
	If the issue persists after the above checks, contact after-sales service for repair.	
Poor air quality reading persists	The filter has reached the end of its service life	Replace the filter and reset the filter life.
	Poor outdoor air quality due to weather or smoke	Keep doors and windows closed while using the product.
	High concentration of indoor pollutants, such as smoke from smoking or cooking, incense, perfumes, or alcohol.	Open the windows for ventilation.
	If the issue persists after the above checks, contact after-sales service for repair.	
Filter-expired indicator remains on after replacement	Filter life not reset	After replacing the filter, please perform a filter life reset.
Pre-filter and roller brush are not rotating	Machine Malfunction	Please contact after-sales service for repairs.

# Specifications

Product Name	Air Purifier	Model	CVF16A	Rated Voltage	24.0 V $\equiv$
Dimensions (Length x Width x Height)	370 x 370 x 620 mm	Adapter input	100-240 V~ 50/60 Hz 2.0 A Max	Adapter output	24.0 V $\equiv$ 3.0A 72.0 W
Noise (Quite Sleep Mode)	32 dB(A)	Rated Input Power	45 W		