

DREAME

Сушильна машина з
тепловим насосом
(барабанна)

Інструкція з експлуатації

Моделі, до яких
застосовується:
DWD09L90TAEU
DWD09L90WAEU

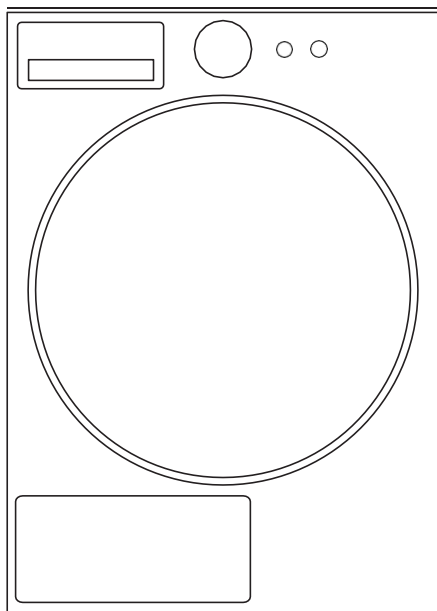

Зображення наведено лише для довідки.
Орієнтуйтеся на фактичний вигляд вашого виробу.



Прочитайте інструкцію

Не використовуйте барабанну сушильну машину, якщо під час чищення були застосовані промислові хімічні засоби.

Заповнюйте парогенератори лише рідинами, визначеними виробником. Якщо пристрій має вентиляційні отвори в основі, їх не повинен перекривати килим.

Втілюйте мрії в життя

Заходи безпеки

- Цей прилад не призначений для використання особами (включно з дітьми) з обмеженими фізичними, сенсорними чи розумовими можливостями, або тими, хто не має достатнього досвіду та знань, якщо вони не отримали відповідного інструктажу або нагляду від відповідальної особи.
- Дітей слід контролювати, щоб вони не грали з приладом.
- Якщо шнур живлення пошкоджено, його повинен замінити виробник, представник його сервісного центру або інша кваліфікована особа, щоб уникнути небезпеки.
- Цим приладом можуть користуватися діти у віці від 8 років і старші, а також особи зі знизеними фізичними, сенсорними чи розумовими можливостями або відсутністю досвіду та знань, якщо їм було надано нагляд чи інструкції щодо безпечного використання приладу та розуміння можливих небезпек. Діти не повинні гратись з приладом. Діти не повинні проводити чистку та обслуговування без нагляду.
- Фільтр ворсу необхідно очищати регулярно.
- Ворс не повинен накопичуватися навколо барабанної сушильної машини.
- Не сушіть у барабанній сушильній машині речі, які не були попередньо випрані.
- Речі, забруднені речовинами, такими як кухонна олія, ацетон, алкоголь, бензин, керосин, засоби для виведення плям, скипидар, віск та засоби для видалення воску, слід попередньо прати у гарячій воді з додатковою кількістю мийного засобу перед сушінням у барабанній сушильній машині.
- Не можна сушити у барабанній сушильній машині такі вироби, як поролон (латексна піна), шапочки для душу, водонепроникні текстильні вироби, предмети з гумовою підкладкою, а також одяг або подушки з поролоновими вставками.
- Кондиціонери для білизни або подібні засоби слід використовувати відповідно до інструкції виробника.
- Якщо тепло не може вийти назовні, речі можуть нагрітися до температури займання.
- **ПОПЕРЕДЖЕННЯ:** Ніколи не зупиняйте барабанну сушильну машину до завершення циклу сушіння, якщо всі речі негайно не витягнуті та не розкладені для розсіювання тепла.
- Не встановлюйте прилад за замикаючими, розсувними або іншими дверима, які можуть обмежити повне відкривання дверцят сушильної машини.
- Дітей віком до 3 років слід тримати подалі, якщо тільки вони не перебувають під постійним наглядом.
- **ПОПЕРЕДЖЕННЯ:** У корпусі приладу або у вбудованій конструкції вентиляційні отвори повинні залишатися вільними.



ПОПЕРЕДЖЕННЯ: Легкозаймистий матеріал, ризик пожежі.

Зміст

Схема виробу.....	1
Способи встановлення та заходи безпеки.....	5
Короткий посібник.....	9
Інструкція з використання.....	11
Очищення та технічне обслуговування.....	18
Посібник із сервісного обслуговування.....	19
Опис основних технічних параметрів.....	19
Захист довкілля.....	20
Інструкції щодо Wi-Fi.....	21
Паспорт виробу.....	22

Схема виробу

■ Назва компонента

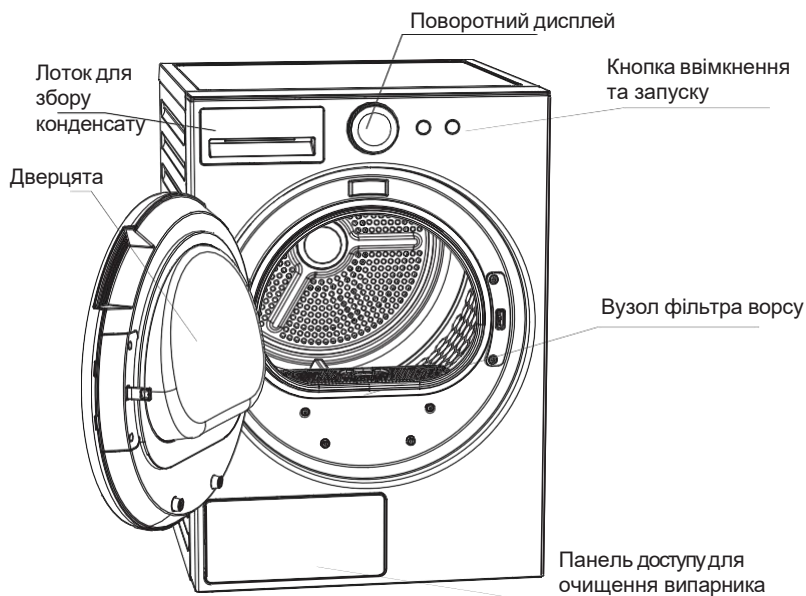

Примітка: Це зображення наведено лише як довідкова схема. Через удосконалення виробу та розширення серійного асортименту зовнішній вигляд, колір і функціональні компоненти можуть не відповідати цьому зображенню. Орієнтуйтеся на фактично придбаний виріб.

■ Перелік аксесуарів

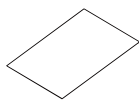

Посібник користувача
× 1

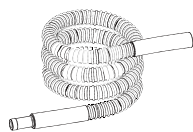

Подовжувальна дренажна
труба × 1



Глечик × 1



Сушильна підставка
× 1

Схема виробу

■ Способи використання та встановлення аксесуарів

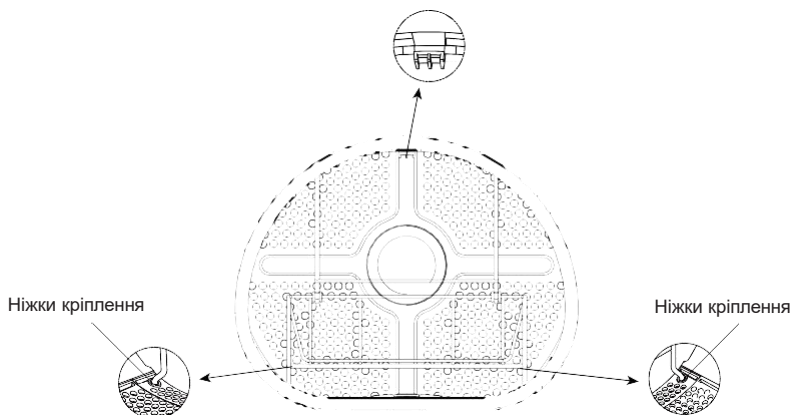

Щоб висушити взуття, плюшеві іграшки та інші вироби, перед початком сушіння розпакуйте й розгорніть сушильний кронштейн, вставте його в сушарку, як показано на рисунку, одночасно вставте дві опорні ніжки кронштейна в передбачені отвори фільтра для ворсу, підвісьте верхній кронштейн над отвором барабана, як показано на рисунку, і після встановлення помістіть вироби всередину для сушіння. Після завершення сушіння приберіть сушильний кронштейн.

(Перед встановленням сушильного кронштейна зніміть чорні гумові втулки з двох кріпильних ніжок)

(Під час використання сушильного кронштейна, у разі незадовільного результату сушіння, повторіть цикл сушіння кілька разів)

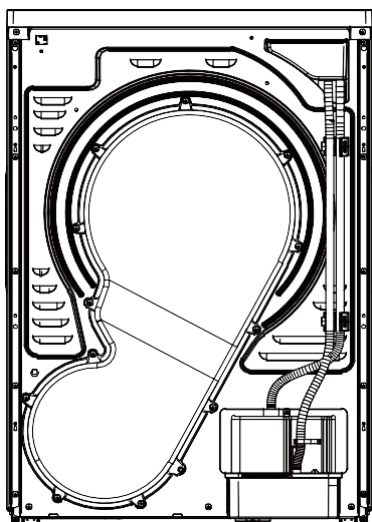

Стан дренажу
водозбірника

Схема виробу

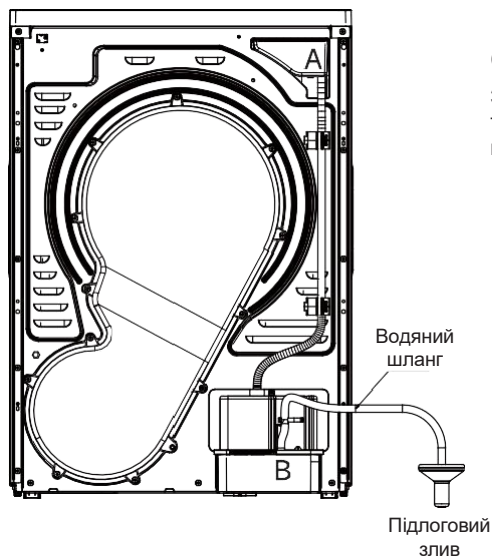

Стан дренажу підлогового зливу

Зніміть водяний шланг із хомути зливної труби та вставте вихідний кінець у підлоговий злив.

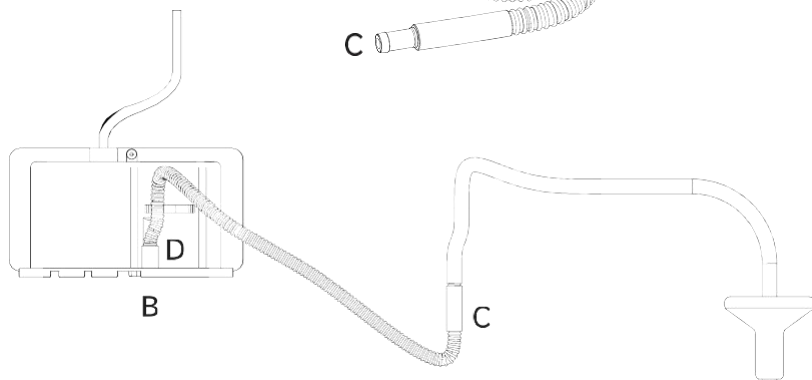
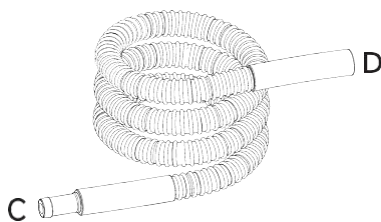
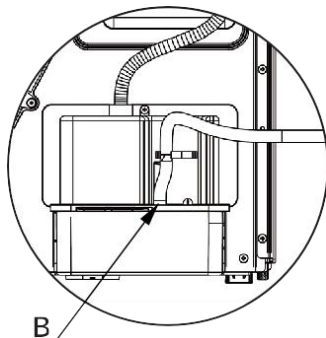

Якщо довжини водовідвідної труби, під'єднаної до підлогового злива, недостатньо, можна використати аксесуар для її подовження.

Спосіб під'єднання такий: спершу витягніть водовідвідну трубу з порту B, потім з'єднайте порт C додаткової труби з виходом основної труби, під'єднайте порт D до порту B і вставте другий кінець труби в підлоговий злив.





Схема виробу

Якщо користувач купує прально-сушильний комплект і хоче встановити машини одну на одну, інженер сервісного центру привезе кронштейн для штабелювання та виконає встановлення на місці.

■ Інструкції зі штабельного встановлення прально-сушильного комплекту

Перед монтажем з'єднувальної рамки уважно прочитайте наведені нижче інструкції зі встановлення:

1. Цей посібник призначений виключно як інструкція з установа пральної машини та сушарки з тепловим насосом, розташованих одна над одною.
2. Виберіть місце для штабельного встановлення та залиште достатньо простору для монтажу трубки подачі води, зливного шланга, силового кабелю та інших аксесуарів. Залиште достатній простір позаду машини, щоб зливний шланг можна було під'єднати без перегинів.
3. Перед встановленням сушарки відрегулюйте ніжки пральної машини, щоб вона була виставлена за рівнем.

Кронштейн для штабелювання	Самонарізний гвинт ST 3,9×12	Самонарізний гвинт ST 3,9×16	Наклейка для гвинта
			

Примітка: Для встановлення сушарки з тепловим насосом на пральну машину потрібні щонайменше дві особи.

Інструкції з монтажу кронштейна для штабелювання:

1. Встановіть збірку кронштейна для штабелювання на кришку пральної машини та відрегулюйте її положення так, щоб ліва, права і передня частини були вирівняні відповідно з верхньою кришкою пральної машини (Рисунок 1).
2. Дістаньте чотири самонарізні гвинти ST 3,9×12 з комплекту аксесуарів та закріпіть збірку кронштейна для штабелювання на верхній кришці пральної машини (Рисунок 2).
3. Поставте сушарку на кронштейн для штабелювання так, щоб її ліва, права та передня сторони були вирівняні відповідно з кронштейном (Рисунок 3).
4. Дістаньте чотири самонарізні гвинти ST 3,9×16 з комплекту аксесуарів та закріпіть основу сушарки з обох боків збірки кронштейна для штабелювання (Рисунок 4).
5. Наклейте наклейку для гвинта на обидва отвори під гвинти кронштейна для штабелювання (Рисунок 5). Після цього кронштейн для штабелювання встановлено.



Рисунок 1



Рисунок 2



Рисунок 3



Рисунок 4

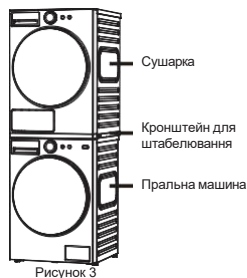

Рисунок 5

Способи встановлення та заходи безпеки

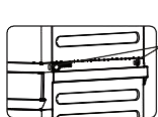
■ Заходи безпеки перед установкою

- Перевірте, чи не пошкоджена сушарка під час транспортування. Не вмикайте пошкоджену сушарку. У разі пошкодження зверніться до продавця. Під час переміщення максимальний кут нахилу машини не повинен перевищувати 45°. У разі перекидання залиште пристрій у вертикальному положенні на 2 години перед увімкненням.
- Встановлюйте сушарку в сухому та добре вентиляційному приміщенні. Не встановлюйте її в місцях із вологістю, паром та водою (наприклад, у ванній кімнаті, біля крана або відкритому балконі), а також у місцях із накопиченням бавовняного пуху чи під прямими сонячними променями.
- Не використовуйте духовки, газові прилади тощо поблизу сушарки, щоб уникнути небезпеки.
- Встановіть сушарку та пральну машину разом, щоб полегшити сушіння після прання та віджимання.
- Не встановлюйте сушарку в місцях із сильним запиленням, щоб уникнути накопичення пилу, яке може заблокувати її повітропровід.
- Зніміть усю упаковку з сушарки, а потім встановіть її на тверду рівну поверхню, а не на ковдри, кронштейни тощо.
- Відрегулюйте ніжки, щоб забезпечити стабільну установку. Не заповнюйте проміжок між ніжками та підлогою вовняними килимами або дерев'яними планками, щоб не перешкоджати роботі машини.
- Встановіть сушарку на відстані щонайменше 5 см від інших меблів або стін.

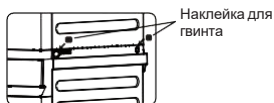
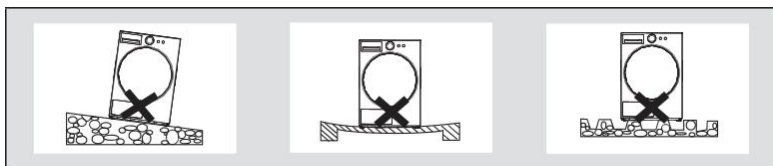

■ Монтаж сушарки

1. Відрегулюйте ніжки, щоб вирівняти сушарку по горизонталі.
2. Підключить до електромережі.

Перевірте перед увімкненням:

- 1) Напряга живлення має відповідати вимогам;
- 2) Розетка має відповідати вилці сушарки;
- 3) Переконайтеся, що розетка витримує максимальну потужність сушарки та має надійне заземлення.

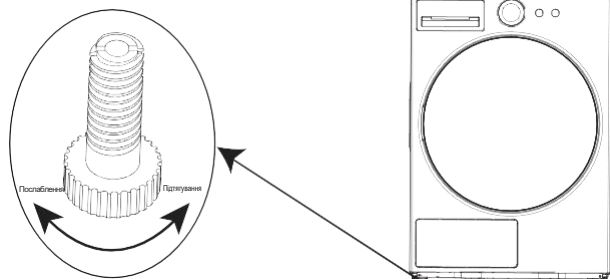

Способи встановлення та заходи безпеки

■ Заходи безпеки перед установкою

Під час використання дотримуйтесь заходів безпеки та дійте обережно, керуючись здоровим глуздом.

Компанія не несе відповідальності за збитки, спричинені неналежним використанням. Класифікацію та пояснення щодо можливих небезпек або ступеня пошкоджень, спричинених неправильними діями, показано за допомогою таких піктограм:



Попередження

Порушення позначених пунктів може призвести до тяжких травм або смерті.



Обережно

Порушення позначених пунктів може призвести до незначних травм або пошкодження майна.

Пункти, яких необхідно дотримуватися, класифіковані та пояснені за допомогою наведених піктограм:



Ця піктограма позначає заборонені дії.



Ця піктограма вказує на те, що необхідно виконати.



Позначає попередження та застереження

- Цей виріб належить до електроприладів класу I. Дотримуйтеся вимог електробезпеки під час використання!
- 1. Джерело живлення має бути надійно заземлене, а заземлювальний провідник повинен бути безпосередньо занурений у ґрунт; його не можна під'єднувати до громадських комунікацій, як-от водопровідні труби чи газопроводи.
- 2. Площа поперечного перерізу проводів системи електропостачання повинна відповідати нормальному робочому навантаженню електроприладів.
- 3. Сушильний пристрій слід підключати до спеціальної розетки, що має національну обов'язкову сертифікацію та здатна пропускати струм понад 10 А. З міркувань безпеки суворо заборонено користуватися сушильним пристроєм, якщо електропостачання у вашому домі не відповідає наведеним вище вимогам.
- 4. Щоб запобігти помилкам під час встановлення та використання розетки і забезпечити електробезпеку, монтаж розетки та під'єднання заземлювальних провідників мають виконувати особи з базовими знаннями електротехніки.
- 5. Якщо виявлено пошкодження шнура живлення, його має замінити кваліфікований персонал.
- 6. Заборонено під'єднувати заземлювальний провідник до фазного або нульового проводу; інакше корпус може опинитися під напругою, з великою ймовірністю призведе до ураження електричним струмом.
- 7. Після завершення роботи сушарки для безпеки бажано від'єднати вилку від розетки.
- 8. Пристрій живиться змінним струмом і працює нормально за умови зміни напруги в межах $\pm 10\%$.
- 9. Якщо потрібно використовувати автоматичний вимикач диференційного струму (захист від витоків на землю), на ньому має бути відповідне позначення RCD , щоб забезпечити сумісність штепсельної вилки з розеткою.
- Для безпечної експлуатації використовуйте оригінальні комплектуючі та аксесуари, надані виробником.
- Якщо сушарка більше не придатна до використання, відріжте шнур живлення та знешкодьте механізм фіксатора дверцят. Відпрацьовані електричні прилади слід утилізувати у спеціально визначених центрах.

Способи встановлення та заходи безпеки

- Не сушіть одяг, який не призначений для сушіння в сушарці.
- Не сушіть брудний одяг до прання.
- Не використовуйте сушарку за наявності ризику утворення пилу (наприклад, вугільний пил, кам'яний пил).
- Не притуляйтеся до дверей, не залазьте на сушарку та не сідайте на неї.
- Якщо температура навколишнього середовища навколо сушарки нижча за 0 °С, можливі пошкодження від замерзання.
- Не дозволяйте дітям гратися з пакувальними матеріалами.

Позначає заборонений вміст

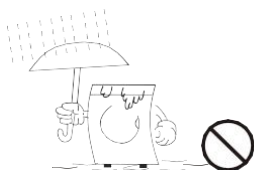

Сушарку не можна встановлювати просто неба або у вологому середовищі. Якщо пристрій намок, перед використанням його потрібно провітрити та висушити.

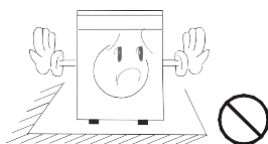

Не розміщуйте сушарку в замкнутому просторі. Встановіть сушарку у добре вентиляваному місці, щоб уникнути інших інцидентів.

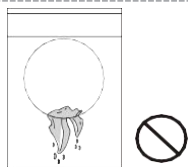

Не кладіть у сушарку мокрий одяг без попереднього віджиму. Після зневоднення покладіть одяг у сушарку, щоб запобігти потраплянню крапель води на електричні вузли та пошкодженню сушарки.

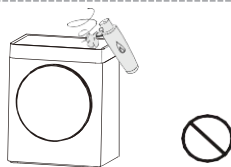

Під час роботи сушарки не використовуйте поблизу легкозаймисті аерозолі. У разі витoku газу або легкозаймистої газової суміші не вмикайте й не вимикайте сушарку та не під'єднуйте й не від'єднуйте штепсельну вилку.

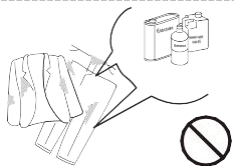

Не сушіть одяг із використанням хімічних речовин, як-от легкозаймисті мийні засоби, розчинники для хімчистки, бензин та розріджувачі.



Не сушіть одяг і гумові вироби, виготовлені з водонепроникних або подібних еластичних матеріалів (наприклад, дощовики, лижні костюми, чохли для велосипедів тощо).

Способи встановлення та заходи безпеки



Не ставте на сушарку гарячі й важкі предмети (наприклад, чайник із гарячою водою).

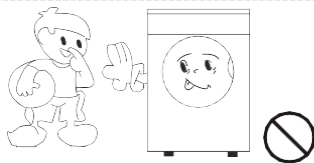

З міркувань безпеки дітям без нагляду, а також особам з інвалідністю чи ослабленим здоров'ям заборонено користуватися цим пристроєм.

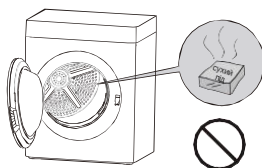

Не зберігайте в сушарці сигарети, запальнички, сухий лід, бензин або інші легкозаймисті та вибухонебезпечні матеріали.



Не розбирайте, не ремонтуєте та не модифікуйте сушарку самостійно.



Не користуйтеся сушаркою, коли руки або ноги мокрі.



Примітка: Після завершення програми сушіння температура в барабані залишається відносно високою. Рекомендується відкрити дверцята та дати охолонути барабану протягом 5-10 хвилин перед вийманням одягу, щоб уникнути опіків.

! Поради щодо обов'язкових дій

Не від'єднуйте й не перемикайте джерело живлення, коли сушарка працює нормально. Коли прилад не використовується або під час чищення, обов'язково від'єднайте його від мережі, тримаючись за вилку, а не за шнур живлення. Не підключайте та не відключайте шнур живлення мокрими руками.

Короткий посібник

⚠ Обережно

- Перед використанням переконайтеся, що машину встановлено правильно відповідно до інструкцій з монтажу.

I. Підготовка до сушіння



⚠ Обережно

- Білизну слід поміщати в сушарку лише після віджимання зі швидкістю понад 1000 об/хв.

II. Початок сушіння

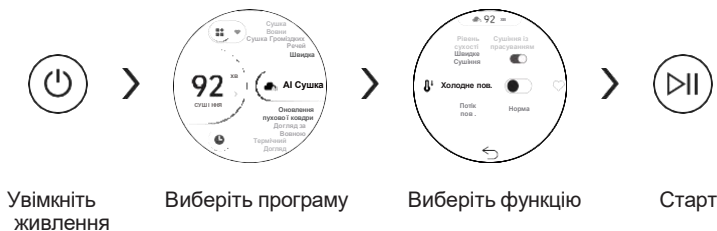

III. Завершення сушіння

Після завершення роботи сушильна машина подасть звуковий сигнал або відобразить слово End (Завершення).

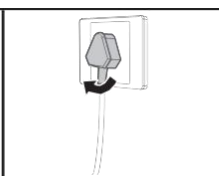
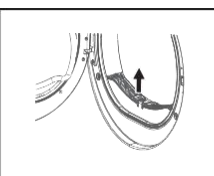
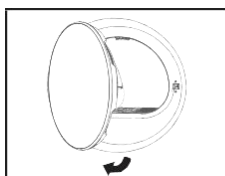

⚠ Обережно

- Якщо використовується розетка з вимикачем, натисніть вимикач, щоб відключити живлення.

Огляд



Фільтри ворсу чисті та встановлені на місце.



Перевірте одяг на наявність особливих вимог до сушіння.

Попередня підготовка

Очистіть кишені та вийміть монети, пісок, ключі та інші предмети.

Зав'яжіть краватки, застебніть ґудзики та блискавки на одязі.

Не перевантажуйте сушильну машину; розправте та струсіть білизну перед завантаженням.

Перед сушінням перевіряйте одяг із ґудзиками перед тим, як покласти його в сушильну машину.



Делікатний одяг перед сушінням помістіть у нейлоновий мішок/сітку.



Загальні відомості та навички

користування сушильною машиною

- (1) Після прання помістіть одяг у барабан сушильної машини та збільште швидкість віджимання, щоб скоротити час сушіння та зменшити споживання енергії;
- (2) Кладіть одяг у сушильну машину після струшування, щоб прискорити сушіння;
- (3) Уникайте перевантаження сушильної машини;
- (4) Регулярно очищайте барабан і фільтр ворсу за допомогою добре віджатого вологого рушника;
- (5) Фільтр ворсу має бути повністю висушений перед встановленням у сушильну машину;
- (6) Щоб отримати рівномірний результат сушіння, класифікуйте білизну за типом тканини та виберіть відповідну програму сушіння. Обов'язково дотримуйтеся інформації на ярликах і обирайте правильну програму сушіння, щоб уникнути пошкодження одягу;
- (7) Не сушіть тканини з апретуванням, оскільки тонкий шар апретувального порошку зменшує ефективність сушіння;
- (8) Для невеликої кількості білизни рекомендується використовувати програму з фіксованим часом;
- (9) Переконайтеся, що потік повітря на вентиляційному отворі не перешкоджений; не блокуйте та не герметизуйте вентиляційний отвір;
- (10) Тепла тканина здається вологішою, ніж за звичайної температури, тому рекомендується не пересушувати одяг.

⚠ Обережно

- Це побутова сушильна машина. Користуйтеся нею відповідно до рекомендованої завантажувальної місткості та програми сушіння.
- Делікатні тканини, що легко пошкоджуються, як-от шовк та штучні матеріали, не слід сушити, щоб уникнути змінання.

Довідкова вага поширених виробів одягу така:

 Пальто зі змішаних тканин (Приблизно 800 г)	 Куртка (Бавовна, приблизно 800 г)	 Робочий костюм (куртка й штани) (Бавовна, приблизно 1120 г)	 Сорочка (Бавовна, приблизно 300 г)
 Світшот (Бавовна, приблизно 180 г)	 Піжама (Приблизно 200 г)	 Джинси (Приблизно 500 г)	 Нижня білизна (Бавовна, приблизно 70 г)
 Шкарпетки (змішані тканини, приблизно 30 г)	 Рушник або ковдра (Бавовна, приблизно 900 г)	 Простирадло для односпального ліжка (Бавовна, приблизно 600 г)	

Інструкція з використання

I. Огляд панелі керування

Ілюстрація наведена лише для довідки. Орієнтуйтеся на фактичний вигляд.

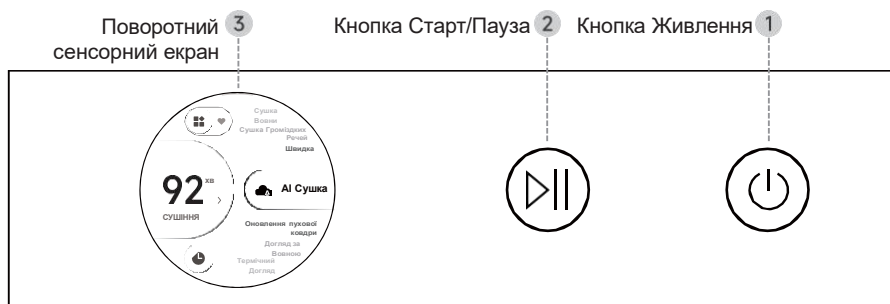

1 Кнопка Живлення

Натисніть і утримуйте 1,5 с, щоб увімкнути або вимкнути. Машину можна вимкнути в будь-якому стані під час роботи.

2 Кнопка Старт/Пауза

- У режимі вибору програми та параметрів коротко натисніть кнопку Старт/Стоп, щоб запустити поточну програму.
- У режимі роботи або відкладеного старту коротко натисніть кнопку Старт/Пауза, щоб призупинити поточне завдання.

3 Поворотний сенсорний екран

Повертаючи ручку, можна вибирати програми та меню; на дисплеї показуються програми, час, що залишився, стан тощо.

Коли ручка висунута, керування можливе за допомогою ручки або сенсорного екрана.

Коли ручка втягнута, керування здійснюється через сенсорний екран.

Ручка залишається висунутою в таких випадках і втягнутою в інших станах:

- Після ввімкнення жодна програма не запущена, режим відкладеного старту не ввімкнено
- Вибір програми
- Вибір часу відкладеного старту
- Налаштування параметрів
- Регулювання параметрів під час паузи в роботі
- Регулювання параметрів у режимі відкладеного старту
- Зміна часу у режимі відкладеного старту

4 Зона налаштування параметрів програми

Після увімкнення машини виберіть відповідну програму за допомогою поворотного екрану та торкніться кнопки налаштування параметрів програми, щоб відкоригувати параметри.

- Рівень сухості: для регулювання рівня сушіння;
- Швидке сушіння: Увімкнення або вимкнення функції турбо;
- Низька T°: Увімкнення або вимкнення функції низької температури;
- Потік пов.: Регулювання рівня сили потоку повітря.

Інструкція з використання

II. Функції

Ілюстрація наведена лише для довідки. Орієнтуйтеся на фактичний вигляд.

■ AI Сушка



1 Вибір програми

- Програму, зафіксовану в середньому положенні, вибирають обертанням ручки.
- Ви можете вибрати програму, прокручуючи вгору та вниз.

2 Перемикання вибраного

- Торкніться кнопки, щоб перейти на сторінку «Вибране».

3 Налашт. параметрів

- Торкніться кнопки, щоб перейти на сторінку зміни параметрів.

4 Відкладений старт

- Торкніться кнопки, щоб перейти на сторінку вибору часу відкладеного старту.

5 Випадне меню

- Проведіть пальцем вниз від верхньої частини екрана, щоб відкрити меню додаткових функцій.
- включно з Wi-Fi, регулюванням яскравості, налаштуваннями та нічним режимом

■ Налашт. параметрів

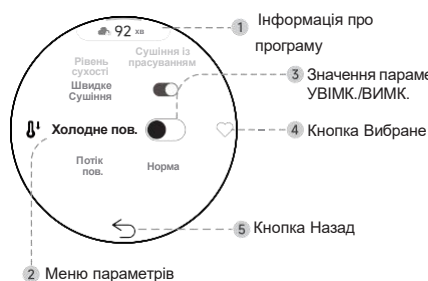

Стан блокування параметрів



Стан вибору параметрів



1 Інформація про програму

- Відображається поточна тривалість програми.

2 Меню параметрів

- Вибирайте, обертаючи ручку.
- Вибирайте, прокручуючи вгору та вниз.
- Затримка на опції меню протягом 1 с автоматично вибирає поточний елемент.

3 Значення параметра

- Відкоригуйте значення, торкаючись стрілок «вгору» та «вниз».
- Відкоригуйте значення, прокручуючи вгору та вниз.

4 Кнопка Вибране

- Торкніться кнопки Вибране, щоб зберегти параметри програми на сторінці Вибране.
- Торкніться кнопки Вибране ще раз, щоб скасувати додавання до «Вибраного».

5 Кнопка Назад

- Торкніться кнопки Назад, щоб повернутися на попередню сторінку.

Інструкція з використання

Ілюстрація наведена лише для довідки. Орієнтуйтеся на фактичний вигляд.

■ Вибір часу відкладеного старту



1 Вказівник часу

- Час затримки можна вибрати, переміщуючи вказівник з кроком 1 година.
- Час затримки можна вибрати, обертаючи ручку.

2 Відображення часу

- Відображається час відкладеного старту.
- Діапазон відображення: 0-23 години.

3 Кнопка Старт

- Торкніться кнопки Старт, щоб відкласти запуск.
- На поточній сторінці торкніться кнопки Старт/Пауза, щоб відкласти запуск.

4 Кнопка Назад

- Торкніться кнопки Назад, щоб повернутися на попередню сторінку.

■ Сторінка операцій

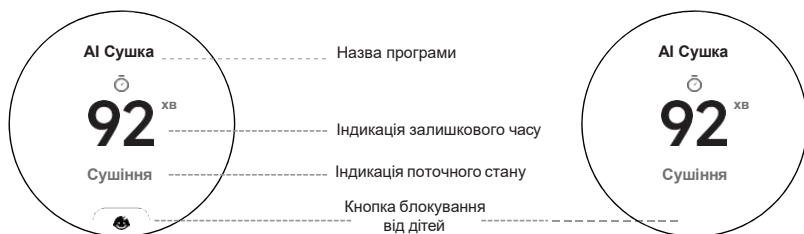

■ Випадне меню

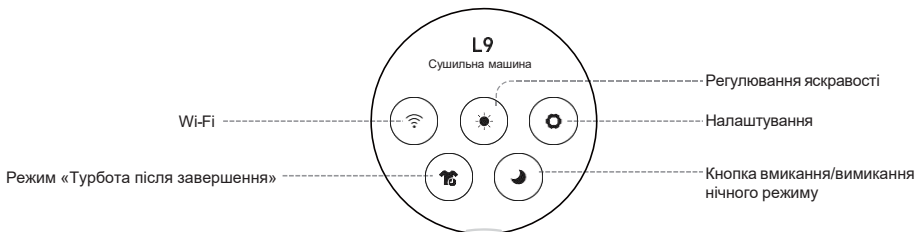

■ Як Користуватися програмою «Сушіння»

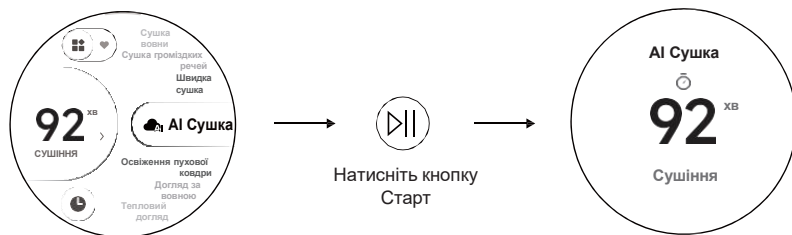

Інструкція з використання

■ Як користуватися функцією «Вибране»



- Виберіть поточну програму, щоб перейти на сторінку налаштування параметрів, і натисніть кнопку «♥» для додавання програми до Вибраного;
- Натисніть ще раз, щоб скасувати додавання до Вибраного.



- У «Випадному меню - Налаштування - Налаштування домашньої сторінки» виберіть «Відобразити Програму Вибране» і збережіть. Під час наступного запуску система спочатку автоматично перейде на сторінку Вибране.
- Без доданої програми Вибране не буде доступне.

■ Інші функції

Функція	Опис функції
Блокування від дітей	<ol style="list-style-type: none">1. За потреби увімкніть або вимкніть функцію блокування від дітей.2. Функція блокування від дітей запобігає неправильним діям дітей під час роботи пристрою. Після запуску програми панель керування буде заблокована (крім кнопки живлення). Щоб змінити параметри під час роботи, торкніться поворотного екрана та натисніть і утримуйте позначку розблокування, щоб вимкнути блокування від дітей.3. Налаштування блокування від дітей не зберігається після вимкнення живлення.
Wi-Fi	<ol style="list-style-type: none">1. Інструкції з підключення до Wi-Fi наведено в посібнику з роботи з Wi-Fi.2. Після успішного підключення до Wi-Fi на поворотному екрані з'явиться піктограма Wi-Fi «📶».
Відкладений старт	<ol style="list-style-type: none">1. За потреби торкніться позначки відкладеного старту на поворотному екрані, щоб увімкнути функцію відстрочки, і повертаючи ручку, виберіть час відстрочки (0-23).2. Час відстрочки — це час завершення роботи пристрою. Після запуску пристрій можна призупинити під час роботи для налаштування. Втім, деякі дії, як-от зміна програми, скасовують відстрочку.

Інструкція з використання

III. Керівництво з експлуатації

1. Порядок роботи

(1) Увімкніть пристрій і натисніть та утримуйте кнопку живлення протягом 1,5 с, щоб запустити його. Спочатку буде показано анімацію запуску, а потім інтерфейс вибору програми. Якщо під час першого запуску відображається сторінка керівництва, ви можете завершити налаштування дисплея, торкнувшись екрана. Докладні відомості про налаштування мережі див. в інструкції щодо Wi-Fi на сторінці 20. Після переходу на останню сторінку продовжуйте обертати ручку за годинниковою стрілкою, щоб відкрити сторінку підказки щодо конфігурації мережі. На останній сторінці торкніться кнопки [Головна], щоб перейти до інтерфейсу вибору програми.

(2) В інтерфейсі вибору програми виберіть функцію, обертючи ручку або торкаючись екрана;

(3) Натисніть кнопку [Старт/Пауза], щоб запустити пристрій.

1) Запуск програми: Після запуску програми барабан обертатиметься безперервно. На дисплеї відобразиться залишковий час програми.

2) Завершення програми: Коли виконання програми завершиться, на екрані з'явиться інтерфейс завершення програми. Якщо протягом 1 хвилини не буде виконано жодних дій, пристрій автоматично вимкнеться.

3) Якщо під час виконання програми сталася аварійна зупинка або пристрій показує код помилки, зверніться до розділу «Відображення несправностей і їх усунення».

2. Опис програм

SN	Програма	Рекомендоване завантаження	Додаткові інструкції з використання	Налаштування функцій									
				Швидке сушіння	Дод. час	Рівень сухості	Потік пові.	Низька T°	Нічний режим	Низька T° + Нічний режим	Затримка вивіді		
R01	AI Сушка	Сушіння	5	Підходить для одягу з невизначених матеріалів	P	N	S	S	P	P	P	P	P
R02	Швидко	Сушіння	0,5	Підходить для швидкого сушіння невеликої кількості одягу	N	N	S	N	P	N	N	P	P
R03	Великі	Сушіння	2	Підходить для комплекту постільної білизни (чотири предмети) та одного комплекту штор	P	N	S	S	P	P	P	P	P
R04	Вовняні	Сушіння	1	Підходить для вовняних або змішаних з вовною виробів	N	S	N	N	N	N	N	P	P
R05	Пухові	Сушіння	1,5	Підходить для пухових виробів	P	N	S	S	P	P	P	P	P
R06	ЕКО	Сушіння	9	Для тестування за новими вимогами ЄС щодо енергоефективності	/	/	/	/	/	/	/	/	/
R07	Сорочки	Сушіння	1	Підходить для сорочок	P	N	S	S	P	P	P	P	P
R08	Рушники	Сушіння	4	Підходить для бавовняних рушників	P	N	S	S	P	P	P	P	P
R09	Делкатні	Сушіння	2	Підходить для білизни	P	N	S	S	P	P	P	P	P
R10	Синтетичні	Сушіння	9	Підходить для бавовняного та льняного одягу	P	N	S	S	P	P	P	P	P
R11	Спорт одяг	Сушіння	3	Підходить для спортивного одягу	P	N	S	S	P	P	P	P	P
R12	Вітровки	Сушіння	2	Підходить для курток	P	N	S	S	P	P	P	P	P
R13	Мале заван.	Сушіння	0,5	Підходить для швидкого сушіння невеликої кількості одягу	N	N	S	N	P	N	N	P	P
R14	Шовкові	Сушіння	2	Підходить для шовкових виробів	N	N	S	S	P	P	P	P	P
R15	Стериліз. сушінням	Сушіння	3	Підходить для стерилізації та видалення кліщів з одягу	N	N	S	N	N	N	N	P	P
R16	Очищ. від ворсу	Сушіння	5	Підходить для видалення ворсу з одягу	P	N	S	S	P	P	P	P	P
R17	Освіження	Догляд	2	Підходить для догляду за літніми кофрами	N	S	N	N	P	N	N	P	P
R18	Вовняні	Догляд	1	Підходить для догляду за вовняними виробами	N	S	N	N	P	N	N	P	P
R19	Гаряче пові.	Догляд	4	Підходить для збереження термостійкості одягу	N	S	N	N	N	P	P	P	P
R20	Холодне пові.	Догляд	4	Підходить для дезодорування одягу	N	S	N	N	N	P	P	P	P
R21	Пухові	Догляд	1,5	Підходить для надання пуховим курткам пухнастості	N	S	N	N	P	P	P	P	P
R22	Сорочки	Догляд	1	Підходить для розпарювання сорочок і видалення зморшок	N	S	N	N	P	P	P	P	P
R23	Шовкові	Догляд	2	Підходить для догляду за шовковими виробами	N	S	N	N	P	P	P	P	N
R24	Бавовняні	Догляд	4	Підходить для парового догляду за бавовняним і льняним одягом	N	S	N	N	P	P	P	P	P
R25	Гієнчне	Догляд	4	Підходить для підсушування та розгладження вологого одягу	N	S	N	N	P	P	P	P	P
R26	Кольорові (Програма додатка)		5	Підходить для одягу, сильного до вивітання	P	N	S	S	P	P	P	P	P
R27	Шкіл. форма (Програма додатка)		1	Підходить для шкільної форми	P	N	S	S	P	P	P	P	P
R28	Синтетичні (Програма додатка)		4	Підходить для виробів із хімічних волокон	P	N	S	S	P	P	P	P	P
R29	Дом. текстиль (Програма додатка)		2	Підходить для домашнього текстилю	P	N	S	S	P	P	P	P	P
R30	Повітр. сушка (Програма додатка)		4	Підходить для видалення запахів або пилу з одягу	N	S	N	S	N	P	P	P	P
R31	Джинсові (Програма додатка)		4	Підходить для джинсів	P	N	S	S	P	P	P	P	P

Інструкція з використання

Примітка:

- (1) P: За замовчуванням вимкнено, можна увімкнути за потреби; N: Не опціонально; O: Увімкнено за замовчуванням, вимкнути неможливо; S: За замовчуванням увімкнено, можна перемикнути.
- (2) Усі додаткові функції без позначок є необов'язковими.
- (3) Дотримання рекомендованого завантаження забезпечує найкращий результат сушіння.
3. Опис функцій
 - (1) Швидке сушіння
У режимі очікування, окрім програм [Швидке сушіння], [Сушіння вовни], [Мале завант.], [Сушіння шовку], [Стериліз. сушінням], [Повітр. сушка] та всіх програм догляду, які неможливо вибрати, торкніться пункту параметра [Швидке сушіння] на інтерфейсі налаштувань параметрів для інших програм, щоб увімкнути або вимкнути режим прискорення. Коли режим прискорення увімкнено, стандартний час зменшується, а швидкість обертання барабана відповідно збільшується.
 - (2) Дод. час
У режимі очікування виберіть будь-яку з програм [Сушіння вовни], [Повітр. сушка] або одну з програм догляду. Потім в інтерфейсі налаштувань параметрів виберіть список пунктів [Дод. час], щоб змінити запланований час роботи програми. Доступний додатковий час відрізняється залежно від програми.
 - (3) Рівень сухості
У режимі очікування, окрім [Сушіння вовни], [Повітр. сушка] та всіх програм догляду, які недоступні для вибору, у інтерфейсі налаштування параметрів програми для решти програм можна вибрати пункт параметра [Рівень сухості] і встановити рівень: Сухість для прасування — Сухість для зберігання — Додаткова сухість. Доступний для вибору рівень сухості відрізняється залежно від програми.
 - (4) Потік пов.
У режимі очікування в інтерфейсі вибору параметрів програми виберіть пункт [Потік пов.], щоб запрограмувати рівень: Делікатні — Норма — Інтенсивн.. Доступна для вибору інтенсивність повітря відрізняється залежно від програми. Для деяких програм інтенсивність повітря є фіксованою та недоступною для вибору.
 - (5) Низька T°
У режимі очікування, окрім [Сушіння вовни], [Догляд холодним повітрям] та [Стериліз. сушінням], які недоступні для вибору, програма додатка [Догляд за кольоровими] також недоступна. Для інших програм торкніться параметра [Низька T°] на інтерфейсі налаштування параметрів, щоб увімкнути або вимкнути функцію низької температури. Після увімкнення функції компресор працює на знижених обертах, а температура сушіння одягу зменшується.
 - (6) Нічний режим
У режимі очікування, окрім [Швидке сушіння], [Сушіння вовни], [Мале завант.], [Стериліз. сушінням], [Освіження] та [Догляд за вовною], які недоступні для вибору, торкніться піктограми нічного режиму в інтерфейсі складного меню на екрані, щоб увімкнути або вимкнути нічний режим для інших програм. Коли нічний режим увімкнено, інтенсивність повітря автоматично встановлюється на рівень «лагідна», а компресор працює на знижених обертах, щоб зменшити рівень шуму всієї машини.
 - (7) Затримка видачі
У режимі очікування або паузи торкніться піктограми «Відкладене забирання» у випадіаючому меню на екрані, щоб увімкнути або вимкнути функцію відкладеного забирання.
 - 1) Після увімкнення функції відкладеного забирання після завершення програми сушіння на екрані відображається інтерфейс відкладеного забирання. Функція запобігання змінанню працює перші 20 хвилин кожної години, після чого слідує 40-хвилинна пауза. Функція запобігання змінанню завершується через 8 годин, після чого на екрані відображається інтерфейс завершення роботи.
 - 2) Під час роботи функції запобігання змінанню натискання кнопки живлення або Старт/Пауза скасовує цю функцію. Якщо на цьому етапі увімкнено блокування від дітей, його потрібно вимкнути перед виконанням будь-яких операцій.
 - (8) Блокування від дітей
У режимі роботи або паузи торкніться екрана, щоб активувати піктограму блокування від дітей. Торкніться піктограми блокування від дітей, щоб увімкнути або вимкнути його. Після увімкнення блокування від дітей будь-які операції, окрім вимкнення живлення та вимкнення блокування від дітей під час роботи, будуть недоступні; на екрані з'явиться підказка про увімкнене блокування від дітей (у цьому випадку натисніть і утримуйте піктограму розблокування протягом 3 с, щоб вимкнути блокування від дітей). Після завершення сушіння або виникнення несправності блокування від дітей автоматично вимикається. Якщо пристрій вимикають із увімкненим блокуванням від дітей, воно має автоматично вимикатися.

Інструкція з використання

(9) Відкладений старт

У режимах очікування, паузи в режимі відкладеного старту та відкладеного старту торкніться піктограми налаштування відстрочки, щоб перейти до інтерфейсу встановлення часу відстрочки. Перетягніть виділений покажчик або поверніть регулятор, щоб змінити час відстрочки. Час затримки збільшується або зменшується по годинно. Поверніть ручку або перетягніть виділений покажчик за годинниковою чи проти годинникової стрілки, щоб відповідно збільшити або зменшити час відстрочки на години. Максимальний час відстрочки не має перевищувати 23 години.

(10) Пара

- 1) У режимі очікування в інтерфейсі налаштування параметрів програм [Догляд за сорочками], [Догляд за бавовною], [Гігієнічний догляд] та [Стериліз. сушінням] виберіть пункт параметра [Пара] і налаштуйте рівень: Делікатний — Стандартний — Інтенсивн.. Доступні рівні пари для різних програм можуть відрізнятися. Відрегулюйте рівень пари.
- 2) Коли на водяному резервуарі пари з'являється нагадування про низький рівень, долийте чисту воду до резервуара. Максимальний об'єм для одного доливання становить 400-500 мл.

Очищення та технічне обслуговування



Перед очищенням і технічним обслуговуванням від'єднайте вилку живлення від розетки.

• Очистіть фільтр для сміття.

Рекомендується очищати внутрішній фільтрувальний екран після кожного використання та за потреби виконувати більш ретельне очищення зовнішнього фільтрувального екрана. Обережно! Будьте обережні, щоб під час виймання зовнішнього фільтрувального екрана всередину не потрапили сторонні предмети.

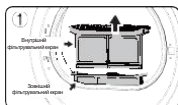

Відкрийте дверцята, щоб дістати фільтр-сітку.



Відкріть внутрішній і зовнішній фільтрувальні екрани

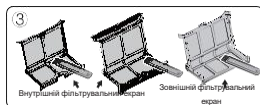

Очищіть внутрішній і зовнішній фільтрувальні екрани окремо.

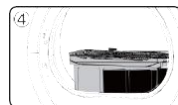

Встановіть фільтр-сітку назад на місце

Примітка: НЕ очищайте фільтр гострими інструментами, щоб уникнути пошкодження.

• Очистіть водяний резервуар.

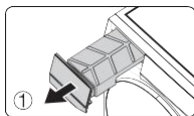

Під час роботи машини пара конденсується у воду та збирається у водяному резервуарі. Перед і після кожного використання перевіряйте та спорожняйте резервуар. Коли на екрані відображається  FULL, спорожніть резервуар і перезапустіть сушарку. Вийміть резервуар із сушарки, злийте воду через зливний отвір і встановіть його назад. Примітка: Конденсат непридатний для пиття та не може використовуватися для приготування їжі. Після завершення програми резервуар слід своєчасно спорожнити.

• Залийте воду до парогенератора

Коли на екрані з'явиться нагадування про додавання води, налійте відповідну кількість чистої води в заливний отвір парогенератора, доки нагадування не зникне.

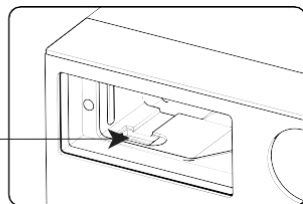

Впускний отвір для води парогенератора
(Початковий об'єм заливання становить приблизно 400 - 500 мл)

• Очистіть сушарку

Очищіть пил і плями на поверхні корпусу машини та головної панелі керування ганчіркою. Не використовуйте органічні розчинники чи корозійні засоби для чищення, щоб уникнути пошкодження машини.

• Очистіть барабан сушарки

Після певного часу роботи сушарки кальцій, що міститься в засобі для догляду за одягом або у воді, утворює майже невидимий неозброєним оком шар на внутрішній поверхні барабана сушарки. Внутрішню стінку барабана сушарки слід регулярно протирати вологою ганчіркою.

Посібник із сервісного обслуговування

Відображення несправностей та їх усунення

Відображення несправностей	Можлива причина	Рішення
Індикатор фільтра блимає	Підказка про необхідність очищення фільтра (без звукового сигналу)	Очистіть фільтр
ПОВНИЙ	1. Резервуар для води заповнений	1. Спорожніть резервуар для води
	2. Несправність електроприладу	2. Зверніться в сервісний центр
dC	Несправність замка дверей	Зверніться в сервісний центр
E41	Несправність датчика температури	Зверніться в сервісний центр
E51	Несправність барабанного двигуна з частотним керуванням	
E61	Несправність плати інвертора/ джгута проводів	
E71	Несправність основної плати дисплея/джгута проводів	

Аномальні явища та рішення

Проблеми	Рішення
На панелі дисплея нічого не відображається	1. Перевірте, чи розетка має живлення. 2. Перевірте, чи правильно підключено живлення машини. 3. Перевірте, чи натиснуто кнопку живлення.
Не вдається запустити машину	1. Перевірте, чи дверцята зачинені 2. Перевірте, чи натиснуто кнопку Старт і чи вона реагує належним чином. 3. Перевірте, чи вибрано функцію відкладеного старту. Якщо встановлено відкладений старт, запустіть машину після заданого часу
Занадто довгий час роботи програми або білізна не висушена	1. Очистіть фільтр 2. Тримайте зливний шланг незаблокованим 3. Забезпечте вентиляцію машини 4. Виберіть відповідну програму

Примітка: Через автоматичну функцію сушіння в сушарці час на дисплеї може змінюватися під час роботи — це нормально.

Опис основних технічних параметрів

Технічні характеристики

Параметр/модель	DWD09L90TAEU DWD09L90WAEU
Параметри електроживлення	220-240V~/50Hz
Номінальне завантаження (kg)	9
Номінальна потужність сушіння (W)	700
Маса нетто виробу (kg)	54
Маса брутто виробу (kg)	59
Зовнішні розміри виробу (mm)	600 x 665 x 850
Тип холодоагенту	R290
Кількість холодоагенту (g)	140g

Опис основних технічних параметрів

Примітка: Компанія залишає за собою право змінювати конструкцію виробу. Придбаний вами виріб міг бути вдосконалений і може не повністю відповідати інструкції; це не впливає на його характеристики та спосіб використання. Використовуйте пристрій без занепокоєння.

Електрична схема

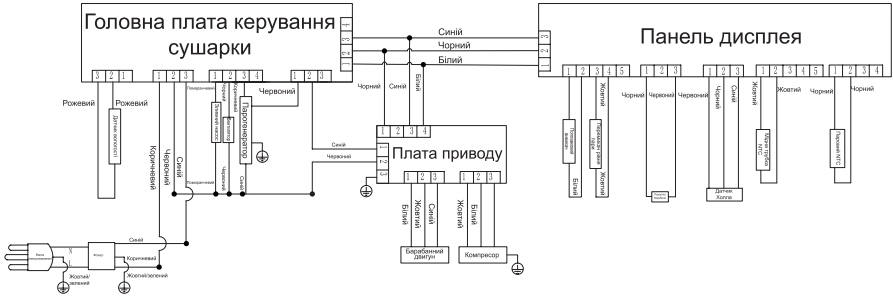

Захист довкілля

Пакувальний матеріал

- Якщо матеріал позначено символом «♻️», це означає, що його можна переробити.
 - >PE = поліетилен
 - >PS = полістирол
 - >PP = поліпропілен

Матеріали, виготовлені з цих речовин, придатні для переробки; просто викидайте їх у відповідний контейнер для сміття.

- Якщо виріб позначено літерою «~~X~~» на упаковці, це означає, що його не можна утилізувати як побутові електроприлади, а слід передати до відповідного пункту з утилізації електричного та електронного обладнання. Правильна утилізація використаних приладів запобігає потенційному негативному впливу та захищає довкілля і здоров'я людей. Інакше це може призвести до зайвих втрат.

Екологічна інформація

З метою заощадження енергії та захисту довкілля пропонуємо дотримуватись рекомендацій:

- Намагайтеся запускати машину з великим завантаженням, оскільки робота з малим завантаженням є неекономною.
- Щоб уникнути змінання та заощадити енергію, не досушуйте вже висушені речі.
- Вибирайте програму сушіння відповідно до типу одягу.
- Регулярно очищуйте фільтр, щоб уникнути збільшення часу сушіння та зайвого споживання електроенергії.
- Забезпечте вентиляцію приміщення; температура в приміщенні не повинна перевищувати 35 °C.

Інструкції щодо Wi-Fi

Вставте вилку сушарки в надійно заземлену розетку та не використовуйте подовжувач чи мережевий фільтр.

1. Знайдіть «DREAME» в App Store, завантажте та встановіть застосунок DREAME згідно з підказками;
2. Натисніть і утримуйте кнопку живлення протягом 1,5 с, щоб увімкнути пристрій. У ввімкненому стані дотримуйтеся інструкцій на екрані або торкніться піктограми Wi-Fi на сторінці, що розкривається — піктограма Wi-Fi почне блимати;
3. Відкрийте застосунок DREAME, додайте пристрій через Bluetooth або вручну вибравши режим і виконайте налаштування мережі відповідно до підказок;
4. Налаштування Wi-Fi виконано успішно (після успішної конфігурації мережі, якщо живлення було вимкнено та знову ввімкнено або пристрій вимкнено, за нормальної роботи домашньої мережі індикатор буде світитися постійно після підключення до мережі; у разі збою домашньої мережі він блиматиме);
5. У ввімкненому стані торкніться Wi-Fi на сторінці, що розкривається, щоб перейти на сторінку Wi-Fi, оберіть «Скидання функції Wi-Fi» і повторно виконайте сполучення з мобільним пристроєм.

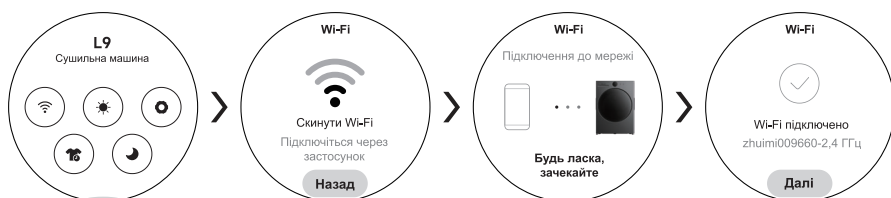

Паспорт виробу

Назва постачальника або торгова марка: DREAME					
Адреса постачальника: Dreame Technology Netherlands B.V., Spicalaan 29, 2132 JG Hoofddorp, NL					
Ідентифікатор моделі: DWD09L90TAEU, DWD09L90WAEU					
Тип технології сушильної машини		Електрична конденсаційна сушильна машина			
Основні параметри виробу:					
Параметри	Значення		Параметри	Значення	
Номінальне завантаження (кг)	9,0		Зовнішні розміри в см	Висота	85
				Ширина	60
				Глибина	67
Індекс енергоефективності (ЕЕІ)	50,0		Клас енергоефективності	В	
Ефективність конденсації (%) (за наявності)	88		Клас ефективності конденсації (за наявності)	В	
Зважене енергоспоживання, кВт·год за цикл сушіння. Фактичне споживання енергії залежить від того, як використовується пристрій.	0,92				
Тривалість програми (год:хв)	Номінальна ємність	5:15	Тип	Окремо розташований	
	Половина	2:50			
Рівень акустичного шуму, що поширюється повітрям (дБ(А) відн. до 1 пВт)	68		Клас рівня акустичного шуму, що поширюється повітрям	С	
Режим вимкнення (за наявності) (Вт)	0,50		Режим очікування (за наявності) (Вт)	-	
Режим відкладеного старту (Вт) (за наявності)	4,00		Мережевий режим очікування (Вт) (за наявності)	-	
Для побутових сушильних машин з тепловим насосом — хімічна назва або загальноприйняте галузеве позначення використаного холодоагенту; без шкоди для Регламенту (ЄС) № 517/2014 щодо фторованих парникових газів.				R290	
Вебпосилання на інформацію про доступність запасних частин для професійних ремонтників і кінцевих користувачів				-	
Вебпосилання на інструкції з ремонту для кінцевих користувачів				-	
Вебпосилання на орієнтовні ціни без урахування податків				-	
Мінімальний термін гарантії, наданої постачальником				24	

