

Dreame AirStyle Pro HI

User Manual

DREAME

EN	User Manual.....	001
DE	Benutzerhandbuch	019
FR	Manuel d'instructions	037
IT	Manuale dell'utente	055
ES	Manual de usuario	073
NL	Gebruikershandleiding.....	091
RU	Руководство пользователя.....	109
UA	Посібник користувача.....	127
KZ	Пайдаланушы нұсқаулығы	145
NO	Brukerveiledning	163
SV	Användarhandbok	181
FI	Käyttöohje	199
DK	Brugervejledning	217
PL	Instrukcja obsługi.....	235
TR	Kullanıcı Kılavuzu	253
TH	คู่มือการใช้งาน.....	271
VN	Hướng dẫn sử dụng	289
ID	Panduan Pengguna	307
HE	מדריך למשתמש	325
AR	دليل المستخدم.....	343
KO	사용 설명서.....	361
PT	Manual do utilizador	343
GR	Εγχειρίδιο χρήστη.....	361

Scan the QR code or visit our website for
more detailed instructions on
how to use Dreame AirStyle Pro HI



[https://global.dreametech.com/pages/
how-to-use-dreame-airstyle-pro-hi](https://global.dreametech.com/pages/how-to-use-dreame-airstyle-pro-hi)

Warning

To avoid electric shock, fire, or other accidents caused by improper use, please read the user manual carefully before use and keep it properly for future reference.

- This product is not intended to be used by persons with physical, sensory, or mental disabilities, or by persons lacking relevant experience and knowledge (including children) unless they are supervised or instructed by a guardian to ensure that they can use the product safely.
- Do not allow children to operate or use the product as a toy. Always keep a close watch when using the product near children. Children must not clean or maintain the product without supervision.
- If the power cord is damaged, it must be replaced by professional personnel from the manufacturer, its maintenance department, or a similar department to avoid danger.
- Do not immerse the appliance, which contains electrical components, in water or any other liquid for cleaning. If the appliance falls into water, immediately unplug it. Do not continue using it even after it has dried.
- When using a appliance in the bathroom, please unplug it after use, as there is still a risk of danger near water even if it is turned off.
- For additional protection, it is recommended to install a residual current device (RCD) with a rated residual working current not exceeding 30mA in the electrical circuit supplying power to the bathroom. Consult a RCD installer. RCD sold separately.
- This product is equipped with a non-self-resetting thermal safety cut-off device to prevent overheating. If the product shuts off due to overheating, unplug it from the main power socket and allow it to cool down.



- Note: To avoid hazards caused by inadvertent resetting of the thermal protector, the appliance must not be powered by an external switching device, such as a timer or connected to a circuit that is periodically switched on and off by general-purpose components.
- Do not use this product near a bathtub, shower, wash basin, or other containers filled with water.
- Do not block the air inlet or outlet to prevent hazards.
- Keep hair away from the air inlet during use to avoid entanglement and potential danger.
- Do not touch the air outlet or other heated surfaces while the device is in use or immediately after shutting it off to avoid burns.
- Do not touch the plug or any parts of the product with wet hands to prevent electric shock.
- Please unplug the appliance when not in use or before maintenance or repair.
- When storing the appliance, do not twist or knot the power cord to avoid damaging it.
- Keep the power cord away from heat sources and areas that may compromise its protective covering.
- Do not use the appliance in places where aerosol (spray) products are being used or near flammable sources.
- Do not use the appliance for purposes other than drying hair, such as drying clothes or other objects.
- Please keep a distance of at least 10cm between the air inlet and your hair. Otherwise, your hair may be sucked into the appliance and cause damage.
- Use the appliance with the rated power supply only. Do not use universal plugs or voltage converters to avoid hazards.
- If the appliance is abnormal or breaks down, please contact the manufacturer for repair. Do not disassemble it by yourself.
- Please keep a distance of at least 3cm between the air outlet and your hair. Otherwise, your hair may get burned.

- Children aged 8 and above, as well as individuals with reduced physical or mental capabilities or lacking in experience and knowledge, can safely use the appliance if they are provided with appropriate supervision or guidance on safe usage, enabling them to understand the potential hazards.



- During use of the product, the accessories and air outlets become heated. Allow them to cool before operating again.

For EU market:

This appliance can be used by children aged from 8 years and above and persons with reduced physical, sensory or mental capabilities or lack of experience and knowledge if they have been given supervision or instruction concerning use of the appliance in a safe way and understand the hazards involved.

Children shall not play with the appliance. Cleaning and user maintenance shall not be made by children without supervision.

Other information

Caring for your Dreame product

- Do not perform any maintenance or repair work other than those instructed in this Dreame user manual or recommended by Dreame Helpline personnel.
- Always unplug the product from the mains supply before checking for problems. If the product does not work, first check if there is power in the mains socket and if the plug is properly inserted.

Get to know your hair styler

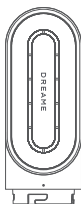

Fast dryer

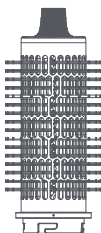

Round volumizing brush

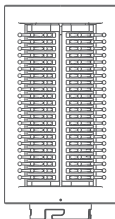

Soft smoothing brush

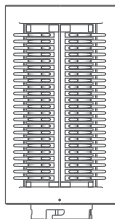

Hard smoothing brush



32mm auto-wrap
barrel (left)

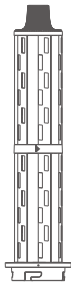

32mm auto-wrap
barrel (right)



Straightening nozzle

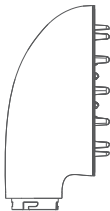

Diffuser nozzle



Cleaning brush

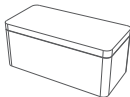

Storage box

Introduction to the Hair Styler

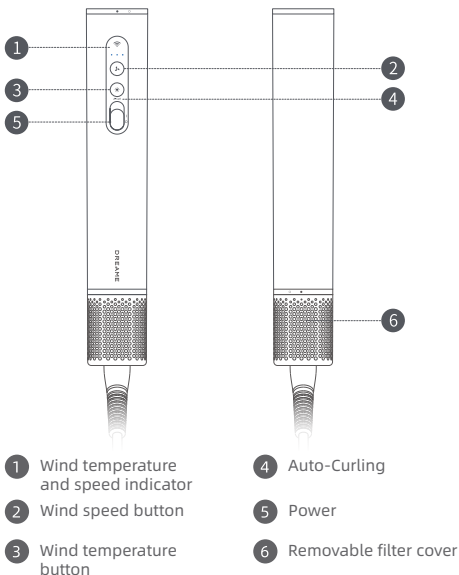

The symbols on the styler body mean "Do not use the hair styler while bathing or showering".

The illustrations of products, attachments, user interfaces, etc. in the manual are schematic diagrams and for reference only. Due to product updating and upgrading, the actual product may differ slightly from the schematic diagram. Please refer to the actual product.

Switch Function

On/Off switch position

Push the switch button up/down to quickly turn on/off the hair styler. Push it up to turn on the hair styler, push it down to turn off the hair styler.

Before connecting the power plug, make sure the switch button is in the off position.

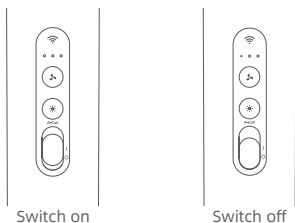

Auto-Curling mode

When the power is on, push the power button upward lightly to activate auto-curling mode for hair styling. Push the button again to exit this mode.



EN Windspeed settings

Press the wind speed button lightly to switch between low/medium/high wind speed settings.



Low wind speed



Medium wind speed



High wind speed

Heat settings

Press the wind temperature button lightly to switch between natural/warm/hot wind.



White: natural
wind



Orange: warm
wind



Red: hot wind

How to Use?

Connect the nozzle

Align the nozzle with the interface to connect it with the hair styler and fix it by rotating towards left.

1.

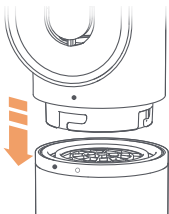

2.



3.

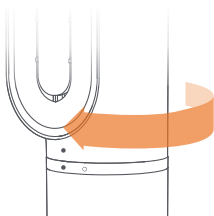

EN Heat-insulated tip

During use, the auto-wrap barrel, round volumizing brush, and straightening nozzle will become hot. Do not touch the surface of the attachments other than the heat-insulated tip with your hands to prevent burns. If you need to replace other attachments, wait a while until the temperature drops to a level that you can touch before replacing them.



Straightening nozzle

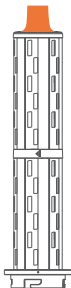

Auto-wrap barrel

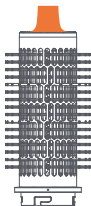

Round volumizing brush



Be extremely careful when handling hot attachments. Only grip the attachments at the designated areas shown in the diagram. Some attachments may require periodic cleaning.

Smart Connection

Wi-Fi Setup Instructions

Initial Wi-Fi Pairing

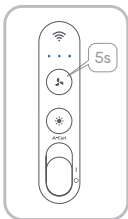

Connect Device Power

Push the power button upwards to turn on the device.

Enter Pairing Mode

Press and hold (⌘) for 5s until the blue light on the device flashes, indicating it has entered pairing mode.

Connect to DREAME APP

Manual Connection

- For new users, please scan the QR code below or search "DREAME" in the app store to download and install DREAME app.



DREAME APP

- Open the DREAME App and choose to add a new device manually.
- Follow the on-screen instructions to select and connect the corresponding device.

- Select your Wi-Fi network and enter the password.
- Upon successful connection, you can start using the device via the DREAME App.

Scan the QR Code

- Open the DREAME App and use its built-in scanner.
- Scan the QR code on the device.
- Select your Wi-Fi network and enter the password.
- Operation is available via the app upon successful connection.

Auto Re-connect

After restarting, the device will automatically reconnect to your saved Wi-Fi network. No need to set up the network again.

App Guide

Smart Hair Analysis



Open the DREAME App and wait for a successful connection. You can create your hair profile during first-time setup for personalized styling analysis.

Personalized Hairstyle Recommendations



You can receive tailored hairstyle suggestions based on your hair analysis and facial features.

Professional Styling Guide

One-Tap Style Application

Select your preferred style from the library, and the device will automatically apply preset settings to start curling.

Manual Parameter Adjustment

Customize time, temperature and other settings according to your hair type and length.

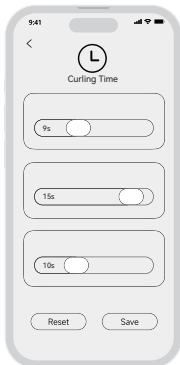

Step-by-Step Styling Guide

Follow the in-app instructions to achieve your desired hairstyle.

Compare & Feedback

Upload before-and-after photos to help optimize future hairstyle recommendations.

EN Firmware Update

Before Updating



- Ensure the device is powered on.
- The device must be connected to a stable Wi-Fi network.
- Keep both the device and the App online.

Update Steps

- Open the device page in the App and go to **[Settings]**.
- Select **[Firmware Update]**.
- If an update is available, tap **[Download and Update]**.
- Wait for the update to complete. Do not power off or operate the device during this process.



Important Notes

- Do not turn off the device or perform any operations during the update.
- If the update fails, check your network connection and retry.
- Please contact customer support if the problem continues after several attempts.

Maintenance of the Filter Net

Step 1

Twist the filter cover and detach it from the bottom of the handle.

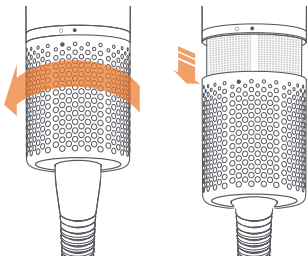

Step 2

Use a cleaning brush to gently clean the dust on the surface of the filter cover and filter net.

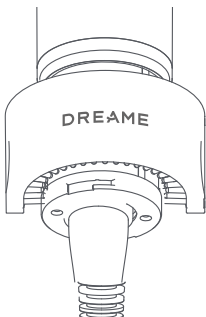

Step 3

After cleaning, rotate the filter cover to install it on the handle.

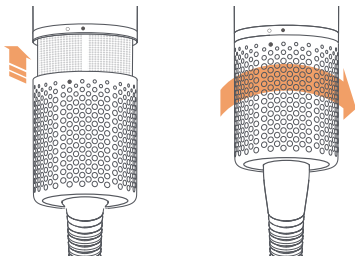

Basic Parameters

Product name	Dreame AirStyle Pro HI
Product model	AMS01A
Rated voltage	220-240 V~
Rated frequency	50/60 Hz
Rated power	1400 W
Product dimensions	φ 45 mm x 260 mm
Production date	Shown on the product package

EU Declaration of Conformity



We, Dreame Trading (Tianjin) Co., Ltd., here by, declare that this equipment is in compliance with the applicable Directives and European Norms, and amendments. The full text of the EU declaration of conformity is available at the following internet address: <https://global.dreametech.com>

WEEE Disposal and Recycling Information



All products bearing this symbol are waste electrical and electronic equipment (WEEE as in directive 2012/19/EU) which should not be mixed with unsorted household waste. Instead, you should protect human health and the environment by handing over your waste equipment to a designated collection point for the recycling of waste electrical and electronic equipment, appointed by the government or local authorities. Correct disposal and recycling will help prevent potential negative consequences to the environment and human health. Please contact the installer or local authorities for more information about the location as well as terms and conditions of such collection points.

Warnung

Um Stromschläge, Brände oder andere Unfälle durch unsachgemäßen Gebrauch zu vermeiden, lesen Sie bitte das Benutzerhandbuch vor dem Gebrauch sorgfältig durch und bewahren Sie es zum späteren Nachschlagen ordnungsgemäß auf.

- Dieses Produkt ist nicht für die Verwendung durch Personen mit körperlichen, sensorischen oder geistigen Behinderungen oder durch Personen mit mangelnder Erfahrung und fehlendem Wissen (einschließlich Kindern) bestimmt, es sei denn, sie werden beaufsichtigt oder von einer Aufsichtsperson angewiesen, um sicherzustellen, dass sie das Produkt sicher verwenden können.
- Erlauben Sie Kindern nicht, das Produkt zu bedienen oder als Spielzeug zu verwenden. Seien Sie immer aufmerksam, wenn Sie das Produkt in der Nähe von Kindern verwenden. Kinder dürfen das Produkt nicht ohne Aufsicht reinigen oder warten.
- Wenn das Netzkabel beschädigt ist, muss es vom Fachpersonal des Herstellers, seiner Wartungsabteilung oder einer ähnlichen Abteilung ausgetauscht werden, um Gefahren zu vermeiden.
- Tauchen Sie das Gerät, das elektrische Komponenten enthält, zur Reinigung nicht in Wasser oder andere Flüssigkeiten. Wenn das Gerät ins Wasser fällt, ziehen Sie sofort den Netzstecker. Verwenden Sie es auch nach dem Trocknen nicht weiter.
- Wenn Sie ein Gerät im Badezimmer verwenden, ziehen Sie nach dem Gebrauch den Netzstecker, da in der Nähe von Wasser auch bei ausgeschaltetem Gerät Gefahr besteht.
- Als zusätzlichen Schutz wird empfohlen, einen Fehlerstrom-Schutzschalter (RCD) mit einem Nennfehlerstrom von nicht mehr als 30 mA in dem elektrischen Stromkreis zu installieren, der das Badezimmer mit Strom versorgt. Lassen Sie sich hierbei von einem RCD-Techniker beraten. RCD separat erhältlich.
- Dieses Produkt verfügt über eine nicht selbstrückstellende thermische Sicherheitsabschaltung, um eine Überhitzung zu verhindern. Wenn sich das Produkt aufgrund von Überhitzung ausschaltet, ziehen Sie den Netzstecker aus der Steckdose und lassen Sie es abkühlen.



- Hinweis: Um Gefahren durch unbeabsichtigtes Zurücksetzen des Wärmeschutzes zu vermeiden, darf das Gerät nicht über ein externes Schaltgerät, wie z. B. einen Timer, betrieben oder an einen Stromkreis angeschlossen werden, der regelmäßig durch Mehrzweckbauteile ein- und ausgeschaltet wird.
- Verwenden Sie dieses Produkt nicht in der Nähe einer Badewanne, Dusche, eines Waschbeckens oder anderer mit Wasser gefüllter Behälter.
- Blockieren Sie nicht den Lufteintritt oder -austritt, um Gefahren zu vermeiden.
- Halten Sie die Haare während des Gebrauchs von der Lufteintrittsöffnung fern, um Verwicklungen und mögliche Gefahren zu vermeiden.
- Berühren Sie nicht die Luftaustrittsöffnung oder andere erhitzte Oberflächen, während das Gerät in Betrieb ist oder unmittelbar nach dem Ausschalten, um Verbrennungen zu vermeiden.
- Berühren Sie den Stecker oder andere Teile des Produkts nicht mit nassen Händen, um einen Stromschlag zu vermeiden.
- Trennen Sie das Gerät von der Steckdose, wenn es nicht verwendet wird oder bevor Sie es warten oder reparieren.
- Wenn Sie das Gerät aufbewahren, verdrehen oder verknoten Sie das Netzkabel nicht, um eine Beschädigung zu vermeiden.
- Halten Sie das Netzkabel von Wärmequellen und Bereichen fern, die seine Schutzhülle beeinträchtigen könnten.
- Verwenden Sie das Gerät nicht an Orten, an denen Aerosolprodukte (Sprays) verwendet werden, oder in der Nähe von brennbaren Quellen.
- Verwenden Sie das Gerät nicht für andere Zwecke als zum Trocknen von Haaren, z. B. zum Trocknen von Kleidung oder anderen Gegenständen.
- Halten Sie einen Abstand von mindestens 10 cm zwischen der Lufteintrittsöffnung und Ihren Haaren ein. Andernfalls können Ihre Haare in das Gerät gesaugt werden und Schaden verursachen.
- Verwenden Sie das Gerät nur mit der Nennleistung der Stromversorgung. Verwenden Sie keine Universalstecker oder Spannungswandler, um Gefahren zu vermeiden.
- Wenn sich das Gerät nicht normal verhält oder kaputt geht, wenden Sie sich bitte zur Reparatur an den Hersteller. Zerlegen Sie es nicht selbst.
- Halten Sie einen Abstand von mindestens 3 cm zwischen der Luftaustrittsöffnung und Ihren Haaren ein. Andernfalls können Ihre Haare verbrennen.

- Kinder ab 8 Jahren sowie Personen mit eingeschränkten körperlichen oder geistigen Fähigkeiten oder mangelnder Erfahrung und fehlendem Wissen können das Gerät sicher verwenden, wenn sie eine angemessene Aufsicht oder Anleitung zur sicheren Verwendung erhalten, die es ihnen ermöglicht, die möglichen Gefahren zu verstehen.



- Zubehörteile und Luftaustrittsöffnungen erwärmen sich während des Betriebs. Lassen Sie sie vor einem erneuten Betrieb abkühlen.

Für den EU-Markt:

Dieses Gerät darf von Kindern ab 8 Jahren und Personen mit körperlichen, sensorischen oder mentalen Einschränkungen oder mangelnder Erfahrung und fehlendem Wissen verwendet werden, solange sie beaufsichtigt werden oder wenn sie vorher über die richtige Verwendung des Geräts informiert wurden und die Risiken verstanden haben.

Kinder dürfen nicht mit dem Gerät spielen. Kinder dürfen die Reinigung und Wartung nicht ohne Aufsicht durchführen.

Instandhaltung Ihres Dreame-Produkts

- Führen Sie nur Wartungs- oder Reparaturarbeiten an diesem Produkt durch, die in diesem Dreame-Benutzerhandbuch aufgeführt sind oder von Dreame-Hotline-Mitarbeitern empfohlen werden.
- Trennen Sie das Produkt immer vom Stromnetz, bevor Sie es auf Probleme prüfen. Wenn das Produkt nicht funktioniert, überprüfen Sie zunächst, ob die Steckdose mit Strom versorgt wird und ob der Netzstecker richtig eingesteckt ist.

Lernen Sie Ihren Haarstyler kennen

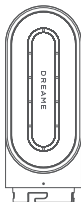

Schnelltrockner

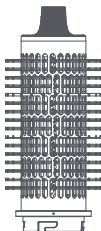

Rundbürste für Volumen

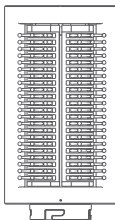

Weiche glättende Bürste

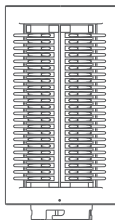

Harte glättende Bürste



Aufsatz zum
automatischen
Aufwickeln 32 mm (links)

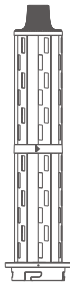

Aufsatz zum
automatischen
Aufwickeln 32 mm (rechts)

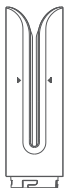

Glättungsdüse

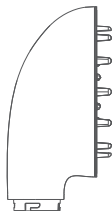

Diffusordüse



Reinigungsbürste

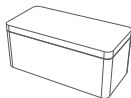

Aufbewahrungsbox

DE Einführung in den Haarstyler

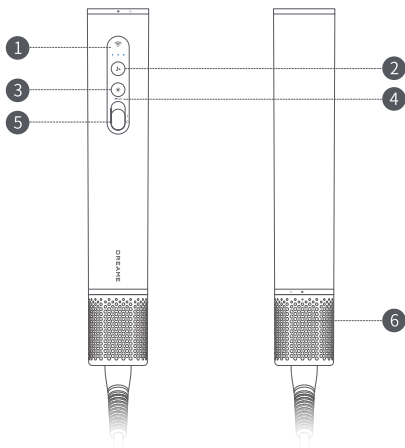

- 1 Lufttemperatur- und Geschwindigkeitsanzeige
- 2 Luftgeschwindigkeits-Taste
- 3 Lufttemperatur-Taste
- 4 Automatisches Curling
- 5 Ein-/Aus-Taste
- 6 Abnehmbare Filterabdeckung



Die Symbole am Gehäuse des Stylers bedeuten „Den Haarstyler nicht beim Duschen oder Baden verwenden“.

Die Abbildungen von Produkten, Aufsätzen, Benutzeroberflächen usw. im Benutzerhandbuch sind schematische Darstellungen und dienen nur als Referenz. Aufgrund von Produktaktualisierungen und -neuerungen kann das tatsächliche Produkt leicht von den schematischen Darstellungen abweichen. Bitte orientieren Sie sich am tatsächlichen Produkt.

Schalterfunktion

Position der Ein-/Aus-Taste

Schieben Sie die Taste hoch/runter, um den Haarstyler schnell ein-/auszuschalten. Schieben Sie die Taste hoch, um den Haarstyler einzuschalten, und runter, um ihn auszuschalten.

Bevor Sie den Netzstecker anschließen, stellen Sie sicher, dass die Ein-/Aus-Taste ausgeschaltet ist.

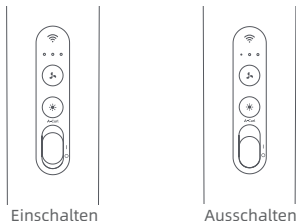

Automatischer Curling-Modus

Wenn das Gerät eingeschaltet ist, schieben Sie die Einschalttaste leicht nach oben, um den automatischen Curling-Modus für das Haarstyling zu aktivieren. Schieben Sie die Taste wieder leicht nach unten, um diesen Modus zu verlassen.

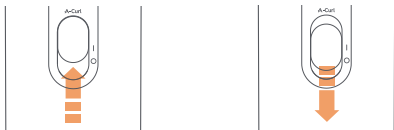

DE Luftgeschwindigkeits-Einstellungen

Drücken Sie die Luftgeschwindigkeits-Taste leicht, um zwischen niedriger, mittlerer und hoher Luftgeschwindigkeit zu wechseln.



Niedrige
Luftgeschwindigkeit

Mittlere
Luftgeschwindigkeit

Hohe
Luftgeschwindigkeit

Heizstufen

Drücken Sie die Lufttemperatur-Taste leicht, um zwischen natürlicher, warmer und heißer Luft zu wechseln.



Weiß: natürlicher
Luftstrom

Orange: warmer
Luftstrom

Rot: heißer Luftstrom

Aufsetzen der Düse

Richten Sie die Düse an der Verbindungsstelle aus, um sie an den Haarstyler anzuschließen, und drehen Sie sie nach links.

1.

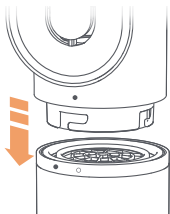

2.

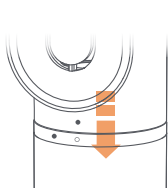

3.

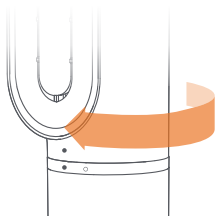

DE Wärmeisolierte Spitze

Während des Betriebs erhitzen sich der Aufsatz zum automatischen Aufwickeln, die Rundbürste für Volumen und die Glättungsdüse. Berühren Sie die Oberfläche der Aufsätze nur an der wärmeisolierten Spitze, um Verbrennungen zu vermeiden. Wenn Sie andere Aufsätze austauschen müssen, warten Sie eine Weile, bis die Temperatur auf ein sicheres Niveau gesunken ist, bevor Sie sie ersetzen.



Glättungsdüse

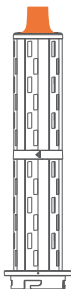

Aufsatz zum
automatischen
Aufwickeln

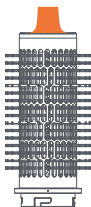

Rundbürste für
Volumen



Seien Sie extrem vorsichtig beim Umgang mit heißen Aufsätzen. Berühren Sie die Aufsätze nur an den in der Abbildung ausgewiesenen Bereichen. Einige Aufsätze müssen eventuell regelmäßig gereinigt werden.

Intelligente Verbindung

Anleitung zur WLAN-Einrichtung

Erste WLAN-Verbindung

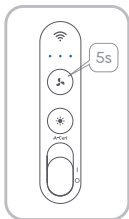

Gerät an Strom anschließen

Drücken Sie die Einschalttaste nach oben, um das Gerät einzuschalten.

Kopplungsmodus aktivieren

Halten Sie die Taste (⊕) 5 Sekunden lang gedrückt, bis das blaue Licht am Gerät blinkt. Das zeigt an, dass der Kopplungsmodus aktiviert wurde.

Eine Verbindung zur DREAME-APP herstellen

Manuelle Verbindung

- Neue Benutzer können den unten stehenden QR-Code scannen oder im App Store nach „DREAME“ suchen, um die DREAME-App herunterzuladen und zu installieren.



DREAME-APP

- Öffnen Sie die DREAME-App und wählen Sie die Option zum manuellen Hinzufügen eines neuen Geräts aus.
- Befolgen Sie die Anweisungen auf dem Display, um das entsprechende Gerät auszuwählen und zu verbinden.

- Wählen Sie Ihr WLAN aus und geben Sie das Passwort ein.
- Nach erfolgreicher Verbindung können Sie das Gerät über die DREAME-App verwenden.

QR-Code scannen

- Öffnen Sie die DREAME-App und verwenden Sie den integrierten Scanner.
- Scannen Sie den QR-Code am Gerät.
- Wählen Sie Ihr WLAN aus und geben Sie das Passwort ein.
- Nach erfolgreicher Verbindung ist der Betrieb über die App möglich.

Automatische Neuverbindung

Nach dem Neustart stellt das Gerät automatisch wieder eine Verbindung zu Ihrem gespeicherten WLAN her. Das Netzwerk muss nicht erneut eingerichtet werden.

App-Leitfaden

Intelligente Haaranalyse



Öffnen Sie die DREAME-App und warten Sie, bis die Verbindung hergestellt wurde. Sie können Ihr Haarprofil bei der Ersteinrichtung erstellen, um eine personalisierte Styling-Analyse zu erhalten.

Persönliche Haarstyling-Empfehlungen



Sie können Frisurvorschläge erhalten, die auf Ihre Haaranalyse und Ihre Gesichtszüge zugeschnitten sind.

Professioneller Styling-Leitfaden

Style-Anwendung mit einem Fingertipp

Wählen Sie Ihren bevorzugten Style aus der Bibliothek aus. Das Gerät wendet automatisch voreingestellte Einstellungen an, um mit dem Curling zu beginnen.

Manuelle Parameteranpassung

Passen Sie Dauer, Temperatur und andere Einstellungen an Ihren Haartyp und Ihre Haarlänge an.

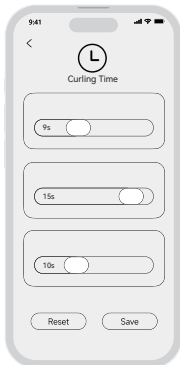

Schrittweiser Styling-Leitfaden

Befolgen Sie die Anweisungen in der App, um Ihre gewünschte Frisur zu kreieren.

Vergleiche und Feedback

Laden Sie Vorher- und Nachher-Fotos hoch, um künftige Style-Empfehlungen zu optimieren.

DE Firmware-Update

Vor dem Update



- Vergewissern Sie sich, dass das Gerät eingeschaltet ist.
- Das Gerät muss mit einem stabilen WLAN verbunden sein.
- Stellen Sie sicher, dass sowohl das Gerät als auch die App online sind.

Update-Schritte

- Öffnen Sie die Geräteseite in der App und gehen Sie zu **[Einstellungen]**.
- Wählen Sie **[Firmware-Update]**.
- Wenn ein Update verfügbar ist, tippen Sie auf **[Herunterladen und aktualisieren]**.
- Warten Sie, bis das Update abgeschlossen ist. Schalten Sie das Gerät während dieses Vorgangs nicht aus und bedienen Sie es nicht.



Wichtige Hinweise

- Schalten Sie das Gerät während des Updates nicht aus und führen Sie keine Vorgänge aus.
- Wenn das Update fehlschlägt, überprüfen Sie Ihre Netzwerkverbindung und versuchen Sie es erneut.
- Wenden Sie sich an den Kundensupport, wenn das Problem nach mehreren Versuchen weiterhin besteht.

Wartung des Filternetzes

Schritt 1

Drehen Sie die Filterabdeckung und trennen Sie sie von der Unterseite des Griffs.

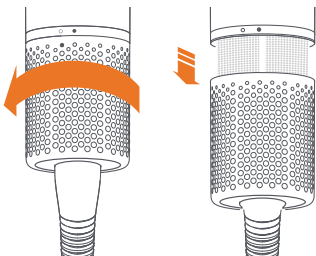

Schritt 2

Verwenden Sie eine Reinigungsbürste, um den Staub an der Oberfläche der Filterabdeckung und des Filternetzes vorsichtig zu entfernen.

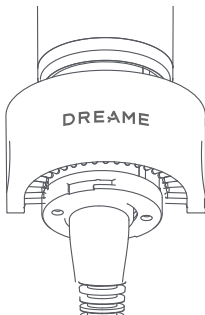

Schritt 3

Nach der Reinigung, drehen Sie die Filterabdeckung, um sie am Griff anzubringen.

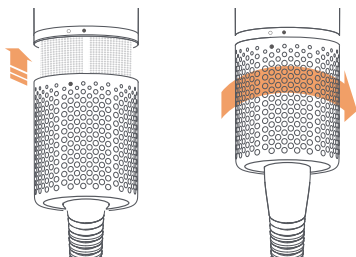

Allgemeine Produktdaten

Produktbezeichnung	Dreame AirStyle Pro HI
Produktmodell	AMS01A
Nennspannung	220-240 V~
Nennfrequenz	50/60 Hz
Nennstrom	1400 W
Produktabmessungen	φ 45 mm x 260 mm
Herstellungsdatum	Auf der Produktverpackung angegeben

EU-Konformitätserklärung

CE Wir, Dreame Trading (Tianjin) Co., Ltd., erklären hiermit, dass dieses Gerät die geltenden Richtlinien und europäischen Normen sowie deren Änderungen erfüllt. Den vollständigen Text der EU-Konformitätserklärung finden Sie unter der folgenden Internetadresse:
<https://global.dreametech.com>

WEEE-Informationen zu Entsorgung und Recycling



Bei allen Produkten mit diesem Symbol handelt es sich um Elektro- und Elektronikaltgeräte (gemäß WEEE-Richtlinie 2012/19/EU), die nicht im Haushaltsmüll entsorgt werden dürfen. Bringen Sie Ihre Altgeräte stattdessen zu einer entsprechenden Recyclingstelle für Elektro- und Elektronikaltgeräte, um die Gesundheit und die Umwelt zu schützen. Diese Sammelstellen sind von der Regierung oder den örtlichen Behörden ausgewiesen. Mit einer ordnungsgemäßen Entsorgung und Wiederverwertung können mögliche negative Folgen für Umwelt und Gesundheit vermieden werden. Für weitere Informationen zu den Standorten oder den Abgabebedingungen der Sammelstellen wenden Sie sich bitte an den Betreiber oder die örtlichen Behörden.

Avertissement

Afin d'éviter tout choc électrique, incendie ou autre accident causé par une mauvaise utilisation, veuillez lire attentivement le manuel d'utilisation avant usage et le conserver soigneusement pour référence ultérieure.

- Ce produit n'est pas destiné à être utilisé par des personnes en situation de handicap physique, sensoriel ou mental, ou par des personnes manquant d'expérience et de connaissances (notamment les enfants), à moins qu'elles ne soient supervisées ou instruites par un tuteur pour s'assurer qu'elles peuvent utiliser le produit en toute sécurité.
- Ne laissez pas les enfants manipuler ou utiliser le produit comme un jouet. Gardez toujours un œil attentif lorsque vous utilisez le produit à proximité d'enfants. Les enfants ne doivent pas nettoyer ou entretenir le produit sans surveillance.
- Si le cordon d'alimentation est endommagé, il doit être remplacé par un professionnel agréé par le fabricant, son service de maintenance ou un service similaire afin d'éviter tout danger.
- Ne plongez pas l'appareil, qui contient des composants électriques, dans l'eau ou tout autre liquide pour le nettoyer. Si l'appareil tombe dans l'eau, débranchez-le immédiatement. Ne continuez pas à l'utiliser même après séchage.
- Lorsque vous utilisez l'appareil dans la salle de bain, veuillez le débrancher après utilisation, car il existe toujours un risque de danger à proximité de l'eau, même s'il est éteint.
- Pour une protection supplémentaire, il est recommandé d'installer un dispositif à courant différentiel résiduel (DDR), avec un courant résiduel nominal de fonctionnement ne dépassant pas 30 mA, dans le circuit électrique alimentant la salle de bains. Consultez un installateur de dispositifs à courant différentiel résiduel (DDR). Dispositif à courant différentiel résiduel (DDR) vendu séparément.
- Ce produit est équipé d'un dispositif de sécurité thermique à réarmement non automatique pour éviter toute surchauffe. Si le produit s'éteint en raison d'une surchauffe, débranchez-le de la prise secteur et laissez-le refroidir.



- Remarque : pour éviter tout danger lié à une réinitialisation involontaire du protecteur thermique, l'appareil ne doit pas être alimenté par un dispositif de commutation externe, tel qu'une minuterie, ni être raccordé à un circuit qui est périodiquement activé et désactivé par des composants à usage général.
- N'utilisez pas ce produit près de la baignoire, de la douche, du lavabo ou d'autres récipients contenant de l'eau.
- Ne bloquez pas l'entrée ou la sortie d'air afin d'éviter tout danger.
- Éloignez les cheveux de l'entrée d'air pendant l'utilisation afin d'éviter qu'ils ne s'emmêlent et ne présentent un danger potentiel.
- Ne touchez pas la sortie d'air ou d'autres surfaces chaudes pendant l'utilisation de l'appareil ou immédiatement après l'avoir éteint afin d'éviter toute brûlure.
- Ne touchez pas la fiche ou toute autre partie du produit avec les mains mouillées afin d'éviter tout risque d'électrocution.
- Débranchez l'appareil lorsqu'il n'est pas utilisé ou avant de procéder à son entretien ou à sa réparation.
- Lorsque vous rangez l'appareil, ne tordez pas et ne nouez pas le cordon d'alimentation afin de ne pas l'endommager.
- Tenez le cordon d'alimentation à l'écart de toute source de chaleur et de tout endroit susceptible d'endommager son revêtement protecteur.
- N'utilisez pas l'appareil dans des endroits où des produits en aérosol (spray) sont utilisés ou à proximité de sources inflammables.
- N'utilisez pas l'appareil à d'autres fins que le séchage des cheveux (séchage de vêtements ou d'autres objets, notamment).
- Veuillez maintenir une distance d'au moins 10 cm entre l'entrée d'air et vos cheveux. Sinon, vos cheveux pourraient être aspirés par l'appareil et l'endommager.
- Utilisez l'appareil conformément à l'alimentation électrique nominale uniquement. N'utilisez pas de prises universelles ni de convertisseurs de tension afin d'éviter tout danger.
- Si l'appareil présente un dysfonctionnement ou tombe en panne, veuillez contacter le fabricant pour le faire réparer. Ne le démontez pas vous-même.
- Veuillez maintenir une distance d'au moins 3 cm entre la sortie d'air et vos cheveux. Sinon, vos cheveux pourraient être brûlés.

- Les enfants âgés de 8 ans et plus, ainsi que les personnes ayant des capacités physiques ou mentales réduites, ou manquant d'expérience et de connaissances, peuvent utiliser l'appareil en toute sécurité s'ils bénéficient d'une surveillance appropriée ou ont reçu des consignes concernant l'utilisation sécurisée de l'appareil leur permettant de comprendre les dangers potentiels.



- Pendant l'utilisation du produit, les accessoires et les sorties d'air ont tendance à chauffer. Laissez-les refroidir avant de les manipuler à nouveau.

Pour le marché européen :

Cet appareil peut être utilisé par des enfants à partir de 8 ans et des personnes ayant des capacités physiques, sensorielles ou mentales réduites, ou un manque d'expérience et de connaissances, à condition qu'ils soient supervisés ou aient reçu des instructions concernant l'utilisation de l'appareil en toute sécurité et qu'ils comprennent les risques encourus.

Les enfants ne doivent pas jouer avec l'appareil. Le nettoyage et l'entretien par l'utilisateur ne doivent pas être effectués par des enfants sans surveillance.

Autres informations

Prendre soin de votre produit Dreame

- N'effectuez aucune opération d'entretien ou de réparation autre que celles indiquées dans ce manuel d'utilisation Dreame ou recommandées par le personnel de l'assistance téléphonique Dreame.
- Débranchez toujours le produit de l'alimentation secteur avant de rechercher d'éventuels problèmes. Si le produit ne fonctionne pas, vérifiez en premier lieu si la prise secteur est alimentée et si la fiche est correctement insérée.

Se familiariser avec l'appareil de coiffure

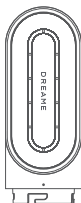

Séchage rapide

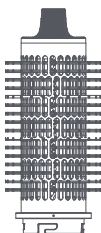

Brosse soufflante ronde

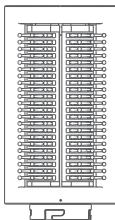

Brosse lissante souple

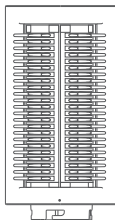

Brosse lissante dure



Enrouleur
automatique de
32 mm (gauche)

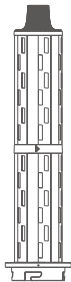

Enrouleur
automatique de
32 mm (droite)



Embout de lissage

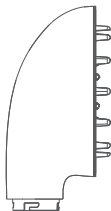

Embout diffuseur



Brosse de nettoyage

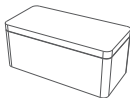

Boîte de rangement

Présentation de l'appareil de coiffure

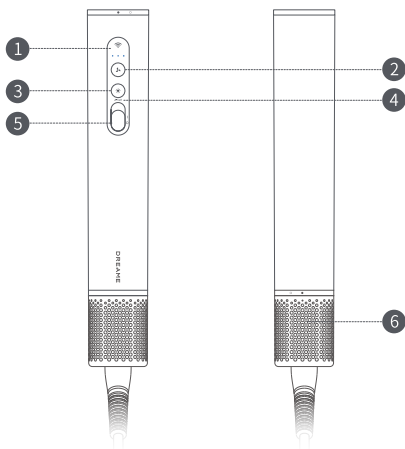

- 1 Indicateur de la température et de la vitesse de l'air
- 2 Bouton de vitesse de l'air
- 3 Bouton de température de l'air
- 4 Bouclage automatique
- 5 Alimentation
- 6 Cache-filtre détachable



Les symboles sur le corps de l'appareil signifient « Ne pas utiliser l'appareil de coiffage dans le bain ou sous la douche ».

Les illustrations des produits, accessoires, interfaces utilisateur, etc., qui figurent dans le manuel sont des schémas fournis à titre de référence uniquement. En raison des mises à jour et améliorations des produits, le produit réel peut légèrement varier par rapport aux schémas. Veuillez vous reporter au produit réel.

Fonctionnement de l'interrupteur

FR

Position de l'interrupteur Marche/Arrêt

Actionnez l'interrupteur vers le haut ou vers le bas pour allumer ou éteindre rapidement l'appareil de coiffure. La position Marche est vers le haut, la position Arrêt est vers le bas.

Avant de brancher la fiche d'alimentation, vérifiez que l'interrupteur est en position Arrêt.

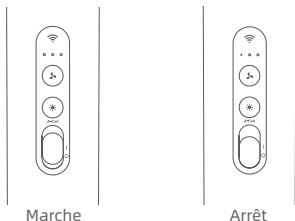

Mode bouclage automatique

Lorsque l'appareil est sous tension, actionnez légèrement le bouton d'alimentation vers le haut afin d'activer le mode bouclage automatique pour le coiffage. Actionnez de nouveau le bouton pour quitter ce mode.



Réglages de la vitesse de l'air

Appuyez légèrement sur le bouton de vitesse de l'air afin de choisir entre les réglages de vitesse faible/moyenne/élevée.



Vitesse de l'air faible



Vitesse de l'air moyenne



Vitesse de l'air élevée

Réglages de la chaleur

Appuyez légèrement sur le bouton de température de l'air afin de choisir entre l'air à température ambiante/tiède/chaud.



Blanc : air à température ambiante



Orange : air tiède



Rouge : air chaud

Comment l'utiliser ?

Connexion de l'embout

Alignez l'embout avec l'interface pour le connecter à l'appareil de coiffage, puis bloquez-le en le tournant vers la gauche.

1.

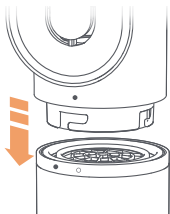

2.

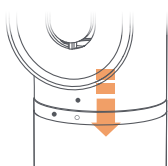

3.

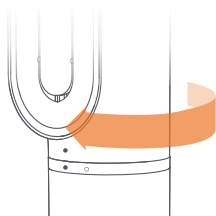

FR Extrémité isolée contre la chaleur

Pendant l'utilisation, l'enrouleur automatique, la brosse soufflante ronde et l'embout de lissage chauffent. Ne touchez pas la surface des accessoires, à l'exception de l'extrémité isolée contre la chaleur, afin d'éviter tout risque de brûlure. Si vous devez remplacer d'autres accessoires, attendez que la température baisse suffisamment pour pouvoir les toucher.



Embout de lissage

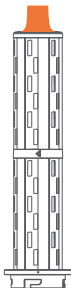

Enrouleur
automatique

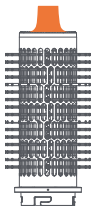

Brosse soufflante
ronde



Manipulez les accessoires chauds avec une extrême prudence. Ne saisissez les accessoires que par les zones indiquées sur l'illustration. Certains accessoires peuvent nécessiter un nettoyage ponctuel.

Connexion intelligente

Instructions pour la configuration Wi-Fi

Appairage Wi-Fi initial

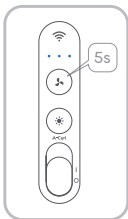

Connecter l'alimentation de l'appareil
Actionnez le bouton d'alimentation vers le haut pour allumer l'appareil.

Activer le mode Appairage
Maintenez le bouton  enfoncé pendant 5 secondes jusqu'à ce que le voyant bleu de l'appareil clignote, indiquant qu'il est passé en mode Appairage.

Connexion à l'application DREAME

Connexion manuelle

- Pour les nouveaux utilisateurs, veuillez scanner le code QR ci-dessous ou rechercher « DREAME » dans l'App Store afin de télécharger et d'installer l'application DREAME.



- Ouvrez l'application DREAME et choisissez d'ajouter manuellement un nouvel appareil.
- Suivez les instructions à l'écran pour sélectionner et connecter l'appareil correspondant.

APPLICATION DREAME

- Sélectionnez votre réseau Wi-Fi et saisissez le mot de passe.
- Une fois la connexion établie, vous pouvez commencer à utiliser l'appareil via l'application DREAME.

Scanner le code QR

- Ouvrez l'application DREAME et utilisez son lecteur intégré.
- Scannez le code QR présent sur l'appareil.
- Sélectionnez votre réseau Wi-Fi et saisissez le mot de passe.
- L'utilisation via l'application est possible une fois la connexion établie.

Reconnexion automatique

Après le redémarrage, l'appareil se reconnecte automatiquement au réseau Wi-Fi enregistré. Il n'est pas nécessaire de reconfigurer le réseau.

Guide de l'application

Analyse intelligente des cheveux



Ouvrez l'application DREAME et attendez que la connexion soit établie. Vous pouvez créer votre profil capillaire lors de la configuration initiale afin d'obtenir une analyse de coiffage personnalisée.

Recommandations de coiffure personnalisées



Vous pouvez recevoir des suggestions de coiffure personnalisées en fonction de l'analyse de vos cheveux et des traits de votre visage.

Guide de coiffage professionnel

Application du style en un seul geste

Sélectionnez votre style préféré dans la bibliothèque. L'appareil appliquera automatiquement les réglages prédéfinis pour commencer à boucler vos cheveux.

Réglage manuel des paramètres

Personnalisez la durée, la température et d'autres réglages en fonction de votre type de cheveux et de leur longueur.

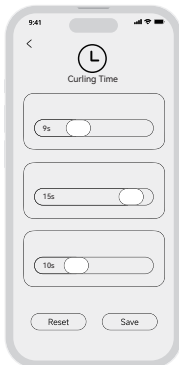

Guide de coiffage étape par étape

Suivez les instructions dans l'application pour obtenir la coiffure souhaitée.

Comparaison et avis

Importez des photos avant/après pour optimiser les futures recommandations de coiffure.

Mise à jour du micrologiciel

Avant la mise à jour



- Assurez-vous que l'appareil est sous tension.
- L'appareil doit être connecté à un réseau Wi-Fi stable.
- Maintenez l'appareil et l'application connectés à Internet.

Étapes de mise à jour

- Ouvrez la page de l'appareil dans l'application et accédez aux **[Réglages]**.
- Sélectionnez **[Mise à jour du micrologiciel]**.
- Si une mise à jour est disponible, appuyez sur **[Télécharger et mettre à jour]**.
- Attendez la fin de la mise à jour. Ne mettez pas l'appareil hors tension et ne l'utilisez pas durant le processus.

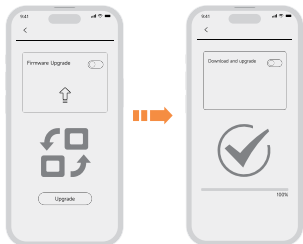

Remarques importantes

- N'éteignez pas l'appareil et n'effectuez aucune opération pendant la mise à jour.
- Si la mise à jour échoue, vérifiez votre connexion réseau et réessayez.
- Veuillez contacter le service clientèle si le problème persiste après plusieurs tentatives.

Entretien du filtre

Étape 1

Faites tourner le filtre et détachez-le du bas de la poignée.

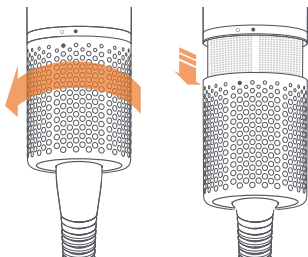

Étape 2

À l'aide d'une brosse douce, dépoussiérez la surface du filtre et de la grille.

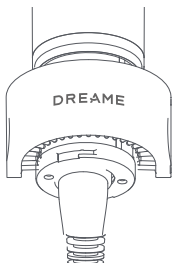

Étape 3

Après le nettoyage, remplacez le filtre sur la poignée avec une légère rotation.

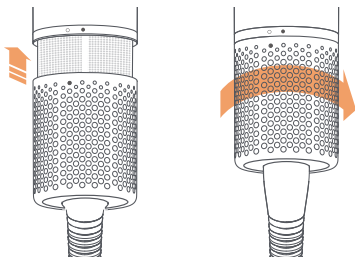

Paramètres de base

Nom du produit	Dreame AirStyle Pro HI
Modèle du produit	AMS01A
Tension nominale	220-240 V~
Fréquence nominale	50/60 Hz
Puissance nominale	1400 W
Dimensions du produit	Φ 45 mm x 260 mm
Date de fabrication	Voir sur l'emballage du produit

Déclaration de conformité de l'UE

CE Nous, Dreame Trading (Tianjin) Co., Ltd., déclarons par la présente que cet équipement est conforme aux directives et normes européennes en vigueur, ainsi qu'à leurs amendements. L'intégralité de la déclaration de conformité de l'UE est disponible à l'adresse suivante : <https://global.dreametech.com>.

Informations relatives à la mise au rebut et au recyclage des DEEE



Tous les produits portant ce symbole sont des déchets d'équipements électriques et électroniques (DEEE selon la directive 2012/19/UE) qui ne doivent pas être mélangés aux déchets ménagers non triés. Il est préférable de veiller à la protection de la santé humaine et de l'environnement en déposant vos équipements usagés dans un point de collecte désigné pour le recyclage des déchets d'équipements électriques et électroniques, nommé par le gouvernement ou les autorités locales. La conformité de la mise au rebut et du recyclage permet d'éviter les effets négatifs potentiels sur l'environnement et la santé humaine. Pour obtenir de plus amples informations sur la localisation de ces points de collecte, ainsi que sur leurs conditions d'utilisation, contactez l'installateur ou les autorités locales.

Avvertenza

Per evitare scosse elettriche, incendi o altri incidenti causati da un uso improprio, leggere attentamente il manuale dell'utente prima dell'uso e conservarlo in modo adeguato per riferimento futuro.

- Questo prodotto non è destinato all'uso da parte di persone con disabilità fisiche, sensoriali o mentali, né da parte di persone prive dell'esperienza e delle conoscenze necessarie (inclusi i bambini), a meno che non siano supervisionate o istruite da un tutore che ne garantisca l'uso sicuro.
- Non permettere ai bambini di azionare il prodotto o di utilizzarlo come un giocattolo. Prestare sempre molta attenzione quando si utilizza il prodotto in presenza di bambini. I bambini non devono pulire o sottoporre a manutenzione il prodotto senza supervisione.
- Se il cavo di alimentazione è danneggiato, deve essere sostituito da personale qualificato del produttore, dal suo reparto di manutenzione o da un reparto simile per evitare pericoli.
- Non immergere l'apparecchio, che contiene componenti elettrici, in acqua o altri liquidi per pulirlo. Se l'apparecchio cade in acqua, scollegarlo immediatamente dalla presa di corrente. Non continuare a utilizzarlo anche dopo che si è asciugato.
- Quando si utilizza un apparecchio in bagno, scollegarlo dalla presa di corrente dopo l'uso, poiché anche se spento sussiste comunque un pericolo in prossimità dell'acqua.
- Per una protezione aggiuntiva, si consiglia di installare un interruttore differenziale (RCD) con una corrente residua nominale non superiore a 30 mA nel circuito elettrico che alimenta il bagno. Consultare un installatore di RCD. L'RCD viene venduto separatamente.
- Questo prodotto è dotato di un dispositivo di sicurezza termica che non si ripristina automaticamente per prevenire il surriscaldamento. Se il prodotto si spegne a causa del surriscaldamento, scollegarlo dalla presa di corrente e lasciarlo raffreddare.



- Nota: per evitare pericoli causati dal ripristino involontario del protettore termico, l'apparecchio non deve essere alimentato da un dispositivo di commutazione esterno, come un timer, né collegato a un circuito che venga periodicamente acceso e spento da componenti di uso generale.
- Non utilizzare questo prodotto in prossimità di vasche da bagno, docce, lavandini o altri contenitori pieni d'acqua.
- Non ostruire l'ingresso o l'uscita dell'aria per evitare pericoli.
- Durante l'uso, tenere i capelli lontani dall'ingresso dell'aria per evitare che restino impigliati e causino potenziali pericoli.
- Per evitare ustioni, non toccare l'uscita dell'aria o altre superfici riscaldate mentre il dispositivo è in funzione o subito dopo averlo spento.
- Non toccare la spina o qualsiasi parte del prodotto con le mani bagnate per evitare scosse elettriche.
- Scollegare l'apparecchio quando non lo si utilizza o prima di effettuare operazioni di manutenzione o riparazione.
- Quando si ripone l'apparecchio, non attorcigliare o annodare il cavo di alimentazione per evitare di danneggiarlo.
- Tenere il cavo di alimentazione lontano da fonti di calore e da zone che potrebbero comprometterne la copertura protettiva.
- Non utilizzare l'apparecchio in luoghi in cui vengono utilizzati prodotti aerosol (spray) o in prossimità di fonti infiammabili.
- Non utilizzare l'apparecchio per scopi diversi dall'asciugatura dei capelli, come ad esempio per asciugare vestiti o altri oggetti.
- Mantenere una distanza di almeno 10 cm tra l'ingresso dell'aria e i capelli. In caso contrario, i capelli potrebbero essere aspirati dall'apparecchio e causare danni.
- Utilizzare l'apparecchio solo con la potenza nominale di alimentazione. Per evitare pericoli, non utilizzare spine universali o convertitori di tensione.
- Se l'apparecchio presenta anomalie o si guasta, contattare il produttore per la riparazione. Non smontarlo da soli.
- Mantenere una distanza di almeno 3 cm tra l'uscita dell'aria e i capelli. In caso contrario, i capelli potrebbero bruciarsi.

- I bambini di età pari o superiore a 8 anni, nonché le persone con capacità fisiche o mentali ridotte o prive di esperienza e conoscenza, possono utilizzare l'apparecchio in tutta sicurezza se adeguatamente supervisionati o se ricevono istruzioni sull'uso sicuro, che consentano loro di comprendere i potenziali pericoli.



- Durante l'uso del prodotto, gli accessori e le uscite dell'aria si riscaldano. Lasciarli raffreddare prima di utilizzarli nuovamente.

Per il mercato UE:

Questo apparecchio può essere usato da bambini a partire dagli 8 anni di età e da persone con ridotte capacità fisiche, mentali o sensoriali, o prive di esperienza e conoscenze adeguate, a condizione che abbiano ricevuto assistenza o formazione per utilizzare l'apparecchio in maniera sicura e capiscano i potenziali pericoli associati a tale uso.

I bambini non devono giocare con l'apparecchio. La pulizia e la manutenzione non devono essere eseguite da bambini senza supervisione.

Cura del prodotto Dreame

- Non eseguire interventi di manutenzione o riparazione diversi da quelli indicati nel presente manuale dell'utente Dreame o consigliati dal personale del servizio di assistenza Dreame.
- Scollega sempre il prodotto dalla rete di alimentazione prima di verificare la presenza di eventuali problemi. Se il prodotto non funziona, verifica innanzitutto che la presa di corrente sia alimentata e che la spina sia inserita correttamente.

Conoscere il proprio styler per capelli

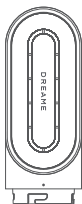

Asciugatore rapido

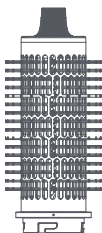

Spazzola volumizzante rotonda

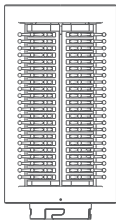

Spazzola per lisciare morbida

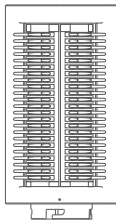

Spazzola per lisciare dura



Cilindro
autoavvolgente da
32 mm (sinistra)

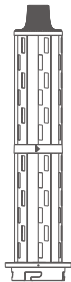

Cilindro
autoavvolgente da
32 mm (destra)

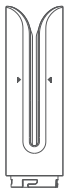

Bocchetta lisciante

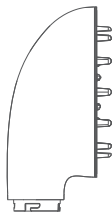

Diffusore



Spazzola per la pulizia

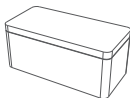

Scatola di conservazione

IT Introduzione allo styler per capelli

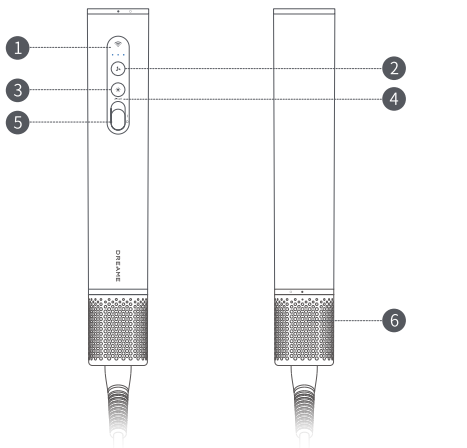

- 1 Indicatore della temperatura e della velocità del flusso d'aria
- 2 Pulsante della velocità del flusso d'aria
- 3 Pulsante della temperatura del flusso d'aria
- 4 Arricciatura automatica
- 5 Pulsante di accensione
- 6 Copertura del filtro rimovibile



I simboli riportati sul corpo dello styler per capelli significano "Non utilizzare durante il bagno o la doccia".

Le illustrazioni dei prodotti, degli accessori, delle interfacce utente, ecc. contenute nel manuale sono schematiche e hanno puro valore di riferimento. A causa degli aggiornamenti e dei miglioramenti apportati, il prodotto effettivo potrebbe differire leggermente dalle immagini riportate. Fare riferimento al prodotto effettivo.

Funzioni dell'interruttore

Posizione dell'interruttore On/Off

Spingi l'interruttore verso l'alto/il basso per accendere/spegnere rapidamente lo styler per capelli. Spingendolo verso l'alto si accende, spingendolo verso il basso si spegne.

Prima di collegare la spina di alimentazione, accertati che il pulsante di accensione sia in posizione Off.

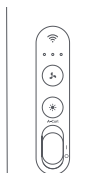

Accensione

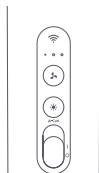

Spegnimento

Modalità Arricciatura automatica

Quando l'apparecchio è acceso, spingi leggermente il pulsante di accensione verso l'alto per attivare la modalità di arricciatura automatica per lo styling dei capelli. Spingi nuovamente il pulsante per uscire da questa modalità.

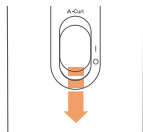
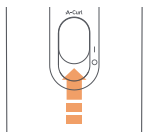

IT Impostazioni della velocità del flusso d'aria

Premi leggermente il pulsante della velocità del flusso d'aria per passare dall'impostazione di velocità bassa/media/alta.



Bassa



Media



Alta

Impostazioni del calore

Premi leggermente il pulsante della temperatura del flusso d'aria per passare dal flusso naturale/tiepido/caldo.



Bianco:
naturale



Arancione:
tiepido



Rosso: caldo

Collegare la bocchetta

Allinea la bocchetta con l'interfaccia per collegarla allo styler per capelli e fissala ruotandola verso sinistra.

1.

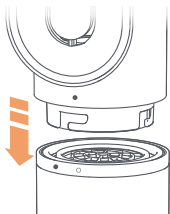

2.



3.

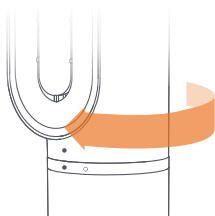

IT Parti isolate termicamente

Durante l'uso, il cilindro autoavvolgente, la spazzola volumizzante rotonda e la bocchetta lisciante si surriscaldano. Per evitare ustioni, non toccare con le mani la superficie degli accessori, ad eccezione delle parti isolate termicamente. Se devi sostituire gli accessori, attendi che la temperatura scenda a un livello tale da poterli toccare prima di sostituirli.



Bocchetta lisciante

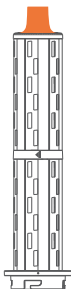

Cilindro autoavvolgente

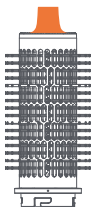

Spazzola volumizzante rotonda



Presta la massima attenzione quando maneggi accessori caldi. Afferra gli accessori solo nelle aree indicate nelle immagini. Alcuni accessori possono richiedere una pulizia periodica.

Connessione intelligente

Istruzioni per la configurazione del Wi-Fi

Associazione iniziale del Wi-Fi

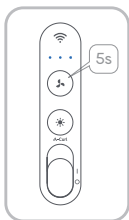

Collegare l'alimentazione del dispositivo
Spingi il pulsante di accensione verso l'alto per accendere il dispositivo.

Entrare nella modalità di associazione
Tieni premuto  per 5 secondi fino a quando la luce blu sul dispositivo non lampeggia, a indicare che è entrato in modalità di associazione.

Connessione all'app DREAME

Connessione manuale

- I nuovi utenti devono eseguire la scansione del codice QR riportato di seguito o cercare "DREAME" nell'app store per scaricare e installare l'app DREAME.



APP DREAME

- Apri l'app DREAME e scegli di aggiungere manualmente un nuovo dispositivo.
- Segui le istruzioni sullo schermo per selezionare e collegare il dispositivo corrispondente.

- Seleziona la tua rete Wi-Fi e inserisci la password.
- Una volta stabilita la connessione, puoi iniziare a utilizzare il dispositivo tramite l'app DREAME.

Scansione del codice QR

- Apri l'app DREAME e utilizza lo scanner integrato.
- Scansiona il codice QR sul dispositivo.
- Seleziona la tua rete Wi-Fi e inserisci la password.
- Una volta stabilita la connessione, puoi utilizzare l'app.

Riconnessione automatica

Dopo il riavvio, il dispositivo si ricollegherà automaticamente alla rete Wi-Fi salvata. Non è necessario configurare nuovamente la rete.

Guida all'app

Analisi intelligente dei capelli



Apri l'app DREAME e attendi che la connessione venga stabilita. Puoi creare un profilo dei capelli durante la configurazione iniziale per un'analisi personalizzata dello styling.

Consigli personalizzati per lo styling



Puoi ricevere consigli personalizzati sullo styling in base all'analisi dei capelli e ai tratti del viso.

Guida allo styling professionale

Applicazione dell'acconciatura con un solo tocco

Seleziona l'acconciatura desiderata dalla libreria e il dispositivo applicherà automaticamente le impostazioni predefinite per iniziare ad arricciare i capelli.

Regolazione manuale dei parametri

Personalizza il tempo, la temperatura e altre impostazioni in base al tipo e alla lunghezza dei tuoi capelli.

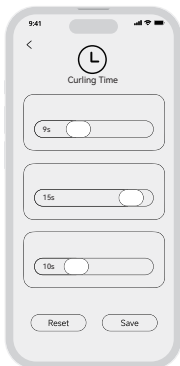

Guida dettagliata allo styling

Segui le istruzioni dell'app per ottenere l'acconciatura desiderata.

Confronto e feedback

Carica le foto del prima e del dopo per ottimizzare i consigli futuri sull'acconciatura.

IT Aggiornamento del firmware

Prima dell'aggiornamento



- Assicurati che il dispositivo sia acceso.
- Il dispositivo deve essere connesso a una rete Wi-Fi stabile.
- Mantieni il dispositivo e l'app online.

Procedura di aggiornamento

- Apri la pagina del dispositivo nell'app e vai su **[Impostazioni]**.
- Seleziona **[Aggiornamento firmware]**.
- Se è disponibile un aggiornamento, tocca **[Scarica e aggiorna]**.
- Attendi il completamento dell'aggiornamento. Non spegnere né utilizzare il dispositivo durante questo processo.

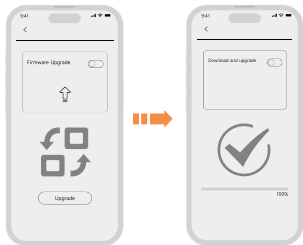

Note importanti

- Non spegnere il dispositivo né eseguire alcuna operazione durante l'aggiornamento.
- Se l'aggiornamento non va a buon fine, controlla la connessione di rete e riprova.
- Se il problema persiste dopo diversi tentativi, contatta l'assistenza clienti.

Manutenzione della rete del filtro

Passo 1

Ruotare il coperchio del filtro e staccarlo dalla parte inferiore dell'impugnatura.

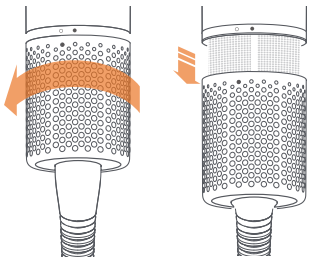

Passo 2

Utilizzare una spazzola di pulizia per pulire delicatamente la polvere sulla superficie del coperchio del filtro e della rete del filtro.

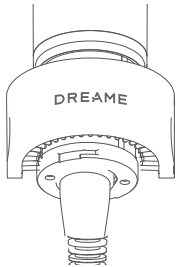

Passo 3

Dopo la pulizia, ruotare il coperchio del filtro per installarlo sull'impugnatura.

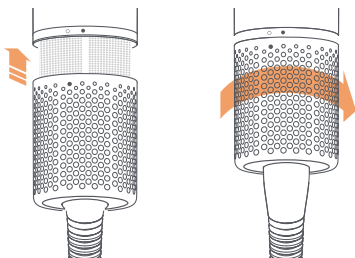

Parametri di base

Nome del prodotto	Dreame AirStyle Pro HI
Modello del prodotto	AMS01A
Tensione nominale	220-240 V~
Frequenza nominale	50/60 Hz
Potenza nominale	1400 W
Dimensioni del prodotto	Φ 45 mm x 260 mm
Data di produzione	Indicata sulla confezione del prodotto

Dichiarazione di conformità UE

CE Noi, Dreame Trading (Tianjin) Co., Ltd., qui da, dichiariamo che questo dispositivo è conforme alle direttive applicabili e alle norme europee e successive modifiche. Il testo completo della dichiarazione di conformità UE è disponibile al seguente indirizzo Internet:
<https://global.dreametech.com>

Informazioni sullo smaltimento e il riciclaggio RAEE



Tutti i prodotti che riportano questo simbolo sono rifiuti di apparecchiature elettriche ed elettroniche (RAEE come indicato nella direttiva 2012/19/UE) che non devono essere mescolati con i rifiuti domestici non differenziati. Devi invece proteggere la salute umana e l'ambiente portando le apparecchiature di scarto a un punto di raccolta per il riciclaggio delle apparecchiature elettriche ed elettroniche, designato dal governo o dalle autorità locali. Lo smaltimento e il riciclaggio corretti contribuiscono a prevenire potenziali effetti negativi sull'ambiente e sulla salute. Contatta l'installatore o le autorità locali per ulteriori informazioni sulla posizione e su termini e condizioni di tali punti di raccolta.

Advertencia

Para evitar una descarga eléctrica, fuego u otros accidentes provocados por un uso indebido, lea detenidamente el manual de usuario antes de usar el producto y guárdelo para consultarlo en el futuro.

- Este producto no está diseñado para que lo utilicen personas (incluidos niños) con capacidades físicas, sensoriales o mentales reducidas, o personas que carecen de experiencia y conocimiento, a menos que hayan recibido supervisión o instrucciones por parte de un tutor para garantizar el uso del aparato de manera segura.
- No deje que los niños utilicen el producto como juguete. Mantenga una estrecha supervisión cuando use el producto cerca de niños. Los niños no deben limpiar ni realizar el mantenimiento del producto sin supervisión.
- Si el cable de alimentación se daña, debe ser reemplazado por personal profesional del fabricante, su departamento de mantenimiento, o un departamento similar para evitar situaciones de peligro.
- No sumerja el aparato, que contiene componentes eléctricos, en agua u otro líquido para limpiarlo. Si el aparato se cae al agua, desenchúfelo inmediatamente. No lo siga usando incluso cuando se haya secado.
- Cuando use el aparato en el cuarto de baño, desenchúfelo después de su utilización, ya que existe riesgo por proximidad al agua, incluso si está apagado.
- Para mayor protección, se recomienda instalar un dispositivo de corriente residual (RCD) con una corriente residual de funcionamiento nominal que no supere los 30 mA en el circuito eléctrico que suministra energía al baño. Consulte a un instalador de RCD. El RCD se vende por separado.
- Este producto está equipado con un disyuntor térmico de seguridad que no se restablece automáticamente para evitar el sobrecalentamiento. Si el producto se apaga debido a un sobrecalentamiento, desenchúfelo y deje que se enfríe.



- Nota: Para evitar cualquier peligro derivado del restablecimiento accidental del protector térmico, el aparato no debe recibir energía mediante un enchufe externo, como un temporizador, ni conectarse a un circuito con un componente de uso general que lo encienda y apague regularmente.
- No utilice el producto cerca de la bañera, la ducha, el lavabo u otros recipientes llenos de agua.
- Para evitar riesgos, no bloquee la entrada o salida de aire.
- Cuando esté en uso, mantenga el pelo alejado de la entrada de aire para evitar enredos y un posible peligro.
- Para evitar quemaduras, no toque la salida de aire u otras superficies calientes mientras se esté usando el dispositivo o inmediatamente después de apagarlo.
- Para evitar una descarga eléctrica, no toque el enchufe ni ninguna parte del producto con las manos mojadas.
- Desenchufe el aparato cuando no lo use o antes del mantenimiento o la reparación.
- Cuando guarde el aparato, no retuerza ni anude el cable de alimentación para que no se dañe.
- Mantenga el cable de alimentación lejos de fuentes de calor y áreas que puedan poner en peligro su cubierta protectora.
- No use el aparato en lugares en los que se estén usando productos en aerosol (espray) o cerca de fuentes inflamables.
- No use el aparato para otros fines que no sean secar el pelo, como secar prendas u otros objetos.
- Mantenga una distancia de al menos 10 cm entre la entrada de aire y el pelo. De otro modo, el aparato puede succionar el pelo y provocar daños.
- Use el aparato únicamente con la fuente de alimentación nominal. Para evitar riesgos, no use enchufes universales o convertidores de tensión.
- Si el aparato presenta anomalías o se avería, contacte con el fabricante para su reparación. No lo desmonte por su cuenta.
- Mantenga una distancia de al menos 3 cm entre la salida de aire y el pelo. De otro modo, el pelo podría quemarse.

- Los niños de 8 años o más, así como las personas con capacidades físicas o mentales reducidas o falta de experiencia y conocimiento, pueden usar con seguridad el aparato si se les brinda una supervisión u orientación apropiadas sobre un uso seguro que les permita entender los posibles riesgos.



- Durante el uso del producto, se calientan los accesorios y las salidas de aire. Deje que se enfríen antes de volver a utilizarlos.

Para el mercado de la UE:

Este aparato lo pueden utilizar niños a partir de 8 años y personas con facultades físicas, sensoriales o mentales reducidas o sin experiencia ni conocimientos si se les supervisa y se les ha instruido en el uso del aparato de forma segura y comprenden los riesgos que conlleva.

Este aparato no es un juguete. Los niños no pueden encargarse de la limpieza y el mantenimiento sin supervisión.

Mantenimiento del producto Dreame

- No lleve a cabo operaciones de mantenimiento o reparación que no sean las indicadas en el manual de usuario de Dreame o las recomendadas por el personal del servicio de asistencia de Dreame.
- Desenchufe siempre el producto de la fuente de alimentación antes de comprobar si presenta problemas. Si el producto no funciona, compruebe primero si la fuente de alimentación funciona y si el producto está enchufado correctamente.

Conozca su moldeador de pelo

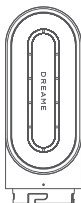

Secador rápido

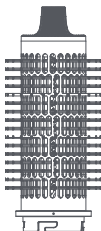

Cepillo redondo para dar volumen

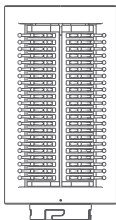

Cepillo de alisado suave

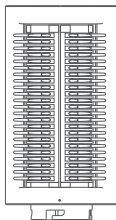

Cepillo de alisado duro



Cilindro con autoenrollado de 32 mm (izquierdo)

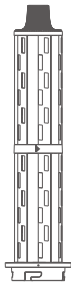

Cilindro con autoenrollado de 32 mm (derecho)

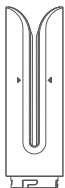

Boquilla alisadora

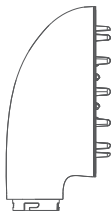

Boquilla difusora



Cepillo de limpieza

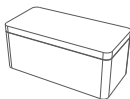

Caja de almacenamiento

Introducción al moldeador

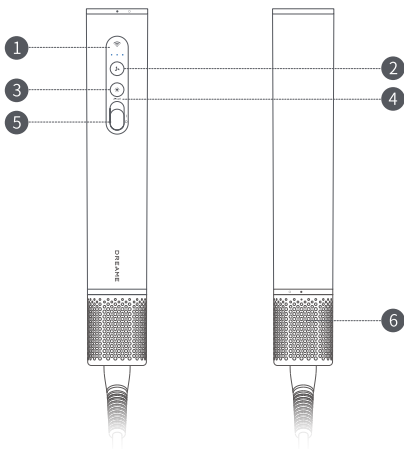

- 1 Indicador de temperatura y velocidad del aire
- 4 Rizado automático
- 2 Botón de velocidad del aire
- 5 Encendido/apagado
- 3 Botón de temperatura del aire
- 6 Cubierta de filtro extraíble



Los símbolos situados en el cuerpo de moldeador significan "No utilice el moldeador de pelo mientras se está bañando o duchando".

Las ilustraciones de productos, accesorios, interfaces de usuario, etc., del manual son diagramas esquemáticos y se incluyen únicamente a modo de referencia. Debido a la actualización y mejora del producto real, este puede diferir ligeramente del diagrama esquemático. Consulte el producto real.

Función del interruptor

Posición del interruptor de encendido/apagado

Presione el botón del interruptor hacia arriba/abajo para encender/apagar rápidamente el moldeador. Presiónelo hacia arriba para encender el moldeador y hacia abajo para apagarlo.

Antes de conectar el enchufe de alimentación, asegúrese de que el botón del interruptor esté en la posición de apagado.

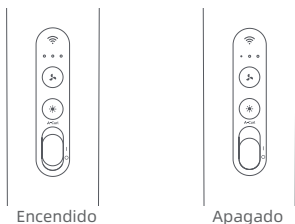

Modo de rizado automático

Cuando esté encendido, pulse ligeramente el botón de encendido hacia arriba para activar el modo de rizado automático y peinar el pelo. Vuelva a pulsar el botón para salir de este modo.

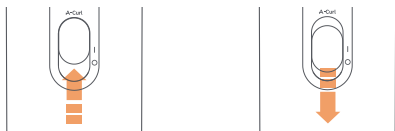

Ajustes de la velocidad de aire

Pulse el botón de velocidad del aire ligeramente para cambiar entre los ajustes de velocidad baja/media/alta.



Velocidad de
aire baja



Velocidad de
aire media



Velocidad de
aire alta

Ajustes de calor

Presione ligeramente el botón de temperatura del aire para cambiar entre aire natural/templado/caliente.



Blanco: aire
natural



Naranja: aire
templado



Rojo: aire
caliente

¿Cómo se utiliza?

Conexión de la boquilla

Alinee la boquilla con la interfaz para conectarla con el moldeador y gire hacia la izquierda para fijarla.

1.

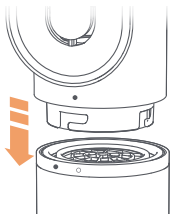

2.

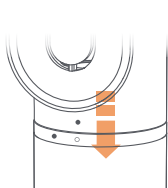

3.

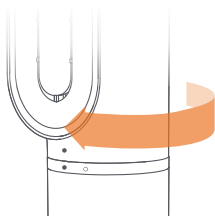

ES Punta con aislamiento térmico

Durante el uso, se calientan el cilindro con autoenrollado, el cepillo redondo para dar volumen y la boquilla alisadora. No toque con las manos la superficie de los accesorios, salvo la punta de aislamiento térmico, para evitar quemaduras. Si necesita sustituir otros accesorios, espere un poco hasta que la temperatura baje a un nivel que le permita tocarlos antes de sustituirlos.



Boquilla alisadora

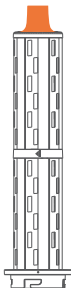

Cilindro de enrollado automático

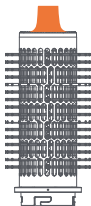

Cepillo redondo para dar volumen



Tenga mucho cuidado al manipular los accesorios calientes. Sujete solamente los accesorios en las áreas designadas que se muestran en el diagrama. Algunos accesorios pueden requerir una limpieza periódica.

Conectividad inteligente

Instrucciones de configuración Wi-Fi

Emparejamiento Wi-Fi inicial

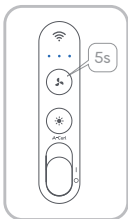

Encendido del dispositivo

Presione el botón de encendido hacia arriba para encender el dispositivo.

Acceso al modo de emparejamiento

Mantenga pulsado  durante 5 s hasta que la luz azul del dispositivo parpadee, lo que indica que ha entrado en el modo de emparejamiento.

Conexión a la aplicación DREAME

Conexión manual

- Los nuevos usuarios deben escanear el código QR que aparece a continuación o buscar "DREAME" en la tienda de aplicaciones para descargar e instalar la aplicación DREAME.



- Abra la aplicación DREAME y elija la opción de añadir un nuevo dispositivo manualmente.
- Siga las instrucciones que aparecen en pantalla para seleccionar y conectar el dispositivo correspondiente.

APLICACIÓN DREAME

- Seleccione la red Wi-Fi e introduzca la contraseña.
- Una vez realizada la conexión correctamente, puede empezar a usar el dispositivo a través de la aplicación DREAME

Escaneo del código QR

- Abra la aplicación DREAME y utilice el escáner integrado.
- Escanee el código QR en el dispositivo.
- Seleccione la red Wi-Fi e introduzca la contraseña.
- La operación estará disponible a través de la aplicación cuando la conexión se realice correctamente.

Reconexión automática

Después de reiniciar el dispositivo, este se volverá a conectar automáticamente a la red Wi-Fi guardada. No es necesario volver a configurar la red.

Guía de la aplicación

Análisis inteligente del pelo



Abra la aplicación DREAME y espere a que la conexión se realice correctamente. Puede crear su perfil capilar durante la configuración inicial para realizar un análisis de peinado personalizado.

Recomendaciones de peinados personalizadas



Puede recibir sugerencias de peinado personalizadas basadas en el análisis del pelo y las características faciales.

Guía de peinado profesional

Aplicación de peinado con un solo toque

Seleccione el peinado que prefiera de la biblioteca y el dispositivo aplicará automáticamente los ajustes predefinidos para empezar a rizar.

Ajuste manual de parámetros

Personalice el tiempo, la temperatura y otros ajustes según el tipo de pelo y la longitud.

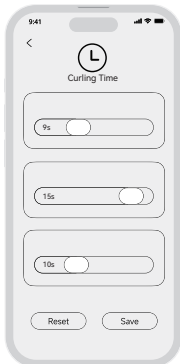

Guía de peinado paso a paso

Siga las instrucciones de la aplicación para conseguir el peinado deseado.

Comparación y comentarios

Cargue fotos del antes y el después para optimizar futuras recomendaciones de peinado.

Actualización del firmware

Antes de actualizar



- Asegúrese de que el dispositivo está encendido.
- El dispositivo debe estar conectado a una red Wi-Fi estable.
- Mantenga el dispositivo y la aplicación conectados a Internet.

Pasos de actualización

- Abra la página del dispositivo en la aplicación y vaya a **[Ajustes]**.
- Seleccione **[Actualización del firmware]**.
- Si hay una actualización disponible, toque **[Descargar y actualizar]**.
- Espere a que finalice la actualización. No apague ni utilice el dispositivo durante este proceso.



Notas importantes

- No apague el dispositivo ni realice ninguna operación durante la actualización.
- Si la actualización falla, compruebe la conexión de red y vuelva a intentarlo.
- Póngase en contacto con el servicio de atención al cliente si el problema continúa después de varios intentos.

Mantenimiento de la malla del filtro

Paso 1

Gira la cubierta del filtro y retíralo de la parte inferior del mango.

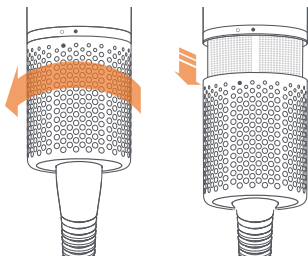

Paso 2

Utiliza un cepillo de limpieza para limpiar con suavidad el polvo de la superficie de la cubierta y la malla del filtro.

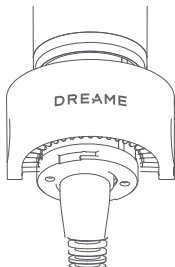

Paso 3

Después de limpiar, gira la cubierta del filtro para instalarla en el mango.

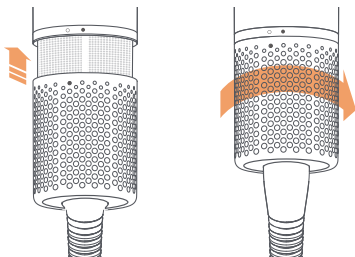

Parámetros básicos

Nombre del producto	Dreame AirStyle Pro HI
Modelo del producto	AMS01A
Tensión nominal	220-240 V~
Frecuencia nominal	50/60 Hz
Potencia nominal	1400 W
Dimensiones del producto	φ 45 mm x 260 mm
Fecha de fabricación	Ver el embalaje del producto

Declaración de conformidad de la UE

CE Nosotros, Dreame Trading (Tianjin) Co., Ltd., declaramos por la presente que este aparato cumple con las directivas y normas europeas aplicables, así como sus enmiendas. El texto completo de la declaración de conformidad de la UE está disponible en la siguiente página web: <https://global.dreametech.com>

Información sobre la eliminación y el reciclaje de RAEE



Todos los productos que llevan este símbolo son residuos de aparatos eléctricos y electrónicos (RAEE según la directiva 2012/19/UE) que no deben mezclarse con residuos domésticos no seleccionados. En su lugar, es su responsabilidad proteger la salud humana y el medio ambiente llevando los residuos a un punto de recogida para el reciclaje de residuos eléctricos y electrónicos designado por el gobierno o las autoridades locales. Una correcta eliminación y reciclaje ayudará a evitar posibles consecuencias negativas para el medio ambiente y la salud humana. Póngase en contacto con el instalador o las autoridades locales para obtener más información sobre la ubicación, así como los términos y condiciones de dichos puntos de recogida.

Waarschuwing

Om elektrische schokken, brand of andere ongelukken als gevolg van onjuist gebruik te voorkomen, dient u de gebruikershandleiding zorgvuldig door te lezen voordat u het apparaat gebruikt en goed te bewaren voor toekomstig gebruik.

- Dit product is niet bedoeld voor gebruik door personen met een lichamelijke, zintuiglijke of geestelijke handicap, of personen zonder relevante ervaring en kennis (inclusief kinderen), tenzij ze onder toezicht staan of geïnstrueerd zijn door een voogd om ervoor te zorgen dat ze het product veilig kunnen gebruiken.
- Laat kinderen het product niet bedienen of als speelgoed gebruiken. Wees altijd voorzichtig wanneer u het product in de buurt van kinderen gebruikt. Kinderen mogen het product niet zonder toezicht schoonmaken of onderhouden.
- Als het netsnoer beschadigd is, moet het vervangen worden door gekwalificeerd personeel van de fabrikant, de onderhoudsafdeling of een vergelijkbare afdeling om gevaar te voorkomen.
- Dompel het apparaat, dat elektrische onderdelen bevat, niet onder in water of een andere vloeistof om schoon te maken. Haal onmiddellijk de stekker uit het stopcontact als het apparaat in het water valt. Gebruik het niet meer, ook niet nadat het is opgedroogd.
- Wanneer u een apparaat in de badkamer gebruikt, haal dan na gebruik de stekker uit het stopcontact, want er bestaat nog steeds gevaar in de buurt van water, zelfs als het apparaat uit staat.
- Voor extra bescherming raden wij aan om een aardlekschakelaar te installeren met een nominale aardlekstroom van maximaal 30 mA in het elektrische circuit dat de badkamer van stroom voorziet. Raadpleeg de installateur van de aardlekschakelaar. Aardlekschakelaar apart verkrijgbaar.
- Dit product is uitgerust met een niet-zelfherstellende thermische beveiliging om oververhitting te voorkomen. Als het product wordt uitgeschakeld door oververhitting, haal dan de stekker uit het stopcontact en laat het afkoelen.



- Opmerking: Om gevaren te voorkomen die ontstaan door onbedoeld resetten van de thermische beveiliging, mag het apparaat niet worden gevoed door een extern schakelapparaat, zoals een timer, of worden aangesloten op een circuit dat periodiek wordt in- en uitgeschakeld door algemene componenten.
- Gebruik dit product niet in de buurt van een badkuip, douche, wastafel of andere containers gevuld met water.
- Blokkeer de luchtinlaat of -uitlaat niet om gevaren te voorkomen.
- Houd het haar tijdens gebruik uit de buurt van de luchtinlaat om verstrikking en potentieel gevaar te voorkomen.
- Raak de luchtuitlaat of andere hete oppervlakken niet aan terwijl het apparaat in gebruik is of direct nadat u het hebt uitgeschakeld, om brandwonden te voorkomen.
- Raak de stekker of onderdelen van het product niet aan met natte handen om elektrische schokken te voorkomen.
- Haal de stekker uit het stopcontact als u het apparaat niet gebruikt of voor onderhoud of reparatie.
- Wanneer u het apparaat opbergt, mag u het netsnoer niet verdraaien of er een knoop in leggen om beschadiging te voorkomen.
- Houd het netsnoer uit de buurt van warmtebronnen en plaatsen waar de beschermende laag beschadigd kan raken.
- Gebruik het apparaat niet op plaatsen waar spuitbussen (spray) worden gebruikt of in de buurt van ontvlambare bronnen.
- Gebruik het apparaat niet voor andere doeleinden dan het drogen van haar, bijvoorbeeld voor het drogen van kleding of andere voorwerpen.
- Houd minimaal 10 cm afstand tussen de luchtinlaat en uw haar. Anders kan uw haar in het apparaat worden gezogen en beschadigd raken.
- Gebruik het apparaat alleen met de juiste voeding. Gebruik geen universele stekkers of spanningsomvormers om gevaren te voorkomen.
- Als het apparaat niet goed functioneert of kapot is, neem dan contact op met de fabrikant voor reparatie. Haal het niet zelf uit elkaar.
- Houd minimaal 3 cm afstand tussen de luchtuitlaat en uw haar. Anders kan uw haar verbranden.

- Kinderen vanaf 8 jaar en personen met beperkte fysieke of mentale capaciteiten of met een gebrek aan ervaring en kennis kunnen het apparaat veilig gebruiken als ze het juiste toezicht of de juiste begeleiding krijgen over veilig gebruik, zodat ze de mogelijke gevaren begrijpen.



- Tijdens het gebruik van het product worden de accessoires en de luchtuitlaten verwarmd. Laat ze afkoelen voordat u ze weer gebruikt.

Voor de EU-markt:

Dit apparaat kan worden gebruikt door kinderen vanaf 8 jaar en ouder en door personen met lichamelijke, zintuiglijke of geestelijke beperkingen of weinig ervaring en kennis, mits ze onder toezicht staan of iemand ze heeft uitgelegd hoe het apparaat veilig kan worden gebruikt en ze de gevaren van het gebruik begrijpen.

Kinderen mogen niet met het apparaat spelen. Reiniging en onderhoud mogen niet zonder toezicht door kinderen worden uitgevoerd.

NL Overige informatie

Zorg voor uw Dreame-product

- Voer geen andere onderhouds- of reparatiewerkzaamheden uit dan de instructies in deze Dreame-gebruikershandleiding of aanbevolen door personeel van de Dreame-klantenservice.
- Haal altijd de stekker uit het stopcontact voordat u het product op problemen controleert. Als het product niet werkt, controleer dan eerst of er stroom op het stopcontact staat en of de stekker goed in het stopcontact zit.

Leer uw haarstyler kennen

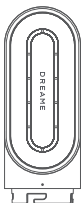

Sneldrogende föhn

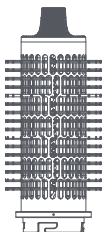

Ronde volumegevende borstel

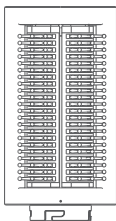

Zachte gladmakende borstel

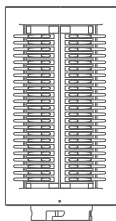

Harde gladmakende borstel



Automatische
krulstaaf (links)
van 32 mm

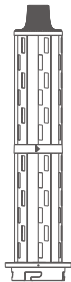

Automatische
krulstaaf (rechts)
van 32 mm



Steilopzetstuk

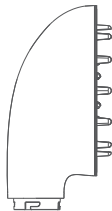

Diffusoropzetstuk



Schoonmaakborstel



Opbergdoos

NL Introductie tot de haarstyler

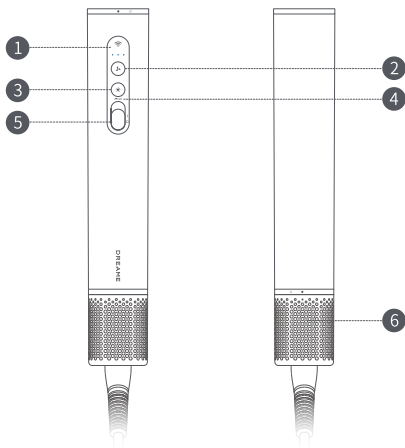

- 1 Luchttemperatuur- en snelheidsindicator
- 2 Knop Luchtsnelheid
- 3 Knop Luchttemperatuur
- 4 Automatisch krullen
- 5 Vermogen
- 6 Verwijderbaar filterdeksel



De symbolen op het stylerbehuizing betekenen "Gebruik de haarstyler niet tijdens het baden of douchen".

Afbeeldingen van producten, accessoires, gebruikersinterfaces en meer in de gebruikershandleiding zijn schematische tekeningen en enkel bedoeld ter referentie. Als gevolg van productupdates en upgrades kan het werkelijke product iets afwijken van het schematische diagram. Bekijk het werkelijke product.

Schakelfunctie

Positie van aan/uit-schakelaar

Duw de schakelknop omhoog/omlaag om de haarstyler snel in/uit te schakelen. Duw het omhoog om de haarstyler aan te zetten, duw het omlaag om de haarstyler uit te zetten.

Controleer of de schakelknop in de uit-stand staat voordat u de stekker in het stopcontact steekt.

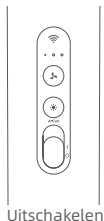
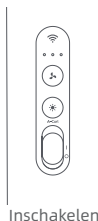

Automatische krulmodus

Duw, wanneer het apparaat is ingeschakeld, de aan/uit-knop licht omhoog om de automatische krulmodus te activeren voor het stylen van haar. Druk nogmaals op de knop om deze modus af te sluiten.

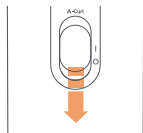
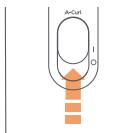

Luchtsnelheidsinstellingen

Druk licht op de knop voor luchtsnelheid om te schakelen tussen instellingen voor lage/medium/hoge luchtsnelheid.



Lage luchtsnelheid

Medium
luchtsnelheid

Hoge luchtsnelheid

Warmte-instellingen

Druk lichtjes op de luchttemperatuurknop om te schakelen tussen natuurlijke/warme/hete lucht.



Wit: natuurlijke
lucht

Oranje:
warme lucht

Rood:
hete lucht

Hoe te gebruiken?

Sluit het opzetstuk aan

Lijn het opzetstuk uit met de interface om het aan te sluiten op de haarstyler en zet het vast door het naar links te draaien.

1.

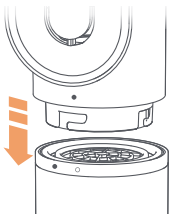

2.

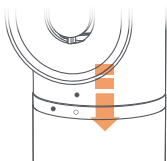

3.

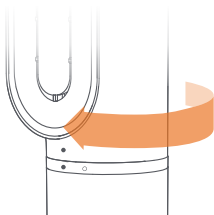

NL Hitte-geïsoleerd punt

Tijdens het gebruik worden de automatische krulstaaf, de ronde volumegevende borstel en het steilopzetstuk heet. Raak het oppervlak van de accessoires, behalve de hitte-geïsoleerde punt, niet aan met uw handen om brandwonden te voorkomen. Als u andere accessoires moet vervangen, wacht dan even tot de temperatuur daalt tot een niveau dat u kunt aanraken voordat u ze vervangt.



Steilopzetstuk

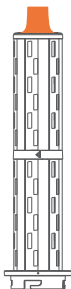

Automatische krulstaaf

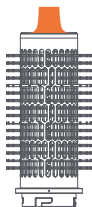

Ronde volumegevende borstel



Wees uiterst voorzichtig bij het hanteren van hete accessoires. Pak de accessoires alleen vast op de aangegeven plaatsen in het diagram. Sommige accessoires moeten regelmatig worden gereinigd.

Slimme verbinding

Instructies voor Wi-Fi-installatie

Eerste Wi-Fi-koppeling

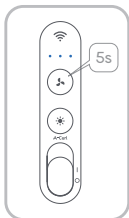

Sluit de voeding van het apparaat aan
Druk de aan/uit-knop omhoog om het apparaat in te schakelen.

De koppelmodus openen

Houd de knop  5 seconden ingedrukt tot het blauwe lampje op het apparaat knippert, wat aangeeft dat het apparaat in de koppelmodus is.

Maak verbinding met de DREAME-app

Handmatige verbinding

- Nieuwe gebruikers scannen de QR-code hieronder of zoeken in de app store naar "DREAME" om de DREAME-app te downloaden en te installeren.



DREAME-APP

- Open de DREAME-app en kies om handmatig een nieuw apparaat toe te voegen.
- Volg de instructies op het scherm om het betreffende apparaat te selecteren en te verbinden.

- Selecteer uw Wi-Fi-netwerk en voer het wachtwoord in.
- Nadat de verbinding tot stand is gebracht, kunt u het apparaat gebruiken via de DREAME-app.

Scan de QR-code

- Open de DREAME-app en gebruik de ingebouwde scanner.
- Scan de QR-code op het apparaat.
- Selecteer uw Wi-Fi-netwerk en voer het wachtwoord in.
- Bediening is beschikbaar via de app wanneer de verbinding tot stand is gebracht.

Automatisch opnieuw verbinden

Nadat het apparaat opnieuw is opgestart, maakt het automatisch opnieuw verbinding met uw opgeslagen Wi-Fi-netwerk. U hoeft het netwerk niet opnieuw in te stellen.

App-gids

Slimme haaranalyse



Open de DREAME-app en wacht tot de verbinding tot stand is gebracht. Tijdens de eerste installatie kunt u een haarprofiel maken voor een gepersonaliseerde stijlanalyse.

Aanbevelingen voor gepersonaliseerde haarstijl



U kunt aangepaste haarstijlsuggesties ontvangen op basis van uw haaranalyse en gezichtskenmerken.

Professionele stijlgids

Toepassing van een stijl met één tik

Selecteer uw gewenste stijl in de bibliotheek. Het apparaat past automatisch de vooraf ingestelde instellingen toe om het krullen te starten.

Handmatige parameteraanpassing

Pas de tijd, temperatuur en andere instellingen aan op basis van uw haartype en haarlengte.

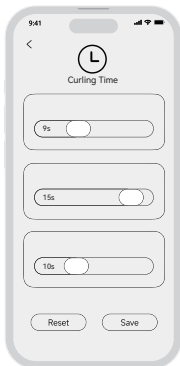

Stapsgewijze stijlgids

Volg de instructies in de app om uw gewenste haarstijl te krijgen.

Vergelijken en feedback geven

Upload foto's voor en na de behandeling om toekomstige aanbevelingen voor haarstijlen te optimaliseren.

NL Update van firmware

Vóór het bijwerken



- Zorg ervoor dat het apparaat is ingeschakeld.
- Het apparaat moet zijn verbonden met een stabiel Wi-Fi-netwerk.
- Houd zowel het apparaat als de app online.

Stappen voor bijwerken

- Open de apparaatpagina in de app en ga naar [Instellingen].
- Selecteer [Firmware-update].
- Als er een update beschikbaar is, tikt u op [Downloaden en bijwerken].
- Wacht tot de update is voltooid. Schakel het apparaat niet uit en gebruik het niet tijdens dit proces.



Belangrijke opmerkingen

- Schakel het apparaat niet uit en bedien het niet tijdens de update.
- Als de update mislukt, controleert u uw netwerkverbinding en probeert u het opnieuw.
- Neem contact op met de klantenservice als het probleem na meerdere pogingen blijft aanhouden.

Onderhoud van het filternet

Stap 1

Draai het filterdeksel en maak het los van de onderkant van de handvat.

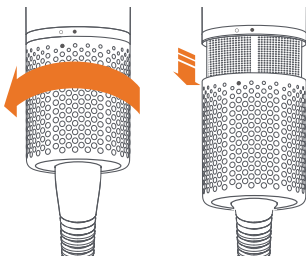

Stap 2

Gebruik een reinigingsborstel om het stof op het oppervlak van het filterdeksel en het filternet voorzichtig te verwijderen.

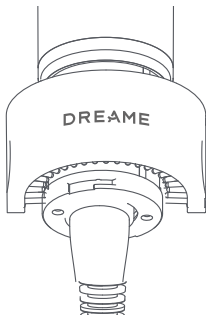

Stap 3

Draai na het reinigen het filterdeksel om het op de handvat te plaatsen.

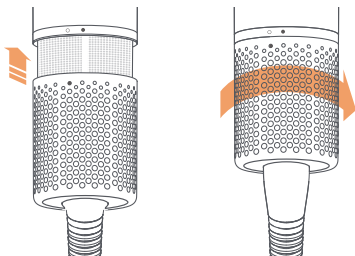

Basisparameters

Productnaam	Dreame AirStyle Pro HI
Productmodel	AMS01A
Nominale spanning	220-240 V~
Nominale frequentie	50/60 Hz
Nominaal vermogen	1400 W
Productafmetingen	φ 45 mm × 260 mm
Productiedatum	Weergegeven op de productverpakking

EU-conformiteitsverklaring



Wij, Dreame Trading (Tianjin) Co., Ltd., verklaren hierbij dat dit apparaat in overeenstemming is met de toepasselijke richtlijnen en Europese normen en amendementen. De volledige tekst van de EU-conformiteitsverklaring is beschikbaar op de volgende website:
<https://global.dreametech.com>

Informatie over afvoer en recycling van AEEA



Alle producten met dit symbool zijn afgedankte elektrische en elektronische apparatuur (AEEA zoals in richtlijn 2012/19/EU) die niet mag worden gemengd met ongesorteerd huishoudelijk afval. Om de menselijke gezondheid en het milieu te beschermen moet u uw afgedankte apparatuur aanbieden bij een erkend inzamelpunt voor het recyclen van afgedankte elektrische en elektronische apparatuur, aangewezen door de overheid of lokale autoriteiten. Door de batterijen op de juiste manier te verwijderen en te recyclen, voorkomt u schade voor het milieu en de volksgezondheid. Neem contact op met de installateur of de plaatselijke autoriteiten voor meer informatie over de locatie en de voorwaarden van dergelijke inzamelpunten

Предупреждение

Во избежание поражения электрическим током, возгорания или других несчастных случаев, к которым может привести ненадлежащая эксплуатация, внимательно прочитайте руководство пользователя перед эксплуатацией и сохраните его надлежащим образом для использования в будущем.

- Это устройство не предназначено для эксплуатации лицами с ограниченными физическими, сенсорными или умственными возможностями, а также лицами с недостатком соответствующего опыта и знаний (включая детей), если они не находятся под присмотром опекуна или не получили от него/нее инструкции для обеспечения безопасной эксплуатации устройства.
- Не позволяйте детям управлять устройством или использовать его в качестве игрушки. Необходимо всегда внимательно следить за детьми при использовании устройства рядом с ними. Дети не должны чистить или обслуживать устройство без присмотра.
- Если кабель питания поврежден, во избежание возникновения опасных ситуаций его замену должен выполнять профессиональный персонал производителя, сотрудники его отдела технического обслуживания или аналогичного отдела.
- Не погружайте устройство, содержащее электрические компоненты, в воду или любую другую жидкость в целях очистки. В случае падения устройства в воду немедленно отключите его от электросети. Не продолжайте использование устройства даже после его высыхания.
- При эксплуатации устройства в ванной комнате отключайте его от электросети после использования, поскольку риск возникновения опасных ситуаций вблизи воды сохраняется, даже если устройство выключено.
- Для дополнительной защиты рекомендуется установить в электрическую цепь, обеспечивающую подачу питания в ванную комнату, устройство дифференциального тока (УДТ) с поддержкой номинального дифференциального отключающего тока не более 30 мА. Проконсультируйтесь со специалистом по монтажу УДТ. УДТ продается отдельно.
- Это устройство оснащено защитным термовыключателем без самовозврата для предотвращения перегрева. Если устройство выключается из-за перегрева, отключите его от розетки электросети и дождитесь его остывания.



- **Примечание.** Во избежание возникновения опасных ситуаций, связанных со случайным срабатыванием тепловой защиты, не следует подключать устройство к электросети через внешнее коммутационное оборудование, например таймер, или к цепи, периодически включаемой и отключаемой универсальными компонентами.
- Не используйте это устройство рядом с ванной, душем, раковиной умывальника или другими емкостями, наполненными водой.
- Во избежание возникновения опасных ситуаций не закрывайте отверстия для забора или выпуска воздуха.
- Во избежание запутывания волос и возникновения потенциально опасных ситуаций следите за тем, чтобы волосы не попадали в отверстие для забора воздуха во время использования.
- Во избежание получения ожогов не прикасайтесь к отверстию для выпуска воздуха или другим нагревающимся поверхностям во время использования устройства или сразу после его выключения.
- Во избежание поражения электрическим током не прикасайтесь к вилке или каким-либо частям устройства мокрыми руками.
- Отключайте устройство от электросети, когда оно не используется, а также перед его техническим обслуживанием или ремонтом.
- При хранении устройства не скручивайте и не завязывайте узлом кабель питания, чтобы не повредить его.
- Держите кабель питания вдали от источников тепла и других мест, где его защитное покрытие может быть нарушено.
- Не используйте устройство в местах, где используются аэрозольные средства (спреи), а также рядом с легковоспламеняющимися веществами.
- Не используйте устройство в иных целях, кроме сушки волос, таких как сушка одежды или других предметов.
- Следите за тем, чтобы расстояние между отверстием для забора воздуха и волосами составляло не менее 10 см. В противном случае волосы могут быть затянуты в устройство, что повлечет за собой его повреждение.
- Используйте устройство только с таким источником питания, который соответствует указанным номинальным характеристикам. Во избежание возникновения опасных ситуаций не используйте универсальные адаптеры для вилки или преобразователи напряжения.
- В случае некорректной работы или поломки устройства обратитесь к производителю для выполнения ремонта. Не разбирайте его самостоятельно.
- Следите за тем, чтобы расстояние между отверстием для выпуска воздуха и волосами составляло не менее 3 см. В противном случае можно опалить волосы.

- Дети в возрасте от 8 лет и старше, лица с ограниченными физическими или умственными возможностями, а также с недостаточным опытом и знаниями могут безопасно эксплуатировать устройство при условии, что они находятся под надлежащим присмотром или получили надлежащие инструкции по безопасной эксплуатации, чтобы понимать потенциальные риски.



- Аксессуары и отверстия для выпуска воздуха нагреваются во время работы устройства. Дождитесь их остывания, прежде чем приступать к дальнейшему использованию.

Для рынка ЕС:

Дети в возрасте от 8 лет и старше, лица с ограниченными физическими, сенсорными или умственными возможностями, а также с недостаточным опытом и знаниями могут эксплуатировать это устройство при условии, что они находятся под присмотром или получили инструкции по безопасной эксплуатации устройства и понимают возможную опасность, связанную с его эксплуатацией.

Не позволяйте детям играть с устройством. Не позволяйте детям выполнять очистку и техническое обслуживание устройства без присмотра.

Уход за устройством Dreame

- Не выполняйте никаких операций технического обслуживания или ремонтных работ, кроме указанных в этом руководстве пользователя или рекомендованных сотрудниками службы поддержки Dreame.
- Перед проверкой на наличие неисправностей всегда отключайте устройство от электросети. Если устройство не работает, сначала проверьте наличие напряжения в розетке электросети и правильность подключения вилки.

Знакомство с мультистайлером

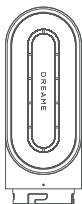

Фен

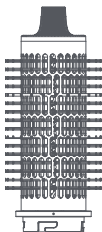

Круглая щетка для придания объема волосам

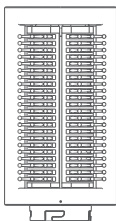

Мягкая щетка для разглаживания волос

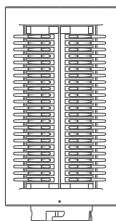

Жесткая щетка для разглаживания волос



Щипцы с
автоматической
намоткой для
завивки волос,
32 мм (левые)

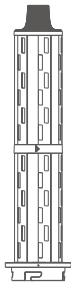

Щипцы с
автоматической
намоткой для
завивки волос,
32 мм (правые)



Насадка для
выпрямления волос

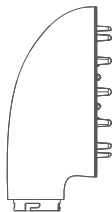

Насадка-диффузор



Чистящая щетка

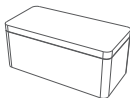

Футляр для хранения

RU Общие сведения о мультистайлере

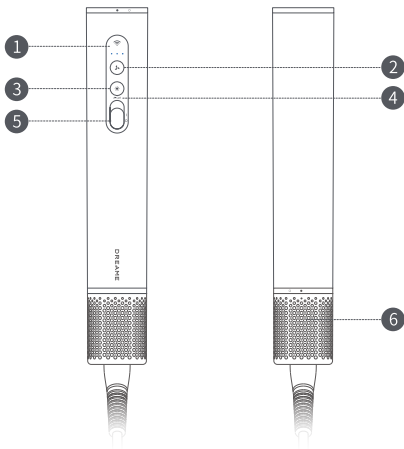

- 1 Индикатор температуры и скорости потока воздуха
- 2 Кнопка изменения скорости потока воздуха
- 3 Кнопка изменения температуры потока воздуха
- 4 Автоматическая завивка
- 5 Переключатель питания
- 6 Съемная крышка фильтра



Символы на корпусе мультистайлера напоминают о запрете использования мультистайлера во время принятия ванны или душа.

Изображения продуктов, насадок, пользовательских интерфейсов и других элементов, приведенные в этом руководстве, носят иллюстративный характер и предназначены только для ознакомления. В связи с обновлением и модернизацией продукта его фактический внешний вид может незначительно отличаться от схематического изображения. Ознакомьтесь с реальным продуктом.

Переключение функций

Положение переключателя питания

Сдвиньте переключатель питания вверх или вниз, чтобы быстро включить или выключить мультистайлер. Для включения мультистайлера сдвиньте переключатель вверх, а для выключения – вниз.

Перед подключением вилки кабеля питания к розетке электросети убедитесь, что переключатель питания находится в положении «выключено».

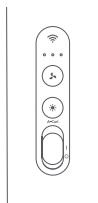

Включение

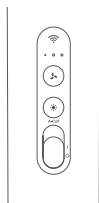

Выключение

Режим автоматической завивки

Когда питание включено, слегка сдвиньте переключатель питания вверх, чтобы включить режим автоматической завивки для укладки волос. Для выхода из этого режима сдвиньте переключатель еще раз.

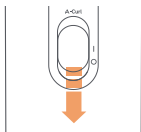
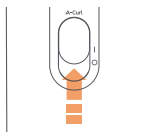

Настройка скорости потока воздуха

Для переключения между настройками низкой, средней или высокой скорости потока воздуха слегка нажмите кнопку изменения скорости потока воздуха.



Низкая скорость
потока воздуха

Средняя скорость
потока воздуха

Высокая скорость
потока воздуха

Температурные режимы

Для переключения между холодным, теплым и горячим потоками воздуха слегка нажмите кнопку изменения температуры потока воздуха.



Белый:
холодный
воздух

Оранжевый:
теплый
воздух

Красный:
горячий
воздух

Установка насадки

Совместите насадку с переходником, чтобы соединить ее с мультистайлером. Поверните насадку влево, чтобы зафиксировать ее.

1.

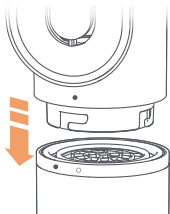

2.

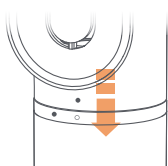

3.

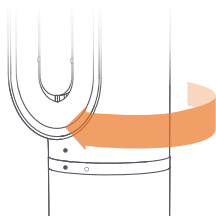

RU Теплоизолированный наконечник

Щипцы с автоматической намоткой для завивки волос, круглая щетка для придания объема волосам и насадка для выпрямления волос нагреваются во время использования. Во избежание получения ожогов не прикасайтесь руками к каким-либо местам на поверхности насадок, за исключением теплоизолированного наконечника. При необходимости смены насадки дождитесь снижения температуры до безопасного уровня, прежде чем заменять ее.



Насадка для выпрямления волос

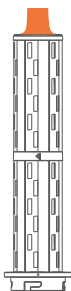

Щипцы с автоматической намоткой для завивки волос

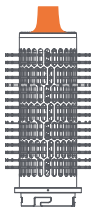

Круглая щетка для придания объема волосам



Будьте предельно осторожны при обращении с горячими насадками. Удерживайте насадки только за те области, которые указаны на рисунке. Некоторые насадки могут нуждаться в периодической очистке.

Интеллектуальное подключение

Инструкции по настройке Wi-Fi

Первоначальное подключение к сети Wi-Fi

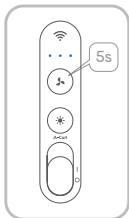

Включение питания устройства
Сдвиньте переключатель питания вверх, чтобы включить устройство.

Переключение в режим сопряжения
Нажмите и удерживайте кнопку  в течение 5 секунд, пока на устройстве не начнет мигать синий индикатор, указывая на переключение устройства в режим сопряжения.

Подключение к приложению DREAME

Подключение вручную

- Если вы новый пользователь, отсканируйте приведенный ниже QR-код или выполните поиск по запросу «DREAME» в магазине приложений, чтобы загрузить и установить приложение DREAME.



ПРИЛОЖЕНИЕ DREAME

- Откройте приложение DREAME и выберите добавление нового устройства вручную.
- Следуйте отображающимся на экране инструкциям, чтобы выбрать и подключить соответствующее устройство.

- Выберите сеть Wi-Fi и введите пароль.
- После успешного подключения можно начать работать с устройством через приложение DREAME.

Сканирование QR-кода

- Откройте приложение DREAME и используйте встроенную в него функцию сканирования.
- Отсканируйте QR-код на устройстве.
- Выберите сеть Wi-Fi и введите пароль.
- После успешного подключения становится доступной работа с устройством через приложение.

Автоматическое восстановление подключения

После перезапуска устройство автоматически восстанавливает подключение к сохраненной сети Wi-Fi. Повторно настраивать сеть не нужно.

Руководство по приложению Интеллектуальный анализ волос

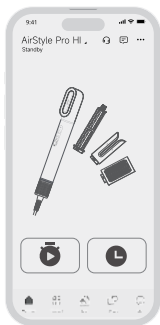

Откройте приложение DREAME и дождитесь успешного установления подключения. Во время первоначальной настройки можно создать собственный профиль волос для персонализированного анализа укладки.

Персонализированные рекомендации по причёске



Вы можете получать индивидуальные рекомендации по причёске на основе анализа ваших волос и черт лица.

Профессиональное руководство по укладке

Управление укладкой одним касанием с помощью приложения

Выберите предпочтительный стиль укладки из библиотеки, и устройство автоматически применит предустановленные настройки, чтобы вы могли начать завивку.

Регулировка параметров вручную

Настройте время, температуру и другие параметры в соответствии с типом и длиной ваших волос.

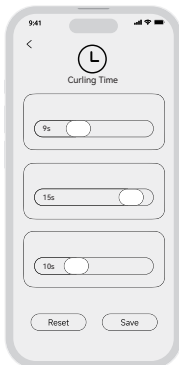

Пошаговое руководство по укладке

Следуйте инструкциям, отображающимся в приложении, чтобы создать требуемую прическу.

Сравнение и обратная связь

Загружайте фотографии, отображающие состояние волос до и после использования устройства, чтобы оптимизировать будущие рекомендации по прическе.

Обновление микропрограммы

Подготовка к обновлению



- Убедитесь, что питание устройства включено.
- Устройство должно быть подключено к стабильно работающей сети Wi-Fi.
- Устройство и приложение должны оставаться подключенными к сети.

Инструкции по обновлению

- Откройте страницу устройства в приложении и перейдите в меню [Настройки].
- Выберите пункт [Обновление микропрограммы].
- Если обновление доступно, коснитесь [Загрузить и обновить].
- Дождитесь завершения обновления. Не выключайте питание и не используйте устройство во время этого процесса.



Важные примечания

- Не выключайте устройство и не выполняйте никаких действий с ним во время обновления.
- Если выполнить обновление не удастся, проверьте подключение к сети и повторите попытку.
- Если после нескольких попыток проблема сохраняется, обратитесь в службу поддержки.

Техническое обслуживание фильтрующей сетки

Шаг 1

Поверните крышку фильтра и отсоедините ее от нижней части рукоятки.

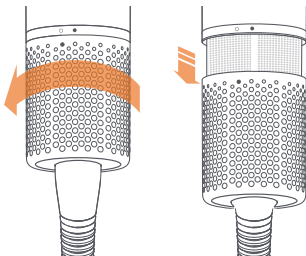

Шаг 2

Воспользуйтесь чистящей щеткой, чтобы аккуратно удалить пыль с поверхности крышки фильтра и фильтрующей сетки.

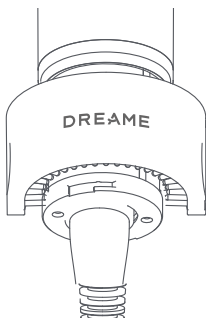

Шаг 3

После очистки присоедините крышку фильтра к рукоятке и поверните ее, чтобы закрепить.

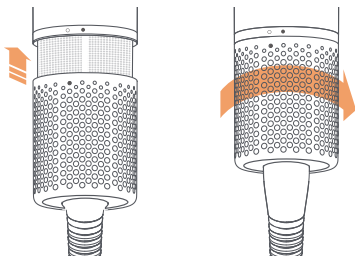

Основные параметры

Наименование устройства	Dreame AirStyle Pro HI
Модель устройства	AMS01A
Номинальное напряжение	220-240 V~
Номинальная частота	50/60 Hz
Номинальная мощность	1400 W
Размеры продукции	ф 45 mm x 260 mm
Дата производства	Указана на упаковке

Декларация о соответствии требованиям ЕС



Мы, компания Dreame Trading (Tianjin) Co., Ltd., настоящим заявляем, что данное оборудование соответствует применимым директивам, европейским нормам и поправкам. Полный текст декларации о соответствии требованиям ЕС доступен по следующему адресу в сети Интернет: <https://global.dreametech.com>

Информация об утилизации и переработке отходов электрического и электронного оборудования



Все продукты, на которые нанесен такой символ, относятся к отходам электрического и электронного оборудования (WEEE, как указано в директиве 2012/19/EU), которые не следует смешивать с несортированными бытовыми отходами. Следует заботиться о защите здоровья человека и окружающей среды и передавать отслужившее оборудование в специализированный пункт сбора для переработки отходов электрического и электронного оборудования, назначенный органами государственной власти или местного самоуправления. Правильная утилизация и переработка помогут предотвратить потенциальные негативные последствия для окружающей среды и здоровья человека. Обратитесь к специалисту по установке или в органы местного самоуправления для получения дополнительной информации о местоположении таких пунктов сбора, а также о соответствующих положениях и условиях

Обережно

Щоб уникнути ураження електричним струмом, загоряння або інших нещасних випадків, до яких може призвести неналежна експлуатація, уважно прочитайте посібник користувача перед експлуатацією та збережіть його для використання в майбутньому.

- Особи (зокрема діти) з обмеженими фізичними, сенсорними або розумовими здібностями чи з недостатнім досвідом і знаннями можуть використовувати пристрій лише під наглядом батьків або опікунів чи лише після отримання інструкцій щодо безпечного використання.
- Не дозволяйте дітям користуватися пристроєм або гратися з ним. Завжди будьте пильні під час використання пристрою в присутності дітей. Діти не повинні чистити чи обслуговувати пристрій без нагляду.
- Якщо шнур живлення пошкоджено, то щоб уникнути небезпеки, його має замінити кваліфікований персонал виробника, представник його сервісного або аналогічного відділу.
- Не занурюйте виріб у воду або іншу рідину для миття, оскільки він містить електричні компоненти. Якщо виріб упав у воду, негайно від'єднайте його від розетки. Не продовжуйте користуватися ним, навіть якщо він висох.
- Якщо ви користуєтеся виробом у ванній кімнаті, то після використання виймайте вилку з розетки, оскільки навіть у вимкненому стані він продовжує становити небезпеку, коли перебуває поряд із водою.
- Для додаткового захисту рекомендовано встановити пристрій захисного вимкнення (ПЗВ) із номінальним залишковим робочим струмом, що не перевищує 30 мА, в електричному колі, що живить ванну кімнату. Зверніться до установника ПЗВ. ПЗВ продається окремо.
- Для запобігання перегріванню цей пристрій оснащено термовимикачем без самовідновлення. Якщо пристрій вимикається через перегрівання, витягніть вилку з розетки та дайте йому охолонути.



- Примітка: Щоб уникнути небезпеки, спричиненої ненавмисним скиданням термозапобіжника, пристрій не повинен живитися від зовнішнього комутаційного пристрою, такого як таймер, або підключатися до ланцюга, який періодично вмикається та вимикається за допомогою компонентів загального призначення.
- Не використовуйте цей пристрій поблизу ванни, душу, раковини чи інших ємностей, наповнених водою.
- Щоб уникнути небезпечних ситуацій, не перекривайте отвори для забору й випуску повітря.
- Для запобігання потенційній небезпеці й заплутуванню тримайте волосся подалі від отвору для забору повітря.
- Щоб уникнути опіків, не торкайтесь отвору для випуску повітря й інших гарячих поверхонь під час використання пристрою та відразу після його вимкнення.
- Щоб запобігти ураженню електричним струмом, не торкайтесь вилки кабелю живлення або будь-яких частин пристрою мокрими руками.
- Коли виріб не використовується або перед технічним обслуговуванням чи ремонтом від'єднайте його від розетки живлення.
- Під час зберігання виробу не перекручуйте й не зав'язуйте шнур живлення, щоб запобігти його пошкодженню.
- Тримайте шнур живлення подалі від джерел тепла й інших місць, де його захисне покриття може бути пошкоджено.
- Не користуйтеся пристроєм у місцях, де використовуються аерозольні засоби (спреї) або легкозаймисті речовини.
- Не використовуйте виріб в інших цілях, окрім сушіння волосся, наприклад для сушіння одягу або інших предметів.
- Відстань між отвором для забору повітря й волоссям повинна бути не меншою за 10 см. В іншому випадку ваше волосся може бути втягнуте у виріб, що спричинить його пошкодження.
- Використовуйте виріб лише з джерелом живлення з номінальною потужністю. Щоб уникнути небезпечних ситуацій, не використовуйте універсальні вилки та перетворювачі напруги.
- Якщо виріб працює неналежним чином або не працює, зверніться до виробника для виконання ремонту. Не розбирайте його самостійно.
- Слідкуйте за тим, аби відстань між отвором для випуску повітря й волоссям становила принаймні 3 см. В іншому випадку волосся може обгоріти.

- Діти віком від 8 років, а також особи з обмеженими фізичними, сенсорними або розумовими здібностями чи з недостатнім досвідом і знаннями можуть використовувати цей пристрій лише під належним наглядом або лише після отримання інструкцій щодо безпечного використання за умови, що вони розуміють можливу небезпеку, пов'язану з його експлуатацією.



- Під час використання пристрою аксесуари й отвори для забору та випуску повітря нагріваються. Перед подальшим використанням дайте їм охолонути.

Для ринку ЄС:

Діти віком від 8 років, а також особи з обмеженими фізичними, сенсорними або розумовими здібностями чи з недостатнім досвідом і знаннями можуть використовувати цей пристрій лише під належним наглядом або лише після отримання інструкцій щодо безпечного використання за умови, що вони розуміють можливу небезпеку, пов'язану з його експлуатацією.

Не дозволяйте дітям гратися із пристроєм. Дітям заборонено чистити пристрій і виконувати технічне обслуговування без нагляду.

Догляд за вашим пристроєм Dreame

- Не виконуйте жодних робіт із технічного обслуговування чи ремонту, крім наведених у посібнику користувача пристрою Dreame або рекомендованих персоналом служби підтримки компанії Dreame.
- Завжди від'єднуйте пристрій від електромережі, перш ніж перевіряти його на наявність проблем. Якщо пристрій не працює, спершу перевірте, чи є живлення в розетці та чи правильно вставлено вилку.

Дізнайтеся більше про свій стайлер

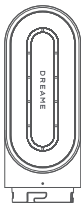

Насадка-фен для швидкого сушіння

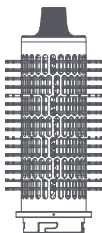

Циліндрична насадка-гребінець для створення об'єму

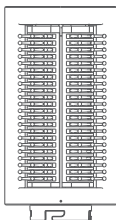

М'яка щітка для розгладжування

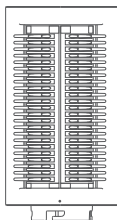

Жорстка щітка для розгладжування

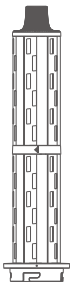

Циліндрична насадка з автоматичним намотуванням діаметром 32 мм (лівостороння)

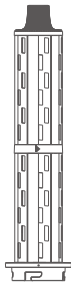

Циліндрична насадка з автоматичним намотуванням діаметром 32 мм (правостороння)



Насадка для випрямлення

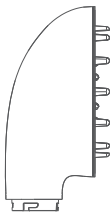

Насадка-дифузор



Щітка для чищення

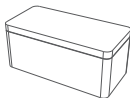

Коробка для зберігання

UA Знайомство зі стайлером

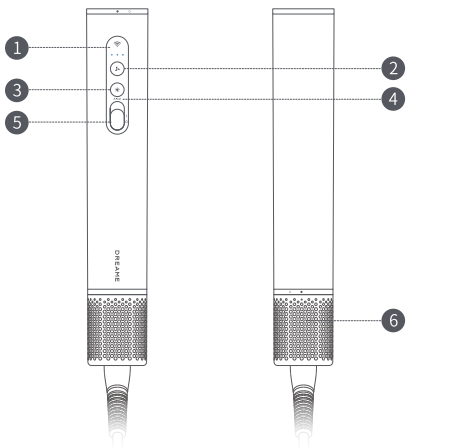

- 1 Індикатор температури та швидкості повітря
- 2 Кнопка регулювання швидкості повітря
- 3 Кнопка регулювання температури повітря
- 4 Автоматичне завивання
- 5 Живлення
- 6 Знімна кришка фільтра



Символи на корпусі стайлера означають «Не використовуйте стайлер під час купання або прийняття душу».

Ілюстрації пристроїв, насадок, інтерфейсів користувача тощо в посібнику є схематичними та призначені лише для довідки. У зв'язку з оновленням та вдосконаленням продукції зовнішній вигляд пристрою може дещо відрізнятись від схематичного зображення. Орієнтуйтеся на фактичні характеристики пристрою.

Функція перемикача

Положення перемикача увімкнення / вимкнення

Натисніть кнопку перемикача вгору / вниз, щоб швидко увімкнути / вимкнути стайлер. Натисніть її вгору, щоб увімкнути стайлер, натисніть вниз, щоб вимкнути.

Перед усталенням вилки живлення переконайтеся, що кнопка вимикача перебуває у вимкненому положенні.

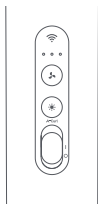

Увімкнення

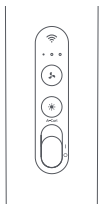

Вимкнення

Режим автоматичного завивання

На ввімкненому пристрої злегка натисніть кнопку живлення вгору, щоб перейти в режим автоматичного завивання. Натисніть кнопку ще раз, щоб вийти з цього режиму.

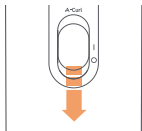
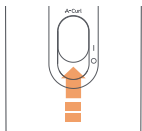

Налаштування швидкості повітря

Злегка натисніть кнопку швидкості повітря, щоб перемикається між низькою, середньою й високою швидкістю повітря.



Низька швидкість повітря



Середня швидкість повітря



Висока швидкість повітря

Налаштування температури

Злегка натисніть кнопку температури повітря, щоб перемикається між природним, теплим і гарячим повітрям.



Білий: природне повітря



Помаранчевий : тепле повітря



Червоний: гаряче повітря

Як використовувати?

Під'єднання насадки

Вирівняйте насадку відповідно до інтерфейсу, щоб під'єднати до стайлера, і зафіксуйте поворотом вліво.

1.

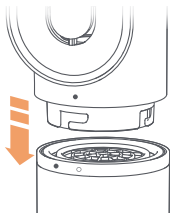

2.

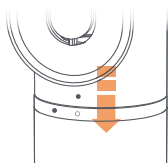

3.

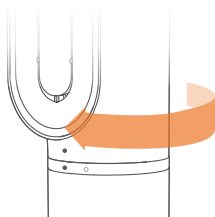

Термоізований наконечник

Під час використання циліндричної насадки з автоматичним намотуванням, циліндричної насадки-гребінця для створення об'єму та насадки для випрямлення відбувається їх нагрівання. Щоб уникнути опіків, не торкайтеся руками поверхні насадок, окрім термоізованого наконечника. Якщо вам потрібно замінити інші насадки, зачекайте деякий час, поки температура впаде настільки, що ви зможете до них торкнутися, перш ніж їх замінювати.



Насадка для випрямлення

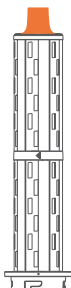

Циліндрична насадка з автоматичним намотуванням

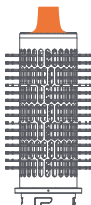

Циліндрична насадка-гребінець для створення об'єму



Будьте вкрай обережні під час роботи з гарячими насадками. Тримайте насадки лише за призначені ділянки, показані на малюнку. Деякі насадки можуть вимагати періодичного очищення.

Інтелектуальне підключення й інструкція з налаштування мережі Wi-Fi

Перше сполучення через Wi-Fi

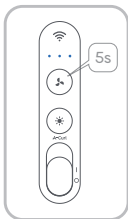

Під'єднайте пристрій до джерела живлення

Натисніть кнопку живлення вгору, щоб увімкнути пристрій.

Перейдіть у режим сполучення

Натисніть й утримуйте кнопку  протягом 5 секунд, доки синій індикатор на пристрої не почне блимати, що свідчить про перехід у режим сполучення.

Підключення до програми DREAME

Підключення вручну

- Новим користувачам слід відсканувати QR-код нижче або виконати пошук за запитом «DREAME» в магазині програм, щоб завантажити та встановити програму DREAME.



ПРОГРАМА DREAME

- Відкрийте програму DREAME й виберіть опцію додавання нового пристрою вручну.
- Виконайте вказівки на екрані, щоб вибрати й підключити відповідний пристрій.

- Виберіть свою мережу Wi-Fi та введіть пароль.
- Після успішного підключення ви можете користуватися пристроєм через програму DREAME.

Сканування QR-коду

- Відкрийте програму DREAME та скористайтесь вбудованим сканером.
- Відскануйте QR-код на пристрої.
- Виберіть свою мережу Wi-Fi та введіть пароль.
- Після успішного підключення можна керувати пристроєм через програму.

Автоматичне повторне підключення

Після перезапуску пристрій автоматично підключиться до збереженої мережі Wi-Fi. Не потрібно налаштовувати мережу заново.

Інструкція щодо використання програми Інтелектуальний аналіз волосся



Відкрийте програму DREAME й дочекайтеся підключення. Під час першого налаштування ви можете створити профіль волосся для персоналізованого аналізу зачісок.

Індивідуальні рекомендації щодо зачісок



Ви можете отримувати індивідуальні рекомендації щодо зачісок на основі аналізу вашого волосся та рис обличчя.

Професійний посібник зі створення зачісок

Створення зачіски одним дотиком

Виберіть бажаний стиль із бібліотеки, і пристрій автоматично застосує стандартні налаштування для завивання волосся.

Регулювання параметрів вручну

Налаштуйте час, температуру й інші параметри відповідно до типу та довжини вашого волосся.

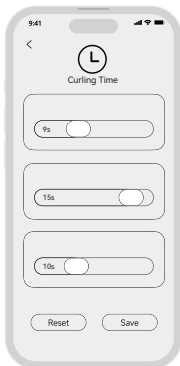

Покроковий посібник зі створення зачісок

Дотримуйтесь інструкцій у додатку, щоб створити бажану зачіску.

Порівняння й відгуки

Завантажуйте фото «до» та «після», щоб допомогти вдосконалити майбутні рекомендації щодо зачісок.

Оновлення прошивки

Перед оновленням



- Переконайтеся, що пристрій увімкнено.
- Пристрій має бути підключено до стабільної мережі Wi-Fi.
- Пристрій і додаток мають бути постійно підключені до Інтернету.

Покрокові інструкції з оновлення

- Відкрийте сторінку пристрою в додатку й перейдіть у розділ [Налаштування].
- Виберіть пункт [Оновлення прошивки].
- Якщо оновлення доступне, торкніться [Завантажити й оновити].
- Дочекайтеся завершення оновлення. Не вимикайте пристрій і не використовуйте його під час цього процесу.

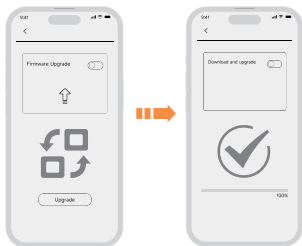

Важливі зауваження

- Не вимикайте пристрій і не виконуйте жодних дій під час оновлення.
- Якщо оновлення не вдалося, перевірте підключення до мережі й повторіть спробу.
- Якщо проблема не зникає після кількох спроб, зверніться в службу підтримки.

Технічне обслуговування фільтрувальної сітки

Крок 1

Поверніть кришку фільтра та від'єднайте її від нижньої частини ручки.

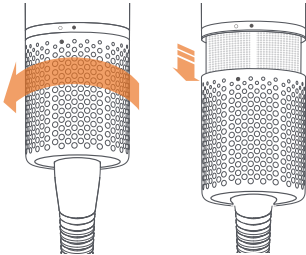

Крок 2

За допомогою щітки для чищення обережно видалить пил із поверхні кришки фільтра й фільтрувальної сітки.

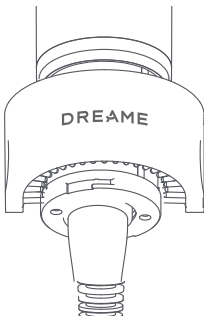

Крок 3

Після очищення поверніть кришку фільтра, щоб установити її на ручку.

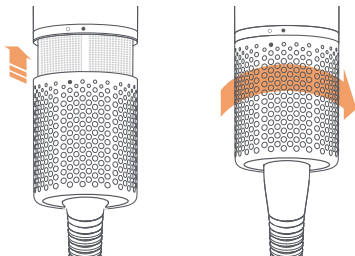

Основні параметри

Назва пристрою	Dreame AirStyle Pro
Модель пристрою	AMS01A
Номінальна напруга	220-240 V~
Номінальна частота	50/60 Hz
Номінальна потужність	1400 W
Розміри пристрою	φ 45 mm × 260 mm
Дата виробництва	Вказано на упаковці пристрою

Ескерту

Электр тогының соғуын, өртті немесе дұрыс пайдаланбау салдарынан болған басқа да жазатайым оқиғаларды болдырмау үшін құрылғыны пайдаланбас бұрын пайдаланушы нұсқаулығын мұқият оқып шығып, болашақта пайдалану үшін дұрыс сақтаңыз.

- Бұл өнімді қамқоршысының бақылауымен немесе нұсқауымен қауіпсіз қолдана алатыны қамтамасыз етілмесе, өнімді физикалық, сезу немесе ақыл қабілеттері төмен немесе тиісті тәжірибесі мен білімі жоқ адамдарға (балаларға) қолдануға болмайды.
- Балаларға өнімді пайдалануға немесе ойыншық ретінде ойнауға рұқсат бермеңіз. Өнімді балалардың жанында пайдаланған кезде әрқашан мұқият болыңыз. Балалар өнімді бақылаусыз тазаламауы немесе техникалық қызмет көрсетпеуі керек.
- Қуат сымы зақымдалған болса, қауіпті болдырмау үшін оны өндірушінің, оған техникалық қызмет көрсету бөлімінің немесе ұқсас бөлімшенің кәсіби қызметкерлері ауыстыруы керек.
- Электрлік компоненттері бар құрылғыны тазалау үшін суға немесе басқа сұйықтыққа батырмаңыз. • Егер құрылғы суға түсіп кетсе, оны дереу электр желісінен ажыратыңыз. Оны кепкеннен кейін де қолданбаңыз.
- Жуынатын бөлмеде құрылғыны пайдаланған кезде, оны пайдаланғаннан кейін розеткадан суырып алыңыз, себебі ол өшірілген болса да, судың жанында әлі де қауіп бар.
- Қосымша қорғаныс үшін жуынатын бөлмеге қуат беретін электр тізбегінде атаулы қалдық жұмыс тоңы 30 мА мәнінен аспайтын қорғаныстық ажырату құрылғысын (ҚАҚ) орнатуды ұсынамыз. ҚАҚ орнату жөніндегі маманға хабарласыңыз. ҚАҚ бөлек сатылады.
- Құрылғының қызып кетуінің алдын алу үшін ол өздігінен бастапқы күйге келтірілмейтін, шамадан тыс қызудан автоматты сақтандырғышпен жабдықталған. Өнім қызып кетуіне байланысты өшіп қалса, оны негізгі қуат розеткасынан ажыратып, суытыңыз.



- Ескертпе: Термиялық қорғағышты байқаусызда қайта орнатуға байланысты қауіпті болғызбау үшін құрылғы сыртқы коммутациялық құрылғыдан, мысалы, таймерден қуат алмауы немесе жалпы мақсаттағы компоненттермен мезгіл-мезгіл қосылатын және өшірілетін тізбекке қосылмауы керек.
- Бұл өнімді ваннаның, душтың, қол жуғыштың немесе сүмен толтырылған басқа ыдыстардың жанында пайдаланбаңыз.
- Қауіпті жағдайлардың алдын алу үшін ауа кіретін және шығатын тесіктердің бөгеліп қалмағанына көз жеткізіңіз.
- Қолдану кезінде шаш шатасып, ықтимал қауіп төнбеуі үшін шашты ауа кіретін тесіктен алыс ұстаңыз.
- Күйіп қалмас үшін құрылғы жұмыс істеп тұрған кезде немесе оны өшіргеннен кейін бірден ауа шығатын тесікті немесе басқа қыздырылған беттерді ұстамаңыз.
- Ток соғудан сақтану үшін су қолыңызбен қуат ашасын немесе құрылғының кез келген бөлігін ұстамаңыз.
- Құрылғыны пайдаланбаған кезде немесе техникалық қызмет көрсету немесе жөндеу алдында розеткадан ажыратыңыз.
- Құрылғыны сақтаған кезде, оны зақымдамау үшін қуат сымын бұрамаңыз немесе түйіндемеңіз.
- Қуат сымын жылу көздерінен және оның қорғаныш жабынын зақымдауы мүмкін аймақтардан аулақ ұстаңыз.
- Аэрозоль (спрей) өнімдері қолданылатын немесе жанғыш заттар бар жерлерде құрылғыны пайдаланбаңыз.
- Құрылғыны киім немесе басқа заттарды кептіру үшін пайдаланбаңыз — тек шашты кептіру үшін қолданыңыз.
- Ауа кіретін тесік пен шашыңыздың арасында кемінде 10 см қашықтық сақтаңыз. Әйтпесе, құрылғы шашыңызды сорып, зақым келтіруі мүмкін.
- Құрылғыны тек номинал қуат көзіне сәйкес пайдаланыңыз. Қауіптің алдын алу үшін әмбебап штепсельдер немесе кернеу түрлендіргіштерін пайдаланбаңыз.
- Егер құрылғы дұрыс жұмыс істемесе немесе сынып қалса оны жөндеу үшін өндірушіге хабарласыңыз. Құрылғыны өз бетіңізбен бөлшектемеңіз.
- Ауа шығатын тесік пен шашыңыздың арасында кемінде 3 см қашықтық сақтаңыз. Әйтпесе, шашыңыз күйіп қалуы мүмкін.

- 8 жастан асқан балалар, сондай-ақ физикалық немесе ақыл-ой қабілеттері төмен немесе тәжірибесі мен білімі жоқ адамдар оларға тиісті қадағалау жүргізілген кезде немесе оларға ықтимал қауіптерді түсінуге мүмкіндік беретін қауіпсіз пайдалану бойынша нұсқаулар берілген кезде құрылғыны қауіпсіз пайдалана алады.



- Өнімді пайдалану кезінде керек-жарақтар мен ауа шығатын тесіктер қызады. Қайта қоспай тұрып олардың суығанын күтіңіз.

ЕО нарығы үшін:

Бұл құрылғыны 8 жастан бастап балалар және физикалық, сенсорлық немесе ақыл-ой қабілеттері шектеулі немесе тәжірибесі мен білімі жеткіліксіз адамдар қауіпсіз түрде пайдалану бойынша нұсқау алған және мүмкін болатын қауіптерді түсінген жағдайда ғана пайдалана алады.

Балалар құрылғымен ойнамауы керек. Құрылғыны тазалауды және оған қызмет көрсетуді балалар үлкендердің бақылауынсыз орындамауы тиіс.

Басқа ақпарат

Dreame құрылғысына күтім жасау

- Осы Dreame пайдаланушы нұсқаулығында көрсетілген немесе Dreame тұтынушыларға қызмет көрсету мамандары ұсынған жұмыстардан басқа техникалық
- қызмет көрсету немесе жөндеу жұмыстарын жүргізбеңіз.
Ақауларды тексермес бұрын әрқашан бұйымды электр желісінен ажыратыңыз. Құрылғы жұмыс істемесе, алдымен розеткада қуат бар-жоғын және ашаның дұрыс сұғылғанын тексеріңіз.

Шаш сәндегішпен танысу

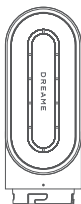

Жылдам кептіргіш



Дөңгелек, көлем беретін қылшақ

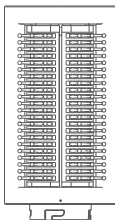

Жұмсақ тегістейтін щетка

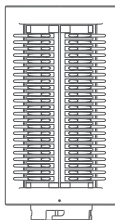

Қатты тегістейтін щетка



32 мм автоматты
орау саптамасы
(сол жақ)

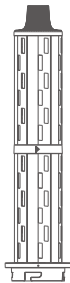

32 мм автоматты
орау саптамасы
(оң жақ)



Түзулеу
саптамасы

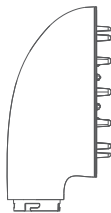

Диффузор
саптамасы



Тазалау
щеткасы

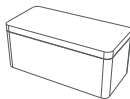

Сақтау қорабы

Стайлермен танысу

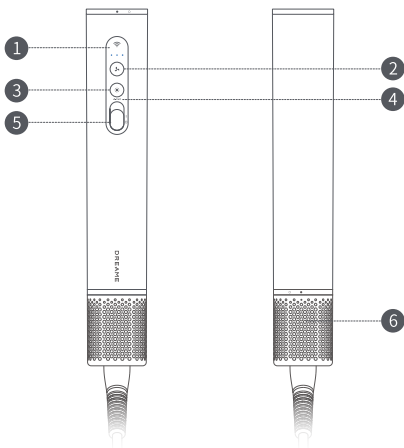

- 1 Жел температурасы мен жылдамдық көрсеткіші
- 2 Жел жылдамдығы түймесі
- 3 Жел температурасының түймесі
- 4 Автоматты бұйралау
- 5 Қуат
- 6 Алынбалы сүзгі қақпағы



Шаш сәндегіштің корпусындағы таңбалар "Шомылу немесе душқа түсу кезінде шаш сәндегішті пайдаланбаңыз" дегенді білдіреді.

Нұсқаулықтағы бұйымдардың, саптамалардың, пайдаланушы интерфейстерінің және т.б. көріністері тек схемалық сызбалар және тек жалпы ақпарат беру мақсатында көрсетілген. Бұйымды жаңартуға және жетілдіруге байланысты нақты бұйым схемалық сызбада көрсетілгеннен сәл өзгеше болуы мүмкін. Нақты өнімді қараңыз.

Ауыстырып-қосқыш функциясы

Қосу/өшіру тетігінің орны

Шаш сәндегішті жылдам қосу/өшіру үшін жоғары/төмен тетік түймесін басыңыз. Стайлерді қосу үшін оны жоғары қарай итеріңіз, ал өшіру үшін төмен қарай итеріңіз.

Қуат ашасын розеткаға қоспас бұрын, тетік түймесі өшірулі күйде тұрғанына көз жеткізіңіз.

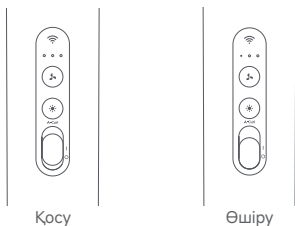

Автоматты бұйралау режимі

Қуат қосулы тұрғанда, шашты сәндеуге арналған автоматты бұйралау режимін белсендіру үшін қуат түймесін жоғары қарай ақырын басыңыз. Бұл режимнен шығу үшін түймені қайтадан басыңыз.

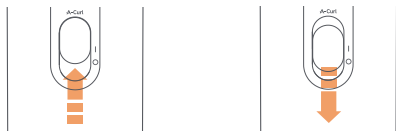

Жел жылдамдығының параметрлері

Төмен/орташа/жоғары жел жылдамдығы параметрлері арасында ауысу үшін жел жылдамдығы түймесін жайлап басыңыз.



Төмен жел
жылдамдығы



Орташа жел
жылдамдығы



Жоғары жел
жылдамдығы

Жылу параметрлері

Табиғи/жылы/ыстық жел режимдері арасында ауысу үшін жел температурасы түймесін жайлап басыңыз.



Ақ: табиғи
жел



Қызғылт-сары:
жылы жел



Қызыл:
ыстық жел

KZ Қалай қолданамын?

Қондырманы жалғау

Саптаманы стайлерге жалғау үшін оны интерфейске туралап келтіріңіз және солға қарай бұрап бекітіңіз.

1.

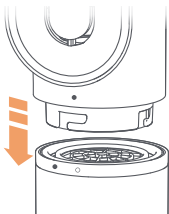

2.

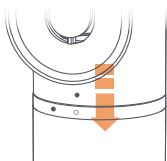

3.

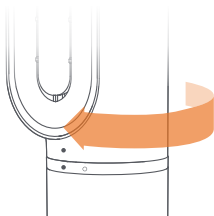

Қызуды оқшаулайтын ұштық

Қолдану кезінде автоматты орау саптамасы, дөңгелек көлем беретін щетка және түзулеу саптамасы қызады. Күйіп қалмас үшін қызу өткізбейтін ұштықтан басқа қондырмаларды қолмен ұстамаңыз. Егер басқа қондырмаларды ауыстыру қажет болса, әуелі температура ұстауға болатын деңгейге дейін төмендегенше шамалы күтіңіз.



Түзулеу саптамасы

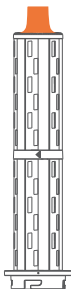

Автоматты орау саптамасы

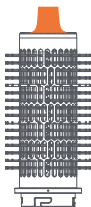

Дөңгелек, көлем беретін қылшақ



Ыстық қондырмаларды ауыстырып салғанда өте сақ болыңыз. Қондырмаларды суретте көрсетілген арнайы бөліктерінен ғана стаңыз. Кейбір қондырмаларды мезгіл-мезгіл тазалау қажет болуы мүмкін.

Смарт қосылым Wi-Fi реттеу туралы нұсқаулар

Алғашқы Wi-Fi жұптастыру

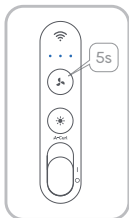

Құрылғы қуатын қосу
Құрылғыны қосу үшін қуат түймесін жоғары қарай басыңыз.

Жұптастыру режиміне өту
Құрылғыдағы көк шам жыпылықтап оның жұптастыру режиміне өткенін көрсеткенше 5 секунд бойы басып тұрыңыз.

Dreame қолданбасына қосылу

Қолмен қосылу

- Жаңа пайдаланушыларға арналған нұсқаулар: төмендегі QR кодын сканерлеңіз немесе DREAME қолданбасын жүктеп алып, орнату үшін қолданбалар дүкенінде «DREAME» деп іздеңіз.



- DREAME қолданбасын ашып, жаңа құрылғыны қолмен қосуды таңдаңыз.
- Тиісті құрылғыны таңдау және қосу үшін экрандағы нұсқауларды орындаңыз.

DREAME ҚОЛДАНБАСЫ

- Wi-Fi желіңізді таңдап, құпиясөзді енгізіңіз.
- Сәтті қосылудан кейін құрылғыны DREAME қолданбасы арқылы пайдалануды бастай аласыз.

QR кодын сканерлеңіз

- DREAME қолданбасын ашып, оның кірістірілген сканерін пайдаланыңыз.
- Құрылғыдағы QR кодын сканерлеңіз.
- Wi-Fi желіңізді таңдап, құпиясөзді енгізіңіз.
- Сәтті қосылудан кейін қолданба арқылы пайдалануға болады.

Автоматты түрде қайта қосылу

Қайта іске қосқаннан кейін құрылғы сақталған Wi-Fi желісіне автоматты түрде қайта қосылады. Желіні қайта реттеудің қажеті жоқ.

Қолданба нұсқаулығы

Ақылды шашты талдау



DREAME қолданбасын ашып, сәтті қосылуды күтіңіз. Жекелендірілген сәндеуді талдау үшін шаш профиліңізді бірінші рет орнату кезінде жасай аласыз.

Жеке шаш сәні туралы ұсыныстар



Шашыңызды талдау және бет-әлпет ерекшеліктеріңізге негізделген шаш сәні туралы жеке ұсыныстар ала аласыз.

Кәсіби сәндеу туралы нұсқаулық

Бір рет түртумен сәндеу қолданбасы
 Кітапханадан өзіңізге ұнайтын сәнді таңдаңыз, сонда
 құрылғы бұйралауды бастау үшін алдын ала орнатылған
 параметрлерді автоматты түрде қолданады.
 Қолмен параметрді реттеу
 Шашыңыздың түрі мен ұзындығына байланысты
 уақытты, температураны және басқа параметрлерді
 теңшеңіз.



Қадамдық сәндеу туралы нұсқаулық
 Қалаған шаш сәніне қол жеткізу үшін қолданба ішіндегі
 нұсқауларды орындаңыз.
 Салыстыру және кері байланыс
 Болашақ шаш сәні туралы ұсыныстарды
 оңтайландыруға көмектесу үшін «бұрын» және «кейін»
 фотосуреттерін жүктеңіз.

Аппараттық жасақтаманы жаңарту

Жаңартпай тұрып



- Құрылғының қуаты қосулы екеніне көз жеткізіңіз.
- Құрылғы тұрақты Wi-Fi желісіне қосылған болуы керек.
- Құрылғыны да, қолданбаны да онлайн режимде ұстаңыз.

Жаңарту қадамдары

- Қолданбада құрылғы бетін ашып, [Параметрлер] тармағына өтіңіз.
- [Микробағдарламаны жаңарту] тармағын таңдаңыз.
- Жаңарту қолжетімді болса [Жүктеп алу және жаңарту] пәрменін түртіңіз.
- Жаңартудың аяқталуын күтіңіз. Бұл процесс кезінде құрылғыны өшірмеңіз немесе іске қоспаңыз.



Маңызды ескертпелер

- Жаңарту кезінде құрылғыны өшірмеңіз немесе ешқандай әрекеттер орындамаңыз.
- Егер жаңарту сәтсіз аяқталса, желілік қосылымды тексеріп, қайталаңыз.
- Егер мәселе бірнеше әрекеттен кейін жалғасса, тұтынушыларды қолдау қызметіне хабарласыңыз.

KZ Сүзгі торына техникалық қызмет көрсету

1-қадам

Сүзгі қақпағын бұрап, оны тұтқаның түбінен ажыратыңыз.

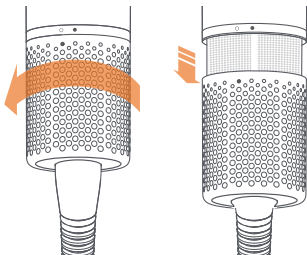

2-қадам

Сүзгі қақпағы мен сүзгі торының бетіндегі шаңды тазалау қылшағымен ақырын тазалаңыз.

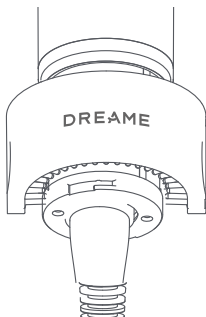

3-қадам

Тазалағаннан кейін оны тұтқаға орнату үшін сүзгі қақпағын бұраңыз.

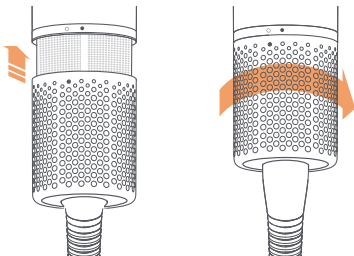

KZ Негізгі параметрлері

Өнім атауы	Dreame AirStyle Pro HI
Өнімнің үлгісі	AMS01A
Номиналды кернеуі	220-240 V~
Номиналды жиілігі	50/60 Hz
Номиналды қуаты	1400 W
Өнім өлшемдері	φ 45 mm x 260 mm
Өндірілген күні	Өнімнің қаптамасында көрсетілген

Advarsel

For å unngå elektrisk støt, brann eller andre ulykker på grunn av feil bruk, må du lese brukerhåndboken nøye før bruk og ta vare på den for fremtidig referanse.

- Dette produktet er ikke tiltenkt brukt av personer med fysiske, sensoriske eller mentale funksjonshemminger eller av personer som mangler relevant erfaring og kunnskap (inkludert barn), med mindre de er under tilsyn eller blir instruert av en verge for å påse at de bruker produktet på en trygg måte.
- Ikke la barn bruke produktet eller bruke det som et leketøy. Følg alltid nøye med når du bruker produktet i nærheten av barn. Barn må ikke rengjøre eller vedlikeholde produktet uten tilsyn.
- Hvis strø姆ledningen blir skadet, må den skiftes av fagpersonell fra produsenten, deres vedlikeholdsavdeling eller en tilsvarende avdeling for å unngå fare.
- Ikke senk apparatet, som inneholder elektriske komponenter, i vann eller annen væske for rengjøring. Hvis apparatet faller i vann, må det umiddelbart trekkes ut av stikkontakten. Ikke fortsett å bruke det selv etter at den har tørket.
- Når du bruker apparatet på badet, må du koble det fra etter bruk siden det fortsatt utgjør en fare i nærheten av vann, også når det er slått av.
- For ytterligere beskyttelse anbefales det å installere en jordfeilbryter med en nominell gjenværende arbeidsstrøm som ikke overstiger 30 mA i strømkretsen som forsyner badet. Kontakt en installatør for jordfeilbryteren. Jordfeilbryter selges separat.
- Dette produktet er utstyrt med en termisk sikkerhetsenhet som ikke nullstiller seg selv for å forhindre overoppheting. Hvis produktet slår seg av på grunn av overoppheting, må du koble det fra stikkontakten og la det kjøle seg ned.



- Merk: For å unngå farer forårsaket av at du utilsiktet nullstiller den termiske beskytteren, må ikke apparatet slås på av en ekstern bryterenhet, som en timer eller tilkoblet en krets som periodisk slår på og av komponenter for generelle formål.
- Bruk ikke dette produktet i nærheten av badekar, dusj, vask eller andre beholdere fylt med vann.
- Ikke blokker luftinntaket eller -utløpet for å unngå fare.
- Hold håret borte fra luftinntaket under bruk for å unngå sammenfiltring og potensiell fare.
- Ikke berør luftuttaket eller andre oppvarmede overflater mens enheten er i bruk eller umiddelbart etter at den er slått av for å unngå brannskader.
- Ikke berør støpselet eller noen del av produktet med våte hender for å forhindre elektrisk støt.
- Koble fra apparatet når det ikke er i bruk eller før vedlikehold eller reparasjon.
- Når du oppbevarer apparatet, må du ikke vri eller knytte strømledningen for å unngå å skade det.
- Hold strømledningen unna varmekilder og områder som kan kompromittere beskyttelsen.
- Ikke bruk apparatet på steder der det brukes sprayprodukter eller i nærheten av brennbare kilder.
- Ikke bruk apparatet til andre formål enn å tørke hår, for eksempel til å tørke klær eller andre objekter.
- Hold en avstand på minst 10 cm mellom luftinntaket og håret. Ellers kan håret bli sugd inn i apparatet og forårsake skade.
- Bruk apparatet bare med den nominelle strømforsyningen. Ikke bruk universalstøpsler eller spenningsomformere, for å unngå farer.
- Hvis apparatet ikke er som det skal eller bryter sammen, må du kontakte produsenten for reparasjon. Ikke demonter det selv.
- Hold en avstand på minst 3 cm mellom luftutløpet og håret. Ellers kan håret ditt bli brent.

- Barn fra 8 år og oppover, samt personer med reduserte fysiske eller mentale evner eller manglende erfaring og kunnskap, kan trygt bruke apparatet hvis de er under passende tilsyn eller får veiledning om sikker bruk, slik at de kan forstå de potensielle farene.



- Under bruk av produktet, blir tilbehøret og luftuttakene varme. La dem kjøle seg ned før du bruker dem igjen.

For EU-markedet:

Dette apparatet kan brukes av barn fra 8 år og over og personer med reduserte fysiske, sensoriske og mentale evner eller som mangler erfaring og kunnskap, så lenge de er under tilsyn eller har fått instruksjon om bruken av apparatet på en trygg måte og forstår farene det kan innebære.

Barn skal ikke leke med apparatet. Rengjøring og vedlikehold skal ikke utføres av barn uten tilsyn.

NO Annen informasjon

Ta vare på Dreame-produktet ditt

- Ikke utfør vedlikehold eller reparasjonsarbeid, annet enn det som er instruert i denne Dreame-brukerhåndboken eller anbefalt av personalet i Dreames hjelpelinje.
- Koble alltid produktet fra strømforsyningen før du ser om det er problemer. Hvis produktet ikke virker, må du først kontrollere om det er strøm i stikkontakten og om kontakten er satt helt inn.

Bli kjent med hårstyleren

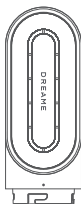

Rask føner

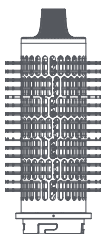

Rund volumbørste

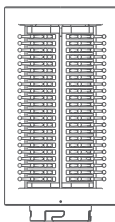

Myk glattebørste

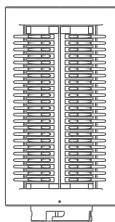

Hard glattebørste



32 mm
automatisk
krølljern (venstre)

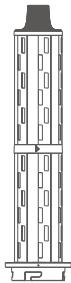

32 mm automatisk
krølljern (høyre)



Glattemunnstykke

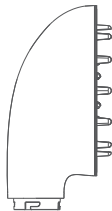

Spredermunnstykke



Rengjøringsbørste

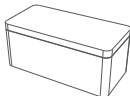

Oppbevaringsboks

NO Introduksjon til hårstyleren

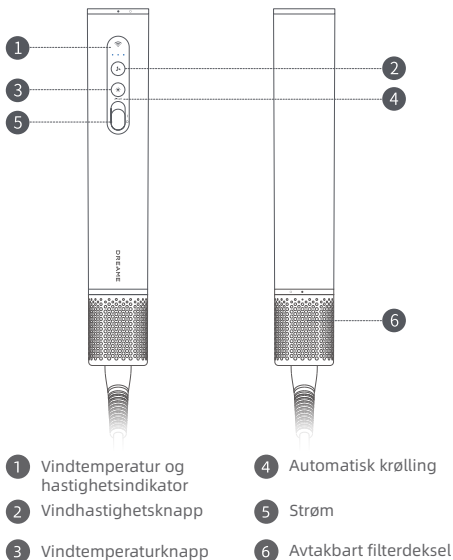

Symbolene på styleren betyr «Ikke bruk hårstyleren mens du bader eller dusjer».

Illustrasjonene av produkter, tilbehør, brukergrensesnitt, etc. i håndboken er skjematiske diagrammer og er kun for referanseformål. På grunn av oppdatering og oppgradering av produktet kan det faktiske produktet variere litt fra det skjematiske diagrammet. Se det faktiske produktet.

Bryterfunksjon

På/av-bryterposisjon

Skyv bryteren opp/ned for å raskt slå på/av hårstyleren. Skyv den opp for å slå på hårstyleren, skyv den ned for å slå den av.

Før du kobler til stikkontakten, må du forsikre deg om at bryteren er i av-posisjon.

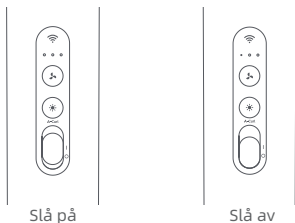

Automatisk krøllemodus

Når strømmen er på, skyver du lett av/på-knappen oppover for å aktivere automatisk krøllemodus for hårstyling. Skyv knappen igjen for å avslutte denne modusen.



NO Vindhastighetsinnstillinger

Trykk lett på vindhastighetsknappen for å veksle mellom innstillingene lav/medium/høy vindhastighet.



Lav vindhastighet

Middels
vindhastighet

Høy vindhastighet

Varmeinnstillinger

Trykk lett på vindtemperaturknappen for å veksle mellom naturlig/varm/veldig varm vind.



Hvit: naturlig
vind

Oransje: varm
vind

Rød: veldig
varm vind

Hvordan bruker du den?

Koble til munnstykket

Innrett munnstykket med grensesnittet for å koble den til hårstyleren og fest den ved å rotere mot venstre.

1.

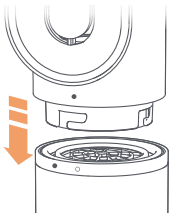

2.



3.

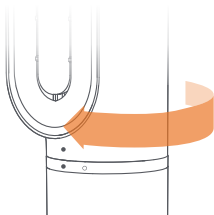

NO Varmeisolert tupp

Under bruk blir det automatiske krølljernet, den runde vumbørsten og glattemunnstykket varme. Ikke berør overflaten på tilbehøret, bortsett fra den varmeisolererte tuppen med hendene for å forhindre brannskår. Hvis du må skifte tilbehør, må du vente til temperaturen faller til et nivå der du kan ta på det før du skifter det.



Glattemunnstykke

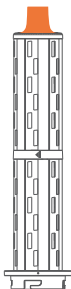

Automatisk krølljern

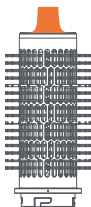

Rund vumbørste



Vær ekstremt forsiktig når du håndterer varmt tilbehør. Ta bare på tilbehøret på de designerte områdene som vises i diagrammet. Noe tilbehør kan kreve periodisk rengjøring.

Smart tilkobling

Instruksjoner for oppsett av Wi-Fi

Innledende Wi-Fi-sammenkobling

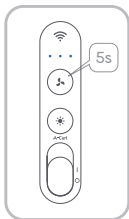

Koble til enhetens strøm

Skyv på av/på-knappen oppover for å slå på enheten.

Gå inn i sammenkoblingsmodus

Trykk og hold inne  i 5 sek til det blå lyset på enheten blinker. Dette indikerer at den har gått inn i sammenkoblingsmodus.

Koble til DREAME-APPEN

Manuell tilkobling

- For nye brukere: Skann QR-koden nedenfor, eller søk etter «DREAME» i appbutikken for å laste ned og installere DREAME-appen.



DREAME-APP

- Åpne DREAME-appen og velg å legge til en ny enhet manuelt.
- Følg instruksjonene på skjermen for å velge og koble til enheten.

- Velg Wi-Fi-nettverket ditt, og skriv inn passordet.
- Når den har koblet til kan du begynne å bruke enheten via DREAME-appen.

Skann QR-koden

- Åpne DREAME-appen og bruk den innebygde skanneren.
- Skann QR-koden på enheten.
- Velg Wi-Fi-nettverket ditt, og skriv inn passordet.
- Bruk av enheten er tilgjengelig via appen når den har koblet seg til.

Automatisk tilkobling

Etter å ha startet på nytt, kobler enheten seg automatisk på det lagrede Wi-Fi-nettverket på nytt. Du trenger ikke å sette opp nettverket igjen.

App-veiledning

Smart håranalyse



Åpne DREAME-appen og vent til den er tilkoblet. Du kan opprette hårprofilen din under førstegangsoppsett, for tilpassede stylinganalyser.

Tilpasset hårstil Anbefalinger



Du kan få skreddersydde anbefalinger om hårstiler basert på håranalyse og ansiktstrekkene dine.

Profesjonell stylingveiledning

Påføring av stil med ett trykk

Velg ønsket stil fra biblioteket, og enheten påfører automatisk forhåndsinnstillinger for å begynne krøllingen.

Manuell justering av parametere

Tilpass tid, temperatur og andre innstillinger etter hårtypen og -lengden din.

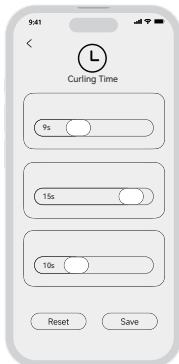

Stylingveiledning trinn for trinn

Følg instruksjonene i appen for å oppnå ønsket hårstil.

Sammenligning og tilbakemelding

Last opp før- og etter-bilder for å hjelpe med å optimalisere fremtidige anbefalinger om hårstiler.

NO Fastvareoppdatering

Før oppdatering



- Kontroller at enheten er slått på.
- Enheten må være koblet til et stabilt Wi-Fi-nettverk.
- Hold både enheten og appen online.

Oppdateringstrinn

- Åpne siden til enheten i appen, og gå til **[Innstillinger]**.
- Velg **[Fastvareoppdatering]**.
- Trykk på **[Last ned og oppdater]** hvis en oppdatering er tilgjengelig.
- Vent til oppdateringen er ferdig. Ikke slå av eller bruk enheten under denne prosessen.

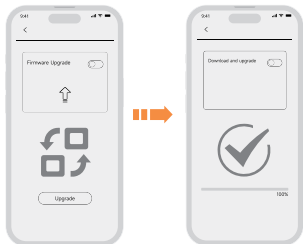

Viktige merknader

- Ikke slå av eller bruk enheten mens den oppdateres.
- Kontroller nettverksforbindelsen din og prøv på nytt hvis oppdateringen mislykkes.
- Kontakt kundestøtte hvis problemet fortsetter etter flere forsøk.

Vedlikehold av filternettet

NO

Trinn 1

Drei filterdekselet og løsne det fra bunnen av håndtaket.

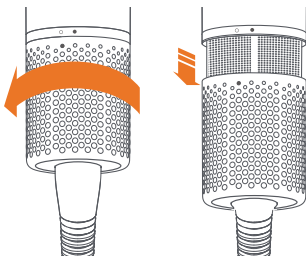

Trinn 2

Bruk en rengjøringsbørste for å skånsomt rengjøre støvet på overflaten av filterdekselet og filternettet.

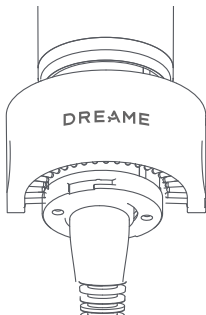

Trinn 3

Etter rengjøring roterer du filterdekslet for å installere det på håndtaket.

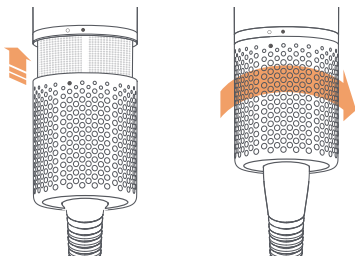

Grunnleggende parametere

NO

Produktnavn	Dreame AirStyle Pro HI
Produktmodell	AMS01A
Nominell spenning	220-240 V~
Klassifisert frekvens	50/60 Hz
Nominell effekt	1400 W
Produktets dimensjoner	∅ 45 mm x 260 mm
Produksjonsdato	Vist på produktemballasjen

EU-samsvarserklæring



Vi, Dreame Trading (Tianjin) Co., Ltd., erklærer med dette at dette utstyret er i samsvar med gjeldende direktiver og europeiske normer samt tillegg. Den fullstendige teksten i EU-samsvarserklæringen er tilgjengelig på følgende nettadresse: <https://global.dreametech.com>

Informasjon om avfallshåndtering og resirkulering av EE-avfall



Alle produkter med dette symbolet er elektrisk og elektronisk avfall (WEEE i direktiv 2012/19/EU) som ikke skal kastes sammen med usortert husholdningsavfall. For å verne om helse og miljø må du levere utstyret som skal kastes, til et egnet innsamlingssted for resirkulering av elektrisk og elektronisk avfall i henhold til retningslinjer fra nasjonale og lokale myndigheter. Når du resirkulerer og kvitter deg med produktene på riktig måte, bidrar du til å forhindre potensielle negative konsekvenser for miljø og helse. Kontakt en elektriker eller lokale myndigheter for å få mer informasjon om innsamlingsstedet og de tilknyttede vilkårene.

Varning

Läs användarhandboken noggrant innan användning för att undvika elektriska stötar, brand eller andra olyckor orsakade av felaktig användning och förvara den på ett säkert ställe för framtida referens.

- Denna produkt är inte avsedd att användas av personer med nedsatt fysisk, sensorisk eller mental förmåga, eller av personer som saknar relevant erfarenhet och kunskap (inklusive barn), såvida de inte får tillsyn eller instrueras av en ansvarig person för att säkerställa att de kan använda produkten på ett säkert sätt.
- Låt inte barn använda produkten som en leksak. Håll alltid noggrann uppsikt när produkten används i närheten av barn. Barn får inte rengöra eller underhålla produkten utan tillsyn.
- Om strömledaren skadas måste den bytas ut av professionell personal från tillverkaren, dess serviceavdelning eller motsvarande för att undvika fara.
- Sänk inte ner apparaten i vatten eller andra vätskor vid rengöring eftersom den innehåller elektriska komponenter. Dra omedelbart ut kontakten om apparaten faller ner i vatten. Använd den inte igen, även efter att den har torkat.
- Dra ut kontakten efter att du har använt apparaten i badrummet eftersom det fortfarande finns en risk för fara nära vatten även om apparaten är avstängd.
- För ytterligare skydd rekommenderas installation av en jordfelsbrytare (RCD) med en nominell restström vid drift som inte överskrider 30 mA i den elkrets som försörjer badrummet. Rådfråga en jordfelsbrytarinstallatör. Jordfelsbrytare säljs separat.
- Denna produkt är utrustad med termisk säkerhetsbrytare som inte återställs automatiskt för att förhindra överhettning. Om produkten stängs av på grund av överhettning drar du ur kontakten från eluttaget och låter den svalna.



- Obs: För att undvika faror orsakade av oavsiktlig återställning av värmeskyddet får apparaten inte drivas av en extern omkopplingsanordning, som en timer, eller anslutas till en krets som regelbundet slås på och av med allmänna komponenter.
- Använd inte denna produkt i närheten av badkar, duschar, tvättställ eller andra kärl som innehåller vatten.
- Blockera inte luftinsuget eller luftutloppet för att undvika faror.
- Håll hår borta från luftinsuget under användning för att undvika att det fastnar och orsakar fara.
- För att undvika brännskador, rör inte luftutloppet eller andra uppvärmda ytor när apparaten används eller nyligen stängts av.
- För att förhindra elektriska stötar, rör inte kontakten eller några delar av produkten med våta händer.
- Dra ur kontakten till apparaten när den inte används eller före underhåll eller reparation.
- När apparaten förvaras, vrid eller knyt inte strömsladden för att undvika att skada den.
- Håll strömsladden borta från värmekällor och områden som kan skada dess skyddande hölje.
- Använd inte apparaten på platser där aerosoler (sprayprodukter) används eller i närheten av brandfarliga källor.
- Använd inte apparaten för andra ändamål än att torka hår, såsom att torka kläder eller andra föremål.
- Håll ett avstånd på minst 10 cm mellan luftinsuget och ditt hår. Annars kan håret sugas in i apparaten och orsaka skada.
- Använd endast apparaten med den angivna spänningen. Om du vill undvika faror ska du inte använda universalkontakter eller spänningsomvandlare.
- Om apparaten inte fungerar som den ska eller går sönder, kontakta tillverkaren för reparation. Försök inte att demontera den själv.
- Håll ett avstånd på minst 3 cm mellan luftutloppet och ditt hår. Annars kan håret bli bränt.

- Barn från 8 år och uppåt, samt personer med nedsatt fysisk eller mental förmåga eller bristande erfarenhet och kunskap, kan använda apparaten på ett säkert sätt om de får lämplig tillsyn eller vägledning om säker användning, så att de förstår de potentiella farorna.



- Tillbehören och luftutloppet blir varma under användning. Låt dem svalna innan du fortsätter.

För EU-marknaden:

Den här apparaten får användas av barn som är äldre än 8 år och personer med nedsatt fysisk, sensorisk eller mental förmåga eller bristande erfarenhet och kunskap om de har fått tillsyn eller instruktioner om hur de använder apparaten på ett säkert sätt och förstår de faror som finns.

Barn ska inte leka med apparaten. Barn får inte rengöra eller utföra underhåll av apparaten utan tillsyn.

Underhåll av din Dreame-produkt

- Utför inget annat underhåll och inga andra reparationer än de som anges i Dreame-användarhandboken eller de som Dreame-kundtjänst rekommenderar.
- Koppla alltid bort produkten från strömkällan innan du kontrollerar eventuella problem. Om produkten inte fungerar kontrollerar du om strömkällan fungerar och om produkten är korrekt ansluten.

Bekanta dig med stylingverktyet

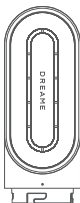

Snabbtork

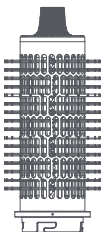

Rund
volymborste

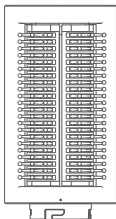

Mjuk utjämningsborste

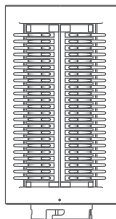

Hård utjämningsborste



32 mm
vridcylinder
(vänster)

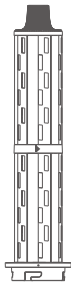

32 mm
vridcylinder
(höger)

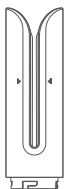

Munstycke för slätt hår

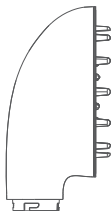

Spridarmunstycke



Rengöringsborste

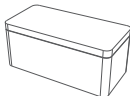

Förvaringslåda

SV Presentation av stylingverktöget

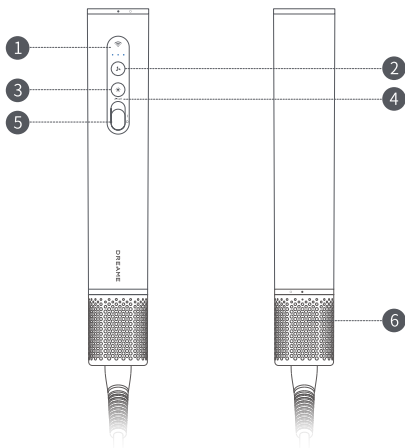

- 1 Indikator för lufttemperatur och -luftflöde
- 2 Knapp för luftflödes hastighet
- 3 Knapp för lufttemperatur
- 4 Automatisk lockning
- 5 Effekt
- 6 Avtagbart filterhölje



Symbolerna på stylingverktöget betyder "Använd inte stylingverktöget när du badar eller duschar".

Illustrationerna av produkter, tillbehör, användargränssnitt etc. i användarhandboken är schematiska diagram och endast avsedda som referens. På grund av produktuppdateringar och uppgraderingar kan den faktiska produkten skilja sig något från det schematiska diagrammet. Se den faktiska produkten.

Strömbrytarfunktion

På/av-knapp

Tryck strömbrytaren uppåt/nedåt för att snabbt sätta på/stänga av stylingverkyget. Tryck upp för att sätta på stylingverkyget, och tryck ned för att stänga av det igen.

Kontrollera att strömbrytaren är i avstängt läge innan du ansluter nätkontakten.

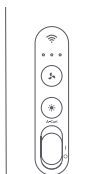

Sätt på

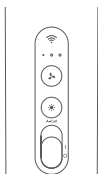

Stäng av

Läge för automatisk lockning

När strömmen är på trycker du strömknappen lätt uppåt för att aktivera läget för automatisk lockning. Tryck på knappen igen för att avbryta detta läge.

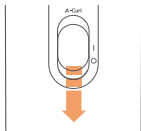
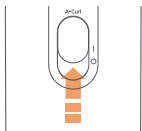

SV Luftflödesinställningar

Tryck lätt på luftflödesknappen för att växla mellan lågt/medel/högt luftflöde.



Lågt luftflöde

Medium luftflöde

Högt luftflöde

Värmeinställningar

Tryck på knappen för lufttemperatur för att växla mellan naturligt/varmt/hett luftflöde.



Vit:
naturlig luft

Orange:
varm luft

Röd:
het luft

Anslut munstycket

Rikta in munstycket mot enheten för att ansluta det till stylingverkyget och fäst det genom att vrida det åt vänster.

1.

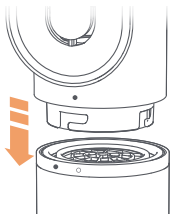

2.



3.

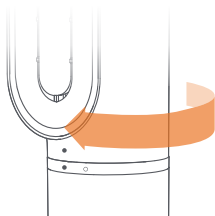

SV Värmetålig spets

Vridcylindern, den runda volymborsten och utslätningstillbehöret blir varma vid användning. Rör inte ytan på tillbehören, förutom den värmetåliga toppen, med händerna för att förhindra brännskador. Om du behöver byta ut andra tillbehör ska du vänta en stund tills temperaturen sjunker till en nivå där du kan röra vid dem innan du byter ut dem.



Munstycke för
slätt hår

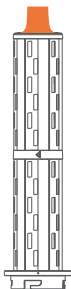

Vridcylinder

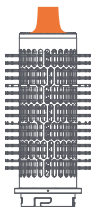

Rund volymborste



Var mycket försiktig när du hanterar heta tillbehör. Ta endast i tillbehören på de angivna platser som visas i diagrammet. Vissa tillbehör kan behöva regelbunden rengöring.

Smart anslutning

Instruktioner för Wi-Fi-anslutning

Första Wi-Fi-parkopplingen

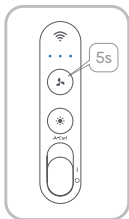

Anslut enheten till ström

Tryck strömbrytaren uppåt för att starta apparaten.

Aktivera parkopplingsläge

Tryck på och håll ned (☺) i 5 sekunder tills den blå lampan på enheten blinkar, vilket indikerar att enheten har gått in i parkopplingsläge.

Anslut till DREAME-appen

Manuell anslutning

- Nya användare måste skanna QR-koden nedan eller söka efter DREAME i appbutiken för att hämta och installera DREAME-appen.



DREAME-APPEN

- Öppna DREAME-appen och välj att lägga till en ny enhet manuellt.
- Följ instruktionerna på skärmen för att välja och ansluta enheten.

- Välj ditt Wi-Fi-nätverk och ange lösenordet.
- När anslutningen är klar kan du börja använda enheten via DREAME-appen.

Skanna QR-koden

- Öppna DREAME-appen och använd den inbyggda skannern.
- Skanna QR-koden på enheten.
- Välj ditt Wi-Fi-nätverk och ange lösenordet.
- Åtgärden är tillgänglig via appen när anslutningen är klar.

Automatisk återanslutning

Efter omstart återansluter enheten automatiskt till det sparade Wi-Fi-nätverket. Du behöver inte konfigurera nätverket igen.

Smart håranalys



Öppna DREAME-appen och vänta in anslutningen. Du kan skapa din hårprofil vid första användningen för att få en personligt anpassad stylinganalys.

Personlig frisyre Rekommendationer



Du kan få anpassade frisyrförslag baserat på din håranalys och dina ansiktsdrag.

Professionell stilguide

Tillämpning med ett tryck

Välj önskad stil från biblioteket så tillämpar enheten automatiskt de förinställda inställningarna för att börja locka håret.

Manuell justering av parametrar

Anpassa tid, temperatur och andra inställningar efter din hårtyp och längd.

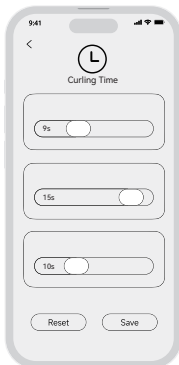

Stegvis stilguide

Följ instruktionerna i appen för att uppnå den önskade frisyren.

Jämförelse och feedback

Överför foton före och efter för att optimera framtida rekommendationer om frisyren.

SV Uppdatering av fast programvara

Innan du uppdaterar



- Se till att enheten är påslagen.
- Enheten måste vara ansluten till ett stabilt Wi-Fi-nätverk.
- Se till att både enheten och appen är online.

Uppdateringssteg

- Öppna enhetssidan i appen och gå till [Inställningar].
- Välj [Uppdatering av fast programvara].
- Om det finns en uppdatering trycker du på [Hämta och uppdatera].
- Vänta tills uppdateringen är klar. Stäng inte av eller använd apparaten under denna process.

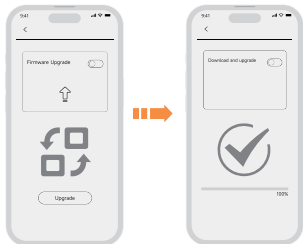

Viktiga anmärkningar

- Stäng inte av enheten och utför inga åtgärder under uppdateringen.
- Om uppdateringen misslyckas kontrollerar du nätverksanslutningen och försöker igen.
- Kontakta kundtjänst om problemet kvarstår efter flera försök.

Underhåll av filternätet

Steg 1

Vrid på filterlocket och lossa det från handtagets undersida.

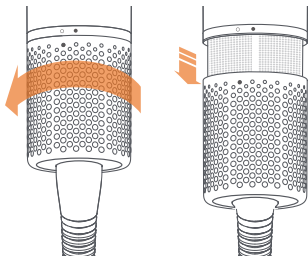

Steg 2

Använd en rengöringsborste för att försiktigt rengöra ytan på filterlocket och filternätet från damm.

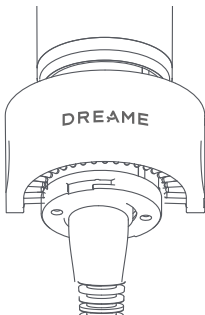

Steg 3

Efter rengöringen roterar du filterhöljet för att montera den på handtaget.

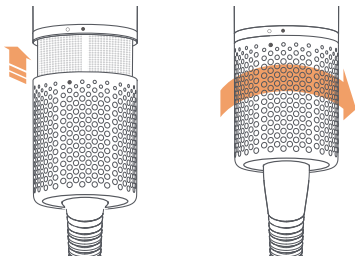

Grundparametrar

Produktnamn	Dreame AirStyle Pro HI
Produktmodell	AMS01A
Märkspänning	220-240 V~
Märkfrekvens	50/60 Hz
Märkeffekt	1400 W
Produktens mått	Φ 45 mm x 260 mm
Produktionsdatum	Se produktförpackningen



Vi, Dreame Trading (Tianjin) Co., Ltd., försäkrar härmed att denna utrustning överensstämmer med gällande direktiv och europeiska standarder och tillägg. Den fullständiga texten för EU-försäkran om överensstämmelse finns på följande internetadress:
<https://global.dreametech.com>

WEEE-information om kassering och återvinning



Alla produkter med denna symbol är avfall som utgörs av eller innehåller elektrisk och elektronisk utrustning (WEEE enligt direktiv 2012/19/EU) och får inte slängas med osorterat hushållsavfall. I stället bör du skydda människors hälsa och miljön genom att lämna den uttjänta utrustningen på en uppsamlingsplats som är avsedd för återvinning av uttjänt elektrisk och elektronisk utrustning, som utsetts av statliga eller lokala myndigheter. Korrekt kassering och återvinning bidrar till att förhindra potentiella negativa konsekvenser för miljön och människors hälsa. Kontakta installatören eller lokala myndigheter om du vill ha mer information om platsen samt villkoren för sådana uppsamlingsplatser.

Varoitukset

Lue käyttöohjeet huolellisesti ennen käyttöä, jotta vältät sähköiskun, tulipalon tai muut onnettomuudet, jotka johtuvat vääränlaisesta käytöstä. Säilytä ohjeet myöhempää tarvetta varten.

- Tuotetta ei ole tarkoitettu sellaisten henkilöiden käyttöön, joilla on fyysisiä, aisteihin liittyviä tai henkisiä rajoitteita, eikä sellaisten henkilöiden käyttöön, joilla ei ole asianmukaista kokemusta ja tietoa (mukaan lukien lapset) laitteen käytöstä, ellei huoltaja valvo tai opasta heitä varmistaen, että he voivat käyttää tuotetta turvallisesti.
- Älä anna lasten käyttää tuotetta leluna. Valvo lapsia tarkasti, kun käytät tuotetta lasten lähellä. Lapset eivät saa puhdistaa tai huoltaa laitetta ilman valvontaa.
- Jos virtajohto on vaurioitunut, se on vaihdettava. Vaaratilanteiden välttämiseksi virtajohdon saa vaihtaa vain ammattilainen, kuten valmistajan palveluedustaja tai huoltotyöntekijä.
- Älä upota laitetta veteen tai muuhun nesteeseen puhdistusta varten, koska laitteessa on sähkökomponentteja. Jos laite putoaa veteen, irrota se pistorasiasta välittömästi. Älä jatka laitteen käyttöä edes sen jälkeen, kun se on kuivunut.
- Kun käytät laitetta kylpyhuoneessa, irrota se pistorasiasta käytön jälkeen. Laite voi aiheuttaa vaaratilanteen veden lähettyvillä, vaikka se olisi pois päältä.
- Suojauksen tehostamiseksi kylpyhuoneen sähkövirtapiiriin on suositeltavaa asentaa vikavirtasuoja (RCD), jonka nimellinen jäännösvirta on enintään 30 mA. Pyydä lisäohjeita vikavirtasuojan asentajalta. Vikavirtasuoja myydään erikseen.
- Tuotteessa on ylikuumenemista estävä lämpöturvakytkin, joka ei nollaudu itsestään. Jos tuote sammuu ylikuumenemisen vuoksi, irrota se pistorasiasta ja anna sen jäähtyä.



- Huomautus: Laitetta ei saa liittää ulkoiseen kytkentälaitteeseen, kuten aikakytkimeen tai piiriin, jonka virta katkaistaan ja kytketään ajoittain. Näin vältetään vaaratilanteet, jotka aiheutuvat lämpöturvakytkimen huolimattomasta nollaamisesta.
- Älä käytä tuotetta kylpyammeiden, suihkujen, pesuallaiden tai muiden vesiastioiden lähellä.
- Älä peitä ilmanottoaukkoa tai -poistoaukkoa, sillä se voi aiheuttaa vaaratilanteen.
- Pidä hiukset poissa ilmanottoaukosta käytön aikana, jotta ne eivät takerru ja aiheuta vaaratilannetta.
- Älä kosketa ilmanpoistoaukkoa tai muita lämmenneitä pintoja laitteen käytön aikana tai välittömästi sammutuksen jälkeen, jotta vältät palovammat.
- Älä koske virtapistokkeeseen tai mihinkään tuotteen osiin märin käsin, jotta vältät sähköiskut.
- Irrota laite pistorasiasta ennen huoltoa tai korjausta sekä silloin, kun laite ei ole käytössä.
- Kun säilytät laitetta, älä taivuta tai solmi virtajohtoa, sillä se voi vaurioittaa virtajohtoa.
- Pidä virtajohto kaukana lämmönlähteistä ja paikoista, jotka voivat vahingoittaa sen suojausta.
- Älä käytä laitetta paikoissa, joissa käytetään aerosolisuihkeita tai joissa on tulenarkoja aineita.
- Älä käytä laitetta muuhun kuin hiusten kuivaamiseen, kuten vaatteiden tai muiden esineiden kuivaamiseen.
- Pidä vähintään 10 cm:n etäisyys ilmanottoaukon ja hiusten välillä. Muussa tapauksessa laite saattaa imaista hiuksesi sisään ja aiheuttaa vaurioita.
- Käytä laitetta vain nimellisvirtalähteen mukaan. Älä käytä pistokesovittimia tai jännitemuuntimia, sillä niiden käyttö voi olla vaarallista.
- Jos laite ei toimi kunnolla tai jos se rikkoutuu, ota yhteyttä valmistajaan korjausta varten. Älä pura laitetta itse.
- Pidä vähintään 3 cm:n etäisyys ilmanpoistoaukon ja hiusten välillä. Muuten hiuksesi voivat palaa.

- Yli 8-vuotiaat lapset ja henkilöt, joilla on fyysisiä tai henkisiä rajoitteita tai joilla ei ole kokemusta ja tietämystä, voivat käyttää laitetta turvallisesti, jos heitä valvotaan riittävästi tai jos heitä opastetaan turvallisessa käytössä, jolloin he pystyvät ymmärtämään mahdolliset vaarat.



- Lisävarusteet ja ilmanpoistoaukot kuumenevat tuotteen käytön aikana. Anna niiden jäähtyä ennen kuin käytät tuotetta uudelleen.

Euroopan unionin markkinoille:

Laitetta voivat käyttää yli 8-vuotiaat lapset ja henkilöt, joiden fyysinen, aistinvarainen tai henkinen toimintakyky on rajoittunut tai joilla ei ole kokemusta tai tietoa laitteen käytöstä, jos heitä on neuvottu laitteen turvallisesta käytöstä tai tarjolla on turvallisen käytön edellyttämä valvonta ja jos he ymmärtävät laitteeseen liittyvät vaarat.

Lapset eivät saa leikkiä laitteella. Lapset eivät saa puhdistaa tai huoltaa laitetta ilman valvontaa.

Dreame-tuotteen hoito

- Tee vain tässä Dreame-käyttöohjeessa opastettuja tai Dreame-asiakaspalveluhenkilöstön suosittelemia huolto- tai korjaustöitä.
- Irrota aina tuotteen pistoke pistorasiasta ennen mahdollisten vikojen tarkastusta. Jos tuote ei toimi, tarkista ensin pistorasian toimivuus ja virransyöttö. Tarkista myös, että pistoke on asetettu kunnolla paikalleen.

Tietoa hiustenmuotoilijasta

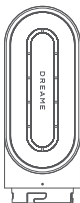

Pikakuivain

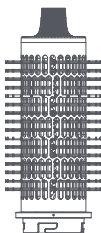

Pyöreä ja tuuheuttava harja

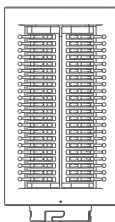

Pehmeä silottava harja

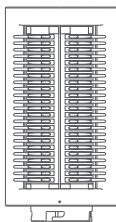

Kova silottava harja



32 mm:n
automaattisesti
kiertyvä osa (vasen)

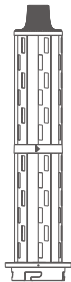

32 mm:n
automaattisesti
kiertyvä osa (oikea)



Suoristussuutin

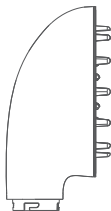

Diffusorisuutin



Puhdistusharja

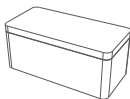

Säilytyslaatikko

FI Hiustenmuotoilijan esittely

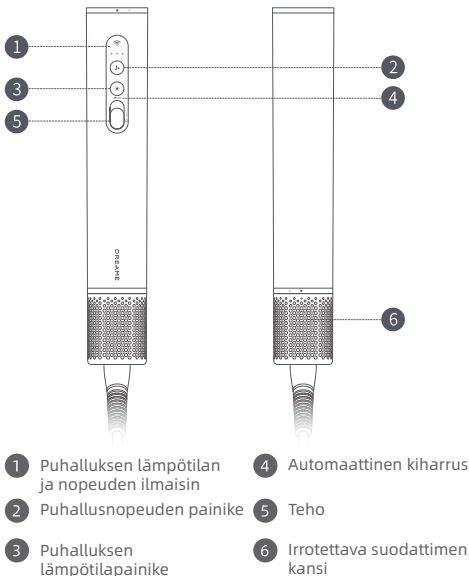

Muotoilijan rungossa olevat symbolit tarkoittavat "Älä käytä hiustenmuotoilijaa kylvyn tai suihkun aikana".

Käyttöoppaassa olevat kuvat esimerkiksi tuotteista, lisäosista ja käyttöliittymistä ovat kaaviokuvia, jotka on tarkoitettu vain viitteeksi. Tuotteen päivityksistä ja parannuksista johtuen todellinen tuote voi poiketa hieman kaaviokuvista. Katso lisätietoja tuotteesta.

Kytkimen toiminnot

Virtakytkimen asento

Kytke/katkaise hiustenmuotoilijan virta nopeasti työntämällä kytkintä ylös/alas. Kytke hiustenmuotoilijaan virta työntämällä kytkin ylös, ja katkaise virta työntämällä kytkin alas.

Ennen kuin liität virtapistokkeen pistorasiaan, varmista, että kytkin on off-asennossa.

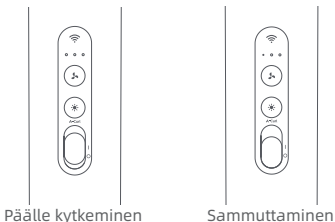

Automaattinen kiharrustila

Kun virta on kytketty, käynnistä automaattinen kiharrustila painamalla virtapainiketta kevyesti ylöspäin. Poista kiharrustila käytöstä painamalla painiketta uudelleen.

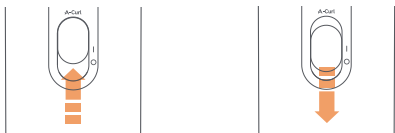

FI Puhallusnopeuden asetukset

Paina puhallusnopeuden painiketta kevyesti, kun haluat vaihtaa puhallusnopeutta. Voit vaihtaa seuraavien puhallusnopeuksien välillä: pieni/keskitasoinen/suuri.



Pieni
puhallusnopeus



Keskitason
puhallusnopeus



Suuri
puhallusnopeus

Lämpötila-asetukset

Vaihda luonnollisen/lämpimän/kuuman puhalluksen välillä painamalla puhalluksen lämpötilapainiketta kevyesti.



Valkoinen:
luonnollinen
puhallus



Oranssi: lämmin
puhallus



Punainen:
kuuma puhallus

Liitä suutin

Aseta suuttimen liitäntäpinta hiustenmuotoilijan liitännän kohdalle ja kiinnitä suutin pyörittämällä sitä vasemmalle.

1.

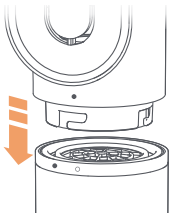

2.

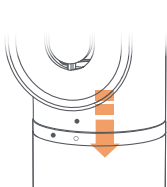

3.

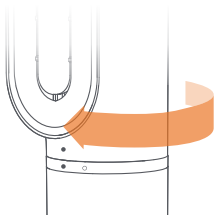

FI Lämpöeristetty kärki

Automaattisesti kiertyvä osa, pyöreä ja tuuheuttava harja sekä suoristussuutin kuumenevat käytön aikana. Älä koske lisäosien pintaan käsin lämpöeristettyä kärkeä lukuun ottamatta, jotta vältät palovammat. Jos jokin lisäosa on vaihdettava, anna lisäosan jäähtyä riittävästi ennen vaihtamista, jotta sen käsittely on turvallista.



Suoristussuutin

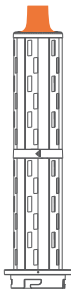

Automaattisesti
kiertyvä osa

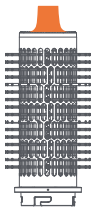

Pyöreä ja
tuuheuttava harja



Ole erittäin varovainen, kun käsittelet kuumia lisäosia. Tartu lisäosiin vain kuvissa osoitetuista kohdista, jotka on suunniteltu tarttumista varten. Jotkut lisäosat voivat vaatia ajoittaista puhdistamista.

Älykäs liitettävyyden Wi-Fi-asetusten ohjeet

Ensimmäinen Wi-Fi-pariliitos

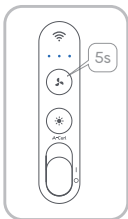

Liitä laite virtalähteeseen

Kytke laitteeseen virta painamalla virtapainiketta ylöspäin.

Siirry pariliitostilaan

Pidä painiketta (+) painettuna viiden sekunnin ajan, kunnes laitteen sininen valo vilkkuu. Sininen valo tarkoittaa, että laite on pariliitostilassa.

Yhdistä DREAME-SOVELLUKSEEN

Manuaalinen yhteys

- Jos olet uusi käyttäjä, lataa ja asenna DREAME-sovellus skannaamalla alla oleva QR-koodi tai hakemalla sovelluskaupasta "DREAME".



DREAME-SOVELLUS

- Avaa DREAME-sovellus ja lisää uusi laite manuaalisesti.
- Valitse laite ja lisää se näytön ohjeiden mukaisesti.

- Valitse Wi-Fi-verkko ja anna verkon salasana.
- Kun yhteys on muodostettu, voit aloittaa laitteen käytön DREAME-sovelluksen kautta.

Skannaa QR-koodi

- Avaa DREAME-sovellus ja käytä sovelluksen omaa skanneria.
- Skannaa QR-koodi laitteella.
- Valitse Wi-Fi-verkko ja anna verkon salasana.
- Laitetta voi käyttää sovelluksen kautta, kun yhteys on muodostettu.

Automaattinen yhteyden uudelleenmuodostaminen

Uudelleenkäynnistyksen jälkeen laite muodostaa automaattisesti yhteyden tallennettuun Wi-Fi-verkkoon. Verkkoa ei tarvitse määrittää uudelleen.

Sovellusopas

Älykäs hiusanalyysi



Avaa DREAME-sovellus ja odota, että yhteys on muodostettu. Voit luoda hiusprofiilin ensimmäisen käyttökerran yhteydessä ja saada räätälöidyn hustenmuotoiluanalyysin.

Yksilöllinen hiustyyli Suositukset



Voit saada hiustyyliehdotuksia, jotka perustuvat hiuksistasi tehtyyn analyysiin ja kasvonpiirteisiisi.

Ammattilaistasoinen hiustenmuotoiluopas

Valitse tyyli yhdellä napautuksella

Kun valitset haluamasi tyylin kirjastosta, laite ottaa automaattisesti käyttöön tietyt esiasetukset, minkä jälkeen voit aloittaa kihartamisen.

Ominaisuuksien manuaalinen säätö

Voit säätää aikaa, lämpötilaa ja muita asetuksia hiustyypisi ja hiustesi pituuden mukaan.

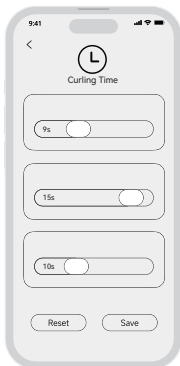

Vaihteittaiset hiustenmuotoiluohjeet

Voit luoda haluamasi hiustyylin noudattamalla sovelluksen ohjeita.

Vertailu ja palaute

Lataa ennen ja jälkeen -kuvat, jotta saat parempia hiustyyli-suosituksia.

FI Laiteohjelmiston päivitys

Ennen päivitystä



- Varmista, että laitteeseen on kytketty virta.
- Laitteen on oltava yhteydessä vakaaseen Wi-Fi-verkkoon.
- Pidä sekä laite että sovellus yhteydessä verkkoon.

Päivityksen vaiheet

- Avaa laitesivu sovelluksessa ja siirry kohtaan **[Asetukset]**.
- Valitse **[Laiteohjelmiston päivitys]**.
- Jos päivitys on saatavilla, napauta **[Lataa ja päivitä]**.
- Odota, kunnes päivitys on valmis. Älä katkaise laitteen virtaa tai käytä laitetta päivittämisen aikana.



Tärkeitä huomautuksia

- Älä katkaise laitteen virtaa tai käytä laitetta millään tavalla päivityksen aikana.
- Jos päivitys epäonnistuu, tarkista verkkoyhteys ja yritä uudelleen.
- Ota yhteyttä asiakastukeen, jos päivittäminen ei onnistu usean yrityksen jälkeen.

Suodatusverkon huoltaminen

Vaihe 1

Kierrä suodatinkantta ja irrota se varren alaosa.

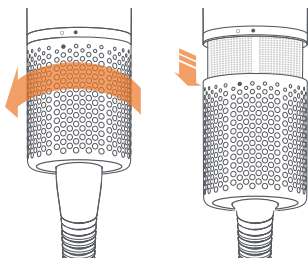

Vaihe 2

Puhdista pöly hellävaraisesti suodatinkannen ja suodatinverkon pinnalta käyttämällä puhdistusharjaa.

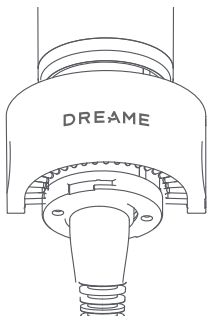

Vaihe 3

Asenna suodatinkansi puhdistuksen jälkeen varteen kiertämällä.

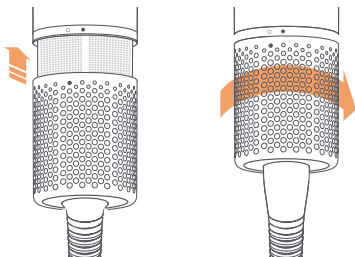

Basisparameters

Tuotteen nimi	Dreame AirStyle Pro HI
Tuotemalli	AMS01A
Nimellisjännite	220-240 V~
Nimellistaajuus	50/60 Hz
Nimellisteho	1400 W
Tuotteen mitat	φ 45 mm × 260 mm
Valmistuspäivä	Näkyvät tuotepakkauksessa

vaatimustenmukaisuusvakuutus



Dreame Trading (Tianjin) Co., Ltd. vakuuttaa täten, että tämä laite on sovellettavien direktiivien ja eurooppalaisten normien sekä niihin tehtyjen muutosten mukainen. EU:n vaatimustenmukaisuusvakuutus on luettavissa kokonaisuudessaan osoitteessa: <https://global.dreametech.com>

WEEE-hävitys- ja kierrätystiedot



Kaikki tuotteet, joissa on tämä symboli, ovat sähkö- ja elektroniikkalaiteromua (WEEE, kuten direktiivissä 2012/19/EU), jota ei saa hävittää lajittelemattoman talousjätteen mukana. Suojaa ihmisten terveyttä ja ympäristöä viemällä laiteromu valtion tai paikallisten viranomaisten määrittämään nimenomaisesti sähkö- ja elektroniikkalaiteromun kierrätykseen tarkoitettuun paikkaan. Oikeanlainen hävittäminen ja kierrätys estää mahdollisia negatiivisia seurauksia ympäristölle ja ihmisten terveydelle. Kysy asentajalta tai paikallisilta viranomaisilta lisätietoja kyseisten paikkojen sijainnista ja käyttöehdoista.

Advarsel

For at undgå elektrisk stød, brand eller andre ulykker på grund af forkert brug, skal du læse brugervejledningen grundigt inden brug og gemme den til senere reference.

- Dette produkt er ikke beregnet til at blive brugt af personer med fysiske, sensoriske eller mentale handicap eller af personer, der mangler relevant erfaring og viden (herunder børn), medmindre de overvåges eller instrueres af en værge for at sikre, at de kan bruge produktet på en sikker måde.
- Lad ikke børn bruge eller lege med produktet. Vær altid opmærksom, hvis du bruger produktet i nærheden af børn. Børn må ikke rengøre eller vedligeholde produktet uden opsyn.
- Hvis netledningen beskadiges, skal den udskiftes af producenten, dennes repræsentant eller en tilsvarende kvalificeret fagmand for at undgå farer.
- Nedsænk ikke apparatet, som indeholder elektriske komponenter, i vand eller andre væsker for at rengøre det. Tag omgående stikket ud af stikkontakten, hvis apparatet falder ned i vand. Fortsæt ikke brugen, selv efter den er tør.
- Hvis du bruger et apparat på badeværelset, skal du tage stikket ud af stikkontakten efter brug, da nærheden til vand kan udgøre en risiko, selv om det er slukket.
- Af hensyn til din sikkerhed bør der være installeret et fejlstrømsrelæ (RCD) med en udløsningsstrøm på maks. 30 mA i den kreds, som forsyner badeværelset. Rådfør dig med en autoriseret elektriker. Fejlstrømsrelæer sælges separat.
- Dette produkt er forsynet med en ikke-selvnulstillende overophedningssikring for at forhindre, at det overophedes. Hvis produktet slår fra, fordi det er overophedet, skal du tage stikket ud af stikkontakten og lade produktet køle af.



- Bemærk: For at undgå farer på grund af utilsigtet nulstilling af overophedningssikringen, må dette apparat ikke tilsluttes via en ekstern afbryder såsom en timer eller tilsluttes et kredsløb, der regelmæssigt tændes og slukkes af forsyningsselskabet.
- Brug ikke dette produkt i nærheden af badekar, brusekabiner, håndvaske eller andre beholdere med vand.
- Bloker ikke luftindtaget og luftudtaget for at undgå fare.
- Hold håret væk fra luftindtaget under brug for at undgå, at det suges ind og medfører potentielle farer.
- Rør ikke ved luftudtaget eller andre varme flader, når apparatet er i brug eller umiddelbart efter brug for at undgå forbrændinger.
- Rør ikke ved stikket eller ved apparatet med våde hænder, da det kan medføre elektrisk stød.
- Træk apparatets stik ud, når den ikke er i brug og før vedligeholdelse og reparation.
- Der må ikke være snoninger eller knuder på netledningen under opbevaring af apparatet, da dette kan forårsage produktskader.
- Hold netledningen væk fra varmekilder og andre ting, som kan beskadige dens isolering.
- Brug ikke apparatet i miljøer, hvor der bruges aerosolprodukter (spray), eller i nærheden af brændbare emner.
- Brug ikke apparatet til andre formål end at tørre hår, og brug det ikke til at tørre tøj eller andre genstande.
- Sørg for at holde en afstand på mindst 10 cm mellem luftindtaget og dit hår. Ellers kan håret blive suget ind i apparatet og forårsage skade.
- Slut kun apparatet til en strømkilde med den nominelle effekt. Brug ikke adaptere eller spændingsomformere, da det kan medføre fare.
- Hvis apparatet ikke fungerer korrekt eller går i stykker, skal du kontakte fabrikanten for at få den repareret. Forsøg ikke selv at adskille det.
- Sørg for at holde en afstand på mindst 3 cm mellem luftudtaget og dit hår. Ellers kan dit hår blive brændt.

- Dette apparat kan bruges sikkert af børn fra 8 år og opefter, samt af personer med nedsatte fysiske eller mentale evner eller manglende erfaring og viden, hvis de overvåges eller har modtaget vejledning om sikker brug af apparatet, så de forstår de potentielle farer.



- Tilbehørsdelene og luftudtagene kan blive varme under brug af produktet. Lad delene køle af, inden de bruges igen.

Til EU-markedet:

Dette apparat kan bruges af børn fra 8 år og opefter og personer med nedsatte fysiske, sensoriske eller mentale evner eller manglende erfaring og viden, hvis de er blevet vejledt eller instrueret i sikker brug af apparatet og forstår de involverede risici.

Børn må ikke lege med apparatet. Rengøring og brugervedligeholdelse må ikke foretages af børn uden opsyn af en voksen.

Andre oplysninger

Pleje af dit Dreame-produkt

- Udfør ikke vedligeholdelses- eller reparationsarbejde, som ikke fremgår af Dreame-brugervejledningen, eller som ikke er blevet anbefalet af Dreames kundeservice.
- Tag altid stikket ud af stikkontakten, før du kontrollerer for problemer. Hvis produktet ikke fungerer, skal du først kontrollere, om stikkontakten virker, og om stikket er isat korrekt.

Lær din hårstyler at kende

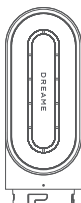

Hurtigtørrer

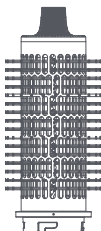

Rund børste til at give fylde

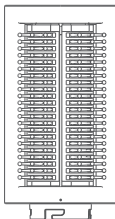

Blød udglatningsbørste

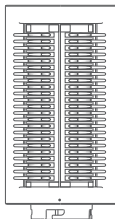

Hård udglatningsbørste

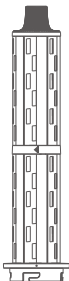

32 mm cylinder til
automatisk
omvikling (venstre)

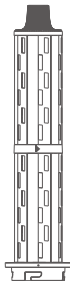

32 mm cylinder til
automatisk
omvikling (højre)

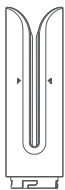

Glattemundstykke

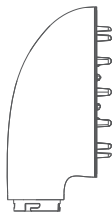

Diffuser-mundstykke



Rengøringsbørste

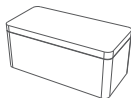

Opbevaringsboks

Introduktion til hårstyleren

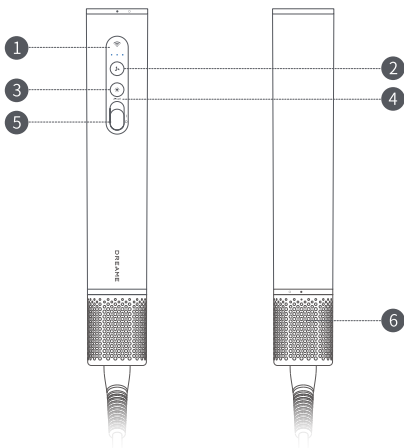

- | | | | |
|---|--|---|-----------------------------------|
| 1 | Indikator for lufttemperatur og -hastighed | 4 | Automatisk krølning og -hastighed |
| 2 | Lufthastighedsknap | 5 | Tænd/sluk-knap |
| 3 | Lufttemperaturknap | 6 | Aftageligt filterdæksel |



Symboleterne på hårstylerens kabinet betyder "Brug ikke hårstyleren i badet".

Illustrationer af produkter, udstyr, brugergrænseflader osv. i brugervejledningen er skematiske diagrammer og er alene vejledende. Som følge af produktudvikling og -opdatering kan det faktiske produkt afvige lidt fra illustrationerne. Der henvises til det faktiske produkt.

Funktionsvælger

Tænd/sluk-knappens position

Skub knappen op/ned for at tænde/slukke for hårstyleren. Skub den opad for at tænde for hårstyleren, og skub den nedad for at slukke hårstyleren.

Før du sætter stikket i stikkontakten, skal du sikre dig, at knappen er i slukket position.

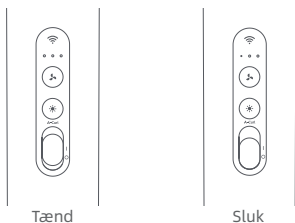

Tilstanden Automatisk krølning

Når apparatet er tændt, skal du skubbe tænd/sluk-knappen let opad for at aktivere funktionen til automatisk krøller. Tryk på knappen igen for at afslutte denne tilstand.

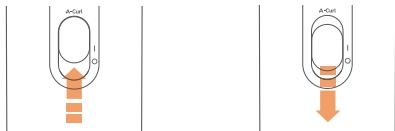

Lufthastighedsindstillinger

Tryk let på knappen til lufthastighed for at skifte mellem lav/middel/høj lufthastighedsindstillinger.



Lav lufthastighed

middel
lufthastighed

Høj lufthastighed

Varmeindstillinger

Tryk let på knappen til indstilling af lufttemperatur for at skifte mellem naturlig, lun og varm luft.



Hvid: naturlig
lufttemperatur

Orange: lun
lufttemperatur

Rød:
varm lufttemperatur

Sådan bruges apparatet

Monter mundstykket

Juster mundstykket så det flugter med kontaktfladen for at tilslutte det til hårstyleren, og drej det mod venstre for at fastgøre det.

1.

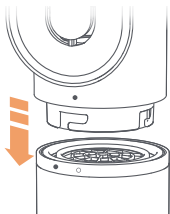

2.



3.

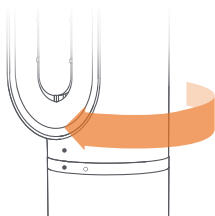

Varmeisoleret spids

Under brug bliver cylinderen til automatisk omvikling, den runde børste til at give fylde og udglatningsmundstykket varmt. For at undgå forbrændinger må du ikke røre ved overfladen på dette udstyr, men kun tage ved dem i den varmeisolerede spids. Hvis du skal skifte udstyr, skal du vente, til dets temperatur er lav nok til, at du kan røre ved udstyret, inden du udskifter det.



Glattmundstykke

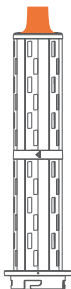

Cylinder til automatisk omvikling

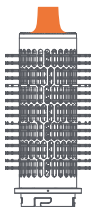

Rund børste til at give fylde



Vær meget forsigtig ved håndtering af varmt udstyr. Rør kun ved udstyret på de områder, som er anvist i illustrationen. Noget udstyr kræver regelmæssig rengøring.

Anvisninger til Wi-Fi-opsætning af smart-forbindelse

Indledende parring med Wi-Fi

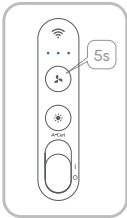

Tilslut enheden til strømmen

Skub tænd/sluk-knappen opad for at tænde enheden.

Gå til parringstilstand

Tryk og hold nede  i 5 sek., indtil det blå lys på enheden blinker, hvilket angiver, at den er gået i parringstilstand.

Opret forbindelse til DREAME-APP

Manuel forbindelse

- Hvis er ny bruger skal du scanne QR-koden nedenfor eller søge efter "DREAME" i app-butikken for at downloade og installere DREAME-appen.



DREAME-APP

- Åbn DREAME-appen, og vælg at tilføje en ny enhed manuelt.
- Følg vejledningen på skærmen for at vælge og tilslutte den tilsvarende enhed.

- Vælg dit Wi-Fi-netværk, og indtast adgangskoden.
- Når forbindelsen er oprettet, kan du begynde at bruge enheden via DREAME-appen.

Scan QR-koden

- Åbn DREAME-appen, og brug dens indbyggede scanner.
- Scan QR-koden på enheden.
- Vælg dit Wi-Fi-netværk, og indtast adgangskoden.
- Betjening er tilgængelig via appen, når der er oprettet forbindelse.

Automatisk genoprettelse af forbindelse

Efter genstart genopretter enheden automatisk forbindelse til dit gemte Wi-Fi-netværk. Det er ikke nødvendigt at sætte netværket op igen.

App-vejledning

Smart Hair-analyse



Åbn DREAME-appen, og vent på, at der oprettes forbindelse. Du kan oprette din hårprofil under førstegangsopsætningen, så du får en personlig stylinganalyse.

Anbefalinger til personlig tilpassede frisurer



Du kan modtage skræddersyede frisurer baseret på din håranalyse og dine ansigtstræk.

Professionel stylingguide

Program til frisering med ét tryk

Vælg din foretrukne stil fra biblioteket, hvorefter enheden automatisk anvender forudindstillede indstillinger for at begynde at krøllningen.

Manuel parameterjustering

Tilpas tid, temperatur og andre indstillinger efter din hårtype og hårlængde.

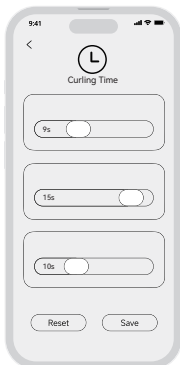

Trin for trin-stylingguide

Følg vejledningen i appen for at opnå den ønskede frisur.

Sammenlign og feedback

Upload før- og efterbilleder for at optimere fremtidige frisureanbefalinger.

Firmwareopdatering

Før opdatering



- Kontrollér, at enheden er tilstrækkeligt opladet.
- Enheden skal være tilsluttet et stabilt Wi-Fi-netværk.
- Hold både enheden og appen online.

Opdateringstrin

- Åbn enhedssiden i appen, og gå til [Indstillinger].
- Vælg [Firmwareopdatering].
- Hvis en opdatering er tilgængelig, skal du trykke på [Download og opdater].
- Vent på, at opdateringen fuldføres. Enheden må ikke slukkes eller benyttes under denne proces.



Vigtige bemærkninger

- Du må ikke slukke for enheden eller bruge den under opdateringsprocessen.
- Hvis opdateringen mislykkes, skal du kontrollere netværksforbindelsen og prøve igen.
- Kontakt kundeservice, hvis problemet fortsætter efter flere forsøg.

Vedligehold af filternetet

Trin 1

Drej filterdækslet, og tag det af bunden af håndtaget.

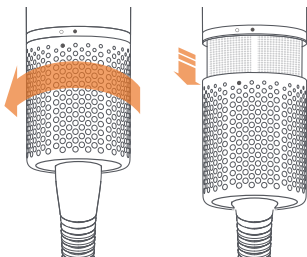

Trin 2

Brug rengøringsbørsten til forsigtigt at fjerne støv fra filterdækslets overflade og fra filternettet.

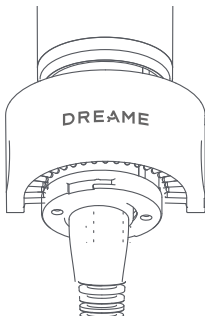

Trin 3

Sæt filterdækslet på bunden af håndtaget, og drej det på plads.

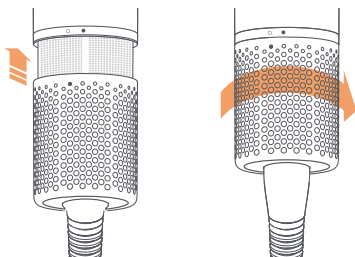

Tekniske data

Produkt navn	Dreame AirStyle Pro HI
Produkt model	AMS01A
Nominel spænding	220-240 V~
Mærkefrekvens	50/60 Hz
Nominel effekt	1400 W
Produkt mål	φ 45 mm × 260 mm
Produktionsdato	Vist på emballagen

EU-overensstemmelseserklæring



Vi, Dreame Trading (Tianjin) Co., Ltd., erklærer hermed, at dette udstyr er i overensstemmelse med de gældende direktiver og europæiske normer og ændringer. Den fulde ordlyd af EU-overensstemmelseserklæringen findes på følgende internet adresse:
<https://global.dreametech.com>

Oplysninger om bortskaffelse og genbrug i henhold til WEEE



Alle produkter med dette symbol er elektrisk affald og elektronisk udstyr (WEEE som i direktiv 2012/19/EU), som ikke bør blandes med usorteret husholdningsaffald. I stedet bør du beskytte folkesundheden og miljøet ved at aflevere dit brugte udstyr på et indsamlingssted til genbrug af elektrisk og elektronisk affald som er godkendt af myndighederne. Korrekt bortskaffelse og genbrug vil være med til at forhindre eventuelle negative konsekvenser for miljøet og folkesundheden. Kontakt installatøren eller de lokale myndigheder for at få flere oplysninger om stedet samt vilkår og betingelser for sådanne indsamlingssteder.

Ostrzeżenie

Aby nie dopuścić do porażenia prądem elektrycznym, pożaru lub innych wypadków spowodowanych niewłaściwym użytkowaniem, przed użyciem produktu należy uważnie zapoznać się z treścią instrukcji obsługi, a jej egzemplarz zachować na przyszłość.

- Z niniejszego urządzenia mogą korzystać osoby z niepełnosprawnością fizyczną, sensoryczną lub umysłową, oraz osoby bez odpowiedniego doświadczenia i wiedzy (co dotyczy również dzieci) pod warunkiem, że znajdują się pod opieką osoby odpowiedzialnej za ich bezpieczeństwo, oraz udzielono im przeszkolenia w zakresie bezpiecznego korzystania z produktu.
- Dzieciom nie należy pozwalać na korzystanie z produktu ani używanie go jako zabawki. Podczas używania produktu w pobliżu dzieci należy zachować szczególną ostrożność. Dzieciom pozostającym bez nadzoru nie wolno czyścić ani konserwować produktu.
- W przypadku uszkodzenia przewodu zasilającego, jego naprawę lub wymianę należy zlecić serwisantom producenta, pracownikom działu konserwacji lub osobom o podobnych uprawnieniach, co pozwoli na wyeliminowanie zagrożeń.
- Urządzenie zawiera elementy elektryczne, dlatego nie wolno zanurzać go w wodzie ani innych płynach. Jeżeli urządzenie wpadnie do wody, należy je niezwłocznie odłączyć od źródła zasilania. Nie wolno z niej nadal korzystać, nawet po jej wyschnięciu.
- W przypadku korzystania z urządzenia w łazience, po użyciu należy je odłączyć od źródła zasilania. W pobliżu wody produkt nadal stwarza zagrożenie, nawet gdy jest wyłączony.
- Celem zapewnienia dodatkowej ochrony, w obwodzie elektrycznym zasilającym łazienkę zaleca się zainstalowanie wyłącznika różnicowoprądowego (RCD) o znamionowym prądzie różnicowym nieprzekraczającym 30 mA. Skonsultować się z instalatorem RCD. Wyłącznik RCD należy nabyć osobno.
- Produkt wyposażony jest w samoczynnie resetujący się wyłącznik termiczny, chroniący go przed przegrzaniem. W przypadku samoczynnego wyłączenia się urządzenia z powodu przegrzania należy je odłączyć od źródła zasilania i poczekać, aż ostygnie.



- Uwaga: urządzenia nie należy podłączać do źródła zasilania poprzez zewnętrzne urządzenia przetwarzające, np. regulatory czasowe, ani podłączać do obwodu okresowo włączanego i wyłączanego przez podzespoły ogólnego przeznaczenia, gdyż może to spowodować przypadkowe zresetowanie zabezpieczenia termicznego, a przez to stanowić zagrożenie.
- Z urządzenia nie należy korzystać w pobliżu wanny, prysznicza, umywalki lub naczyń wypełnionych wodą.
- Nie należy zatykać otworów wlotowych i wylotowych powietrza, gdyż stwarza to zagrożenie.
- Do otworów wlotowych powietrza nie należy zbliżać włosów, gdyż grozi to ich wciągnięciem i stwarza potencjalne zagrożenie.
- Aby nie dopuścić do poparzenia, podczas użytkowania urządzenia i bezpośrednio po jego wyłączeniu nie należy dotykać otworu wylotowego powietrza ani innych rozgrzanych powierzchni.
- Wtyczki ani żadnej części urządzenia nie wolno dotykać mokrymi rękami, gdyż grozi to porażeniem prądem elektrycznym.
- W czasie, gdy nie korzysta się z urządzenia, a także przed przystąpieniem do prac konserwacyjnych lub naprawczych, urządzenie należy odłączyć od zasilania.
- Podczas przechowywania urządzenia nie należy skręcać ani zapętląć przewodu zasilającego, gdyż grozi to jego uszkodzeniem.
- Przewodu zasilającego nie należy zbliżać do źródeł ciepła i przedmiotów, które mogą uszkodzić jego izolację ochronną.
- Produktu nie należy użytkować w miejscach, w których używa się produktów w aerozolu lub w których znajdują się materiały łatwopalne.
- Urządzenia nie należy używać do innych celów, np. do suszenia odzieży lub innych przedmiotów.
- Pomiędzy otworem wlotowym powietrza a włosami należy zachować odległość co najmniej 10 cm. W przeciwnym wypadku włosy mogą zostać wciągnięte przez urządzenie, powodując jego uszkodzenie.
- Urządzenie należy podłączyć do źródła prądu o wartościach zgodnych z wartościami podanymi na tabliczce znamionowej. Nie należy używać adapterów wtyczek ani przetworników napięcia, gdyż stwarza to zagrożenie.
- Jeżeli urządzenie nie działa prawidłowo lub ulegnie usterce, należy skontaktować się z producentem w celu dokonania naprawy. Nie wolno podejmować prób samodzielnego rozbierania urządzenia na części.
- Pomiędzy otworem wylotowym powietrza a włosami należy zachować odległość co najmniej 3 cm. W przeciwnym razie włosy mogą ulec uszkodzeniom termicznym.

- Dzieci w wieku 8 lat i starsze, a także osoby o ograniczonej sprawności fizycznej lub umysłowej oraz osoby bez odpowiedniego doświadczenia lub wiedzy mogą bezpiecznie korzystać z urządzenia pod warunkiem, że znajdują się pod nadzorem lub udzielono im instruktażu na temat bezpiecznego użytkowania, dzięki czemu są świadome potencjalnych zagrożeń.



- Podczas użytkowania produktu elementy wyposażenia i otwory wentylacyjne nagrzewają się do wysokiej temperatury. Przed ponownym użyciem należy poczekać do chwili, gdy ostygną.

Na rynek UE:

Z urządzenia mogą korzystać dzieci w wieku co najmniej 8 lat i osoby o ograniczonych możliwościach fizycznych, sensorycznych lub umysłowych oraz osoby nieposiadające doświadczenia ani wiedzy, o ile używają one tego urządzenia pod nadzorem lub zostały poinstruowane co do jego bezpiecznego użytkowania i rozumieją związane z tym zagrożenia.

Dzieci nie powinny bawić się urządzeniem. Dzieci nie powinny przeprowadzać czyszczenia i konserwacji bez nadzoru.

Dbanie o produkt Dreame

- Nie należy podejmować żadnych działań konserwacyjnych ani dokonywać napraw poza tymi, które opisano w niniejszej instrukcji obsługi urządzenia
- Dreame, lub które zaleci personel infolinii Dreame. Przed podjęciem próby zdiagnozowania usterek produkt należy zawsze odłączyć od źródła zasilania. Jeśli produkt nie działa, w pierwszej kolejności należy sprawdzić, czy w gnieździe sieciowym jest prąd i czy wtyczka jest prawidłowo włożona.

Poznaj swoje urządzenie do stylizacji fryzur

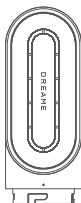

Szybka suszarka

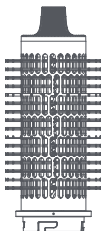

Okrągła szczotka do zwiększania objętości

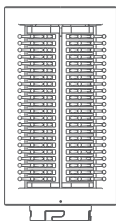

Mięka szczotka wygładzająca

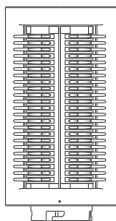

Twarda szczotka wygładzająca



Wątek z automatycznym
nawijaniem 32 mm
(lewy)

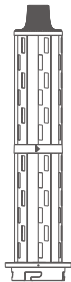

Wątek z automatycznym
nawijaniem 32 mm
(prawy)



Nasadka prostująca

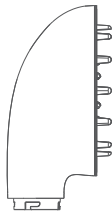

Dysza dyfuzora



Szczoteczka do
czyszczenia

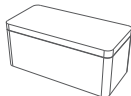

Pudełko

Wprowadzenie do urządzenia do stylizacji fryzur

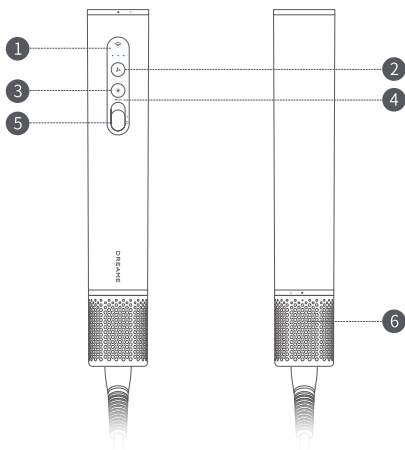

- | | | | |
|---|---|---|--------------------------|
| 1 | Wskaźnik temperatury i prędkości nadmuchiwanego powietrza | 4 | Automatyczne podkręcanie |
| 2 | Przycisk regulacji prędkości nadmuchiwanego powietrza | 5 | Zasilanie |
| 3 | Przycisk temperatury nadmuchiwanego powietrza | 6 | Zdejmowana osłona filtra |



Symbole na korpusie urządzenia do stylizacji fryzur oznaczają „Nie należy używać urządzenia do stylizacji fryzur w trakcie brania kąpeli lub prysznica”.

Ilustracje produktów, nasadek, interfejsów użytkownika itp. w instrukcji obsługi mają charakter wyłącznie poglądowy. Ze względu na aktualizację i modernizację produktu rzeczywisty produkt może nieznacznie różnić się od schematu. Należy zapoznać się z rzeczywistym produktem.

Funkcja przetącania

Pozycja przetącnika wł./wył.

Aby szybko włączyć/wyłączyć urządzenie do stylizacji fryzur, przesunąć przycisk przetącnika w górę/w dół.

Aby włączyć urządzenie do stylizacji fryzur, przesunąć przetącnik w górę, natomiast aby je wyłączyć, przesunąć przetącnik w dół.

Przed podłączeniem wtyczki zasilania upewnij się, że przycisk przetącnika znajduje się w pozycji wyłączenia.

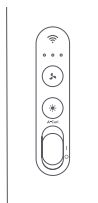

Włączenie

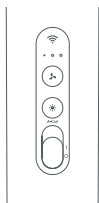

Wyłączenie

Tryb automatycznego podkręcania

Gdy zasilanie jest włączone, lekko przesunąć przycisk zasilania w górę, aby włączyć tryb automatycznego podkręcania. Aby wyłączyć ten tryb, przesunąć przetącnik w dół.

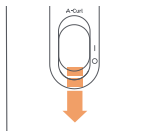
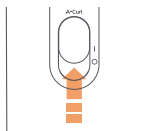

Ustawienia prędkości nadmuchiwanego powietrza

Lekko naciskaj przycisk prędkości nadmuchu powietrza, aby przełączać ustawienia: mała/średnia/duża.



Mała prędkość nadmuchiwanego powietrza



Średnia prędkość nadmuchiwanego powietrza



Duża prędkość nadmuchiwanego powietrza

Ustawienia temperatury

Lekko naciśnij przycisk temperatury nadmuchiwanego powietrza, co umożliwi wybór jednej z trzech możliwości: nadmuch naturalny/ciepły/gorący.



Kolor biały:
nadmuch naturalny



Kolor pomarańczowy:
nadmuch ciepły



Kolor czerwony:
nadmuch gorący

Sposób użytkowania

Sposób założenia nasadki

Wyrównaj nasadkę względem złącza i zamocuj ją na urządzeniu do stylizacji fryzur, obracając w lewo.

1.

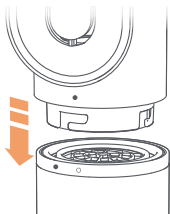

2.



3.

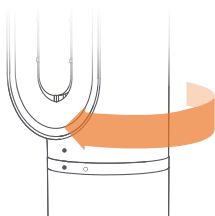

PL Końcówka z izolacją termiczną

Podczas użytkowania wałek owijający automatycznie, okrągła szczotka do zwiększania objętości włosów oraz nasadka prostująca nagrzewają się do wysokiej temperatury. Ręką można chwycić wyłącznie końcówkę z izolacją termiczną. Dotknięcie nasadki w innym miejscu grozi poparzeniem. W razie konieczności wymienienia nasadki, przed jej zdjęciem poczekaj kilka minut, aż jej temperatura spadnie do bezpiecznego poziomu.



Nasadka prostująca

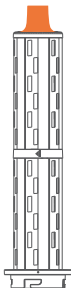

Wałek owijający automatycznie

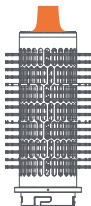

Okrągła szczotka do zwiększania objętości



Wymieniając rozgrzane nasadki należy zachować szczególną ostrożność. Dotykać można wyłącznie miejsca nasadek wskazane na ilustracji. Niektóre nasadki mogą wymagać okresowego czyszczenia.

Inteligentna łączność

Instrukcja konfiguracji Wi-Fi

Początkowe parowanie z Wi-Fi

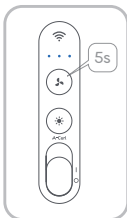

Podłączanie zasilania urządzenia

Aby włączyć urządzenie, uruchom jego zasilanie, przesuwając przetącznik zasilania w górę.

Włączanie trybu parowania

Naciśnij i przytrzymaj przycisk (☰) przez 5 s, aż niebieska kontrolka na urządzeniu zacznie migać, sygnalizując, że urządzenie jest w trybie parowania.

Łączenie z aplikacją DREAME

Połączenie ręczne

- Jeśli jesteś nowym użytkownikiem, zeskanuj poniższy kod QR lub wyszukaj „DREAME” w sklepie z aplikacjami, aby pobrać i zainstalować aplikację DREAME.



APLIKACJA DREAME

- Otwórz aplikację DREAME i wybierz ręczne dodawanie nowego urządzenia.
- Postępuj zgodnie z instrukcjami wyświetlanymi na ekranie, aby wybrać i podłączyć odpowiednie urządzenie.

- Wybierz sieć Wi-Fi i wprowadź hasło.
- Po pomyślnym nawiązaniu połączenia możesz rozpocząć korzystanie z urządzenia za pośrednictwem aplikacji DREAME.

Skanowanie kodu QR

- Otwórz aplikację DREAME i skorzystaj z wbudowanego skanera.
- Zeskanuj kod QR za pomocą urządzenia.
- Wybierz sieć Wi-Fi i wprowadź hasło.
- Po pomyślnym nawiązaniu połączenia możliwa jest obsługa za pośrednictwem aplikacji.

Automatyczne wznowienie połączenia

Po ponownym uruchomieniu urządzenie automatycznie połączy się z zapisaną siecią Wi-Fi. Nie ma potrzeby ponownego konfigurowania sieci.

Przewodnik po aplikacji Inteligentna analiza włosów



Otwórz aplikację DREAME i poczekaj na pomyślne nawiązanie połączenia. Podczas pierwszej konfiguracji można utworzyć profil włosów na potrzeby spersonalizowanej analizy stylizacji.

Spersonalizowane zalecenia dotyczące fryzury



Możesz otrzymywać dostosowane sugestie dotyczące fryzury na podstawie analizy włosów i rysów twarzy.

Profesjonalny przewodnik po stylizacjach

Wybrana fryzura za jednym dotknięciem

Wybierz preferowaną fryzurę z biblioteki, a urządzenie automatycznie zastosuje odpowiednie ustawienia wstępne, aby rozpocząć podkręcanie.

Ręczna regulacja parametrów

Dostosuj czas, temperaturę i inne ustawienia w zależności od długości oraz innych cech włosów.

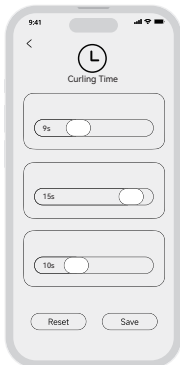

Szczegółowy przewodnik po stylizacjach

Postępuj zgodnie z instrukcjami w aplikacji, aby uzyskać pożądaną fryzurę.

Porównanie i informacja zwrotna

Przesyłaj zdjęcia przed i po, aby zoptymalizować przyszłe zalecenia dotyczące fryzury.

Aktualizacja oprogramowania sprzętowego

Przed aktualizacją



- Upewnij się, że urządzenie jest włączone.
- Urządzenie musi być połączone do stabilnej sieci Wi-Fi.
- Urządzenie i aplikacja muszą być w trybie online.

Etapy aktualizacji

- Otwórz stronę urządzenia w aplikacji i przejdź do obszaru [Ustawienia].
- Wybierz opcję [Aktualizacja oprogramowania sprzętowego].
- Jeśli dostępna jest aktualizacja, dotknij opcji [Pobierz i zaktualizuj].
- Poczekaj na zakończenie aktualizacji. Podczas tego procesu nie należy wyłączać urządzenia ani wykonywać na nim operacji.



Ważne uwagi

- Podczas aktualizacji nie należy wyłączać urządzenia ani wykonywać na nim żadnych operacji.
- Jeśli aktualizacja nie powiedzie się, sprawdź swoje połączenie sieciowe i spróbuj ponownie.
- Jeśli problem nie ustąpi po kilku próbach, skontaktuj się z działem obsługi klienta.

Konserwacja siateczki filtra

Krok 1

Przekręć osłonę filtra i odłącz ją od dolnej części uchwyty.

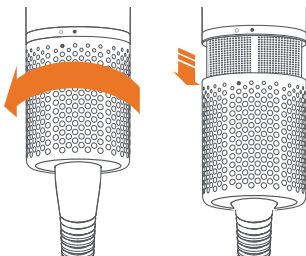

Krok 2

Używając szczoteczki do czyszczenia delikatnie usuń kurz z powierzchni osłony filtra i siateczki filtra.

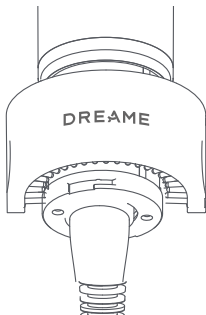

Krok 3

Po wyczyszczeniu załóż osłonę filtra nakręcając ją na uchwyt.

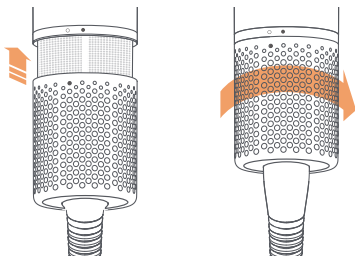

Podstawowe parametry

Nazwa produktu	Dreame AirStyle Pro HI
Model produktu	AMS01A
Napięcie znamionowe	220-240 V~
Częstotliwość znamionowa	50/60 Hz
Moc znamionowa	1400 W
Wymiary produktu	φ 45 mm × 260 mm
Data produkcji	Wskazana na opakowaniu produktu

Deklaracja zgodności UE



Firma Dreame Trading (Tianjin) Co., Ltd. niniejszym oświadcza, że to urządzenie jest zgodne z obowiązującymi dyrektywami i normami europejskimi oraz ich poprawkami. Pełny tekst deklaracji zgodności UE jest dostępny pod następującym adresem internetowym: <https://global.dreametech.com>

Oplysninger om bortskaffelse og genbrug i henhold til WEEE



Wszystkie produkty oznaczone tym symbolem to zużyty sprzęt elektryczny i elektroniczny (WEEE zgodnie z dyrektywą 2012/19/UE), którego nie należy wyrzucać wraz z niesortowanymi odpadami komunalnymi. Należy chronić zdrowie ludzkie i środowisko naturalne, przekazując zużyty sprzęt do wyznaczonego przez rząd lub władze lokalne punktu zbiórki zużytego sprzętu elektrycznego i elektronicznego w celu recyklingu. Prawidłowo przeprowadzone utylizacja i recykling pomagają zapobiegać potencjalnym niekorzystnym skutkom dla środowiska i zdrowia ludzkiego. Aby uzyskać więcej informacji na temat lokalizacji punktów zbiórki oraz regulaminu obowiązującego w tych miejscach, skontaktuj się z instalatorem lub władzami lokalnymi.

Uyarı

Elektrik çarpması, yangın veya yanlış kullanımdan kaynaklanan diğer kazaları önlemek için lütfen kullanmadan önce kullanım kılavuzunu dikkatlice okuyun ve gelecekte başvurmak üzere uygun şekilde saklayın.

- Bu ürün, ürünü güvenli bir şekilde kullanabildiklerinden emin olmak için gözetim altında tutulmadıkları ve talimat verilmediği sürece fiziksel, duyuşsal veya zihinsel engelli olan veya yeterli deneyime ve bilgiye sahip olmayan kişiler (çocuklar dahil) kullanılamaz.
- Çocukların ürünü çalıştırmasına veya oyuncak olarak kullanmasına izin vermeyin. Ürünü çocukların yakınında kullanırken her zaman dikkatli olun. Çocuklar gözetim olmadan ürünü temizlememeli veya bakımını yapmamalıdır.
- Güç kablosu hasar gördüğü takdirde, tehlikeyi önlemek için üreticiden, bakım bölümünden veya benzer bir bölümden profesyonel personel tarafından değiştirilmelidir.
- Elektrikli bileşenler içeren cihazı temizlik için suya veya başka bir sıvıya daldırmayın. Cihaz suya düşerse hemen cihazın fişini çekin. Kuruduktan sonra bile kullanmaya devam etmeyin.
- Banyoda bir cihaz kullanırken kapalı olsa bile suyun yakınında tehlike riski bulunduğundan lütfen kullandıktan sonra fişini çekin.
- Daha fazla koruma için banyonun elektrik devresi besleme gücüne en fazla 30 mA değerinde nominal kaçak çalışma akımına sahip bir kaçak akım rölesi (RCD) takılması önerilir. Bir RCD kurulum yetkilisi ile iletişime geçin. RCD ayrı satılır.
- Bu ürün, aşırı ısınmayı önlemek için kendi kendini sıfırlamayan bir termal güvenlik devre kesici ile donatılmıştır. Ürün aşırı ısınma nedeniyle kapanırsa fişini ana güç prizinden çekin ve soğumasını bekleyin.



- Not: Termal koruyucunun istenmeden serbest kalmasının yol açabileceği tehlikeleri önlemek için bu cihaza zamanlayıcı gibi harici bir anahtarlama cihazı üzerinden elektrik verilmemeli veya cihaz genel amaçlı bileşenler tarafından periyodik olarak açılıp kapatılan bir devreye bağlanmamalıdır.
- Bu ürünü küvetin, duş teknesinin, lavabonun veya içinde su bulunan diğer kapların yakınında kullanmayın.
- Tehlikeleri önlemek için hava girişini veya çıkışını kapatmayın.
- Dolaşmayı ve olası tehlikeleri önlemek için kullanım sırasında saçınızı hava girişinden uzak tutun.
- Yanıklardan kaçınmak için cihaz kullanımdayken veya cihazı kapattıktan hemen sonra hava çıkışına veya diğer ısınmış yüzeylere dokunmayın.
- Elektrik çarpmasını önlemek için fişe veya ürünün herhangi bir parçasına ıslak elle dokunmayın.
- Lütfen cihazı kullanmadığınızda veya bakım ya da onarım yapmadan önce fişini çekin.
- Cihazı saklarken hasar görmesini önlemek için güç kablosunu bükmeyin veya düğümlemeyin.
- Güç kablosunu ısı kaynaklarından ve koruyucu muhafazasını tehlikeye atabilecek alanlardan uzak tutun.
- Cihazı aerosol (sprey) ürünlerin kullanıldığı yerlerde veya alev alabilecek kaynakların yakınında kullanmayın.
- Cihazı saç kurutmanın dışında (örneğin giysi veya diğer nesnelere kurutmak için) kullanmayın.
- Lütfen hava girişi ile saçınız arasında en az 10 cm mesafe bırakın. Aksi takdirde saçınız cihaza çekilebilir ve hasara neden olabilir.
- Cihazı yalnızca nominal güç kaynağıyla kullanın. Tehlikelerden kaçınmak için evrensel fişler veya voltaj dönüştürücüler kullanmayın.
- Cihaz normal değilse veya bozulursa onarım için lütfen üreticiyle iletişime geçin. Kendiniz sökmeyin.
- Lütfen hava çıkışı ile saçınız arasında en az 3 cm mesafe bırakın. Aksi takdirde saçınız yanabilir.

- 8 yaş ve üzeri çocuklar, fiziksel veya zihinsel yetenekleri azalmış veya deneyim ve bilgi eksikliği olan kişiler, olası tehlikeleri anlamalarını sağlayan uygun gözetim veya güvenli kullanım konusunda rehberlik sağlandığı takdirde cihazı güvenle kullanabilirler.



- Ürünün kullanımı sırasında, aksesuarlar ve hava çıkışları ısınır. Ürünü tekrar kullanmadan önce bu kısımları soğumaya bırakın.

AB pazarı için:

Bu cihaz, 8 yaş ve üzeri çocuklar ve fiziksel, duyuşal veya zihinsel yetenekleri kısıtlı ya da deneyim ve bilgi eksikliği olan kişiler tarafından, kendilerine cihazın güvenli bir şekilde kullanılmasına ilişkin denetim veya talimat sağlanması ve olası tehlikeleri anlamaları halinde kullanılabilir.

Çocuklar cihazla oynamamalıdır. Temizlik ve kullanıcı bakımı, gözetim altında olmayan çocuklar tarafından yapılmamalıdır.

TR Diğer bilgiler

Dreame ürününüzün bakımı

- Bu Dreame kullanım kılavuzunda talimat verilen veya Dreame Yardım Hattı personeli tarafından önerilenler dışında herhangi bir bakım veya onarım yapmayın.
- Sorunları kontrol etmeden önce ürünü her zaman ana şebekeden ayırın. Ürün çalışmadığı takdirde, ilk olarak ana prizde güç olup olmadığını ve prizin düzgün takılı olup olmadığını kontrol edin.

Saç şekillendiricinizi tanıyın

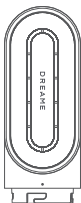

Hızlı kurutucu

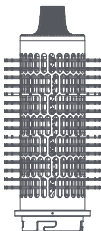

Yuvarlak hacimlendirme fırçası

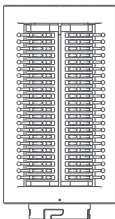

Yumuşak düzleştirme fırça

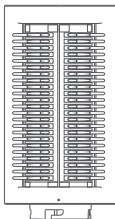

Sert düzleştirme fırçası



32 mm otomatik
sarmalı bigudi
(sol)

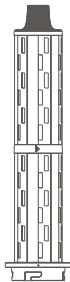

32 mm otomatik
sarmalı bigudi
(sağ)

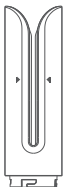

Düzleştirme başlığı

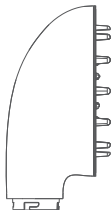

Difüzör başlığı



Temizleme fırçası

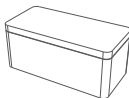

Saklama kutusu

TR Saç Şekillendiriciye Giriş

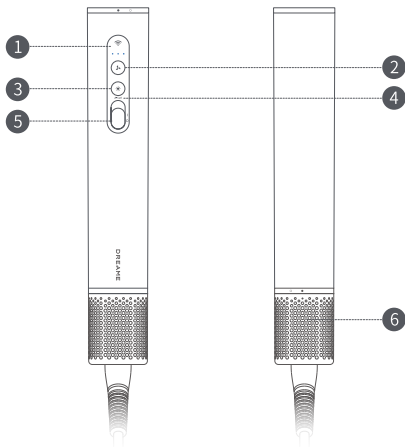

- 1 Üfleme sıcaklığı ve hız göstergesi
- 2 Üfleme hızı düğmesi
- 3 Üfleme sıcaklığı düğmesi

- 4 Otomatik Bukle
- 5 Güç
- 6 Çıkarılabilir filtre kapağı



Şekillendirici gövdesindeki semboller, "Saç şekillendiriciyi banyo veya duş sırasında kullanmayın" anlamına gelir.

Ürünün, aksesuarların, kullanıcı ara birimlerinin vb. kılavuzdaki çizimleri şematik çizimlerdir ve yalnızca referans amaçlıdır. Ürün sürümünün güncellenmesi ve yükseltilmesi gibi sebeplerle gerçek ürün, şematik çizimlerden biraz farklı olabilir. Lütfen asıl ürünü dikkate alın.

İşlev Değiştirme

Açma/Kapatma konumu

Saç şekillendiriciyi hızla açmak/kapatmak için açma/kapatma düğmesini yukarı/aşağı itin. Saç şekillendiriciyi açmak için yukarı itin, kapatmak için aşağı itin.

Elektrik fişini bağlamadan önce, açma/kapatma düğmesinin kapalı konumda olduğundan emin olun.

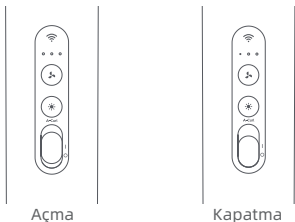

Otomatik Bukle modu

Güç açıkken saç şekillendirme için otomatik bukle modunu etkinleştirmek üzere güç düğmesini hafifçe yukarı doğru itin. Bu moddan çıkmak için düğmeyi tekrar itin.

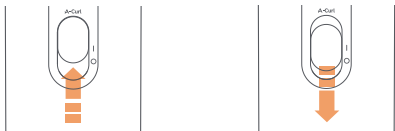

Üfleme hızı ayarları

Düşük/orta/yüksek üfleme hızı ayarları arasında geçiş yapmak için üfleme hızı düğmesine hafifçe basın.



Düşük üfleme hızı

Orta üfleme hızı

Yüksek üfleme hızı

Isı ayarları

Doğal/ılık/sıcak üfleme hızı ayarları arasında geçiş yapmak için üfleme hızı düğmesine hafifçe basın.



Beyaz: doğal
üfleme

Turuncu: ılık
üfleme

Kırmızı: sıcak üfleme

Nasıl Kullanılır?

Başlığı bağlayın

Başlığı saç şekillendiriciye takmak için ara birim ile hizalayın ve sola doğru döndürerek sabitleyin.

1.

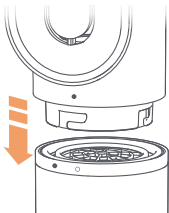

2.



3.

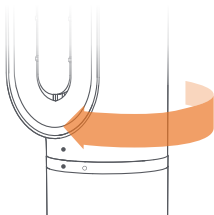

TR Isı yalıtımlı uç

Otomatik sarmalı bigudi, yuvarlak hacimlendirme fırçası ve düzleştirme başlığı kullanım sırasında ısınır. Yanmayı önlemek için bir aksesuarın yüzeyine ısı yalıtımlı uçtan başka bir yerden elinizle dokunmayın. Başka bir aksesuarla değiştirmeniz gerekiyorsa aksesuarları değiştirmeden önce ısı dokunabileceğiniz bir seviyeye düşene kadar bekleyin.



Düzleştirme başlığı

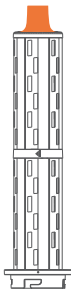

Otomatik sarmalı bigudi

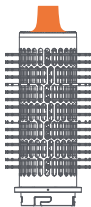

Yuvarlak hacimlendirme fırçası



Sıcak aksesuarları tutarken çok dikkatli olun. Aksesuarları yalnızca şemada gösterilen belirlenmiş alanlardan kavrayın. Bazı aksesuarlar periyodik temizlik gerektirebilir.

Akıllı Bağlantı

Wi-Fi Kurulum Talimatları

İlk Kez Wi-Fi Eşleştirme

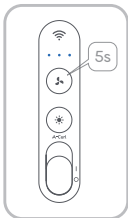

Cihaz Gücünü Bağlayın

Cihazı açmak için güç düğmesini yukarı doğru itin.

Eşleştirme Moduna Girin

Cihaz üzerindeki mavi ışık yanıp sönerek cihazın eşleştirme moduna girdiğini gösterene kadar 5 saniye boyunca  düğmesini basılı tutun.

DREAME UYGULAMASINA bağlanın

Manuel Bağlantı

- Yeni kullanıcılar için: Lütfen aşağıdaki QR kodunu tarayın veya DREAME uygulamasını indirip yüklemek için uygulama mağazasında "DREAME" ögesini arayın.



- DREAME Uygulamasını açın ve manuel olarak yeni bir cihaz ekleme seçeneğini belirleyin.
- İlgili cihazı seçmek ve bağlamak için ekrandaki talimatları izleyin.

DREAME UYGULAMASI

- Wi-Fi ağınıza seçin ve parolayı girin.
- Bağlantı başarılı olduğunda cihazı DREAME Uygulaması üzerinden kullanmaya başlayabilirsiniz.

QR Kodunu tarayın

- DREAME Uygulamasını açın ve dahili tarayıcısını kullanın.
- Cihaz üzerindeki QR kodunu tarayın.
- Wi-Fi ağınıza seçin ve parolayı girin.
- Başarıyla bağlandıktan sonra uygulama aracılığıyla işlem yapabilirsiniz.

Otomatik Yeniden Bağlanma

Cihaz yeniden başlatıldıktan sonra kayıtlı Wi-Fi ağınıza otomatik olarak yeniden bağlanır. Ağı yeniden kurmanıza gerek kalmaz.

Uygulama Kılavuzu

Akıllı Saç Analizi



DREAME Uygulamasını açın ve bağlantının başarıyla kurulmasını bekleyin. Kişiselleştirilmiş şekillendirme analizi için ilk kurulum sırasında saç profilinizi oluşturabilirsiniz.

Kişiyeye Özel Saç Stili Öneriler



Saç analizinize ve yüz özelliklerinize göre özel saç stili önerileri alabilirsiniz.

Profesyonel Şekillendirme Kılavuzu

Tek Dokunuşla Şekillendirme Uygulaması

Kitaptıktan tercih ettiğiniz stili seçtiğinizde, cihaz bukle yapmaya başlamak için otomatik olarak önceden yapılandırılmış ayarları uygular.

Manuel Parametre Ayarı

Süreyi, sıcaklığı ve diğer ayarları saç tipinize ve uzunluğunuza göre özelleştirin.

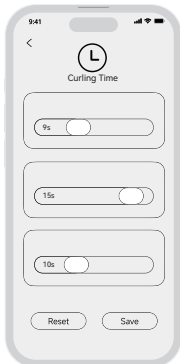

Adım Adım Şekillendirme Kılavuzu

İstediğiniz saç stilini elde etmek için uygulama içi talimatları izleyin.

Karşılaştırma ve Geri Bildirim

Gelecekteki saç stili önerilerini optimize etmeye yardımcı olması için öncesi-sonrası fotoğrafları yükleyin.

Bellenim Güncellemesi

Güncellemeden Önce



- Cihazın açık olduğundan emin olun.
- Cihazın sabit bir Wi-Fi ağına bağlı olması gerekir.
- Hem cihazı hem de uygulamayı çevrimiçi tutun.

Güncelleme Adımları

- Uygulamada cihaz sayfasını açın ve **[Ayarlar]** ögesine gidin.
- **[Bellenim Güncellemesi]** ögesini seçin.
- Güncelleme varsa **[İndir ve Güncelle]** ögesine dokununuz.
- Güncellemenin tamamlanmasını bekleyin. Bu işlem sırasında cihazı kapatmayın veya çalıştırmayın.



Önemli Notlar

- Güncelleme sırasında cihazı kapatmayın veya herhangi bir işlem yapmayın.
- Güncelleme başarısız olursa ağ bağlantınızı kontrol edin ve tekrar deneyin.
- Birkaç denemeden sonra sorun devam ederse lütfen müşteri destek ekibiyle iletişime geçin.

Filtre Ađının Bakımı

1.Adım

Filtre kapađını çevirin ve tutma yerinin alt kısmından ayırın.

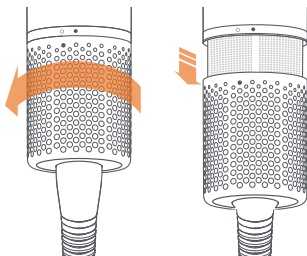

2.Adım

Filtre kapađının ve filtre ađının yüzeyindeki tozu bir temizlik fırçasıyla nazikçe temizleyin.

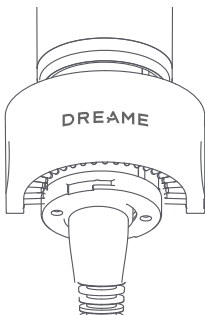

3.Adım

Temizledikten sonra, filtre kapağını döndürerek tutma yerine takın.

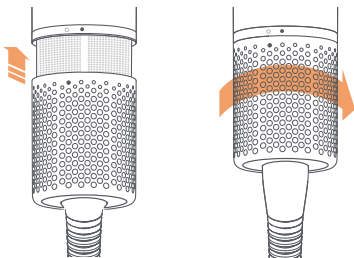

Temel Parametreler

TR

Ürün adı	Dreame AirStyle Pro HI
Ürün modeli	AMS01A
Nominal gerilim	220-240 V~
Nominal frekans	50/60 Hz
Nominal güç	1400 W
Ürün boyutları	φ 45 mm × 260 mm
Üretim tarihi	Ürün ambalajında gösterilmektedir



Dream Trading (Tianjin) Co., Ltd. olarak, bu ekipmanın geçerli Direktifler, Avrupa Normları ve değişikliklerle uyumlu olduğunu beyan ederiz. AB uygunluk beyanının tam metnini aşağıdaki internet adresinde bulabilirsiniz adres: <https://global.dreametech.com>

Oplysninger om bortskaffelse og genbrug i henhold til WEEE



Bu sembolü taşıyan tüm ürünler, ayrıştırılmamış evsel atıklarla karıştırılmaması gereken atık elektrikli ve elektronik ekipmanlardır (2012/19/ AB direktifinde olduğu üzere WEEE). Bunun yerine atık ekipmanınızı, atık elektrikli ve elektronik ekipmanın geri dönüşümü için devlet veya yerel makamlar tarafından belirlenen toplama noktalarına teslim ederek insan sağlığını ve çevreyi korumanız gerekir. Doğru imha ve geri dönüşüm, çevreye ve insan sağlığına yönelik potansiyel olumsuz sonuçların önlenmesine yardımcı olur. Bu tür toplama noktalarının konumları ile hüküm ve koşulları hakkında daha fazla bilgi için lütfen kurulumu yapan kişiyle veya yerel yetkililerle iletişime geçin.

คำเตือน

เพื่อหลีกเลี่ยงไฟฟ้าช็อต ไฟไหม้ หรืออุบัติเหตุอื่นๆ ที่เกิดจากการใช้งานไม่ถูกต้อง โปรดอ่านคู่มือการใช้งาน โดยละเอียดก่อนใช้งาน และเก็บรักษาไว้อย่างเหมาะสม สำหรับดูในอนาคต

- ผลิตภัณฑ์นี้ไม่ได้มีจุดมุ่งหมายเพื่อให้ใช้โดยบุคคลที่มีความบกพร่องทางร่างกาย ประสาทสัมผัส หรือจิตใจ หรือผู้ที่ขาดประสบการณ์และความรู้ที่เกี่ยวข้อง (รวมถึงเด็ก) เว้นแต่จะได้รับการควบคุมดูแลหรือคำแนะนำจากผู้ปกครองเพื่อให้แน่ใจว่าสามารถใช้ผลิตภัณฑ์ได้อย่างปลอดภัย
- ห้ามให้เด็กใช้งานหรือใช้ผลิตภัณฑ์เป็นของเล่น โปรดระมัดระวังเป็นพิเศษเมื่อใช้ผลิตภัณฑ์ใกล้กับเด็ก ห้ามให้เด็กทำความสะอาดหรือนำรุงรักษาผลิตภัณฑ์เว้นแต่จะมีผู้ควบคุมดูแล
- หากสายไฟชำรุดเสียหาย ต้องให้ช่างมืออาชีพจากผู้ผลิต แผนกบำรุงรักษา หรือแผนกที่คล้ายคลึงกันเปลี่ยนให้เพื่อหลีกเลี่ยงอันตราย
- ห้ามจุ่มตัวเครื่องซึ่งมีส่วนประกอบทางไฟฟ้าลงในน้ำหรือของเหลวใดๆ เพื่อทำความสะอาด หากตัวเครื่องตกลงไปในน้ำ ให้ถอดปลั๊กตัวเครื่องทันที ห้ามใช้ต่อแม้ว่าตัวเครื่องจะแห้งแล้วก็ตาม
- เมื่อใช้ตัวเครื่องในห้องน้ำ โปรดถอดปลั๊กหลังใช้งาน เนื่องจากยังคงมีความเสี่ยงที่จะเกิดอันตรายใกล้แหล่งน้ำได้ แม้ว่าจะปิดเครื่องแล้วก็ตาม
- สำหรับการป้องกันเพิ่มเติม ขอแนะนำให้ติดตั้งเครื่องตัดไฟรั่ว (RCD) ที่มีกระแสไฟตกค้างไม่เกิน 30 mA ในวงจรไฟฟ้าที่จ่ายไฟให้กับห้องน้ำ ติดต่อผู้ติดตั้ง RCD เพื่อขอคำแนะนำ RCD มีจำหน่ายแยกต่างหาก
- ผลิตภัณฑ์นี้มาพร้อมอุปกรณ์ตัดความร้อนแบบไม่รีเซ็ตตัวเอง เพื่อป้องกันการเกิดความร้อนสูงเกินไป หากผลิตภัณฑ์ปิดทำงานเนื่องจากความร้อนสูงเกินไป ให้ถอดปลั๊กออกจากแหล่งจ่ายไฟหลัก และปล่อยให้เครื่องเย็นลง



- **หมายเหตุ:** เพื่อหลีกเลี่ยงอันตรายใดๆ ที่เกิดขึ้นจากการรีเซ็ตของระบบป้องกันความร้อนโดยไม่ได้ตั้งใจ ตัวเครื่องจะต้องไม่รับพลังงานจากอุปกรณ์สวิตช์ภายนอก เช่น ปลั๊กตั้งเวลา หรือเชื่อมต่อกับวงจรไฟฟ้าที่มีการเปิดและปิดเป็นระยะๆ พร้อมกันหลายเครื่อง
- ห้ามใช้ผลิตภัณฑ์นี้ใกล้อ่างอาบน้ำ ฝักบัว อ่างล้างหน้า หรือภาชนะอื่นๆ ที่มีน้ำอยู่
- ห้ามปิดกันช่องลมเข้าหรือช่องลมออกเพื่อป้องกันอันตราย
- ระวังไม่ให้เส้นผมเข้าใกล้ช่องลมเข้าขณะใช้งาน เพื่อหลีกเลี่ยงการพันกันและอันตรายที่อาจเกิดขึ้น
- ห้ามสัมผัสช่องลมออกหรือพื้นผิวอื่นๆ ที่มีความร้อนขณะใช้งาน อุปกรณ์หรือทันทีหลังจากปิดเครื่อง เพื่อหลีกเลี่ยงการเกิดแผลไหม้
- ห้ามสัมผัสปลั๊กหรือส่วนใดๆ ของผลิตภัณฑ์ด้วยมือที่เปียก เพื่อป้องกันการโดนไฟฟ้าช็อต
- โปรดถอดปลั๊กตัวเครื่องเมื่อไม่ได้ใช้งานหรือก่อนการบำรุงรักษาหรือซ่อมแซม
- เมื่อจัดเก็บตัวเครื่องอย่าปิดหรือมัดสายไฟเพื่อหลีกเลี่ยงความเสียหายต่อสายไฟ
- เก็บสายไฟให้ห่างจากแหล่งความร้อนหรือบริเวณที่อาจทำให้ฉนวนป้องกันเสียหายได้
- ห้ามใช้ตัวเครื่องในสถานที่ที่มีการใช้ผลิตภัณฑ์ละอองของเหลว (สเปรย์) หรือใกล้กับแหล่งไวไฟ
- ห้ามใช้ตัวเครื่องเพื่อจุดประสงค์อื่นนอกเหนือจากการเป่าผม เช่น เป่าเสื้อผ้าหรือสิ่งของอื่นๆ ให้แห้ง
- โปรดรักษาระยะห่างอย่างน้อย 10 ซม. ระหว่างช่องลมเข้ากับเส้นผมของคุณ มิฉะนั้น เส้นผมของคุณอาจถูกดูดเข้าไปในตัวเครื่องและทำให้เกิดความเสียหายได้
- ใช้งานตัวเครื่องกับแหล่งจ่ายไฟตามกำลังไฟที่ระบุเท่านั้น ห้ามใช้ปลั๊กอเนกประสงค์หรือตัวแปลงแรงดันไฟฟ้าเพื่อหลีกเลี่ยงอันตราย
- หากตัวเครื่องมีความผิดปกติหรือชำรุด โปรดติดต่อผู้ผลิตเพื่อทำการซ่อมแซม ห้ามถอดแยกชิ้นส่วนด้วยตัวเอง
- โปรดรักษาระยะห่างอย่างน้อย 3 ซม. ระหว่างช่องลมออกกับเส้นผมของคุณ มิฉะนั้น เส้นผมของคุณอาจไหม้ได้

- เด็กที่มีอายุตั้งแต่ 8 ปีขึ้นไป รวมไปถึงบุคคลที่มีความบกพร่องทางร่างกายหรือจิตใจ หรือขาดประสบการณ์และความรู้ สามารถใช้ตัวเครื่องได้อย่างปลอดภัยหากบุคคลดังกล่าวได้รับการควบคุมดูแลหรือคำแนะนำที่เหมาะสมเกี่ยวกับการใช้งานอย่างปลอดภัยและเข้าใจถึงอันตรายที่อาจเกิดขึ้น



- ระหว่างการใช้งานผลิตภัณฑ์ อุปกรณ์เสริมและช่องลมออกจะร้อนขึ้น ปลดปล่อยให้เย็นลงก่อนใช้งานอีกครั้ง

สำหรับตลาดในสหภาพยุโรป:

เครื่องใช้นี้สามารถใช้งานได้โดยเด็กที่มีอายุ 8 ปีขึ้นไป และบุคคลที่มีความบกพร่องทางร่างกาย ประสาทสัมผัสหรือจิตใจ หรือขาดประสบการณ์และความรู้ หากบุคคลดังกล่าวได้รับการควบคุมดูแลหรือคำแนะนำเกี่ยวกับการใช้งานตัวเครื่องอย่างปลอดภัยและเข้าใจถึงอันตรายที่เกี่ยวข้อง

ห้ามให้เด็กเล่นเครื่องใช้นี้ ห้ามให้เด็กทำความสะอาดและบำรุงรักษาตัวเครื่องเว้นแต่จะมีผู้ควบคุมดูแล

ข้อมูลอื่นๆ

การดูแลรักษาผลิตภัณฑ์ Dreame ของคุณ

- ห้ามดำเนินการบำรุงรักษาหรือซ่อมแซมใดๆ นอกเหนือจากที่แนะนำในคู่มือการใช้งาน Dreame นี้หรือตามคำแนะนำของเจ้าหน้าที่สายด่วนของ Dreame
- ถอดปลั๊กผลิตภัณฑ์ออกจากแหล่งจ่ายไฟหลักทุกครั้งก่อนตรวจสอบปัญหา หากผลิตภัณฑ์ไม่ทำงาน ให้ตรวจสอบก่อนว่ามีไฟฟ้าอยู่ในเต้าเสียบหลักหรือไม่ และเสียบปลั๊กอย่างถูกต้องหรือไม่

ทำความเข้าใจกับอุปกรณ์จัดแต่งทรงผมของคุณ

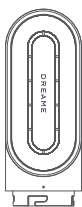

ที่เป่าผม
อย่างรวดเร็ว

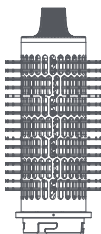

แปรงม้วน
เพิ่มวอลุ่ม

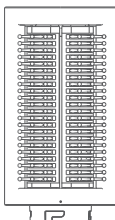

แปรงผมนุ่มลื่นแบบอ่อน

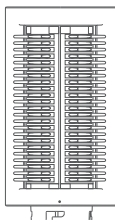

แปรงผมนุ่มลื่นแบบแข็ง



แกนบัวนวมอัดโน้มติ
32 มม. (ซัย)

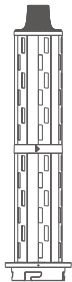

แกนบัวนวมอัดโน้มติ
32 มม. (ซวา)



หัวเป้ายัดผมตรง

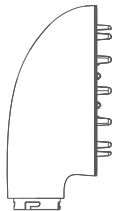

หัวเปาลมแบบกระจายลม



แปรงทำควมสะอาด

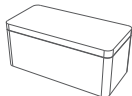

กล่องเก็บซอง

TH คำแนะนำเกี่ยวกับอุปกรณ์จัดแต่งทรงผม

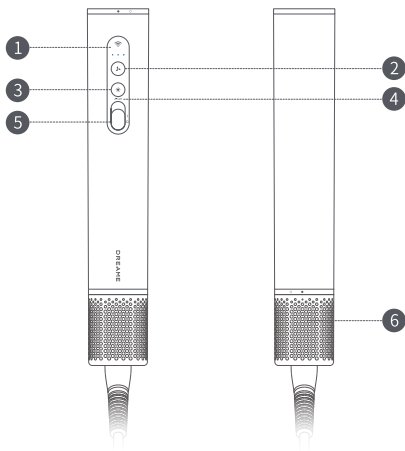

- 1 ไฟแสดงอุณหภูมิและความเร็วลม
- 2 ปุ่มปรับความเร็วลม
- 3 ปุ่มปรับอุณหภูมิลม

- 4 การลนผมอัตโนมัติ
- 5 เปิดเครื่อง
- 6 ฝาครอบตัวกรองแบบถอดได้



สัญลักษณ์บนตัวอุปกรณ์จัดแต่งทรงผมหมายถึง
"ห้ามใช้อุปกรณ์จัดแต่งทรงผมขณะอาบน้ำ"

ภาพประกอบของผลิตภัณฑ์ อุปกรณ์เสริม หน้าจอการใช้งาน และอื่นๆ ในคู่มือ เป็นเพียงแผนภาพและใช้เพื่อการอ้างอิงเท่านั้น ผลิตภัณฑ์จริงอาจแตกต่างจากแผนภาพเล็กน้อยเนื่องจากการอัปเดตและอัปเดตผลิตภัณฑ์ โปรดอิงตามผลิตภัณฑ์จริง

ฟังก์ชันของสวิตช์

ตำแหน่งสวิตช์เปิด/ปิด

ดันปุ่มสวิตช์ขึ้น/ลงเพื่อเปิด/ปิดอุปกรณ์จัดแต่งทรงผมอย่างรวดเร็ว
 ดันปุ่มขึ้นเพื่อเปิดเครื่อง และดันปุ่มลงเพื่อปิดเครื่อง
 ก่อนเสียบปลั๊กไฟ ให้ตรวจสอบว่าปุ่มสวิตช์อยู่ในตำแหน่งปิด

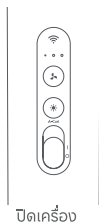
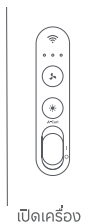

โหมดลอนผมอัตโนมัติ

เมื่อเปิดเครื่อง ดันปุ่มเปิดเครื่องขึ้นด้านบนเบาๆ เพื่อเปิดใช้งาน
 โหมดลอนผมอัตโนมัติสำหรับการจัดแต่งทรงผม ดันปุ่มกลับลงมา
 เพื่อออกจากโหมดนี้

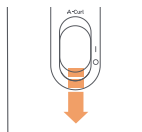
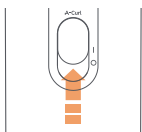

TH การปรับความเร็วลม

กดปุ่มปรับความเร็วลมเบาๆ เพื่อสลับระหว่างความเร็วลมต่ำ/กลาง/สูง



ความเร็วลมต่ำ



ความเร็วลม
ปานกลาง



ความเร็วลมสูง

การปรับความร้อน

กดปุ่มปรับอุณหภูมิเบาๆ เพื่อสลับระหว่างลมธรรมดา/ลมอุ่น/ลมร้อน



สีขาว: ลมธรรมดา



สีส้ม: ลมอุ่น



สีแดง: ลมร้อน

วิธีใช้งาน

เชื่อมต่อหัวเป่า

จัดตำแหน่งหัวเป่าลมให้ตรงกับขั้วเชื่อมต่อเพื่อเชื่อมต่อเข้ากับอุปกรณ์
จัดแต่งทรงผม และหมุนไปทางซ้ายเพื่อยึดให้แน่น

1.

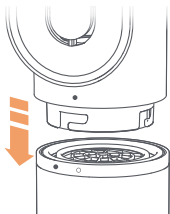

2.



3.

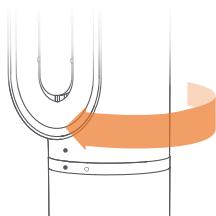

TH ปลายหุ้มฉนวนกันความร้อน

ในระหว่างการใช้งาน แกนฉนวนพรมอัดโนมัตติ แปรงฉนวนเพิ่มวอลลุ่ม และ หัวเป่ายัดผงตรงจะร้อนขึ้น ห้ามใช้มือสัมผัสพื้นผิวของอุปกรณ์เสริมที่ไม่ใช่ปลายหุ้มฉนวนกันความร้อนเพื่อป้องกันการเกิดแผลไหม้ หากคุณจำเป็นต้องเปลี่ยนอุปกรณ์เสริมอื่นๆ ให้รอสักครู่จนกว่าอุณหภูมิจะลดลงถึงระดับที่คุณสามารถสัมผัสได้ จากนั้นจึงเปลี่ยนอุปกรณ์เสริมดังกล่าว



หัวเป่ายัดผงตรง

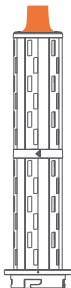

แกนฉนวนพรมอัดโนมัตติ

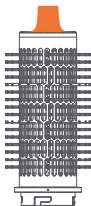

แปรงฉนวนเพิ่มวอลลุ่ม



โปรดระมัดระวังเป็นพิเศษเมื่อจับถืออุปกรณ์เสริมที่มีความร้อน ควรจับอุปกรณ์เสริมในบริเวณที่กำหนดตามแผนภาพเท่านั้น อุปกรณ์เสริมบางชิ้นอาจต้องทำความสะอาดเป็นระยะ

การเชื่อมต่ออัจฉริยะ คำแนะนำการตั้งค่า Wi-Fi

การจับคู่ Wi-Fi ครั้งแรก

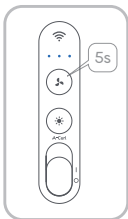

เสียบปลั๊กไฟ

ดันปุ่มเปิดเครื่องขึ้นด้านบนเพื่อเปิดเครื่อง

เข้าสู่โหมดจับคู่

กดปุ่ม  ค้างไว้ 5 วินาทีจนไฟสีฟ้าบนตัวเครื่องจะกะพริบ เพื่อระบุว่าตัวเครื่องเข้าสู่โหมดจับคู่แล้ว

เชื่อมต่อกับแอป DREAME

การเชื่อมต่อด้วยตนเอง

- สำหรับผู้ใช้ใหม่ โปรดสแกนรหัส QR ด้านล่าง หรือค้นหาคำว่า "DREAME" ใน App Store เพื่อดาวน์โหลดและติดตั้งแอป DREAME



แอป DREAME

- เปิดแอป DREAME แล้วเลือกเพิ่มอุปกรณ์ใหม่ด้วยตนเอง
- ทำตามคำแนะนำบนหน้าจอเพื่อเลือกและเชื่อมต่ออุปกรณ์ที่เกี่ยวข้อง

- เลือกเครือข่าย Wi-Fi ของคุณและกรอกรหัสผ่าน
- เมื่อเชื่อมต่อสำเร็จ คุณสามารถเริ่มใช้งานตัวเครื่องผ่านแอป DREAME ได้ทันที

สแกนรหัส QR

- เปิดแอป DREAME และใช้ระบบสแกนภายในตัวแอป
- สแกนรหัส QR บนตัวเครื่อง
- เลือกเครือข่าย Wi-Fi ของคุณและกรอกรหัสผ่าน
- สามารถใช้งานตัวเครื่องได้ผ่านแอปหลังจากเชื่อมต่อสำเร็จ

เชื่อมต่อใหม่อัตโนมัติ

หลังจากรีเซ็ต อุปกรณ์จะเชื่อมต่อกับเครือข่าย Wi-Fi ที่บันทึกไว้โดยอัตโนมัติ โดยไม่จำเป็นต้องตั้งค่าเครือข่ายใหม่อีกครั้ง

คู่มือแอป

การวิเคราะห์เส้นผมอัจฉริยะ



เปิดแอป DREAME แล้วรอนกว่าการเชื่อมต่อจะเสร็จสมบูรณ์ คุณสามารถสร้างโปรไฟล์เส้นผมของคุณในขั้นตอนการตั้งค่าครั้งแรกเพื่อวิเคราะห์และปรับการตั้งค่าทรงผมให้เหมาะกับคุณ

คำแนะนำการจัดแต่งทรงผมที่เหมาะสมกับคุณ



คุณสามารถรับคำแนะนำเกี่ยวกับทรงผมที่ปรับตามการวิเคราะห์สภาพเส้นผมและลักษณะใบหน้าของคุณ

คำแนะนำการตั้งค่าทรงผมแบบมืออาชีพ

การเลือกสไตล์ด้วยการแตะครั้งเดียว

เลือกสไตล์ที่คุณชื่นชอบจากคลังสไตล์ แล้วตัวเครื่องจะปรับการตั้งค่าปริเซตให้โดยอัตโนมัติเพื่อเริ่มการลอนผม

การปรับค่าพารามิเตอร์ด้วยตนเอง

ปรับเวลา อุณหภูมิ และการตั้งค่าอื่นๆ ให้เหมาะสมกับประเภทและความยาวเส้นผมของคุณ

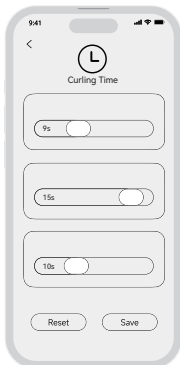

คำแนะนำการตั้งค่าทรงผมแบบทีละขั้นตอน

ทำตามคำแนะนำในแอปเพื่อให้ได้ทรงผมตามที่คุณต้องการ

เปรียบเทียบก่อนหลังและข้อเสนอแนะ

อัปโหลดภาพก่อนและหลังการตั้งค่าทรงผมเพื่อช่วยปรับปรุงคำแนะนำทรงผมในอนาคต

TH การอัปเดตเฟิร์มแวร์

ก่อนการอัปเดต



- ตรวจสอบว่าตัวเครื่องเปิดอยู่
- ตัวเครื่องต้องเชื่อมต่อกับเครือข่าย Wi-Fi ที่มี ความเสถียร
- ให้ทั้งตัวเครื่องและแอปเชื่อมต่อกับ Wi-Fi อยู่ตลอดเวลา

ขั้นตอนการอัปเดต

- เปิดหน้าจออุปกรณ์ภายในแอปแล้วไปที่ [การตั้งค่า]
- เลือก [การอัปเดตเฟิร์มแวร์]
- หากมีการอัปเดตพร้อมให้ดาวน์โหลด ให้แตะ [ดาวน์โหลดและอัปเดต]
- รอให้การอัปเดตเสร็จสมบูรณ์ ห้ามปิดเครื่องหรือใช้งานตัวเครื่อง ในระหว่างขั้นตอนนี้



หมายเหตุสำคัญ

- ห้ามปิดเครื่องหรือใช้งานตัวเครื่องในระหว่างการอัปเดต
- หากการอัปเดตไม่สำเร็จ ให้ตรวจสอบการเชื่อมต่อเครือข่ายและลองอีกครั้ง
- หากปัญหายังคงอยู่หลังจากลองอัปเดตหลายครั้ง โปรดติดต่อฝ่ายบริการลูกค้า

การดูแลรักษาตาข่ายกรอง

ขั้นตอนที่ 1

หมุนฝาปิดตัวกรองและถอดออกจากส่วนล่างของด้ามจับ

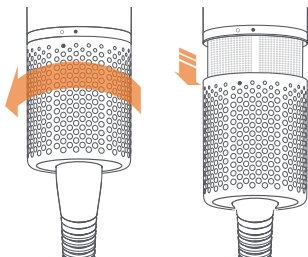

ขั้นตอนที่ 2

ใช้แปรงทำความสะอาดเช็ดฝุ่นออกจากพื้นผิวฝาครอบตัวกรองและตาข่ายกรองอย่างเบามือ

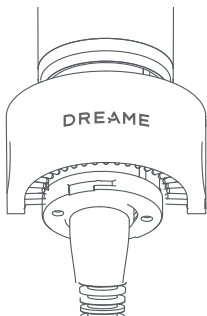

ขั้นตอนที่ 3

หลังจากทำความสะอาดแล้วให้หมันฝาปิดตัวกรองเพื่อติดตั้งบนด้ามจับ

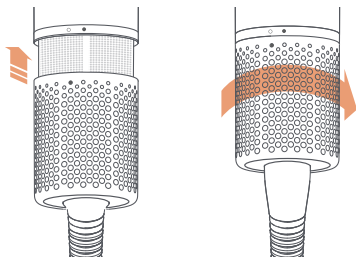

พารามิเตอร์พื้นฐาน

ชื่อผลิตภัณฑ์	Dreame AirStyle Pro HI
รุ่นผลิตภัณฑ์	AMS01A
พิกัดแรงดันไฟฟ้า	220-240 V~
พิกัดความถี่	50/60 Hz
พิกัดกำลังไฟ	1400 W
ขนาดของผลิตภัณฑ์	φ 45 mm × 260 mm
วันที่ผลิต	แสดงบนบรรจุภัณฑ์ผลิตภัณฑ์

ใบรับรองแสดงความสอดคล้องตามมาตรฐาน ของสหภาพยุโรป



เรา Dreame Trading (Tianjin) Co., Ltd.
ขอประกาศว่าอุปกรณ์นี้เป็นไปตามข้อกำหนดที่.
บังคับใช้และบรรทัดฐานของยุโรป'รวมถึงการแก้ไข
เพิ่มเติมกฎหมาย'สามารถดูใบรับรองแสดงความ
สอดคล้องตามมาตรฐานของสหภาพยุโรปฉบับเต็ม
ได้ในที่อยู่อินเทอร์เน็ตนี้
[https://:global.dreametech.com/ru](https://global.dreametech.com/ru)

ข้อมูลการกำจัดและการรีไซเคิล'WEEE



ผลิตภัณฑ์ทั้งหมดที่มีสัญลักษณ์นี้เป็นขยะอิเล็กทรอนิกส์
และอุปกรณ์ไฟฟ้า (WEEE'ตามข้อกำหนด 2012/19/EU)
ซึ่งไม่ควรทิ้งรวมกับขยะในครัวเรือนที่ไม่ได้แยกประเภท

คุณควรปกป้องสุขภาพของมนุษย์และสิ่งแวดล้อมโดยการ
นำขยะอิเล็กทรอนิกส์และอุปกรณ์ไฟฟ้าไปทิ้งยังจุดรับขยะ
รัฐบาลหรือหน่วยงานในพื้นที่กำหนดไว้เพื่อนำขยะดังกล่าวไป
รีไซเคิลการกำจัดและการรีไซเคิลอย่างถูกต้องจะช่วยป้องกัน
ไม่ให้เกิดผลกระทบด้านลบต่อสิ่งแวดล้อมและสุขภาพของ
มนุษย์โปรดติดต่อผู้ติดตั้งหรือหน่วยงานในพื้นที่เพื่อขอข้อมูล
เพิ่มเติมเกี่ยวกับสถานที่ตลอดจนข้อกำหนดและเงื่อนไขของ
จุดรับขยะดังกล่าว.

Cảnh báo

Để tránh điện giật, cháy nổ hoặc các tai nạn khác do sử dụng sản phẩm không đúng cách, vui lòng đọc kỹ hướng dẫn sử dụng trước khi dùng và cất giữ tài liệu này đúng cách để tham khảo về sau.

- Sản phẩm này không phù hợp với người bị khuyết tật về thể chất, giác quan hoặc thần kinh hoặc người thiếu kinh nghiệm và kiến thức liên quan (bao gồm cả trẻ em), trừ khi có người giám hộ giám sát hoặc hướng dẫn để đảm bảo an toàn khi sử dụng.
- Không để trẻ em vận hành hoặc sử dụng sản phẩm như đồ chơi. Luôn để ý quan sát khi sử dụng sản phẩm gần trẻ em. Không để trẻ em vệ sinh hoặc bảo dưỡng sản phẩm nếu không có người giám sát.
- Nếu dây nguồn bị hư, cần tiến hành thay thế bởi kỹ thuật viên chuyên nghiệp của nhà sản xuất, bộ phận bảo trì hoặc một bộ phận tương tự của nhà sản xuất để tránh nguy hiểm.
- Không nhúng thiết bị có các linh kiện điện vào nước hoặc bất kỳ chất lỏng nào khác để làm sạch. Nếu thiết bị rơi vào nước, hãy rút phích cắm điện ngay lập tức. Không tiếp tục sử dụng ngay cả sau khi máy đã khô.
- Khi sử dụng thiết bị trong phòng tắm, vui lòng rút phích cắm sau khi sử dụng, vì vẫn có yếu tố nguy hiểm khi để thiết bị gần nơi có nước ngay cả khi đã tắt máy.
- Để tăng cường khả năng bảo vệ, nên lắp đặt thiết bị chống dòng rò (RCD) có dòng rò hoạt động định mức không quá 30mA trong nguồn cấp điện cho phòng tắm. Tham khảo ý kiến của nhà lắp đặt RCD. RCD được bán riêng.
- Sản phẩm này được trang bị bộ ngắt an toàn theo nguyên lý nhiệt không tự phục hồi để ngăn ngừa quá nhiệt. Nếu sản phẩm tắt nguồn do quá nóng, hãy rút phích cắm khỏi ổ cắm điện và để sản phẩm nguội bớt.



- Lưu ý: Để tránh nguy hiểm do vô tình đặt lại bộ bảo vệ quá nhiệt, không nên sử dụng nguồn điện chuyển mạch gần ngoài cho thiết bị, như bộ hẹn giờ hoặc kết nối với mạch điện được bật và tắt định kỳ bởi bộ phận đa năng.
- Không sử dụng sản phẩm này gần bồn tắm, vòi sen, chậu rửa hoặc các vật dụng khác có chứa nước.
- Không chặn đầu hút gió hoặc đầu thoát khí để tránh nguy hiểm.
- Không để đầu hút gió gần tóc trong khi sử dụng để tránh cho tóc bị vướng vào máy và có thể gây ra nguy hiểm.
- Không chạm vào đầu thoát khí hoặc các bề mặt nóng khác trong khi thiết bị đang hoạt động hoặc ngay sau khi tắt thiết bị để tránh bị bỏng.
- Không chạm vào phích cắm hoặc bất kỳ bộ phận nào của sản phẩm khi tay ướt để tránh bị điện giật.
- Vui lòng rút phích cắm thiết bị khi không sử dụng hoặc trước khi bảo dưỡng hoặc sửa chữa.
- Khi cất thiết bị, không xoắn hoặc gút dây nguồn để tránh làm hỏng dây.
- Đảm bảo dây nguồn không tiếp xúc với nguồn nhiệt hoặc các nơi có thể làm hỏng lớp bảo vệ của dây.
- Không sử dụng thiết bị ở những nơi có các sản phẩm sol khí (phun xịt) đang được sử dụng hoặc gần nguồn dễ cháy.
- Không sử dụng thiết bị cho các mục đích khác ngoài sấy tóc, chẳng hạn như sấy quần áo hoặc các đồ vật khác.
- Vui lòng giữ đầu hút gió và tóc cách nhau ít nhất là 10cm. Nếu không, tóc của bạn có thể bị hút vào thiết bị và gây hư tổn.
- Chỉ sử dụng thiết bị với nguồn điện có công suất định mức này. Không sử dụng phích cắm đa năng hoặc bộ chuyển đổi điện áp để tránh nguy hiểm.
- Nếu thiết bị hoạt động bất thường hoặc bị hỏng, vui lòng liên hệ với nhà sản xuất để được sửa chữa. Không tự ý tháo rời thiết bị.
- Vui lòng giữ đầu thoát khí và tóc cách nhau ít nhất là 3cm. Nếu không, tóc của bạn có thể bị cháy.

- Trẻ em từ 8 tuổi trở lên, cũng như người bị suy giảm khả năng thể chất hoặc thần kinh hoặc thiếu kiến thức và kinh nghiệm, có thể sử dụng thiết bị an toàn nếu được giám sát hoặc hướng dẫn phù hợp về cách sử dụng an toàn, giúp họ hiểu được các mối nguy hiểm tiềm ẩn.



- Trong quá trình sử dụng sản phẩm, phụ kiện và đầu thoát khí sẽ nóng lên. Hãy để cho các thành phần này nguội trước khi tiếp tục sử dụng.

Đối với thị trường châu Âu:

Trẻ em từ 8 tuổi trở lên và những người bị suy giảm khả năng thể chất, giác quan hoặc tâm thần hoặc thiếu kinh nghiệm và kiến thức có thể sử dụng thiết bị này nếu được giám sát hoặc được hướng dẫn sử dụng thiết bị theo cách an toàn và hiểu được các mối nguy hiểm liên quan.

Không để trẻ em chơi đùa với thiết bị này. Không để trẻ em thực hiện việc vệ sinh hoặc bảo dưỡng sử dụng mà không có người giám sát.

Chăm sóc sản phẩm Dreame của bạn

- Không thực hiện bất kỳ công việc bảo trì hoặc sửa chữa nào ngoài những nội dung được nêu trong hướng dẫn sử dụng của Dreame này hoặc theo khuyến nghị của nhân viên Đường dây trợ giúp của Dreame.
- Luôn rút phích cắm sản phẩm khỏi nguồn điện trước khi kiểm tra vấn đề. Nếu sản phẩm không hoạt động, trước tiên hãy kiểm tra xem ổ cắm có điện không và phích cắm có được cắm đúng cách không.

Khám phá máy tạo kiểu tóc của bạn

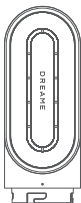

Đầu sấy nhanh

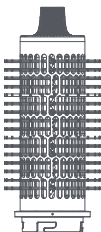

Lược tròn làm phẳng tóc

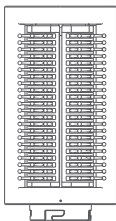

Lược mềm chải tóc suôn mượt

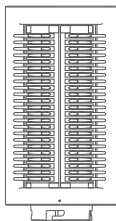

Lược cứng chải tóc suôn mượt



Đầu uốn tự động
quấn tóc 32mm
(xoay trái)

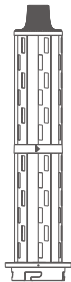

Đầu uốn tự động
quấn tóc 32mm
(xoay phải)

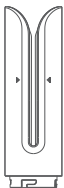

Đầu dưới

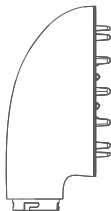

Đầu sấy khuếch tán



Bàn chải vệ sinh

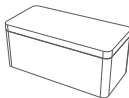

Hộp đựng

VN Giới thiệu máy tạo kiểu tóc

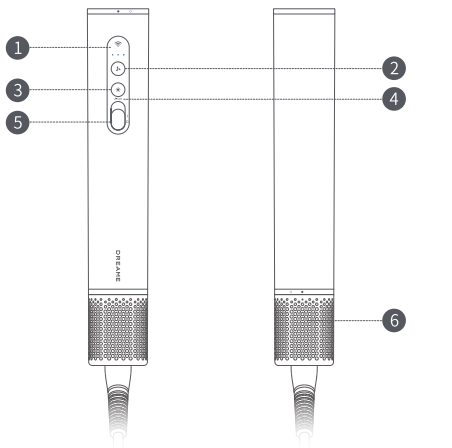

- 1 Đèn báo nhiệt độ và tốc độ gió
- 2 Nút điều chỉnh tốc độ gió
- 3 Nút điều chỉnh nhiệt độ gió
- 4 Tự uốn xoắn
- 5 Nguồn
- 6 Lưới lọc có thể tháo rời



Các biểu tượng dán trên thân máy này có nghĩa là "Không sử dụng máy tạo kiểu tóc khi tắm trong bồn hoặc dưới vòi sen".

Các hình ảnh minh họa về sản phẩm, phụ kiện đi kèm, giao diện người dùng, v.v., trong hướng dẫn sử dụng này chỉ là bản vẽ sơ lược và mang tính chất tham khảo. Do quá trình cập nhật và nâng cấp sản phẩm, sản phẩm thực tế có thể khác đôi chút so với bản vẽ sơ lược. Vui lòng tham khảo sản phẩm thực tế.

Chức năng công tắc

Vị trí công tắc Bật/Tắt

Đẩy nút công tắc lên/xuống để nhanh chóng bật hoặc tắt máy tạo kiểu tóc. Đẩy lên để bật máy, đẩy xuống để tắt máy.

Trước khi nối phích cắm điện, hãy đảm bảo công tắc đang ở vị trí tắt.

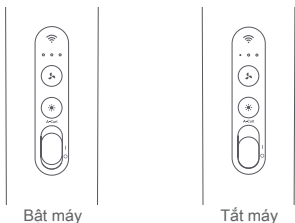

Chế độ Tự động uốn xoắn

Sau khi cắm điện, hãy đẩy nhẹ nút nguồn lên phía trên để bật chế độ tự động uốn xoắn khi tạo kiểu tóc. Đẩy nút lại lần nữa để tắt chế độ này.

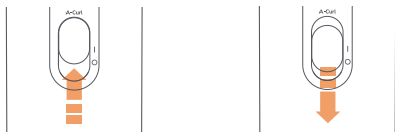

VN Cài đặt Tốc độ gió

Nhấn nhẹ nút điều chỉnh tốc độ gió để chuyển đổi các chế độ gió thấp/trung bình/cao.



Tốc độ gió thấp



Tốc độ gió
trung bình



Tốc độ gió cao

Chế độ sấy

Nhấn nhẹ nút điều chỉnh nhiệt độ gió để chuyển đổi giữa gió tự nhiên/ấm/nóng.



Màu trắng:
gió tự nhiên



Màu cam:
gió ấm



Màu đỏ:
gió nóng

Hướng dẫn sử dụng

Kết nối đầu tạo kiểu

Căn chỉnh đầu tạo kiểu với bề mặt cần gắn để nối đầu này với máy tạo kiểu tóc, sau đó xoay về phía trái để đóng lại.

1.

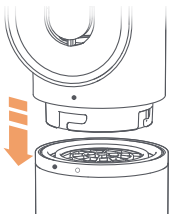

2.



3.

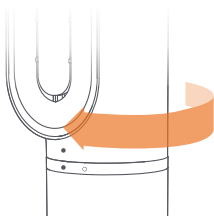

VN Đầu cách nhiệt

Trong quá trình sử dụng, đầu uốn tự động quấn tóc, lược tròn làm phẳng tóc và đầu duỗi sẽ nóng lên. Không chạm tay vào bề mặt của các phụ kiện đi kèm ngoại trừ phần đầu cách nhiệt để tránh bị bỏng. Nếu cần đổi sang phụ kiện khác, hãy đợi một lúc cho đến khi nhiệt độ giảm xuống mức bạn có thể chạm vào được rồi mới thay.



Đầu duỗi

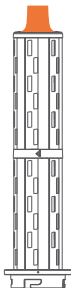

Đầu uốn tự động
quấn tóc

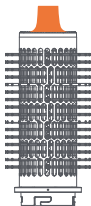

Lược tròn
làm phẳng tóc



Hãy thật cẩn thận khi thao tác với các phụ kiện đang nóng. Chỉ cầm nắm phụ kiện tại những khu vực đã được chỉ định trong hình minh họa. Một số phụ kiện có thể cần được vệ sinh định kỳ.

Kết nối thông minh

Hướng dẫn cài đặt Wi-Fi

Ghép nối Wi-Fi ban đầu

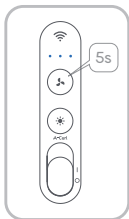

Bật nguồn thiết bị

Đẩy nút nguồn lên phía trên để bật thiết bị.

Chuyển sang chế độ ghép nối

Nhấn giữ trong 5 giây cho đến khi thiết bị nháy đèn màu xanh dương, cho biết đã chuyển sang chế độ ghép nối.

Kết nối ỨNG DỤNG DREAME

Kết nối thủ công

- Đối với người dùng mới, vui lòng quét mã QR bên dưới hoặc tìm "DREAME" trong cửa hàng ứng dụng để tải và cài đặt ứng dụng DREAME.



- Mở Ứng dụng DREAME và chọn để thêm thủ công thiết bị mới.
- Làm theo hướng dẫn trên màn hình để chọn và kết nối với thiết bị tương ứng.

ỨNG DỤNG DREAME

- Chọn mạng Wi-Fi và nhập mật khẩu.
- Sau khi kết nối thành công, bạn có thể bắt đầu sử dụng thiết bị qua Ứng dụng DREAME.

Quét mã QR

- Mở Ứng dụng DREAME và sử dụng công cụ quét có sẵn của ứng dụng.
- Quét mã QR trên thiết bị.
- Chọn mạng Wi-Fi và nhập mật khẩu.
- Hoạt động sẽ hiển thị trên ứng dụng sau khi kết nối thành công.

Tự kết nối lại

Sau khi khởi động lại, thiết bị sẽ tự động kết nối lại với mạng Wi-Fi đã lưu. Không cần cài đặt lại mạng.

Hướng dẫn ứng dụng

Phân tích tóc thông minh

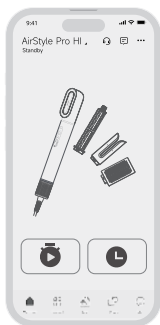

Mở Ứng dụng DREAME và chờ cho đến khi kết nối thành công. Bạn có thể tạo mẫu tóc trong lần thiết lập đầu tiên để phân tích cách tạo kiểu phù hợp cho cá nhân.

Đề xuất tạo kiểu riêng



Bạn có thể nhận gợi ý kiểu tóc riêng dựa trên phân tích tóc và đặc điểm khuôn mặt.

Hướng dẫn tạo kiểu chuyên nghiệp

Tạo kiểu một chạm

Chọn kiểu bạn muốn sử dụng từ thư viện và thiết bị sẽ tự động áp dụng chế độ cài sẵn để bắt đầu uốn.

Tự điều chỉnh thông số

Tùy chỉnh thời gian, nhiệt độ và các cài đặt khác theo loại tóc và độ dài tóc.



Hướng dẫn tạo kiểu từng bước

Làm theo hướng dẫn trong ứng dụng để có được kiểu tóc mong muốn.

So sánh và phản hồi

Tải lên ảnh trước và sau khi tạo kiểu để giúp tối ưu hóa các đề xuất tạo kiểu trong tương lai.

VN Cập nhật chương trình

Trước khi cập nhật



- Đảm bảo đã bật nguồn thiết bị.
- Phải kết nối thiết bị với mạng Wi-Fi ổn định.
- Giữ cho thiết bị và Ứng dụng luôn trực tuyến.

Các bước cập nhật

- Mở trang thiết bị trong Ứng dụng và đi đến [Cài đặt].
- Chọn [Cập nhật chương trình].
- Nếu đã có sẵn bản cập nhật, hãy nhấp vào [Tải xuống và cập nhật].
- Chờ cho đến khi cập nhật hoàn tất. Không tắt nguồn hoặc sử dụng thiết bị trong quá trình này.



Lưu ý quan trọng

- Không tắt thiết bị hoặc thực hiện tạo kiểu trong quá trình cập nhật.
- Nếu cập nhật thất bại, hãy kiểm tra kết nối mạng và thử lại.
- Vui lòng liên hệ dịch vụ hỗ trợ khách hàng nếu vẫn còn sự cố sau vài lần thử.

Bảo dưỡng lưới lọc

Bước 1

Xoay và tháo nắp lọc ra khỏi phần dưới của tay cầm.

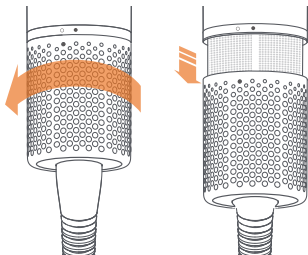

Bước 2

Dùng bàn chải vệ sinh nhẹ nhàng làm sạch bụi bẩn trên bề mặt của nắp lọc và lưới lọc.

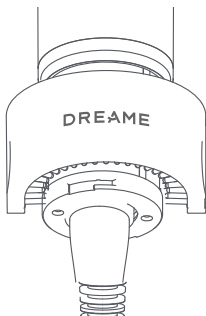

Bước 3

Sau khi làm sạch, xoay nắp lọc để lắp lại vào tay cầm.

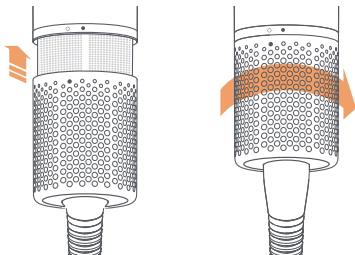

Thông số kỹ thuật cơ bản

Tên sản phẩm	Dreame AirStyle Pro HI
Model sản phẩm	AMS01A
Điện áp định mức	220-240 V~
Tần số định mức	50/60 Hz
Công suất định mức	1400 W
Kích thước sản phẩm	φ 45 mm × 260 mm
Ngày sản xuất	Hiển thị trên bao bì sản phẩm

Tuyên bố về tuân thủ của Liên minh châu Âu



Chúng tôi, Dreame Trading (Tianjin) Co., Ltd., theo đây tuyên bố rằng thiết bị này tuân thủ các Chỉ thị và Chuẩn mực hiện hành của châu Âu cũng như các điều khoản sửa đổi. Nội dung đầy đủ của tuyên bố về tuân thủ của Liên minh châu Âu có t ại địa chỉ internet sau:
<https://global.dreametech.com/ru>

Thông tin th ả bỏ và tái chế WEEE



Tất cả các sản phẩm có biểu tượng này đều là thiết bị điện và điện tử thải bỏ (WEEE như trong chỉ thị 2012/19/EU), không được phép để chung loại rác thải này với rác thải sinh hoạt không được phân loại. Thay vào đó, bạn nên bảo vệ sức khỏe con người và môi trường bằng cách gửi thiết bị thải bỏ của bạn đến một điểm thu gom được chỉ định để tái chế thiết bị điện và điện tử thải bỏ, do chính phủ hoặc cơ quan địa phương chỉ định. Việc thải bỏ và tái chế đúng cách sẽ giúp phòng tránh các h ậu quả xấu có thể xảy ra cho môi trường và sức khỏe con người. Vui lòng liên hệ với nhân viên lắp đặt hoặc cơ quan địa phương để biết thêm thông tin về địa điểm cũng như các điều khoản và điều kiện của các điểm thu gom đó.

Peringatan

Untuk mencegah sengatan listrik, kebakaran, atau kecelakaan lainnya yang disebabkan penggunaan yang tidak tepat, harap baca manual pengguna ini dengan cermat sebelum menggunakan alat dan simpan untuk referensi di masa mendatang.

- Produk ini tidak dimaksudkan untuk digunakan oleh penyandang disabilitas fisik, sensorik, atau mental, atau oleh orang yang tidak memiliki pengalaman dan pengetahuan yang relevan (termasuk anak-anak), kecuali mereka diawasi atau diberi petunjuk oleh wali untuk memastikan bahwa mereka dapat menggunakan produk dengan aman.
- Jangan biarkan anak-anak mengoperasikan atau menggunakan produk ini sebagai mainan. Selalu awasi penggunaan produk di dekat anak-anak dengan ketat. Anak-anak tidak boleh membersihkan atau merawat produk tanpa pengawasan.
- Jika kabel daya rusak, penggantian harus dilakukan oleh personel profesional dari produsen, departemen pemeliharaan produsen, atau departemen serupa untuk menghindari bahaya.
- Jangan masukkan alat, yang mengandung komponen kelistrikan, ke dalam air atau cairan lainnya untuk pembersihan. Apabila alat jatuh ke dalam air, harap segera cabut kabel dayanya. Hentikan penggunaan produk bahkan setelah produk telah mengering.
- Saat menggunakan alat di kamar mandi, harap cabut kabel daya setelah penggunaan karena risiko bahaya di dekat air tetap ada meskipun dalam kondisi mati.
- Untuk perlindungan tambahan, disarankan untuk memasang residual current device (RCD) dengan arus operasi residual tidak melebihi 30 mA dalam sirkuit listrik yang menyuplai daya ke kamar mandi. Konsultasikan ke pemasang RCD. RCD dijual terpisah.
- Produk ini dilengkapi dengan perangkat pemutus pengaman termal yang tidak dapat mereset secara mandiri untuk mencegah kelebihan panas. Apabila produk mati akibat kelebihan panas, cabut kabel daya dari stopkontak utama dan biarkan suhu produk menurun.



- Catatan: Untuk menghindari bahaya yang disebabkan peresetan tak disengaja dari pelindung termal, alat tidak boleh dinyalakan dengan perangkat sakelar eksternal, seperti timer atau terhubung ke sirkuit yang secara berkala dinyalakan dan dimatikan oleh suatu komponen serbaguna.
- Jangan gunakan produk ini di dekat bak mandi, shower, wastafel, atau wadah lainnya yang berisi air.
- Jangan halangi saluran udara masuk atau keluar untuk mencegah bahaya.
- Jauhkan rambut dari saluran udara masuk selama penggunaan untuk mencegah rambut tersangkut dan potensi bahaya.
- Jangan sentuh saluran udara keluar atau permukaan panas lainnya selagi alat sedang digunakan atau sesaat setelah dimatikan untuk mencegah luka bakar.
- Jangan menyentuh steker atau bagian produk mana pun dengan tangan basah untuk mencegah sengatan listrik.
- Harap cabut kabel daya alat saat tidak digunakan atau sebelum melakukan pemeliharaan atau perbaikan.
- Saat menyimpan alat, jangan memutar atau mengikat kabel daya untuk mencegah kerusakan kabel.
- Jauhkan kabel daya dari sumber panas dan tempat lainnya yang dapat membahayakan penutup pelindungnya.
- Jangan gunakan alat di tempat produk aerosol (semprot) digunakan atau di dekat sumber yang dapat terbakar.
- Jangan gunakan alat untuk tujuan selain mengeringkan rambut, seperti mengeringkan pakaian atau objek lainnya.
- Harap jaga jarak minimal 10cm antara saluran udara masuk dengan rambut Anda. Jika tidak, rambut Anda dapat terisap ke dalam alat dan menyebabkan kerusakan.
- Hanya gunakan alat dengan catu daya tetapan. Jangan gunakan steker universal atau konverter tegangan untuk menghindari bahaya.
- Apabila alat tidak normal atau rusak, harap hubungi produsen untuk perbaikan. Jangan membongkar sendiri produk ini.
- Harap jaga jarak minimal 3 cm antara saluran udara keluar dengan rambut Anda. Jika tidak, rambut Anda mungkin terbakar.

- Anak berusia 8 tahun ke atas dan individu dengan kekurangan kemampuan fisik atau mental maupun memiliki kekurangan pengalaman dan pengetahuan, dapat menggunakan alat ini dengan aman jika diberi pengawasan atau petunjuk terkait penggunaan alat ini dengan cara yang aman sehingga mereka dapat memahami potensi bahayanya.



- Selama menggunakan produk, aksesoris dan saluran udara keluar menjadi panas. Biarkan mendingin sebelum mengoperasikan lagi.

Untuk pasar UE:

Alat ini dapat digunakan oleh anak-anak usia 8 tahun ke atas dan orang dengan cacat fisik, indera atau kecakapan mental yang kurang, atau kurang pengalaman dan pengetahuan, jika mereka diberi pengawasan atau petunjuk mengenai penggunaan alat dengan cara yang aman dan mengerti bahayanya.

Anak-anak dilarang memainkan alat ini. Pembersihan dan perawatan tidak boleh dilakukan oleh anak-anak tanpa pengawasan.

ID Informasi lainnya

Merawat produk Dreame Anda

- Jangan melakukan pemeliharaan atau perbaikan apa pun selain yang diinstruksikan dalam manual pengguna Dreame ini atau direkomendasikan oleh personel Saluran Bantuan Dreame.
- Selalu cabut produk dari stopkontak sebelum memeriksa masalah. Jika produk tidak berfungsi, periksa apakah ada daya pada stopkontak dan steker sudah ditancapkan dengan benar terlebih dahulu.

Mengenalinya penata rambut Anda

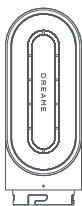

Pengering cepat

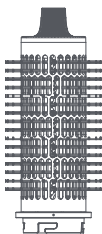

Sikat volumizing bulat

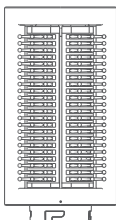

Sikat smoothing lembut

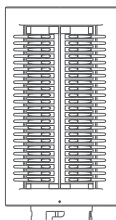

Sikat smoothing keras



Barrel pembungkus otomatis 32mm (kiri)

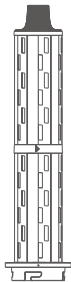

Barrel pembungkus otomatis 32mm (kanan)

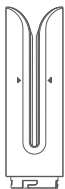

Nozel pelurus

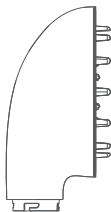

Nozel diffuser



Sikat pembersih

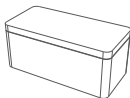

Kotak penyimpanan

ID Pengenalan Penata Rambut

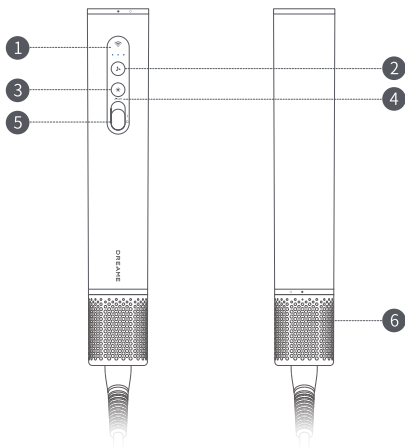

- 1 Indikator kecepatan dan suhu angin
- 2 Tombol kecepatan angin
- 3 Tombol suhu angin
- 4 Pengeriting Otomatis
- 5 Daya
- 6 Penutup filter yang dapat dilepas



Simbol pada bodi penata artinya "Jangan gunakan penata rambut saat mandi".

Ilustrasi produk, aksesoris tambahan, antarmuka, dll. dalam panduan ini berupa diagram skematik dan hanya untuk referensi. Karena pembaruan dan peningkatan pada produk, produk sebenarnya mungkin sedikit berbeda dari diagram skematik. Harap merujuk pada produk sebenarnya.

Beralih Fungsi

Posisi sakelar nyala/mati

Tekan tombol sakelar ke atas/bawah untuk menyalakan/mematikan penata rambut dengan cepat. Tekan ke atas untuk menyalakan penata rambut, tekan ke bawah untuk mematikan penata rambut.

Sebelum menancapkan steker, pastikan tombol sakelar dalam posisi mati.

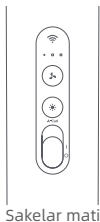
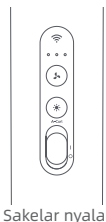

Mode Pengeriting Otomatis

Saat alat sedang menyala, tekan pelan tombol daya ke arah atas untuk mengaktifkan mode pengeriting otomatis untuk menata gaya rambut. Tekan tombol daya lagi untuk keluar dari mode ini.

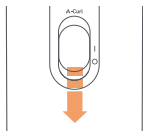
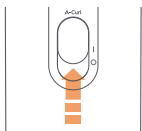

ID Pengaturan kecepatan angin

Tekan pelan tombol kecepatan angin untuk beralih antar pengaturan kecepatan angin rendah/sedang/tinggi.



Kecepatan
angin rendah



Kecepatan
angin sedang



Kecepatan
angin tinggi

Pengaturan panas

Tekan pelan tombol suhu angin untuk beralih angin natural/hangat/panas.



Putih: angin
natural



Oranye: angin
hangat



Merah: angin
panas

Bagaimana Cara Menggunakannya?

Menyambungkan nozel

Selaraskan nozel dengan antarmuka untuk menyambungkannya dengan penata rambut dan rapatkan dengan memutarnya ke kiri.

1.

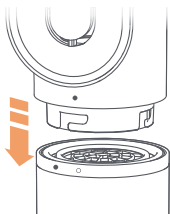

2.

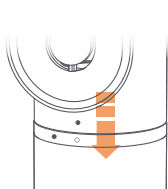

3.

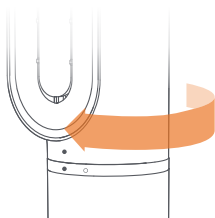

ID Ujung Insulasi Panas

Selama penggunaan, tabung lilit otomatis, sikat pengembang bundar, dan aksesoris anti-kusut akan menjadi panas. Jangan menyentuh permukaan aksesoris tambahan selain ujung insulasi panas dengan tangan untuk menghindari luka bakar. Jika Anda perlu mengganti aksesoris tambahan lainnya, tunggu sejenak sampai suhu menurun hingga dapat Anda sentuh sebelum menggantinya.



Nozel pelurus

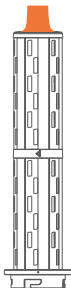

Barrel pembungkus otomatis

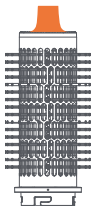

Sikat volumizing bulat



Berhati-hatilah saat menangani aksesoris panas. Hanya memegang aksesoris pada area yang ditentukan yang ditampilkan pada diagram. Beberapa aksesoris tambahan mungkin perlu dibersihkan secara berkala.

Konektivitas Cerdas

Petunjuk Penyiapan Wi-Fi

Penyandingan Wi-Fi Awal

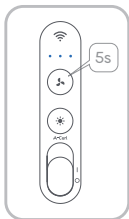

Hubungkan Daya Perangkat

Tekan tombol daya ke arah atas untuk menghidupkan perangkat

Masuk ke Mode Penyandingan

Tekan dan tahan (⊕) selama 5dtk hingga lampu biru pada perangkat berkedip, yang menunjukkan bahwa perangkat telah memasuki mode penyandingan.

Sambungkan ke APLIKASI DREAME

Koneksi Manual

- Untuk pengguna baru, harap pindai kode QR di bawah ini atau cari aplikasi "DREAME" di app store untuk mengunduh dan menginstal aplikasi DREAME.



APLIKASI DREAME

- Buka Aplikasi DREAME dan pilih untuk menambahkan perangkat baru secara manual.
- Ikuti petunjuk pada layar untuk memilih dan menghubungkan perangkat yang sesuai.

- Pilih jaringan Wi-Fi Anda dan masukkan kata sandi.
- Setelah koneksi berhasil, Anda dapat mulai menggunakan perangkat melalui aplikasi DREAME.

Pindai Kode QR

- Buka Aplikasi DREAME dan gunakan pemindai bawaan pada aplikasi.
- Pindai kode QR pada perangkat.
- Pilih jaringan Wi-Fi Anda dan masukkan kata sandi.
- Operasional alat tersedia melalui aplikasi setelah koneksi berhasil.

Hubungkan kembali secara otomatis

Setelah dimulai ulang, perangkat akan secara otomatis tersambung kembali ke jaringan Wi-Fi yang tersimpan. Tidak perlu mengatur jaringan lagi.

Panduan Aplikasi

Analisis Rambut Cerdas



Buka Aplikasi DREAME dan tunggu hingga alat berhasil tersambung. Anda dapat membuat profil rambut sendiri selama pengaturan pertama untuk analisis penataan rambut yang dipersonalisasi.

Gaya Rambut yang Dipersonalisasi



Anda dapat menerima saran gaya rambut yang disesuaikan berdasarkan analisis rambut dan fitur wajah Anda.

Panduan Gaya Profesional

Aplikasi Gaya Sekali Ketuk

Pilih gaya pilihan Anda dari pustaka, dan perangkat akan secara otomatis menerapkan pengaturan preset untuk mulai mengeriting rambut.

Penyesuaian Parameter Manual

Sesuaikan waktu, suhu, dan pengaturan lainnya sesuai dengan jenis dan panjang rambut Anda.



Panduan Penataan Lengkap

Ikuti petunjuk pada aplikasi untuk mendapatkan gaya rambut yang Anda inginkan.

Bandingkan & Umpan Balik

Unggah foto sebelum dan sesudah penataan untuk membantu mengoptimalkan rekomendasi gaya rambut Anda.

ID Pembaruan Firmware

Sebelum Pembaruan



- Pastikan perangkat memiliki daya yang cukup.
- Perangkat harus tersambung ke jaringan Wi-Fi yang stabil.
- Jaga perangkat dan aplikasi agar tetap online.

Perbarui Langkah

- Buka halaman perangkat pada aplikasi dan buka [Pengaturan].
- Pilih [Pembaruan Firmware].
- Jika pembaruan tersedia, ketuk [Unduh dan Perbarui].
- Harap tunggu hingga pembaruan selesai. Jangan mematikan atau mengoperasikan perangkat selama proses ini.



Catatan Penting

- Jangan mematikan perangkat atau melakukan operasi apa pun selama pembaruan.
- Jika pembaruan gagal, periksa koneksi jaringan Anda dan coba lagi.
- Harap hubungi dukungan pelanggan jika masalah berlanjut setelah beberapa kali percobaan.

Pemeliharaan Jaring Filter

Langkah 1

Putar penutup filter dan lepaskan dari bagian bawah gagang.

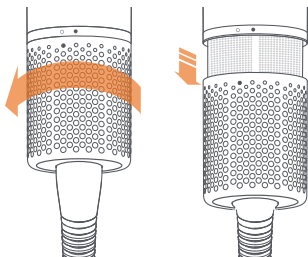

Langkah 2

Gunakan sikat pembersih untuk membersihkan debu pada permukaan penutup dan jaring filter secara lembut.

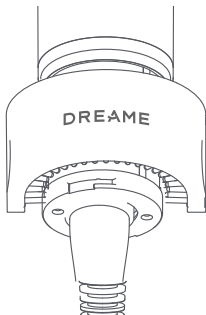

Langkah 2

Setelah dibersihkan, putar penutup filter untuk memasangnya pada gagang.

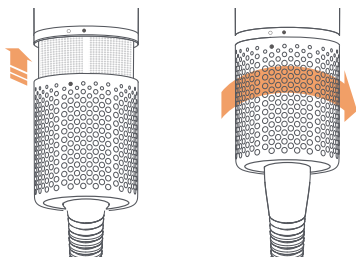

Parameter Dasar

Nama produk	Dreame AirStyle Pro HI
Model produk	AMS01A
Tegangan terukur	220-240 V~
Frekuensi terukur	50/60 Hz
Daya terukur	1400 W
Dimensi produk	φ 45 mm × 260 mm
Tanggal produksi	Ditampilkan pada paket produk

Pernyataan Kepatuhan Regulasi Uni Eropa



Kami, Dreame Trading (Tianjin) Co., Ltd., dengan ini menyatakan bahwa peralatan ini telah sesuai dengan Pedoman dan Norma Eropa serta amandemennya yang berlaku. Teks lengkap deklarasi kepatuhan regulasi UE tersedia pada alamat situs web berikut: <https://global.dreametech.com>

Informasi Pembuangan dan Daur Ulang WEEE



Semua produk yang menampilkan simbol ini merupakan peralatan listrik dan elektronik (waste electrical and electronic equipment/WEEE sesuai Petunjuk 2012/19/EU), yang tidak boleh dicampur dengan sampah rumah tangga yang tidak disortir. Anda perlu melindungi kesehatan manusia dan lingkungan dengan cara menyerahkan limbah peralatan ke tempat pengumpulan khusus untuk daur ulang peralatan listrik dan elektronik, yang ditunjuk oleh pemerintah atau pihak berwenang setempat. Proses pembuangan dan daur ulang yang benar akan membantu mencegah potensi konsekuensi negatif pada lingkungan dan kesehatan manusia. Silakan hubungi pihak pemasang atau otoritas lokal untuk memperoleh informasi lebih lanjut tentang lokasi serta syarat dan ketentuan

כדי למנוע התחשמלות, שריפה או תאונות אחרות שנגרמו כתוצאה משימוש לא נכון, חשוב לקרוא את המדריך למשתמש בעיון לפני השימוש ולשמור אותו כראוי לעיון עתידי.

- מוצר זה אינו מיועד לשימוש על ידי אנשים עם מוגבלות פיזית, חושית או נפשית, או על ידי אנשים חסרי ניסיון וידע רלוונטיים (כולל ילדים), אלא אם כן הדבר נעשה בפיקוח או הוראה של אפוטרופוס להבטיח שהם יכולים להשתמש במוצר בבטחה.
- אין לאפשר לילדים להפעיל או להשתמש במוצר כצעצוע. הקפידו תמיד על מעקב צמוד בעת שימוש במוצר ליד ילדים. אסור לילדים לנקות או לתחזק את המוצר ללא השגחה.
- אם כבל החשמל פגום, יש להחליף אותו על ידי צוות מקצועי מהיצרן, מחלקת התחזוקה שלו או מחלקה דומה כדי למנוע סכנה.
- אין לטבול את מייבש השיער, המכיל רכיבים חשמליים, במים או בכל נוזל אחר לניקוי. אם המכשיר נופל למים, יש לנתק אותו מיד מהחשמל. אין להמשיך להשתמש בו גם לאחר שהתייבש.
- בעת שימוש במייבש שיער בחדר האמבטיה, יש לנתק אותו לאחר השימוש, מכיוון שעדיין קיימת סכנה לסכנה ליד מים גם אם הוא כבוי.
- להגנה נוספת, מומלץ להתקין ממסר פחת (RCD) עם זרם עבודה שיורי מדורג שאינו עולה על 30mA במעגל החשמלי המספק חשמל לחדר האמבטיה. יש להתייעץ עם מתקין RCD. RCD נמכר בנפרד.
- מוצר זה מצויד בהתקן ניתוק בטיחות תרמי ללא איפוס עצמי למניעת התחממות יתר. אם המוצר נכבה עקב התחממות יתר, יש לנתק אותו משקע החשמל הראשי ולאפשר לו להתקרר.

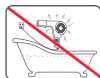

- הערה: כדי למנוע סכנות הנגרמות מאיפוס לא מכוון של המנגנון למניעת התחממות, אסור להפעיל את המכשיר על ידי התקן מיתוג חיצוני, כגון טיימר או לחבר למעגל שמופעל ונעבה מעת לעת על ידי רכיבים למטרות כלליות.
- אין להשתמש במוצר זה ליד אמבטיה, מקלחת, כיור או מיכלים אחרים המלאים במים.
- אין לחסום את כניסת האוויר או יציאת האוויר כדי למנוע סכנות.
- יש להרחיק שיער מפתח כניסת האוויר במהלך השימוש כדי למנוע הסתבכות וסכנה אפשרית.
- אין לגעת ביציאת האוויר או במשטחים מחוממים אחרים בזמן שהמכשיר בשימוש או מיד לאחר הכיבוי כדי למנוע כוויות.
- אין לגעת בתקע או בחלק כלשהו של המוצר בידיים רטובות כדי למנוע התחשמלות.
- יש לנתק את המכשיר החשמלי כאשר אינו בשימוש או לפני תחזוקה או תיקון.
- בעת אחסון המכשיר, אין לסובב או לקשור את כבל החשמל כדי להימנע מפגיעה בו.
- יש להרחיק את כבל החשמל ממקורות חום ואזורים שעלולים לסכן את הכיסוי המגן שלו.
- אין להשתמש במכשיר במקומות שבהם נעשה שימוש במוצרי אירוסול (ספריי) או בקרבת מקורות דליקים.
- אין להשתמש במכשיר למטרות אחרות מלבד ייבוש שיער, כגון ייבוש בגדים או חפצים אחרים.
- יש לשמור על מרחק של לפחות 10 ס"מ בין פתח כניסת האוויר לשיער שלך. אחרת, השיער עלול להישאב לתוך מייבש השיער ולגרום לנזק.
- יש להשתמש במייבש השיער עם ספק הכוח עם דירוג מתאים בלבד. אין להשתמש בתקעים אוניברסליים או בממירי מתח כדי למנוע סכנות.
- אם מייבש השיער פועל באופן לא רגיל או התקלקל, יש לפנות ליצרן לתיקון. אין לפרק אותו בעצמך.
- יש לשמור על מרחק של לפחות 3 ס"מ בין יציאת האוויר לשיער שלך. אחרת, השיער שלך עלול להישרף.

• ילדים מגיל 8 ומעלה, כמו גם אנשים עם יכולות פיזיות או נפשיות מופחתות או חסרי ניסיון וידע, יכולים להשתמש במכשיר בבטחה בהשגחה מתאימה או אם קיבלו הדרכה לגבי שימוש בטוח, המאפשרת להם להבין את הסכנות האפשריות.

• במהלך השימוש במוצר, האביזרים ויציאות האוויר מתחממים. יש להניח להם להתקרר לפני הפעלה חוזרת.



לשוק האיחוד האירופי:

מכשיר זה יכול לשמש ילדים מגיל 8 ומעלה ואנשים עם מוגבלות פיזית, תחושתית או נפשית או חסרי ניסיון וידע אם הם תחת השגחה או קיבלו הדרכה לגבי שימוש במכשיר בצורה בטוחה ומבינים את הסכנות האפשריות.

המכשיר לא מיועד למשחקי ילדים. אין להתיר לילדים לנקות ולבצע תחזוקת משתמש ללא השגחה.

טיפול במוצר Dreame

- אין לבצע פעולות תחזוקה או תיקון כל שהן מלבד אלה המפורטות במדריך למשתמש זה של Dreame או שהומלצו על ידי צוות Dreame Helpline.
- יש לנתק תמיד את המוצר מהחשמל לפני בדיקת תקלות. אם המוצר לא עובד, יש לבדוק תחילה אם יש חשמל בשקע החשמל ואם התקע מחובר כהלכה.

היכרות עם מכשיר עיצוב השיער שלך

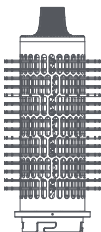

מברשת עגולה
להוספת נפח

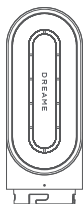

אביזר ייבוש מהיר

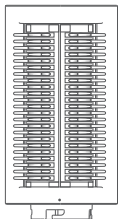

מברשת קשיחה להחלקה

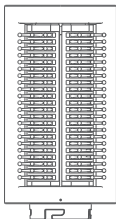

מברשת החלקה רכה

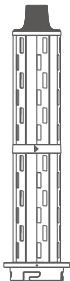

גליל עטיפה אוטומטית
בגודל 32 מ"מ (ימין)

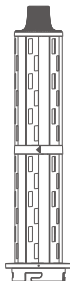

גליל עטיפה אוטומטית
בגודל 32 מ"מ (שמאל)

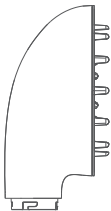

אביזר פיזור (דיפוזר)



אביזר החלקה



קופסת אחסון



מברשת ניקוי

מבוא למעצב השיער

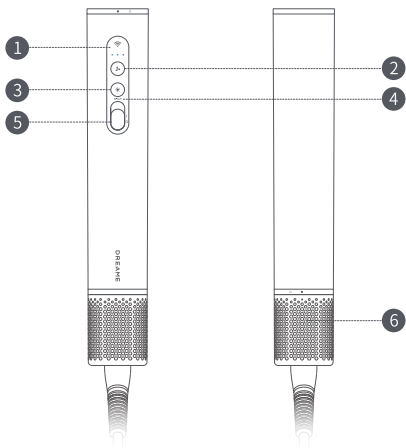

4 סלסול אוטומטי

1 מחוון טמפרטורה ומהירות זרימת האוויר

5 הפעלה

2 לחצן מהירות זרימת אוויר

6 מכסה מסנן ניתן להסרה

3 לחצן טמפרטורת זרימת אוויר



משמעות הסמלים על גוף המעצב היא "אין להשתמש במעצב השיער בזמן רחצה או מקלחת".

האיורים של המוצרים, האביזרים המצורפים, ממשקי המשתמש וכו' במדריך הינם תרשימים סכמטיים ולעיון בלבד. עקב עדכון ושדרוג המוצר, המוצר בפועל עשוי להיות שונה מעט מהתרשימים הסכמטיים. יש להתייחס למוצר עצמו.

מצב מתג הפעלה/כיבוי

דוחפים מתג ההפעלה/כיבוי למעלה/למטה על מנת להפעיל/לכבות את מעצב השיער במהירות. דוחפים את המתג למעלה להפעלת מעצב השיער, ודוחפים אותו למטה לכיבוי. לפני חיבור תקע החשמל, יש לוודא שלחצן המתג במצב כבוי.

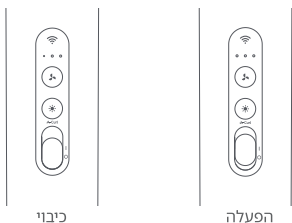

מצב סלסול אוטומטי

כשהמכשיר מופעל, לוחצים על כפתור ההפעלה בעדינות כלפי מעלה כדי להפעיל מצב סלסול אוטומטי לעיצוב שיער. לוחצים שוב על הכפתור כדי לצאת ממצב זה.

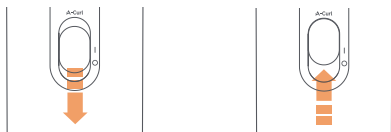

הגדרות מהירות זרימת האוויר

יש ללחוץ בעדינות על כפתור מהירות זרימת האוויר כדי לעבור בין הגדרת זרימת אוויר נמוכה/בינונית/גבוהה.



מהירות זרימת
אוויר מהירה



מהירות רוח
בינונית



מהירות זרימת
אוויר חלשה

הגדרות החום

לוחצים בעדינות עט על מתג טמפרטורת האוויר למעבר בין זרימת אוויר טבעי/חמים/חם.



אדום: זרימת
אוויר חם



כתום: זרימת
אוויר חמים



לבן: זרימת
אוויר טבעי

יש לחבר את הפייה

מיישרים את אביזר ההחלקה עם הממשק כדי לחבר אותה למעצב השיער ולקבע אותו על ידי סיבוב שמאלה.

1.

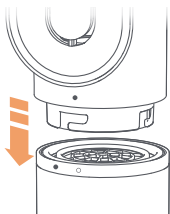

2.



3.

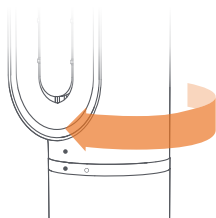

קצה עם בידוד חום

במהלך השימוש, גליל העטיפה האוטומטית, המברשת העגולה ליצירת נפח ואביזר החלקה יתחממו. אין לגעת עם הידיים באביזרים עצמם מלבד בקצה המבודד מחום כדי למנוע כוויות. אם יש צורך להחליף אביזרים, יש להמתין עד שהטמפרטורה תרד לרמה שבה ניתן לגעת בהם בטרם החלפה.



מברשת עגולה
להוספת נפח

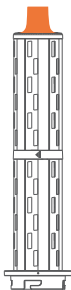

גליל עטיפה אוטומטית



אביזר החלקה



יש להיזהר במיוחד בעת טיפול באביזרים חמים. יש לאחוז את האביזרים באזור המיועד לכך כפי שמוצג בתרשים. חלק מהאביזרים המצורפים עשויים לדרוש ניקוי תקופתי.

חיבור חכם

הוראות הגדרת Wi-Fi

חיבור ראשוני ל-Wi-Fi

חיבור המכשיר לחשמל

לוחצים על כפתור ההפעלה כלפי מעלה כדי להפעיל את המכשיר.

כניסה למצב התאמה

לוחצים לחיצה ארוכה (5s) למשך 5 שניות עד שהנורית הכחולה שעל המכשיר תהבהב - סימן שהמכשיר נכנס למצב התאמה.

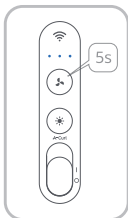

התחברות לאפליקציית DREAME

חיבור ידני

- משתמשים חדשים צריכים לסרוק את קוד ה-QR למטה או לחפש "DREAME" בחנות האפליקציות כדי להוריד ולהתקין את אפליקציית DREAME.

- פותחים את אפליקציית DREAME ובוחרים להוסיף מכשיר חדש באופן ידני.
- פועלים לפי ההוראות שעל המסך כדי לבחור ולחבר את המכשיר המתאים.



אפליקציית Dreame

- בוחרים את רשת ה-Wi-Fi ומזינים את הסיסמה.
- אחרי ההתחברות, אפשר להתחיל להשתמש במכשיר דרך אפליקציית DREAME.

סריקת קוד ה-QR

- פותחים את אפליקציית Dreame ומשתמשים בסורק המובנה שלה.
- סורקים את קוד ה-QR שעל המכשיר.
- בוחרים את רשת ה-Wi-Fi ומזינים את הסיסמה.
- לאחר החיבור ניתן להפעיל באמצעות האפליקציה.

חיבור מחדש אוטומטי

אחרי ההפעלה מחדש, המכשיר יתחבר מחדש באופן אוטומטי לרשת ה-Wi-Fi השמורה אצלו. לא צריך להגדיר שוב את הרשת.

מדריך אפליקציה

ניתוח שיער חכם

פותחים את אפליקציית DREAME וממתינים ליצירת חיבור. ניתן ליצור פרופיל לניתוח בהגדרה הראשונית אישית.



עיצוב שיער בהתאמה אישית המלצות

ניתן לקבל הצעות מותאמות אישית לעיצוב שיער על בסיס ניתוח השיער שלך ותווי הפנים שלך.



מדריך עיצוב מקצועי

אפליקציית עיצוב בהקשה אחת

בוחרים את הסגנון המועדף מהספרייה, והמכשיר יחיל באופן אוטומטי את ההגדרות הקבועות מראש כדי להתחיל לסלסל.

התאמת פרמטרים ידנית

אפשר להתאים אישית הגדרות זמנים, טמפרטורה והגדרות נוספות בהתאם לסוג ולאורך השיער שלך.

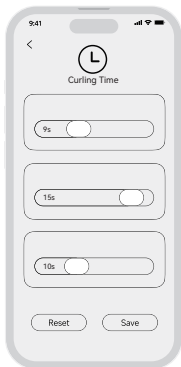

מדריך עיצוב מפורט

פועלים לפי ההוראות שבאפליקציה כדי לעצב את השיער כרצוי.

השוואה ומשוב

טוענים תמונות 'לפני ואחרי' כדי לשפר את ההמלצות העתידיות לעיצוב שיער.

עדכון קושחה

לפני העדכון

- יש לוודא שהמכשיר מופעל.
- המכשיר חייב להיות מחובר לרשת Wi-Fi יציבה.
- יש לוודא שגם המכשיר וגם האפליקציה נמצאים במצב מקוון.



שלבי העדכון

- פותחים את דף המכשיר באפליקציה ועוברים אל [הגדרות].
- בוצרים [עדכון קושחה].
- אם יש עדכון זמין, מקישים על [הורדה ועדכון].
- ממתינים לסיום העדכון. אין לכבות את המכשיר או לבצע בו פעולות בזמן התהליך הזה.



הערות חשובות

- אין לכבות את המכשיר או לבצע פעולה כלשהי במהלך העדכון.
- אם העדכון נכשל, יש לבדוק את החיבור לרשת ולנסות שוב.
- אם הבעיה נמשכת לאחר מספר ניסיונות, יש לפנות לשירות הלקוחות.

תחזוקת רשת המסנן

שלב 1

יש לסובב את מכסה המסנן ולנתק אותו מהתחתית של הידית.

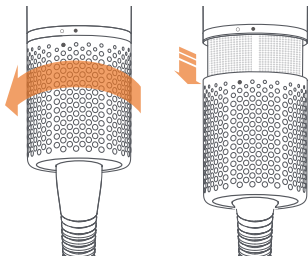

שלב 2

יש להשתמש במברשת הניקוי לנקוי האבק שעל פני מכסה המסנן והרשת המסנן.

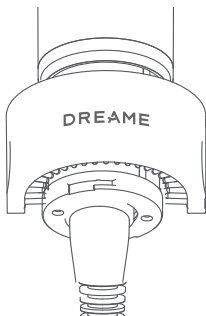

שלב 3

לאחר הניקוי, יש לסובב את מכסה המסנן להתקנתו על הידית.

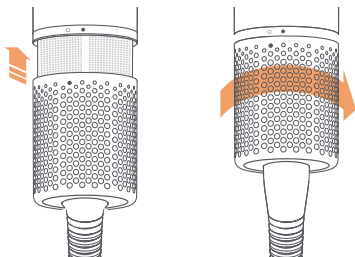

Dreame AirStyle Pro HI	רצומה סש
AMS01A	רצומה סגד
220-240 V~	גרודמ קפסה חתמ
50/60 Hz	גרודמ רדת
1400 W	גרודמ חוכ
ϕ 45 mm \times 260 mm	רישכמה תודימ
רישכמה תזירא לע גצומ	רישכמה ךיראת

הצהרת התאימות של האיחוד האירופי

אנחנו, Dreame Trading (Tianjin) Co., Ltd., מצהירים בזאת כי ציוד זה עומד בהנחיות החלות והנורמות והתיקונים האירופיים. הטקסט המלא של הצהרת התאימות של האיחוד האירופי זמין בכתובת האינטרנט הבאה:
<https://global.dreametech.com>



מידע על סילוק ומיחזור נכונים WEEE

כל המוצרים הנושאים סמל זה הם פסולת של ציוד חשמלי ואלקטרוני (WEEE בהתאם להנחיה EU/2012/19) שאסור לערבב עם פסולת ביתית לא ממוינת. במקום זאת, יש לשמור על בריאות האדם והסביבה על-ידי מסירת ציוד הפסולת לנקודת איסוף ייעודית למיחזור של פסולת ציוד חשמלי ואלקטרוני, שנקבעה על-ידי הממשלה או הרשויות המקומיות. סילוק ומיחזור נכונים יסייעו במניעת השלכות שליליות אפשריות על הסביבה ועל בריאות האדם. פנו למתקין או לרשויות המקומיות לקבלת מידע נוסף על המיקום וכן תנאים והגבלות של נקודות איסוף כאלה.



تحذير

لتجنب الصدمات الكهربائية أو نشوب الحرائق أو غيرها من الحوادث الناجمة عن الاستخدام غير السليم، يُرجى قراءة دليل المستخدم بعناية قبل استخدام المنتج والاحتفاظ به بالشكل الصحيح للرجوع إليه في المستقبل.

- إن هذا المنتج غير مخصص للاستعمال من قبل الأشخاص ذوي الإعاقات الجسدية أو الحسية أو الذهنية أو ممن يفتقرون إلى الخبرة والمعرفة اللازمة (بمن فيهم الأطفال) ما لم يكونوا تحت إشراف وصي أو تلقوا منه توجيهات لضمان قدرتهم على استخدام المنتج بأمان.
- لا تسمح للأطفال بتشغيل المنتج أو استخدامه كلعبة. احرص دائماً على مراقبة المنتج عن كثب عند استخدامه بجوار الأطفال. ولا يجوز للأطفال تنظيف المنتج أو صيانه من دون إشراف.
- في حال تلف سلك الطاقة، يجب استبداله من قبل محترف من الجهة المصنعة أو قسم الإصلاحات فيها أو قسم مشابه لتجنب المخاطر.
- لا تغمر الجهاز الذي يحتوي على مكونات كهربائية في الماء أو في أي سائل آخر بغرض تنظيفه. إذا سقط الجهاز في الماء، فافصله فوراً عن مصدر الطاقة. ولا تعاود استخدامه حتى لو بدا جافاً.
- عند استخدام الجهاز في الحمام، يُرجى فصله عن مصدر الطاقة بعد الانتهاء إذ تبقى المخاطر قائمة بقرب الماء حتى عند إيقاف تشغيل الجهاز.
- للحصول على حماية إضافية، يُنصح بتركيب جهاز للتيار المتبقي (RCD) بحيث لا يتجاوز تيار التشغيل المتبقي المقدّر 30 مللي أمبير في الدائرة الكهربائية التي تزوّد الحمام بالطاقة. راجع شخصاً خبيراً في تركيب جهاز التيار المتبقي (RCD). يُباع جهاز التيار المتبقي (RCD) بشكل منفصل.
- تم تزويد هذا المنتج بجهاز أمان فصل حراري ذاتي الضبط لمنع ارتفاع درجة الحرارة. إذا توقّف المنتج عن التشغيل بسبب ارتفاع درجة الحرارة، فافصله عن مقبس الكهرباء الرئيسي واتركه حتى يبرد.



- ملاحظة: لتجنب أي خطر ناجم عن إعادة التعيين غير المقصود لوحدة الحماية الحرارية، لا ينبغي تشغيل المنتج بواسطة جهاز تحويل خارجي، مثل مؤقت، أو توصيله بدائرة يتم تشغيلها وإيقاف تشغيلها بشكل دوري بواسطة مكثفات للاستخدام العام.
- لا تستخدم هذا المنتج بالقرب من حوض الاستحمام أو الدش أو الحوض، أو أي وعاء آخر مملوء بالماء.
- لا تسدّ مدخل الهواء أو منفذه لتجنّب أي خطر.
- أبعد الشعر عن مدخل الهواء أثناء التشغيل لتفادي تشابكه وحدوث أي خطر محتمل.
- تجنّب ملامسة منفذ الهواء أو أي سطح ساخن أثناء تشغيل الجهاز أو مباشرة بعد إيقافه وذلك تفاديًا للتعرض للحروق.
- لا تلمس القابس أو أي جزء من المنتج بيدين مبلتين لمنع حدوث صدمة كهربائية.
- يُرجى فصل الجهاز عن مصدر الطاقة عند عدم استخدامه أو قبل إجراء أي صيانة أو إصلاح.
- عند تخزين الجهاز، تجنّب لفّ سلك الطاقة أو عقده لتجنب تعرضه للتلف.
- أبقِ سلك الطاقة بعيدًا عن مصادر الحرارة والمناطق التي قد تتلف الغطاء الواقي.
- لا تستخدم الجهاز في أماكن تُستخدم فيها منتجات الرذاذ (البخاخ) أو بالقرب من مصادر قابلة للاشتعال.
- لا تستخدم الجهاز لأغراض أخرى غير تجفيف الشعر، مثل تجفيف الملابس أو الأجسام الأخرى.
- يُرجى الحفاظ على مسافة لا تقل عن 10 سم بين مدخل الهواء وشعرك. وإلا فقد يسحب الجهاز شعرك ويتسبّب لك بأضرار.
- استخدم الجهاز مع مصدر الطاقة المقدّرة فقط. لا تستخدم القوالب العالمية أو محولات الفولتية لتجنب أي مخاطر.
- إذا ظهرت على الجهاز أي علامات خلل أو توقّف عن العمل، فيُرجى التواصل مع الجهة المصنعة لإجراء الصيانة اللازمة. ولا تقم بتفكيكه بنفسك.
- يُرجى الحفاظ على مسافة لا تقل عن 3 سم بين منفذ دخول الهواء وشعرك. وإلا فقد يحترق شعرك.

- يمكن للأطفال ابتداءً من سنّ الثامنة، وكذلك للأشخاص ذوي القدرات الجسدية أو الذهنية المحدودة أو ممن يفتقرون إلى الخبرة والمعرفة، استخدام الجهاز بأمان شرط توفر إشراف مناسب أو إرشادات كافية حول كيفية الاستخدام الآمن، بما يمكنهم من إدراك أي مخاطر محتملة.

ترتفع درجة حرارة الملحقات ومنافذ الهواء أثناء تشغيل المنتج. اتركها لتبرد قبل إعادة تشغيل الجهاز.



لسوق الاتحاد الأوروبي:

يمكن استخدام هذا الجهاز من قبل الأطفال الذين يبلغون من العمر 8 سنوات وما فوق والأشخاص الذين يعانون ضعفاً في القدرات الجسدية أو الحسية أو العقلية أو الذين تنقصهم الخبرة والمعرفة في حال تم الإشراف عليهم أو تزويدهم بالتعليمات المتعلقة باستخدام الجهاز بطريقة آمنة وفي حال كانوا يفهمون المخاطر التي ينطوي عليها الأمر.

يجب ألا يعيثر الأطفال بالجهاز. يجب ألا يقوم الأطفال بأعمال التنظيف والصيانة الخاصة بالمستخدم من دون إشراف.

معلومات أخرى

العناية بمنتج Dreame الخاص بك

- لا تقم بإجراء أي أعمال صيانة أو إصلاح بخلاف العمليات الواردة في دليل مستخدم Dreame أو الموصى بها من قبل موظفي فريق الدعم لدى Dreame.
- افصل المنتج دائمًا عن مصدر الطاقة الرئيسي قبل التحقق من وجود مشاكل. إذا توقف المنتج عن العمل، فتتحقق أولاً من وجود تيار في المقبس الرئيسي ومن إدخال القابس بالشكل الصحيح.

تعرف على جهاز تصفيف الشعر الخاص بك

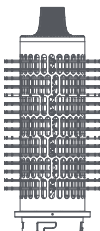

فرشاة التكتيف
الدائرية

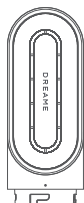

مجفف سريع

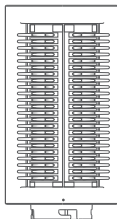

فرشاة التنعيم الصلبة

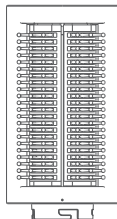

فرشاة التنعيم الناعمة

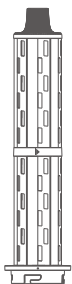

البرميل ذو الالتفاف التلقائي
مقاس 32 مم (يمين)

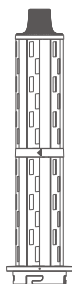

البرميل ذو الالتفاف التلقائي
مقاس 32 مم (شمال)

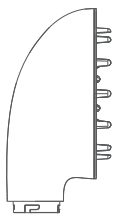

فوهة الموزع



فوهة تمليس الشعر

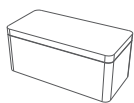

علبة التخزين



فرشاة التنظيف

مقدمة عن جهاز تصفيف الشعر

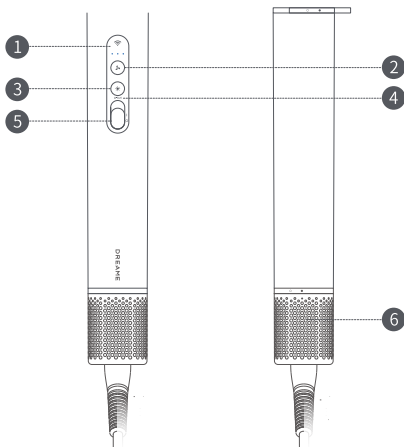

التجعيد التلقائي 4

الطاقة 5

غطاء الفلتر القابل للإزالة 6

1 مؤشر درجة حرارة

الرياح وسرعتها

2 زر سرعة الرياح

3 زر درجة حرارة الرياح



تعني الرموز الموجودة على هيكل جهاز تصفيف الشعر أنه "يمنع استخدام جهاز تصفيف الشعر أثناء الاستحمام أو تحت الدش".

أما الرسومات التوضيحية الخاصة بالمنتجات والملحقات وواجهات الاستخدام وغيرها في هذا الدليل فهي مخططات بيانية لأغراض مرجعية فقط. نظرًا لعمليات تحديث المنتج وتطويره، قد يختلف الشكل الفعلي قليلاً عن المخطط التوضيحي. يُرجى مراجعة المنتج الفعلي.

المفتاح في وضع التشغيل/إيقاف التشغيل

حرّك مفتاح التشغيل نحو الأعلى/الأسفل لتشغيل جهاز تصفيف الشعر أو إيقاف تشغيله بسرعة. وحرّك المفتاح نحو الأعلى لتشغيل جهاز تصفيف الشعر وحرّكه نحو الأسفل لإيقاف تشغيله. قبل توصيل القابس بمصدر الطاقة، تأكد من أن زر التشغيل في وضع الإيقاف.

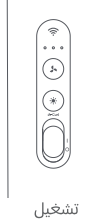
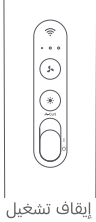

وضع التجعيد التلقائي

عند تشغيل الجهاز، حرّك زر التشغيل برفق نحو الأعلى لتفعيل وضع التجعيد التلقائي لتصفيف الشعر. اضغط على الزر مرة أخرى للخروج من هذا الوضع.

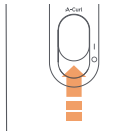
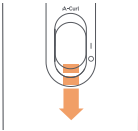

إعدادات سرعة الرياح

اضغط برفق على زر سرعة الرياح للتبديل بين إعدادات السرعة المنخفضة / المتوسطة / العالية.



سرعة الرياح
المرتفعة

سرعة الرياح
المتوسطة

سرعة الرياح
المنخفضة

إعدادات الحرارة

حرّك زر درجة حرارة الهواء برفق للتبديل بين الرياح الطبيعية / الدافئة / الساخنة.



أحمر: رياح
ساخنة

برتقالي: رياح
دافئة

أبيض: رياح
طبيعية

توصيل الفوهة

قم بمحاذاة الفوهة مع الواجهة لتوصيلها بجهاز تصفيف الشعر وثبتها من خلال تدويرها نحو اليسار.

1.

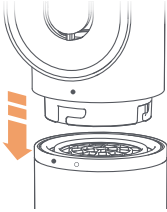

2.

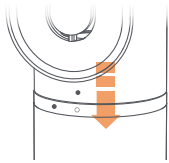

3.

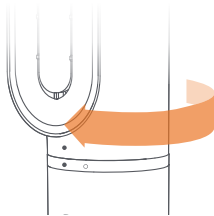

رأس معزول حراريًا

أثناء الاستخدام، ترتفع درجة حرارة كل من البرميل ذي الالتفاف ذي الالتفاف التلقائي وفرشاة التكتيف الدائرية وفوهة التميليس الدائرية وفوهة التميليس. لا تلمس أسطح هذه الملحقات بيديك سوى عند الطرف المعزول حراريًا وذلك لمنع تعرضك للحروق. وإذا احتجت إلى استبدال أي من الملحقات، فانتظر قليلاً حتى تنخفض درجة حرارتها إلى مستوى يسمح بلمسها بأمان.



فرشاة التكتيف الدائرية

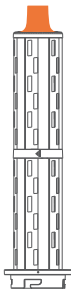

البرميل ذو الالتفاف التلقائي



فوهة تمليس الشعر



تعامل بناية الحذر عند لمس الملحقات الساخنة. أمسك الملحقات فقط من المناطق المخصصة والموضحة في المخطط التوضيحي. وقد تحتاج بعض الملحقات إلى تنظيف دوري.

الاتصال الذكي

إرشادات إعداد شبكة Wi-Fi

إقران Wi-Fi الأولي

توصيل الجهاز بطاقة
حزك زر التشغيل برفق نحو الأعلى لتشغيل الجهاز.

تفعيل وضع الإقران
اضغط مع الاستمرار على الزر ④ لمدة 5 ثوانٍ
حتى يومض الضوء الأزرق في الجهاز، مما يدل
على تفعيل وضع الإقران.

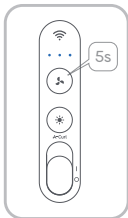

الاتصال بتطبيق DREAME

الاتصال اليدوي

- يُرجى من المستخدمين الجدد مسح رمز الاستجابة السريعة أدناه
ضوئيًا أو البحث عن "DREAME" في متجر التطبيقات لتنزيل تطبيق
DREAME وتثبيته.

- افتح تطبيق DREAME واختر إضافة جهاز
جديد يدويًا.
- اتبع التعليمات الظاهرة على الشاشة
لتحديد الجهاز المطابق وتوصيله.



تطبيق DREAME

- حدد شبكة Wi-Fi الخاصة بك وأدخل كلمة المرور.
- وبعد اكتمال الاتصال بنجاح، يمكنك البدء في استخدام الجهاز عبر
تطبيق DREAME.

امسح رمز الاستجابة السريعة ضوئيًا

- افتح تطبيق DREAME واستخدم أداة المسح المدمجة.
- امسح رمز الاستجابة السريعة الموجود على الجهاز ضوئيًا.
- حدد شبكة Wi-Fi الخاصة بك وأدخل كلمة المرور.
- وستصبح كل العمليات متاحة عبر التطبيق عند اكتمال الاتصال بنجاح.

إعادة الاتصال التلقائي

بعد إعادة التشغيل، سيعاود الجهاز الاتصال تلقائيًا بشبكة Wi-Fi
المحفوظة. لا داعي لإعادة إعداد الشبكة مرة أخرى.

دليل التطبيق تحليل ذكي للشعر

افتح تطبيق DREAME وانتظر إلى حين اكتمال الاتصال بنجاح. يمكنك إنشاء ملف تعريف لشعرك عند الإعداد للمرة الأولى للحصول على تحليل مخصص للتصفيف.



توصيات مخصصة حول تصفيفات الشعر

يمكنك الحصول على اقتراحات لأساليب مخصصة لتصفيف الشعر بناءً على تحليل نوعية شعرك وملامح وجهك.

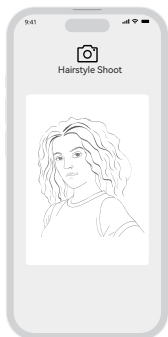

دليل التصفيف الاحترافي

تطبيق التصفيفة بلمسة واحدة

حدد أسلوب التصفيف الذي تفضله من المكتبة وسيطبّق الجهاز تلقائيًا الإعدادات المسبقة لبدء التجعيد.

ضبط المعايير يدويًا

يمكنك تخصيص مدة التجعيد ودرجة الحرارة وغيرها من الإعدادات بما يناسب نوع شعرك وطوله.

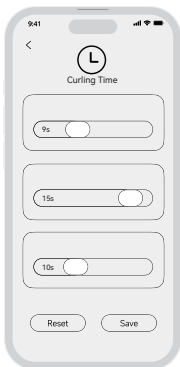

دليل التصفيف خطوة بخطوة

اتبع الإرشادات المعروضة داخل التطبيق للحصول على تصفيفة الشعر التي تريدها.

المقارنة وإرسال التعليقات

حمّل صورًا لما قبل تصفيف شعرك وبعده للمساعدة في تحسين التوصيات المستقبلية لتصفيف الشعر.

تحديث البرامج الثابتة

قبل التحديث

- تأكد من أن الجهاز مشغّل.
- يجب أن يكون الجهاز متصلاً بشبكة Wi-Fi مستقرة.
- احرص على بقاء الجهاز والتطبيق متصلين بالإنترنت.



خطوات التحديث

- افتح صفحة الجهاز داخل التطبيق وانتقل إلى [الإعدادات].
- حدّد [تحديث البرامج الثابتة].
- إذا كان أحد التحديثات متاحًا، فاضغط على [تنزيل وتحديث].
- انتظر حتى يكتمل التحديث. لا توقف تشغيل الجهاز ولا تشغله أثناء هذه العملية.



ملاحظات مهمة

- لا توقف تشغيل الجهاز ولا تجري أي عملية أثناء التحديث.
- إذا فشل التحديث، فتتحقق من اتصالك بالشبكة ثم أعد المحاولة.
- يُرجى التواصل مع خدمة العملاء في حال استمرار المشكلة بعد عدّة محاولات.

صيانة شبكة الفلتر

خطوة 1

لف غطاء الفلتر وفصله عن الجزء السفلي من المقبض.

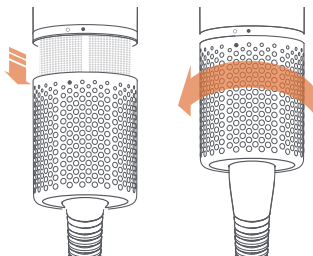

خطوة 2

استخدم فرشاة التنظيف لتنظيف الغبار الموجود على سطح غطاء الفلتر وشبكة الفلتر بلطف.

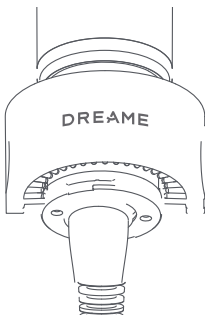

خطوة 2

بعد التنظيف، أدرّ غطاء الفلتر لتثبيته على المقبض.

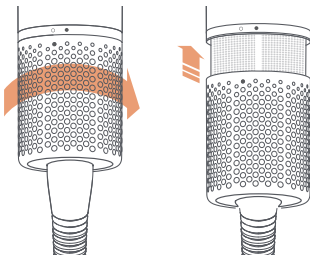

Dreame AirStyle Pro HI	اسم المنتج
AMS01A	نموذج المنتج
220-240 V~	الجهد المقدر
50/60 Hz	التردد المقدر
1400 W	الطاقة المقدره
ϕ 45 mm \times 260 mm	أبعاد المنتج
يظهر على عبوة المنتج	جاتن إلا غيرات

إعلان المطابقة للاتحاد الأوروبي

نعلم نحن، شركة (Dreame Trading (Tianjin) Co., Ltd.، بموجب هذه الوثيقة أن هذا الجهاز يتوافق مع التوجيهات المعمول بها والمعايير والتعديلات الأوروبية. يتوفر النص الكامل لإعلان المطابقة للاتحاد الأوروبي على عنوان الإنترنت الآتي:
<https://global.dreametech.com>



معلومات حول التخلص من نفايات المعدات الكهربائية والإلكترونية (WEEE) وإعادة تدويرها

تُعد جميع المنتجات التي تحمل هذا الرمز نفايات معدات كهربائية وإلكترونية (WEEE) كما ورد في التوجيه (2012/19/EU) لا ينبغي خلطها مع النفايات المنزلية غير المصنفة. بدلاً من ذلك، عليك حماية صحة الإنسان والبيئة من خلال تسليم نفايات المعدات إلى نقطة تجميع مخصصة لإعادة تدوير نفايات المعدات الكهربائية والإلكترونية، معيّنة من قبل الحكومة أو السلطات المحلية. يساعد التخلص من النفايات بشكل صحيح وإعادة تدويرها على منع حدوث عواقب سلبية محتملة على البيئة وصحة الإنسان. يرجى الاتصال بفني التركيب أو السلطات المحلية للحصول على مزيد من المعلومات حول مواقع نقاط التجميع هذه والشروط والأحكام الخاصة بها.



경고

부적절한 사용으로 인한 감전, 화재 또는 기타 사고를 방지하기 위해 사용 전 사용 설명서를 주의 깊게 확인한 후 나중에 참고할 수 있도록 잘 보관해 주십시오.

- 본 제품은 안전한 사용을 보장하기 위해 신체적, 감각적, 지적 장애가 있거나 어린이와 같이 제한된 경험과 지식을 가진 사람이 보호자의 관리 감독 없이 사용하도록 해서는 안 됩니다.
- 어린이가 본 제품을 작동하거나 장난감처럼 갖고 놀게 하지 마십시오. 어린이가 가까이에서 이 제품을 사용할 때는 주의를 기울여야 합니다. 어린이는 보호자 없이 이 제품을 청소하거나 유지 관리하면 안 됩니다.
- 전원 코드가 손상된 경우에는 위험 방지를 위해 제조사, 유지 보수 부서 혹은 유사 부서에서 전문 직원을 통해 교체해야 합니다.
- 제품에는 전기 부품이 있기 때문에 청소를 위해 물이나 다른 어떠한 액체에 담그면 안 됩니다. 제품이 물에 빠지면 즉시 전원 코드를 빼십시오. 제품이 건조되어도 사용하시면 안 됩니다.
- 제품을 욕실에서 사용하는 경우에는 전원이 꺼진 상태에서도 물이 주변에 있어 위험할 수 있으니 사용 후 전원을 분리해 주십시오.
- 추가 보호를 위해 욕실에 공급되는 전기 회로에 정격 잔류 작동 전류가 30mA를 초과하지 않는 차단기(RCD)를 설치하는 것을 권장합니다. 이는 RCD 설치 전문가에 문의하십시오. RCD는 별도로 판매됩니다.
- 본 제품은 과열 방지를 위해 자동으로 복원되지 않는 열 안전 차단 장치가 내장되어 있습니다. 과열로 인해 제품이 꺼지면 주 전원 소켓에서 플러그를 뽑고 식히십시오.



- 참고 사항: 열 보호 장치의 부주의한 재설정으로 인한 위험을 차단하기 위해 제품을 타이머와 같은 외부 개폐 기기를 통해 전원을 공급하거나 다용도 부품에 의해 정기적으로 개폐되는 회로에 연결해서는 안 됩니다.
- 본 제품을 욕조, 샤워기, 세면대 또는 물이 가득 찬 용기 근처에서 사용해서는 안 됩니다.
- 위험할 수 있으니 공기 흡입구 혹은 배출구를 막지 마십시오.
- 사용 중에는 영킴과 위험을 방지하기 위해 공기 흡입구에 머리카락이 가까이 가지 않게 하십시오.
- 제품 사용 중이나 전원을 끈 직후에는 화상을 방지하기 위하여 공기 배출구 혹은 다른 가열된 표면에 손을 대지 마십시오.
- 감전 사고를 방지하기 위해 젖은 손으로 전원 플러그나 다른 부분을 만지지 마십시오.
- 제품을 사용하지 않을 때 혹은 유지 보수나 수리 작업 전에는 전원을 분리해 주십시오.
- 제품을 보관할 때는 손상을 방지하기 위해 전원 코드를 비틀거나 묶지 마십시오.
- 전원 코드는 열이 나는 곳이나 보호막이 손상될 수 있는 곳 가까이에 두지 마십시오.
- 스프레이를 사용하거나 가연성 기체가 있는 곳에서 제품을 사용하지 마십시오.
- 제품을 옷이나 다른 물건을 건조하는 등 머리카락을 말리는 용도 이외의 방법으로 사용하지 마십시오.
- 머리카락과 공기 흡입구 거리를 최소 10cm로 유지하십시오. 그렇지 않으면 제품에 머리카락이 빨려 들어가 손상될 수 있습니다.
- 제품에는 정격 전원 공급 장치만 사용하십시오. 위험을 방지하기 위해 범용 플러그나 전압 변환기는 사용하지 마십시오.
- 제품에 이상이 있거나 망가졌다면, 제조사에 수리를 문의하십시오. 직접 분해하지 마십시오.
- 머리카락과 공기 배출구 거리를 최소 3cm로 유지하십시오. 그렇지 않으면 머리카락이 탈 수 있습니다.

- 8세 이상 어린이 및 신체적·정신적 능력이 부족하거나 경험과 지식이 부족한 사람도, 적절한 감독이나 안전한 사용 방법에 대한 지도를 받은 경우 잠재적인 위험을 이해하고 안전하게 사용할 수 있습니다.



- 제품을 사용 중일 때는 액세서리와 공기 배출구가 가열됩니다. 다시 작동하기 전에 식히십시오.

EU 시장의 경우:

이 제품은 8세 이상의 어린이와 신체적, 감각적 또는 정신적 능력이 저하되었거나 경험과 지식이 부족한 사람의 경우에도 기기 사용과 관련하여 안전한 감독 또는 지시를 받고 관련된 위험을 이해할 경우 사용이 가능합니다.

어린이가 제품을 가지고 놀지 않도록 하십시오. 청소와 사용자 유지보수는 어린이가 감독 없이 수행해서는 안 됩니다.

기타 정보

Dreame 제품 관리 방법

- Dreame 사용 설명서에 지시된 사항이나 Dreame 고객 지원 센터 직원이 권장한 사항 이외에는 어떠한 유지 보수나 수리도 하지 마시기를 바랍니다.
- 문제가 있는지 확인하기 전에 반드시 제품의 플러그를 전원에서 뽑으십시오. 제품이 작동하지 않는 경우 먼저 콘센트에 전원이 들어오는지, 플러그가 제대로 꽂혀 있는지 확인합니다.

헤어 스타일러 알아보기

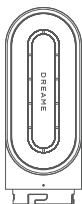

고속 드라이어

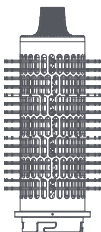

라운드 볼륨 브러시

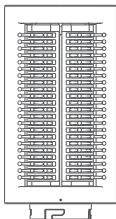

소프트 스무딩 브러시

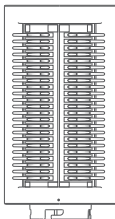

하드 스무딩 브러시



32mm 오토 랩
배럴(좌)

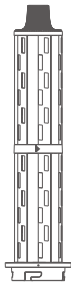

32mm 오토 랩
배럴(우)



스트레이트 노즐

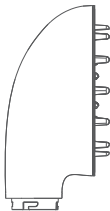

디퓨저 노즐



청소솔

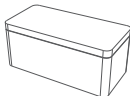

보관 상자

KR 헤어 스타일러 소개

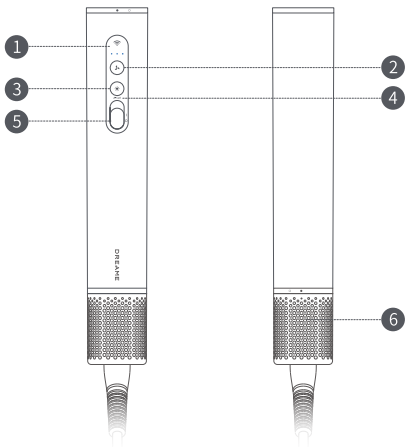

- | | | | |
|---|----------------|---|-----------|
| 1 | 바람 온도 및 속도 표시등 | 4 | 자동 컬링 |
| 2 | 바람 세기 버튼 | 5 | 전원 |
| 3 | 바람 온도 버튼 | 6 | 분리형 필터 커버 |



스타일러 본체에 있는 이 기호는 “목욕이나 샤워 중 사용 금지”를 의미합니다.

사용 설명서에 나와 있는 제품, 부속품, 사용자 인터페이스 등의 그림은 개략적인 도면이며 참고용입니다. 제품의 업데이트 및 업그레이드로 인해 실제 제품은 개략도와 약간 다를 수 있습니다. 실제 제품을 참조하십시오.

스위치 기능

전원 스위치 위치

스위치 버튼을 위/아래로 밀면 헤어 스타일러를 빠르게 켜거나 끌 수 있습니다. 위로 밀면 헤어 스타일러가 켜지고 아래로 밀면 꺼집니다.

전원 플러그를 연결하기 전에 스위치 버튼이 꺼짐 위치에 있는지 확인하십시오.

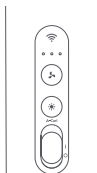

스위치 온

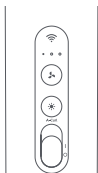

스위치 오프

자동 컬링 모드

전원이 켜지면 전원 버튼을 가볍게 위로 밀어 헤어 스타일링을 위한 자동 컬링 모드를 활성화합니다. 이 모드를 종료하려면 버튼을 다시 누릅니다.

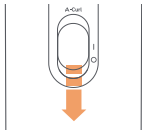
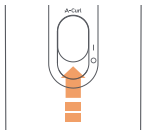

바람 세기 설정

바람 세기 버튼을 가볍게 눌러 약풍/중풍/강풍 설정을 전환합니다.



약풍



중풍



강풍

열풍 설정

바람 온도 버튼을 가볍게 누르면 자연풍/온풍/열풍으로 온도를 전환할 수 있습니다.



하얀색: 자연풍



주황색: 온풍



빨간색: 열풍

사용 방법

노즐 연결하기

헤어 스타일러와 연결하기 위해 노즐을 인터페이스와 맞춘 다음 왼쪽으로 돌려 고정하십시오.

1.

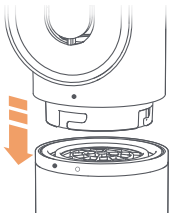

2.

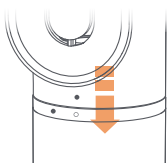

3.

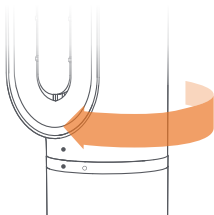

KR 단열 처리된 팁

사용 중에는 오토 랩 배럴, 라운드 볼룸 브러시, 스트레이트 노즐이 뜨거워집니다. 화상을 방지하려면 절연 처리된 팁 이외의 다른 부속품 표면을 손으로 만지지 마십시오. 부속품을 교체해야 하는 경우 만져도 될 정도로 온도가 낮아질 때까지 기다린 후 교체하십시오.



스트레이트 노즐

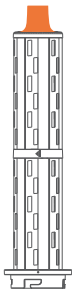

오토 랩 배럴

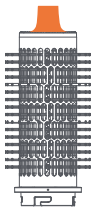

라운드 볼룸 브러시



뜨거워진 부속품을 다룰 때는 각별히 주의를 기울이십시오. 그림에 표시된 부속품의 지정된 부위만 잡으십시오. 일부 부속품은 주기적인 청소가 필요할 수 있습니다.

스마트 연결

Wi-Fi 설정 안내

처음 Wi-Fi 페어링

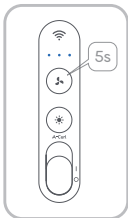

기기 전원 연결
전원 버튼을 위로 밀어 기기를 켭니다.

페어링 모드 시작
기기의 파란색 등이 깜빡이며 페어링 모드가 시작되었음을 나타낼 때까지 () 버튼을 5초 동안 길게 누릅니다.

DREAME 앱에 연결

수동 연결

- 신규 사용자의 경우 아래 QR 코드를 스캔하거나 앱 스토어에서 "DREAME"를 검색하여 DREAME 앱을 다운로드 및 설치합니다.



DREAME 앱

- DREAME 앱을 열고 수동으로 새 제품을 추가하도록 선택합니다.
- 화면의 지시에 따라 해당 기기를 선택하고 연결합니다.

- Wi-Fi 네트워크를 선택하고 암호를 입력합니다.
- 연결에 성공하면 DREAME 앱을 통해 제품을 사용할 수 있습니다.

QR 코드 스캔

- DREAME 앱을 열고 내장 스캐너를 사용합니다.
- 기기의 QR 코드를 스캔합니다.
- Wi-Fi 네트워크를 선택하고 암호를 입력합니다.
- 연결이 완료되면 앱을 통해 기기를 작동할 수 있습니다.

자동 재연결

다시 작동하면 저장된 Wi-Fi 네트워크에 자동으로 재연결됩니다.
네트워크를 다시 설정할 필요가 없습니다.

앱 가이드

스마트 헤어 분석



DREAME 앱을 열고 연결될 때까지 기다립니다. 맞춤형 스타일링 분석을 위해 최초 설정 시 헤어 프로필을 만들 수 있습니다.

맞춤형 헤어스타일 권장 사항



헤어 분석 및 얼굴형에 따라 맞춤형 헤어스타일 제안을 받을 수 있습니다.

전문 스타일링 가이드

원탭 스타일 애플리케이션

라이브러리에서 원하는 스타일을 선택하면 기기가 프리셋 설정을 자동으로 적용하여 컬링을 시작합니다.

수동 파라미터 조정

모발 타입 및 길이에 따라 시간, 온도 및 기타 설정을 맞춤화할 수 있습니다.

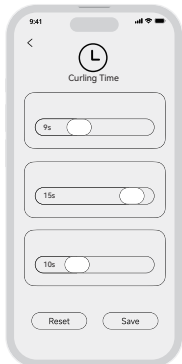

단계별 스타일링 가이드

앱에서 제공하는 지침에 따라 원하는 헤어스타일을 연출할 수 있습니다.

비교 및 피드백

향후 헤어스타일 권장 사항을 최적화하기 위해 전/후 사진을 업로드합니다.

업데이트하기 전에



- 기기의 전원이 켜져 있어야 합니다.
- 기기가 안정적인 Wi-Fi 네트워크에 연결되어 있어야 합니다.
- 기기와 앱을 모두 온라인 상태로 유지하십시오.

업데이트 단계

- 앱에서 기기 페이지를 열고 [설정]으로 이동합니다.
- [펌웨어 업데이트]를 선택합니다.
- 업데이트를 사용할 수 있는 경우 [다운로드 및 업데이트]를 탭합니다.
- 업데이트가 완료될 때까지 기다립니다. 이 프로세스 중에는 기기의 전원을 끄거나 작동하지 마십시오.

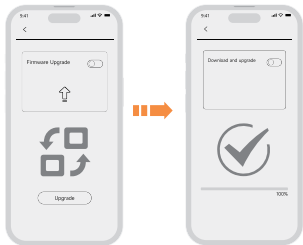

중요 참고 사항

- 업데이트 중에는 기기의 전원을 끄거나 작동하지 마십시오.
- 업데이트에 실패하면 네트워크 연결을 확인하고 다시 시도하십시오.
- 업데이트를 여러 번 시도한 후에도 문제가 계속되면 고객 지원 센터에 문의하십시오.

필터 세척 방법

1 단계

핸들을 잡고 필터 커버를 돌려 전원선을 향해 아래쪽으로 당깁니다.

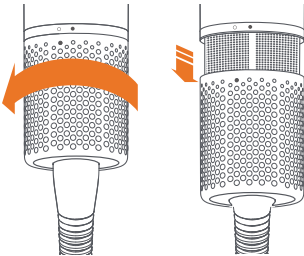

2 단계

필터 청소용 브러시를 사용하여 필터 커버와 내부 필터 표면에 묻은 먼지를 부드럽게 털어냅니다.

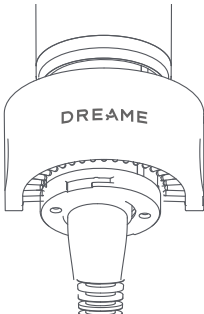

3 단계

청소가 끝나면 필터 커버를 손잡이를 향해 밀어 올린 후 돌려서 고정합니다.

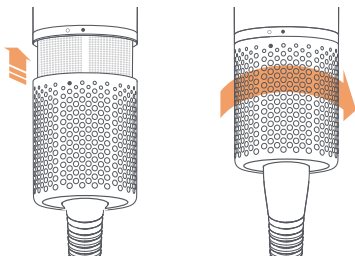

기본 사양

제품명	Dreame AirStyle Pro HI
모델명	AMS01A
정격 전압	220-240 V~
정격 주파수	50/60 Hz
정격소비전력	1400 W
제품 규격	φ 45 mm x 260 mm
제조일	제품 패키지에 표시



Dreame Trading (Tianjin) Co., Ltd.는 이 제품이 해당 지침 및 유럽 표준과 그 개정 사항을 준수함을 선언합니다.

EU 적합성 선언의 전문은 웹사이트 (<https://global.dreametech.com>)에서 확인할 수 있습니다.

폐기 및 재활용 안내(WEEE2 2012/19/EU)



이 기호가 표시된 모든 제품은 폐 전기 및 전자제품 (WEEE2 지침(Directive 2012/19/EU))에 해당하며, 분류되지 않은 가정용 폐기물과 함께 버려서는 안 됩니다. 건강과 환경 보호를 위해 정부 또는 지방자치단체가 지정한 수거 장소에 폐기해야 합니다. 제품의 올바른 폐기와 재활용은 인체 건강과 환경을 유해한 영향으로부터 보호하는 데 도움이 됩니다. 해당 위치에 대한 자세한 정보와 해당 수거 지점의 이용 지침은 설치업체 또는 현지 당국에 문의하십시오

Aviso

Para evitar choques elétricos, incêndios ou outros acidentes provocados por uma utilização incorreta, leia atentamente o manual do utilizador antes de utilizar o produto e guarde-o adequadamente para referência futura.

- Este produto não se destina a ser utilizado por pessoas com deficiências físicas, sensoriais ou mentais, ou por pessoas sem experiência e conhecimentos relevantes (incluindo crianças), a menos que sejam supervisionadas ou instruídas por um supervisor para garantir que podem utilizar o produto em segurança.
- Não permita que as crianças utilizem o produto como um brinquedo. Mantenha-se sempre vigilante quando utilizar o produto perto de crianças. As crianças não devem limpar ou efetuar a manutenção do produto sem supervisão.
- Se o cabo de alimentação estiver danificado, deve ser substituído por profissionais do fabricante, do seu departamento de manutenção ou de um departamento semelhante, para evitar perigos.
- Não mergulhe o aparelho, que contém componentes elétricos, em água ou em qualquer outro líquido para o limpar. Se o aparelho cair na água, desligue-o imediatamente da tomada. Não continue a utilizá-lo mesmo depois de ter secado.
- Quando utilizar o aparelho na casa de banho, desligue-o da tomada depois de o utilizar, uma vez que continua a existir o risco de perigo junto à água, mesmo que esteja desligado.
- Para proteção adicional, recomenda-se a instalação de um dispositivo de corrente residual (RCD) com uma corrente de trabalho residual nominal não superior a 30 mA no circuito elétrico que fornece energia à casa de banho. Consulte o instalador do RCD. RCD vendido separadamente.
- Este produto está equipado com um dispositivo de corte térmico de segurança sem reinicialização automática para evitar o sobreaquecimento. Se o produto se desligar devido a sobreaquecimento, desligue-o da tomada de alimentação principal e deixe-o arrefecer.



- Nota: para evitar os riscos causados por uma reinicialização inadvertida do protetor térmico, o aparelho não deve ser alimentado por um dispositivo de comutação externo, como um temporizador, ou ligado a um circuito que seja ligado e desligado periodicamente por componentes de uso geral.
- Não utilize este produto perto de uma banheira, chuveiro, lavatório ou outros recipientes cheios de água.
- Não bloqueie a entrada ou a saída de ar para evitar riscos.
- Mantenha o cabelo afastado da entrada de ar durante a utilização, para evitar que se enrole e constitua um potencial perigo.
- Não toque na saída de ar ou noutras superfícies aquecidas enquanto o aparelho estiver a ser utilizado ou imediatamente após o ter desligado, para evitar queimaduras.
- Não toque na ficha de alimentação nem em qualquer parte do produto com as mãos molhadas, para evitar choques elétricos.
- Desligue o aparelho da tomada quando não estiver a ser utilizado ou antes da manutenção ou reparação.
- Quando guardar o aparelho, não torça nem dê nós no cabo de alimentação para não o danificar.
- Mantenha o cabo de alimentação afastado de fontes de calor e de áreas que possam comprometer a sua cobertura protetora.
- Não utilize o aparelho em locais onde estejam a ser utilizados produtos em aerossol (spray) ou perto de fontes inflamáveis.
- Não utilize o aparelho para outros fins que não a secagem do cabelo, como por exemplo para secar roupa ou outros objetos.
- Mantenha uma distância mínima de 10 cm entre a entrada de ar e o cabelo. Caso contrário, o seu cabelo pode ser sugado para dentro do aparelho e causar danos.
- Utilize o aparelho apenas com a fonte de alimentação nominal. Não utilize fichas universais ou conversores de tensão para evitar riscos.
- Se o aparelho apresentar anomalias ou avarias, contacte o fabricante para reparação. Não o desmonte sozinho.
- Mantenha uma distância mínima de 3 cm entre a saída de ar e o cabelo. Caso contrário, o cabelo pode queimar-se.

- As crianças com idade igual ou superior a 8 anos, bem como as pessoas com capacidades físicas ou mentais reduzidas ou com falta de experiência e conhecimentos, podem utilizar o aparelho em segurança se receberem supervisão ou orientações adequadas para a utilização segura, que lhes permitam compreender os potenciais perigos.



- Durante a utilização do produto, os acessórios e as saídas de ar aquecem. Deixe-os arrefecer antes de os voltar a utilizar.

Para o mercado da UE:

Este aparelho pode ser utilizado por crianças a partir dos 8 anos de idade e por pessoas com capacidades físicas, sensoriais ou mentais reduzidas ou com falta de experiência e conhecimentos, desde que tenham recebido supervisão ou instruções sobre a utilização do aparelho de forma segura e compreendam os perigos envolvidos.

As crianças não devem brincar com o aparelho. A limpeza e a manutenção pelo utilizador não devem ser efetuadas por crianças sem supervisão.

Outras informações

Cuidados a ter com o seu produto Dreame

- Não efetue qualquer trabalho de manutenção ou reparação para além dos indicados neste manual de utilizador Dreame ou recomendados pelo pessoal da Linha de Apoio Dreame.
- Desligue sempre o produto da rede elétrica antes de verificar se existem problemas. Se o produto não funcionar, verifique primeiro se há corrente na tomada elétrica e se a ficha está corretamente inserida.

Conheça o seu modelador de cabelo

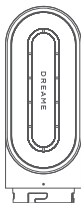

Secador rápido

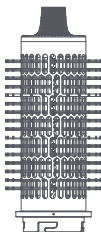

Escova redonda para dar volume

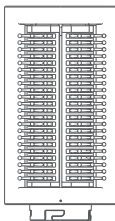

Escova de alisamento suave

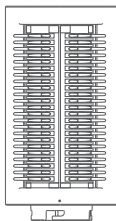

Escova de alisamento rígida



Modelador para
enrolar automático
de 32 mm (esquerda)

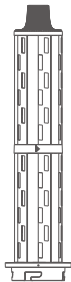

Modelador para
enrolar automático
de 32 mm (direita)

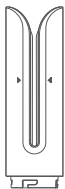

Bico para alisar

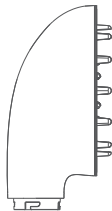

Bico difusor



Escova de limpeza

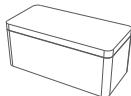

Caixa de arrumação

Introdução ao modelador de cabelo

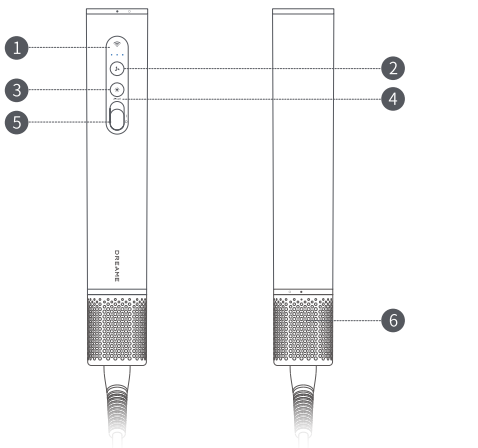

- | | | | |
|---|--|---|----------------------------|
| 1 | Indicador da temperatura e da velocidade do ar | 4 | Encaracolamento automático |
| 2 | Botão de velocidade do ar | 5 | Alimentação |
| 3 | Botão de temperatura do ar | 6 | Tampa do filtro amovível |



Os símbolos no corpo do modelador significam "Não utilize o modelador de cabelo durante o banho ou duche".

As ilustrações de produtos, acessórios, interfaces de utilizador, etc. apresentadas no manual são diagramas esquemáticos e servem apenas de referência. Devido à atualização e melhoramento do produto, o produto real pode diferir ligeiramente do diagrama esquemático. Consulte o produto real.

Função do interruptor

Posição do interruptor ligado/desligado

Empurre o botão do interruptor para cima/para baixo para ligar/desligar rapidamente o modelador de cabelo. Empurre-o para cima para ligar o modelador de cabelo e empurre-o para baixo para o desligar.

Antes de ligar a ficha de alimentação, certifique-se de que o botão do interruptor está na posição de desligado.

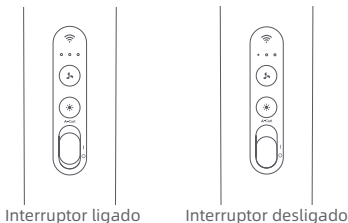

Modo de encaracolamento automático

Quando o aparelho estiver ligado, empurre levemente o botão de alimentação para cima para ativar o modo de encaracolamento automático para modelar o cabelo. Empurre novamente o botão para sair deste modo.

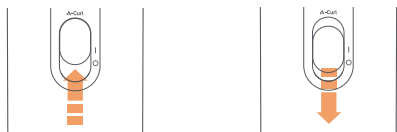

Regulações da velocidade do ar

Prima levemente o botão de velocidade do ar para alternar entre as regulações de velocidade baixa/média/alta do ar.



Velocidade
baixa do ar



Velocidade
média do ar



Velocidade
alta do ar

Regulações de calor

Prima levemente o botão de temperatura do ar para alternar entre natural/morno/quente.



Branco: ar
natural



Laranja: ar
morno



Vermelho:
ar quente

Como utilizar?

Ligar o bico

Alinhe o bico com a interface para o ligar ao modelador de cabelo e fixe-o rodando-o para a esquerda.

1.

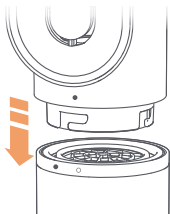

2.



3.

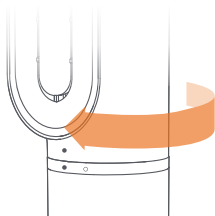

PT Ponta com isolamento térmico

Durante a utilização, o modelador para enrolar automático, a escova redonda para dar volume e o bico para alisar ficarão quentes. Para evitar queimaduras, não toque com as mãos na superfície dos acessórios, exceto na ponta com isolamento térmico. Se precisar de substituir outros acessórios, espere um pouco até que a temperatura desça para um nível em que possa tocar antes de os substituir.



Bico para alisar

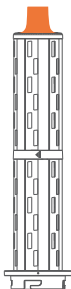

Modelador para enrolar automático

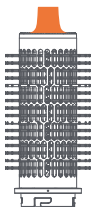

Escova redonda para dar volume



Tenha muito cuidado ao manusear acessórios quentes. Pegue nos acessórios apenas nas áreas designadas indicadas no diagrama. Alguns acessórios podem necessitar de uma limpeza periódica.

Ligação inteligente

Instruções de configuração de Wi-Fi

Emparelhamento Wi-Fi inicial

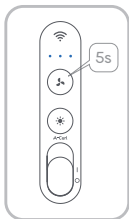

Ligar a alimentação do dispositivo
Empurre o botão de alimentação para cima para ligar o dispositivo.

Entrar no modo de emparelhamento
Mantenha premido o botão durante 5 segundos até a luz azul no dispositivo ficar intermitente, indicando que entrou no modo de emparelhamento.

Ligar à APLICAÇÃO DREAME

Ligação manual

- Para novos utilizadores, leia o código QR abaixo ou pesquise "DREAME" na loja de aplicações para transferir e instalar a aplicação DREAME.



APLICAÇÃO DREAME

- Abra a aplicação DREAME e escolha adicionar um novo dispositivo manualmente.
- Siga as instruções apresentadas no ecrã para selecionar e ligar o dispositivo correspondente.

- Selecione a sua rede Wi-Fi e introduza a palavra-passe.
- Após uma ligação bem-sucedida, pode começar a utilizar o dispositivo através da aplicação DREAME.

Ler o código QR

- Abra a aplicação DREAME e utilize o leitor incorporado.
- Leia o código QR no dispositivo.
- Selecione a sua rede Wi-Fi e introduza a palavra-passe.
- O funcionamento está disponível através da aplicação após uma ligação bem-sucedida.

Nova ligação automática

Depois de reiniciar, o dispositivo voltará a ligar-se automaticamente à sua rede Wi-Fi guardada. Não é necessário configurar novamente a rede.

Guia da aplicação

Análise inteligente do cabelo



Abra a aplicação DREAME e aguarde uma ligação bem-sucedida. Pode criar o seu perfil de cabelo durante a primeira configuração para uma análise personalizada do penteado.

Penteado personalizado Recomendações



Pode receber sugestões de penteados personalizados com base na análise do seu cabelo e nas suas características faciais.

Guia de modelação profissional

Aplicação do estilo com um toque

Selecione o seu estilo preferido na biblioteca e o dispositivo aplicará automaticamente as predefinições para começar a encaracolar.

Ajuste manual dos parâmetros

Personalize o tempo, a temperatura e outras regulações de acordo com o seu tipo e comprimento de cabelo.



Guia de modelação passo a passo

Siga as instruções na aplicação para obter o penteado pretendido.

Comparar e comentários

Carregue fotografias do antes e do depois para ajudar a otimizar recomendações futuras de penteados.

Atualização do firmware

Antes de atualizar



- Certifique-se de que o dispositivo está ligado.
- O dispositivo tem de estar ligado a uma rede Wi-Fi estável.
- Mantenha o dispositivo e a aplicação online.

Passos para a atualização

- Abra a página do dispositivo na aplicação e aceda a [Definições].
- Selecione [Atualização de firmware].
- Se estiver disponível uma atualização, toque em [Transferir e atualizar].
- Aguarde até que a atualização fique concluída. Não desligue nem utilize o dispositivo durante este processo.



Notas importantes

- Não desligue o dispositivo nem realize quaisquer operações durante a atualização.
- Se a atualização falhar, verifique a sua ligação à rede e tente novamente.
- Contacte a assistência ao cliente se o problema persistir após várias tentativas.

Manutenção da rede do filtro

Passo 1

Rode a tampa do filtro e retire-a da parte inferior da pega.

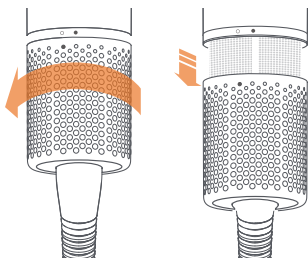

Passo 2

Utilize uma escova de limpeza para limpar suavemente o pó na superfície da tampa do filtro e da rede do mesmo.

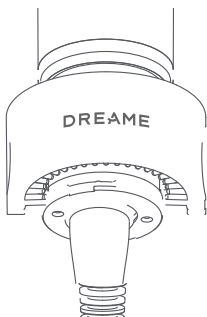

Passo 3

Após a limpeza, rode a tampa do filtro para a instalar na pega.

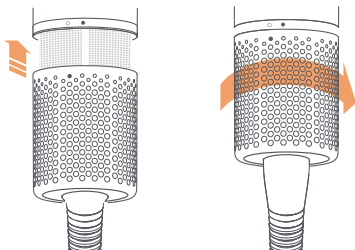

Parâmetros básicos

Nome do produto	Dreame AirStyle Pro HI
Modelo do produto	AMS01A
Tensão nominal	220-240 V~
Frequência nominal	50/60 Hz
Potência nominal	1400 W
Dimensões do produto	φ 45 mm x 260 mm
Data de produção	Indicada na embalagem do produto

Declaração de conformidade da UE

 Nós, a Dreame Trading (Tianjin) Co., Ltd. , declaramos que este equipamento está em conformidade com as Diretivas e Normas Europeias aplicáveis e respetivas alterações. O texto integral da declaração de conformidade da UE está disponível no seguinte endereço de Internet
endereço:<https://global.dreametech.com>

Informações sobre eliminação e reciclagem de REEE



Todos os produtos que ostentam este símbolo são resíduos de equipamentos elétricos e eletrónicos (REEE, de acordo com a diretiva 2012/19/UE) que não devem ser misturados com o lixo doméstico indiferenciado. Em vez disso, deve proteger a saúde humana e o ambiente entregando os seus resíduos de equipamentos num ponto de recolha designado para a reciclagem de resíduos de equipamentos elétricos e eletrónicos, indicado pelo governo ou pelas autoridades locais. A eliminação e reciclagem corretas ajudarão a evitar potenciais consequências negativas para o ambiente e a saúde humana. Contacte o instalador ou as autoridades locais para obter mais informações sobre a localização, bem como sobre os termos e condições desses pontos de recolha.

Προειδοποίηση

Για να αποφύγετε την ηλεκτροπληξία ή άλλα ατυχήματα που μπορεί να προκληθούν από εσφαλμένη χρήση, πριν από τη χρήση διαβάστε προσεκτικά το εγχειρίδιο χρήσης και κρατήστε το για μελλοντική αναφορά.

- Αυτό το προϊόν δεν προορίζεται για χρήση από άτομα με σωματικές, αισθητηριακές ή διανοητικές αναπηρίες, ή από άτομα που δεν έχουν σχετική εμπειρία και γνώση (συμπεριλαμβανομένων των παιδιών), εκτός αν επιβλέπονται ή καθοδηγούνται από κηδεμόνα, ώστε να διασφαλιστεί ότι μπορούν να χρησιμοποιήσουν το προϊόν με ασφάλεια.
- Μην επιτρέπετε στα παιδιά να χειρίζονται το προϊόν ή να το χρησιμοποιούν ως παιχνίδι. Πάντα να προσέχετε όταν χρησιμοποιείτε το προϊόν κοντά σε παιδιά. Δεν επιτρέπεται τα παιδιά να καθαρίζουν ή να συντηρούν το προϊόν χωρίς επίβλεψη.
- Αν το καλώδιο ρεύματος έχει υποστεί βλάβη, πρέπει να το αντικαταστήσει εξειδικευμένο προσωπικό από τον κατασκευαστή, το τμήμα συντήρησης ή παρόμοιο τμήμα, προκειμένου να αποφευχθεί τυχόν κίνδυνος.
- Μην βυθίζετε τη συσκευή, η οποία περιέχει ηλεκτρικά εξαρτήματα, σε νερό ή οποιοδήποτε άλλο υγρό για καθάρισμα. Αν η συσκευή πέσει σε νερό, βγάλτε την αμέσως από την πρίζα. Μην συνεχίζετε να τη χρησιμοποιείτε ακόμη και όταν έχει στεγνώσει.
- Όταν χρησιμοποιείτε μια συσκευή στο μπάνιο, καλό είναι να τη βγάζετε από την πρίζα μετά τη χρήση, καθώς εξακολουθεί να υπάρχει κίνδυνος κοντά στο νερό, ακόμα και αν είναι απενεργοποιημένη.
- Για πρόσθετη προστασία, συνιστάται η εγκατάσταση συσκευής υπολειπόμενου ρεύματος (RCD) με ονομαστικό υπολειπόμενο ρεύμα λειτουργίας που δεν υπερβαίνει τα 30 mA στο ηλεκτρικό κύκλωμα που τροφοδοτεί το μπάνιο. Συμβουλευτείτε έναν εγκαταστάτη RCD. Το RCD πωλείται ξεχωριστά.
- Αυτό το προϊόν είναι εξοπλισμένο με συσκευή μη-επαναρθωσιζόμενου διακόπτη θερμικής ασφάλειας για την αποφυγή υπερθέρμανσης. Αν το προϊόν κλείνει λόγω υπερθέρμανσης, αποσυνδέστε το από την πρίζα και αφήστε το να κρυώσει.



- Σημείωση: Για να αποφευχθούν οι κίνδυνοι που προκαλούνται από ακούσια επαναφορά της προστασίας του θερμικού κυκλώματος, η συσκευή δεν πρέπει να τροφοδοτείται από εξωτερική συσκευή μεταγωγής, όπως χρονοδιακόπτη, ή να είναι συνδεδεμένη σε κύκλωμα που ενεργοποιείται και απενεργοποιείται περιοδικά από εξαρτήματα γενικής χρήσης.
- Μην χρησιμοποιείτε αυτό το προϊόν κοντά σε μπανιέρα, ντους, νιπτήρα ή άλλα δοχεία που περιέχουν νερό.
- Για την αποφυγή κινδύνων, μην φράζετε την είσοδο ή έξοδο αέρα.
- Κρατήστε τα μαλλιά μακριά από την είσοδο αέρα κατά τη χρήση, ώστε να αποφύγετε την εμπλοκή τριχών και πιθανούς κινδύνους.
- Μην ακουμπάτε την έξοδο αέρα ή άλλες θερμαινόμενες επιφάνειες ενώ η συσκευή είναι σε χρήση ή αμέσως μετά την απενεργοποίηση, ώστε να αποφύγετε εγκαύματα.
- Για την αποτροπή ηλεκτροπληξίας, μην αγγίζετε το βύσμα ή άλλα μέρη του προϊόντος με βρεγμένα χέρια.
- Βγάλτε τη συσκευή από την πρίζα όταν δεν είναι σε χρήση ή πριν από τη συντήρηση/επισκευή.
- Για να αποτρέψετε τη φθορά του καλωδίου ρεύματος, μην το στρίβετε ή το δένετε κατά την αποθήκευση της συσκευής.
- Κρατήστε το καλώδιο ρεύματος μακριά από πηγές θερμότητας και περιοχές που μπορεί να θέσουν σε κίνδυνο το προστατευτικό κάλυμμα.
- Μην λειτουργείτε τη συσκευή σε μέρη όπου χρησιμοποιούνται προϊόντα αεροζόλ (σπρέι) ή κοντά σε εύφλεκτες πηγές.
- Μην χρησιμοποιείτε τη συσκευή για σκοπούς άλλους εκτός του στεγνώματος μαλλιών, όπως για να στεγνώσετε ρούχα ή άλλα αντικείμενα.
- Κρατήστε μια απόσταση τουλάχιστον 10 εκ. ανάμεσα στην είσοδο αέρα και στα μαλλιά σας. Διαφορετικά, η συσκευή μπορεί να ρουφήξει τα μαλλιά σας και να προκληθεί ζημιά.
- Χρησιμοποιήστε τη συσκευή μόνο με την ονομαστική τροφοδοσία ρεύματος. Μην χρησιμοποιείτε αντάπτορες πρίζας ή μετατροπείς τάσης γενικής χρήσης για την αποφυγή κινδύνων.
- Αν η συσκευή δεν λειτουργεί σωστά ή χαλάσει, επικοινωνήστε με τον κατασκευαστή για επισκευή. Μην την αποσυναρμολογήσετε μόνοι σας.
- Κρατήστε μια απόσταση τουλάχιστον 3 εκ. ανάμεσα στην έξοδο αέρα και στα μαλλιά σας. Διαφορετικά, μπορεί να κάψετε τα μαλλιά σας.

- Το προϊόν μπορεί να χρησιμοποιηθεί με ασφάλεια από παιδιά ηλικίας 8 ετών και άνω, αλλά και από άτομα που έχουν μειωμένες σωματικές/διανοητικές ικανότητες ή δεν έχουν την απαραίτητη εμπειρία και γνώση, μόνο με την κατάλληλη επίβλεψη ή καθοδήγηση για το πώς να χρησιμοποιούν το προϊόν με ασφάλεια, ώστε να καταλαβαίνουν τους πιθανούς κινδύνους.



- Κατά τη διάρκεια χρήσης του προϊόντος, τα αξεσουάρ και οι έξοδοι αέρα ζεσταίνονται. Αφήστε τα να κρυώσουν πριν τα χρησιμοποιήσετε ξανά.

Για την αγορά της ΕΕ:

Αυτή η συσκευή μπορεί να χρησιμοποιηθεί από παιδιά ηλικίας από 8 ετών και άνω και από άτομα με μειωμένες σωματικές, αισθητηριακές ή διανοητικές ικανότητες ή από άτομα που δεν έχουν σχετική εμπειρία και γνώση, εφόσον έχουν λάβει επίβλεψη ή οδηγίες σχετικά με την ασφαλή χρήση της συσκευής και κατανοούν τους κινδύνους που ενέχει.

Τα παιδιά δεν πρέπει να παίζουν με τη συσκευή. Ο καθαρισμός και η συντήρηση από τον χρήστη δεν θα πρέπει να γίνονται από παιδιά χωρίς επίβλεψη.

Λοιπές πληροφορίες

Φροντίδα του προϊόντος Dreame

- Μην κάνετε καμία εργασία συντήρησης ή επισκευής εκτός από αυτές που υποδεικνύονται στο παρόν εγχειρίδιο χρήσης της Dreame ή που συνιστώνται από το προσωπικό της γραμμής βοήθειας της Dreame.
- Αποσυνδέετε πάντα το προϊόν από την παροχή ρεύματος πριν ελέγξετε για τυχόν προβλήματα. Αν το προϊόν δεν λειτουργεί, ελέγξτε πρώτα αν υπάρχει ρεύμα στην πρίζα και αν το βύσμα τροφοδοσίας είναι τοποθετημένο σωστά.

Η συσκευή φορμαρίσματος των μαλλιών σας

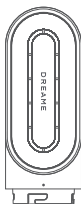

Ταχύς
στεγνωτήρας

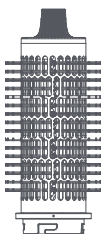

Στρογγυλή
βούρτσα για όγκο

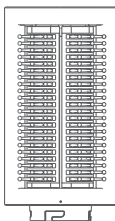

Μαλακή
βούρτσα ισιώματος

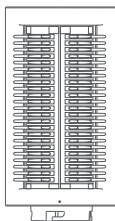

Σκληρή βούρτσα
ισιώματος

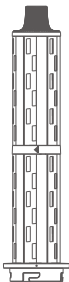

Σίδερο μαλλιών για
μπούκλες με αυτόματη
περιτύλιξη 32 χιλ.
(αριστερά)

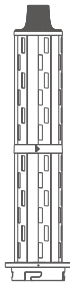

Σίδερο μαλλιών για
μπούκλες με αυτόματη
περιτύλιξη 32 χιλ. (δεξιά)



Στόμιο ισώματος

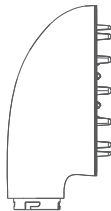

Φυσούνα



Βούρτσα καθαρισμού

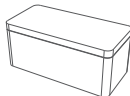

Κουτί αποθήκευσης

Παρουσίαση της συσκευής φορμαρίσματος των μαλλιών σας

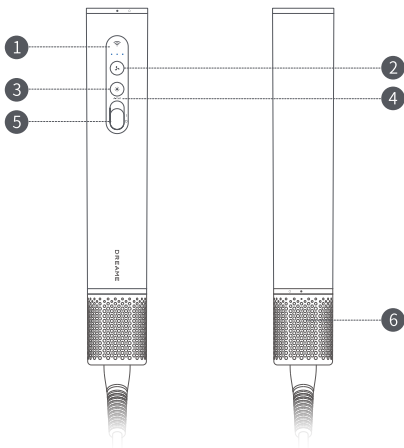

- | | |
|---|------------------------------------|
| 1 Ένδειξη θερμοκρασίας και ταχύτητας αέρα | 4 Αυτόματη λειτουργία για μπούκλες |
| 2 Κουμπί ταχύτητας αέρα | 5 Ενεργοποίηση |
| 3 Κουμπί θερμοκρασίας αέρα | 6 Αφαιρούμενο κάλυμμα φίλτρου |



Τα σύμβολα στο σώμα της συσκευής σημαίνουν "Μην χρησιμοποιείτε τη συσκευή φορμαρίσματος μαλλιών ενώ κάνετε μπάνιο ή ντους".

Οι εικόνες των προϊόντων, των εξαρτημάτων, των διεπαφών χρήστη κ.λπ. στο εγχειρίδιο είναι σχηματικά διαγράμματα και παρέχονται μόνο για λόγους αναφοράς. Λόγω ενημερώσεων και αναβαθμίσεων του προϊόντος, το πραγματικό προϊόν μπορεί να διαφέρει ελαφρώς από το σχηματικό διάγραμμα. Ανατρέξτε στο πραγματικό προϊόν.

Λειτουργία διακόπτη

Θέση ενεργοποίησης/απενεργοποίησης διακόπτη

Πατήστε τον διακόπτη προς τα επάνω/κάτω για να ενεργοποιήσετε/απενεργοποιήσετε τη συσκευή φορμαρίσματος των μαλλιών σας γρήγορα. Πατήστε τον προς τα επάνω για να ενεργοποιήσετε τη συσκευή και προς τα κάτω για να την απενεργοποιήσετε.

Πριν συνδέσετε το βύσμα τροφοδοσίας, βεβαιωθείτε ότι ο διακόπτης είναι στη θέση απενεργοποίησης.

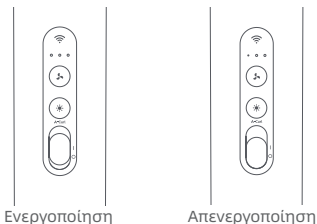

Αυτόματη λειτουργία για μπούκλες

Όταν η συσκευή είναι ενεργοποιημένη, πιέστε ελαφρώς το κουμπί λειτουργίας προς τα επάνω, ώστε να ενεργοποιήσετε την αυτόματη λειτουργία μπούκλας για το φορμάρισμα των μαλλιών. Πιέστε ξανά το κουμπί για έξοδο από τη συγκεκριμένη λειτουργία.

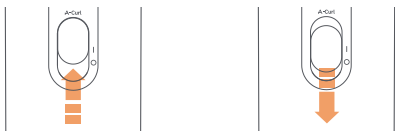

Ρυθμίσεις ταχύτητας αέρα

Πιέστε ελαφρώς το κουμπί ταχύτητας αέρα για εναλλαγή μεταξύ χαμηλής/μέσης/υψηλής ταχύτητας.



Χαμηλή
ταχύτητα αέρα



Μεσαία
ταχύτητα αέρα



Υψηλή
ταχύτητα αέρα

Ρυθμίσεις θερμοκρασίας

Πιέστε ελαφρώς το κουμπί θερμοκρασίας αέρα για να αλλάξετε μεταξύ φυσικού/ζεστού/καυτού αέρα.



Λευκό: φυσικός
αέρας



Πορτοκαλί:
ζεστός αέρας



Κόκκινο:
καυτός αέρας

Πώς χρησιμοποιείται;

Συνδέστε το στόμιο

Ευθυγραμμίστε το ακροφύσιο με τη διεπαφή για να το συνδέσετε με τη συσκευή φαρμαρίσματος των μαλλιών και στερεώστε το περιστρέφοντάς το προς τα αριστερά.

1.

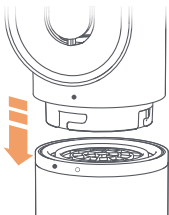

2.



3.

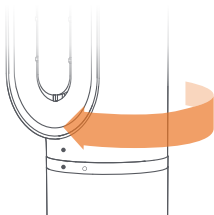

GR Θερμομονωμένο άκρο

Κατά τη χρήση, το σίδερο μαλλιών για μπούκλες με αυτόματη περιτύλιξη, η στρογγυλή βούρτσα για όγκο και το στόμιο ισιώματος θα ζεσταθούν. Μην αγγίζετε με τα χέρια σας την επιφάνεια των εξαρτημάτων πέρα από το θερμομονωμένο άκρο για να αποφύγετε τα εγκαύματα. Αν πρέπει να αντικαταστήσετε άλλα εξαρτήματα, περιμένετε λίγο μέχρι να πέσει η θερμοκρασία τόσο ώστε να μπορείτε να τα αγγίξετε πριν τα αντικαταστήσετε.



Στόμιο ισιώματος

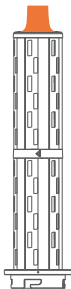

Σίδερο μαλλιών για μπούκλες με αυτόματη περιτύλιξη

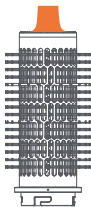

Στρογγυλή βούρτσα για όγκο



Προσέξτε ιδιαίτερα όταν χειρίζεστε καυτά εξαρτήματα. Πιάστε τα εξαρτήματα μόνο από τα ενδεδειγμένα σημεία που φαίνονται στο διάγραμμα. Κάποια εξαρτήματα μπορεί να χρειάζονται καθαρίσμα περιστασιακά.

Έξυπνη σύνδεση

Οδηγίες ρύθμισης Wi-Fi

Αρχική σύζευξη Wi-Fi

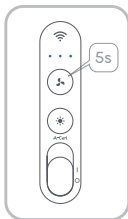

Σύνδεση τροφοδοσίας συσκευής
Πιέστε το κουμπί λειτουργίας προς τα επάνω για να ενεργοποιήσετε τη συσκευή.

Είσοδος στη λειτουργία σύζευξης
Πιέστε παρατεταμένα το  5 δευτερόλεπτα μέχρι να αναβοσβήσει η μπλε λυχνία στη συσκευή, υποδεικνύοντας ότι έχει μεταβεί σε λειτουργία σύζευξης.

Σύνδεση στην εφαρμογή DREAME

Μη αυτόματη σύνδεση

- Για νέους χρήστες, σαρώστε τον κωδικό QR παρακάτω ή αναζητήστε τη λέξη "DREAME" στο κατάστημα εφαρμογών για να κατεβάσετε και να εγκαταστήσετε την εφαρμογή DREAME.



ΕΦΑΡΜΟΓΗ DREAME

- Ανοίξτε την εφαρμογή DREAME και επιλέξτε να προσθέσετε μια νέα συσκευή με μη αυτόματο τρόπο.
- Ακολουθήστε τις οδηγίες που εμφανίζονται στην οθόνη για να επιλέξετε και να συνδέσετε την αντίστοιχη συσκευή.

- Επιλέξτε το δίκτυο Wi-Fi και πληκτρολογήστε τον κωδικό πρόσβασης.
- Μετά την επιτυχή σύνδεση, μπορείτε να αρχίσετε να χρησιμοποιείτε τη συσκευή μέσω της εφαρμογής DREAME.

Σάρωση του κωδικού QR

- Ανοίξτε την εφαρμογή DREAME και χρησιμοποιήστε τον ενσωματωμένο σαρωτή.
- Σαρώστε τον κωδικό QR στη συσκευή.
- Επιλέξτε το δίκτυο Wi-Fi και πληκτρολογήστε τον κωδικό πρόσβασης.
- Η λειτουργία είναι διαθέσιμη μέσω της εφαρμογής όταν η σύνδεση ολοκληρωθεί με επιτυχία.

Αυτόματη επανασύνδεση

Μετά την επανεκκίνηση, η συσκευή θα επανασυνδεθεί αυτόματα στο αποθηκευμένο δίκτυο Wi-Fi. Δεν χρειάζεται να ρυθμίσετε ξανά το δίκτυο.

Οδηγός εφαρμογής

Έξυπνη ανάλυση μαλλιών



Ανοίξτε την εφαρμογή DREAME και περιμένετε να γίνει επιτυχής σύνδεση. Μπορείτε να δημιουργήσετε το προφίλ των μαλλιών σας κατά την πρώτη ρύθμιση για εξατομικευμένη ανάλυση φορμαρίσματος.

Προτάσεις για εξατομικευμένο στιλ στα μαλλιά



Μπορείτε να λάβετε εξατομικευμένες προτάσεις χτενίσματος, με βάση την ανάλυση των μαλλιών σας και τα χαρακτηριστικά του προσώπου σας.

Οδηγός για επαγγελματικό φορμάρισμα

Εφαρμογή στυλ με ένα πάτημα

Επιλέξτε το στυλ που προτιμάτε από τη βιβλιοθήκη και η συσκευή θα εφαρμόσει αυτόματα προκαθορισμένες ρυθμίσεις για να ξεκινήσει η δημιουργία μπούκλας.

Μη αυτόματη ρύθμιση παραμέτρων

Προσαρμόστε τον χρόνο, τη θερμοκρασία και άλλες ρυθμίσεις ανάλογα με τον τύπο και το μήκος των μαλλιών σας.



Αναλυτικός οδηγός φορμαρίσματος

Ακολουθήστε τις οδηγίες που εμφανίζονται στην εφαρμογή για να πετύχετε το χτένισμα που θέλετε.

Σύγκριση και σχόλια

Ανεβάστε φωτογραφίες πριν και μετά το φορμάρισμα για να βοηθήσετε στη βελτιστοποίηση μελλοντικών προτάσεων χτένισματος.

Ενημέρωση υλικολογισμικού

Πριν από την ενημέρωση



- Βεβαιωθείτε ότι η συσκευή είναι ενεργοποιημένη.
- Η συσκευή πρέπει να είναι συνδεδεμένη σε σταθερό δίκτυο Wi-Fi.
- Διατηρήστε τη συσκευή και την εφαρμογή σε σύνδεση.

Βήματα ενημέρωσης

- Ανοίξτε τη σελίδα της συσκευής στην εφαρμογή και μεταβείτε στις **[Ρυθμίσεις]**.
- Επιλέξτε **[Ενημέρωση υλικολογισμικού]**.
- Αν υπάρχει διαθέσιμη ενημέρωση, πατήστε **[Λήψη και ενημέρωση]**.
- Περιμένετε μέχρι να ολοκληρωθεί η ενημέρωση. Μην απενεργοποιείτε και μην λειτουργείτε τη συσκευή κατά τη διάρκεια αυτής της διαδικασίας.



Σημαντικές σημειώσεις

- Μην απενεργοποιείτε τη συσκευή και μην κάνετε καμία ενέργεια κατά τη διάρκεια της ενημέρωσης.
- Αν η ενημέρωση αποτύχει, ελέγξτε τη σύνδεση δικτύου και δοκιμάστε ξανά.
- Επικοινωνήστε με την υποστήριξη πελατών αν το πρόβλημα παραμένει μετά από αρκετές προσπάθειες.

Συντήρηση του διχτυού φίλτρου

Βήμα 1

Στρίψτε το κάλυμμα του φίλτρου και αποσυνδέστε το από το κάτω μέρος της λαβής.

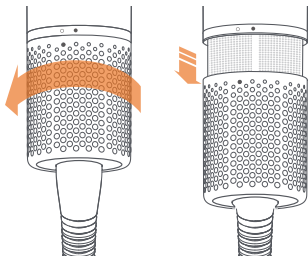

Βήμα 2

Χρησιμοποιήστε μια βούρτσα καθαρισμού για να καθαρίσετε απαλά τη σκόνη στην επιφάνεια του καλύμματος του φίλτρου και του διχτυού του φίλτρου.

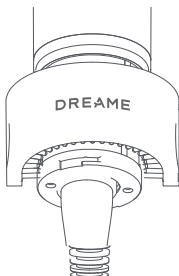

Βήμα 3

Μετά τον καθαρισμό, περιστρέψτε το κάλυμμα του φίλτρου για να το τοποθετήσετε στη λαβή.

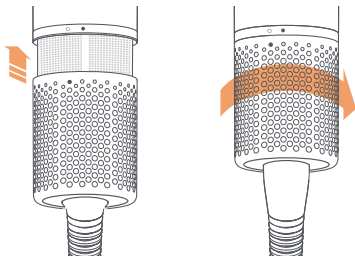

Βασικές παράμετροι

Όνομα προϊόντος	Dreame AirStyle Pro HI
Μοντέλο προϊόντος	AMS01A
Ονομαστική τάση	220-240 V~
Ονομαστική συχνότητα	50/60 Hz
Ονομαστική ισχύς	1400 W
Διαστάσεις προϊόντος	φ 45 mm x 260 mm
Ημερομηνία παραγωγής	Αναγράφεται στη συσκευασία του προϊόντος

Δήλωση συμμόρφωσης ΕΕ

CE Εμείς, η Dreame Trading (Tianjin) Co., Ltd., δια του παρόντος, δηλώνουμε ότι αυτός ο εξοπλισμός συμμορφώνεται με τις ισχύουσες Οδηγίες και τα Ευρωπαϊκά Πρότυπα και τις τροποποιήσεις. Το πλήρες κείμενο της δήλωσης συμμόρφωσης ΕΕ διατίθεται στην ακόλουθη διεύθυνση Διαδικτύου: <https://global.dreametech.com>

Πληροφορίες απόρριψης και ανακύκλωσης ΑΗΗΕ



Τα προϊόντα AU που φέρουν αυτό το σύμβολο είναι απόβλητα ηλεκτρικού και ηλεκτρονικού εξοπλισμού (ΑΗΗΕ όπως στην οδηγία 2012/19/ΕΕ) που δεν πρέπει να αναμιγνύονται με αδιαχώριστα οικιακά απόβλητα. Αντίθετα, θα πρέπει να προστατεύσετε την ανθρώπινη υγεία και το περιβάλλον παραδίδοντας τον εξοπλισμό αποβλήτων σας σε καθορισμένο σημείο συλλογής για την ανακύκλωση απορριμμάτων ηλεκτρικού και ηλεκτρονικού εξοπλισμού, που ορίζεται από την κυβέρνηση ή τις τοπικές αρχές. Η σωστή απόρριψη και ανακύκλωση θα βοηθήσει στην αποφυγή πιθανών αρνητικών συνεπειών στο περιβάλλον και την ανθρώπινη υγεία. Επικοινωνήστε με τον εγκαταστάτη ή τις τοπικές αρχές για περισσότερες πληροφορίες σχετικά με την τοποθεσία καθώς και τους όρους και τις προϋποθέσεις τέτοιων σημείων συλλογής.



For more details, please scan the QR code to obtain the electronic manual.



EAC



User manual version number: V 4.1

Service website: <http://global.dreametech.com>
Manufacturer: Dreame Trading (Tianjin) Co., Ltd.
Address: Room 2112-1-1, South District, Finance and Trade Center, No.6975 Yazhou Road, Dongjiang Bonded Port Area, Tianjin Pilot Free Trade Zone, 300463 Tianjin, P.R. China

Made in China

追觅产品包装图纸

图纸提供单位

追觅贸易（天津）有限公司

项目名称

追觅AirStyle Pro HI多功能美发棒--欧说明书-21语

版本号 V4.1

设计时间

20260330

责任设计师

黄培江

材质工艺要求

材质要求： 封面：157g金东太空梭哑粉纸，单面过油；
内页：68g晨鸣云镜

工艺要求： 胶装

尺寸要求： 70mm×135mm

颜色及专色：四色印刷

注：次页面非印刷内容

变更履历

注：本页 不做印刷

版本	生效日期	变更原因	变更描述	起草人
Rev.	Date of Application	Reason of Change	Change Description	Originator
V2.0	20251212		1.浴缸图标统一更新为红色浴缸和方型浴缸。 2.统一产品认证名称 3.更新全部UI图片 4.尾页二维码更新	黄培江
V3.0	20251229		1.首页网址二维码更新 2.更新全部UI图片为线稿图 3.尾页二维码更新	黄培江
V4.0	20260327		增加乌克兰语和哈萨克语	黄培江
V4.1	20260330		在登录页和二维码页后侧分别加空白页	黄培江