

# **Dreame**

# **Z40 TangleCut™ Flex+**

**Cordless Stick Vacuum**  
**User Manual**

# THANK YOU

FOR PURCHASING THIS DREAME  
VACUUM CLEANER.

---

## Registration Quick Start

Welcome to register a Dreame account by scanning the QR code.

You are available for the **User Manual** and **Special Offers**.



---

The high-quality product is engineered for optimal performance. If you have any questions on the product, please contact us: [aftersales@dreame.tech](mailto:aftersales@dreame.tech).

---

<b>RU</b>	Руководство пользователя .....	1
<b>EN</b>	User Manual .....	14
<b>KK</b>	Пайдаланушы нұсқаулығы .....	26
<b>UA</b>	Посібник користувача .....	38
<b>UZ</b>	Foydalanuvchi qo'llanmasi .....	50
<b>MN</b>	Хэрэглэгчийн гарын авлага .....	62
<b>KA</b>	მომხმარებლის სახელმძღვანელო .....	74

# A-1



1

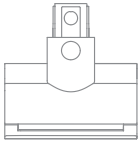

3



6

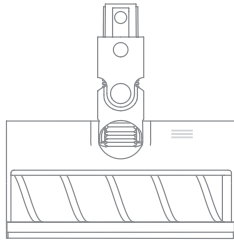

4

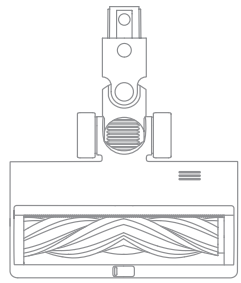

7



2

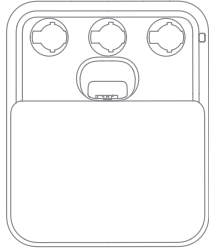

5

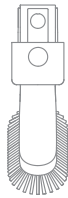

8

# A-2

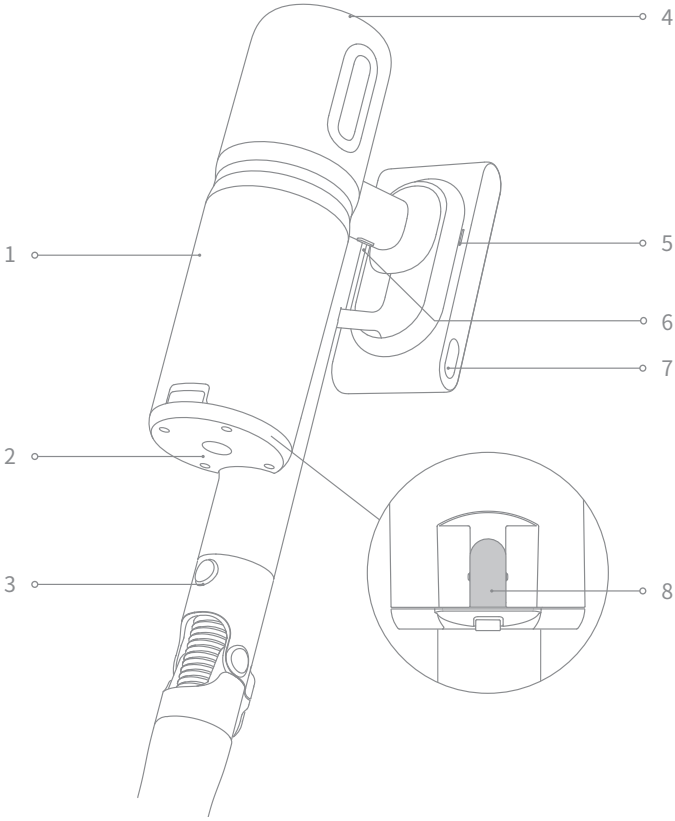

# B-1

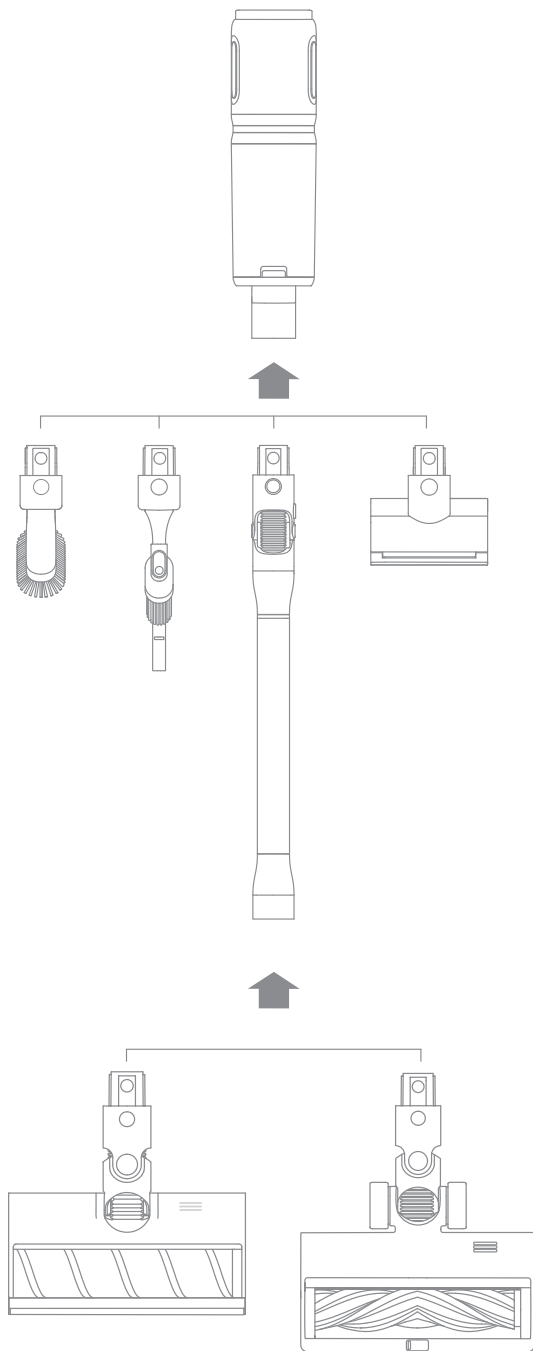

C-1

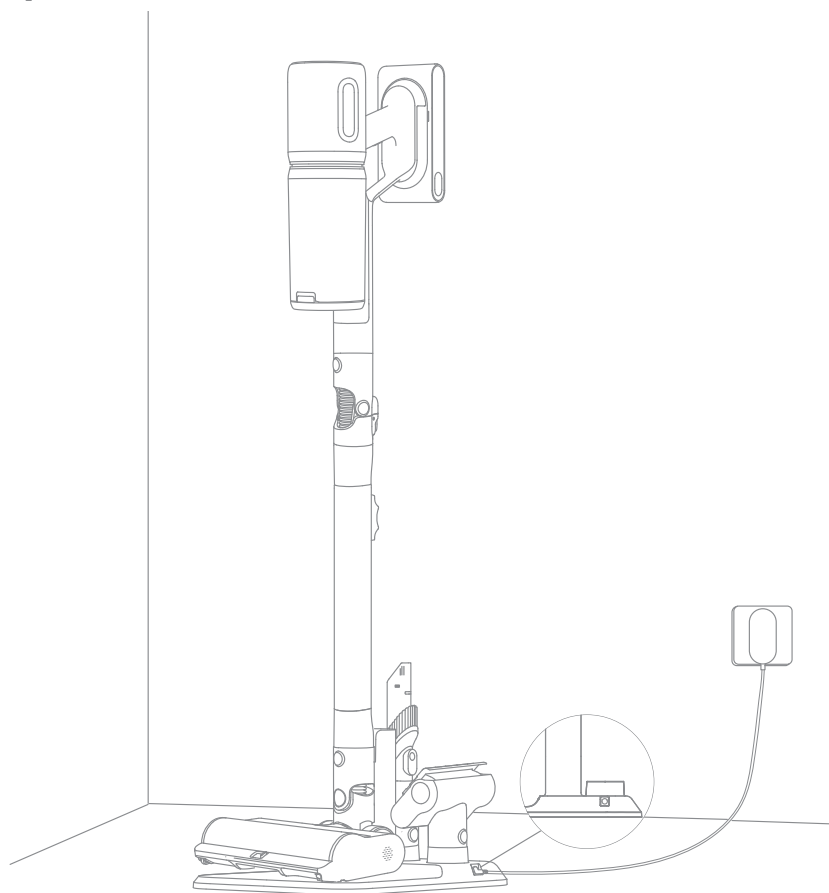

C-2

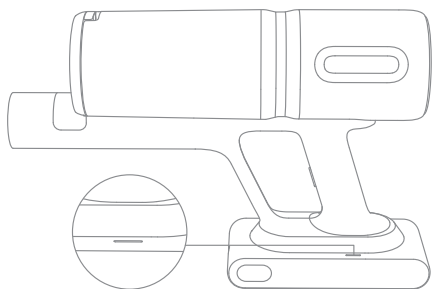

C-3



# D-1

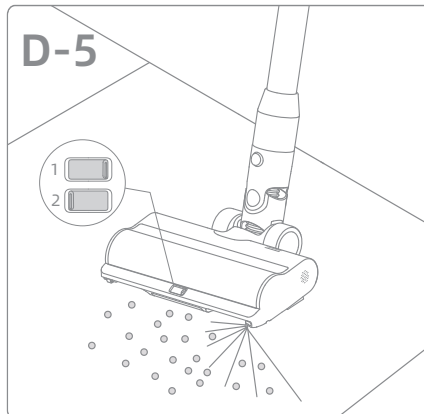
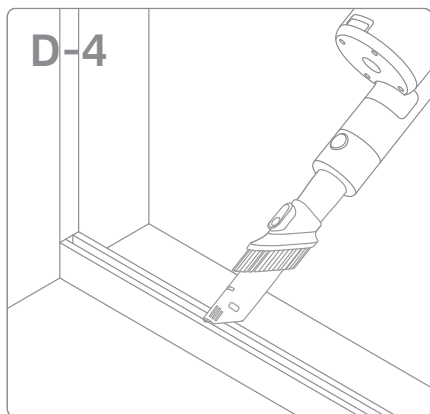
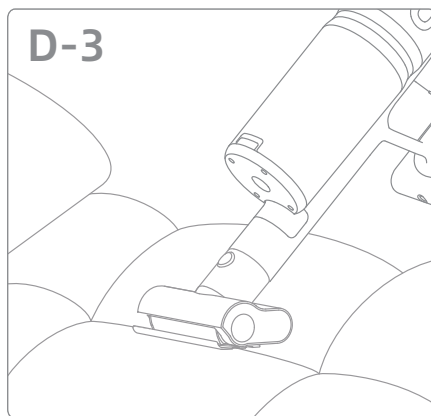
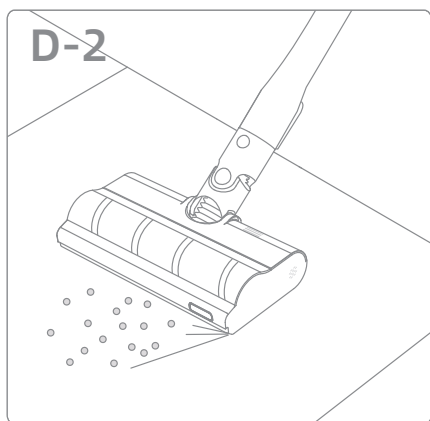
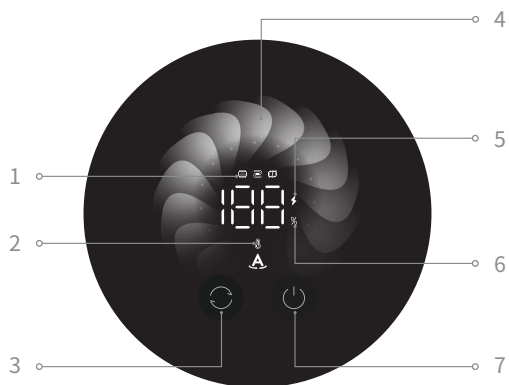

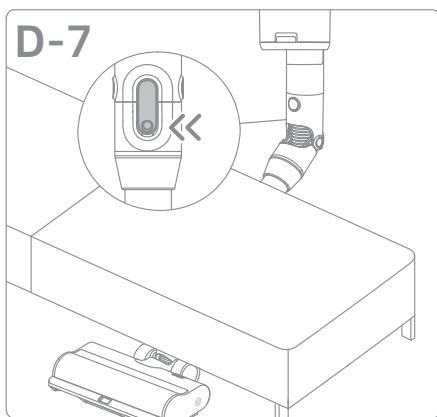
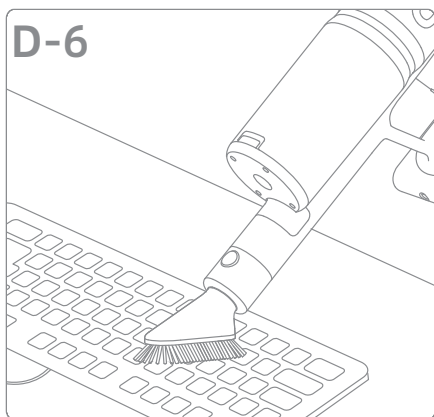

**E-1**

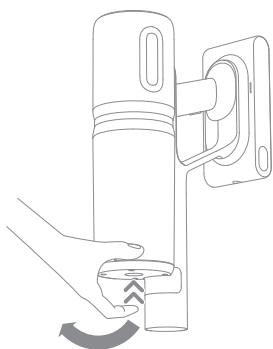

**E-2**

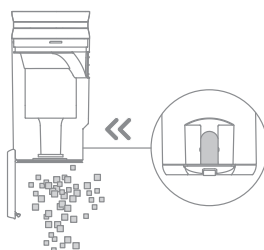

**E-3**

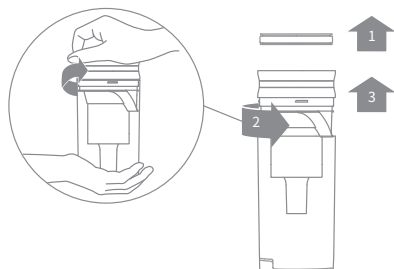

**E-4**

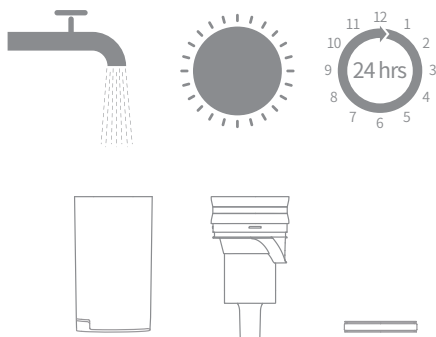

E-5

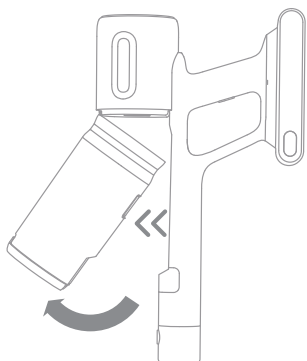

E-6

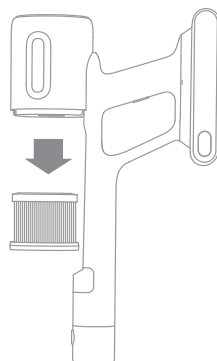

E-7



E-8

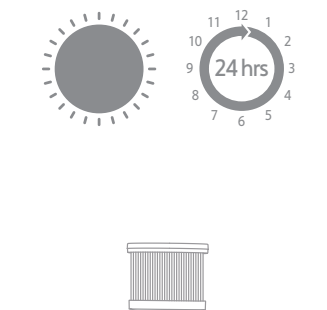

E-9

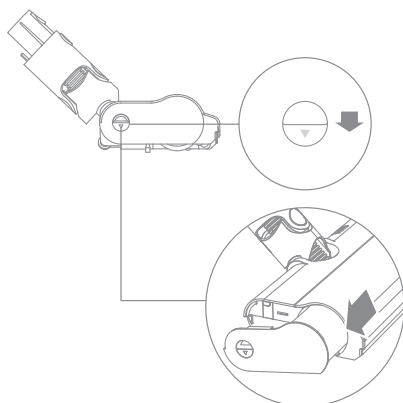

E-10



# E-11

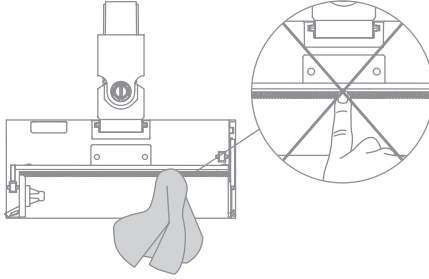

# E-12

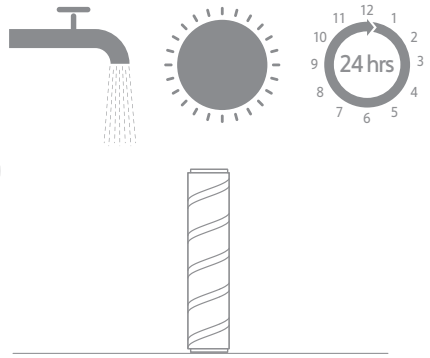

# E-13

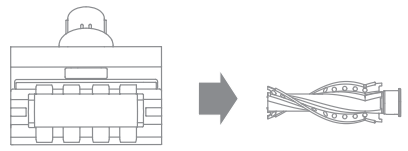
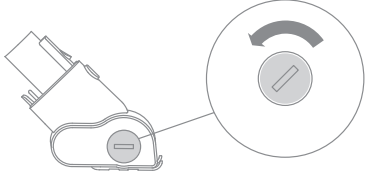

# E-14

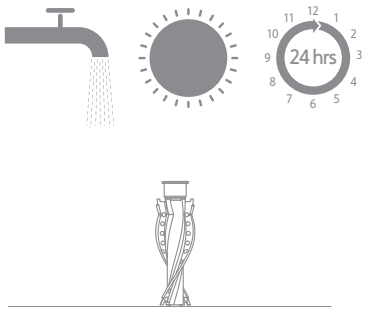

# E-15

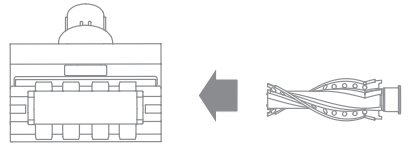

# E-16

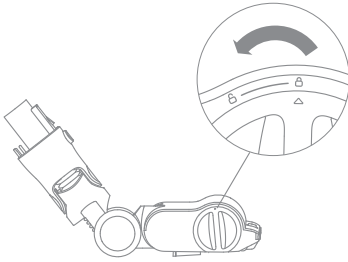

# E-17

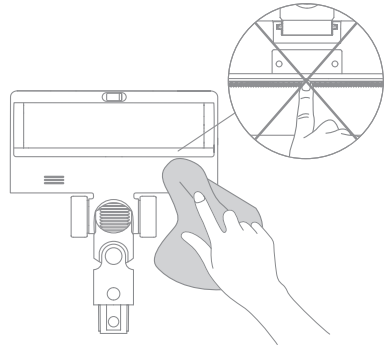

# E-18

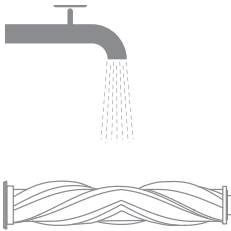

# E-19

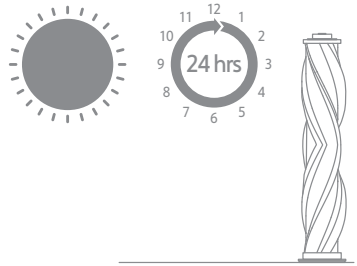

# E-20

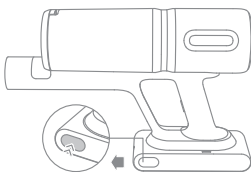

# Инструкции по технике безопасности

Во избежание несчастных случаев, включая поражение электрическим током или возгорание, вызванных неправильной эксплуатацией устройства, прежде всего внимательно прочитайте данное руководство и сохраните его для дальнейшего использования в справочных целях.

## Внимание

- В целях обеспечения безопасной эксплуатации и во избежание любых рисков возникновения опасной ситуации использование данного устройства детьми 8 лет и старше, а также лицами с ограниченными физическими, сенсорными или умственными способностями или с ограниченным опытом или знаниями допускается только под присмотром родителя или опекуна. Не позволяйте детям осуществлять чистку и техническое обслуживание устройства без присмотра.
- Устройство не предназначено для использования людьми (в том числе детьми) с ограниченными физическими, сенсорными или умственными способностями, а также людьми, не обладающими достаточным опытом и знаниями, без предварительного инструктажа и присмотра со стороны человека, ответственного за технику безопасности.
- Следите за тем, чтобы дети не играли с этим устройством.
- Пылесос – это не игрушка. Не позволяйте детям играть с устройством или управлять им. Будьте осторожны при использовании пылесоса рядом с детьми. Не позволяйте детям чистить или обслуживать пылесос без присмотра родителя или опекуна.
- Не используйте пылесос вне помещений или на влажных поверхностях. Используйте пылесос только на сухих поверхностях в помещениях. Не прикасайтесь к вилке кабеля питания или к любой части пылесоса влажными руками.
- Чтобы снизить риск возгорания, взрыва или получения травмы, перед использованием устройства убедитесь, что литиевая батарея и зарядное устройство не повреждены. Не пользуйтесь пылесосом, если литиевая батарея или зарядное устройство повреждены.
- Щеточные насадки, аккумулятор, труба-удлинитель, металлический контакт разъема и сам пылесос проводят электрический ток, поэтому их нельзя погружать в воду или другую жидкость. Обязательно высушите все фильтры после чистки.
- Во избежание травм от движущихся частей, выключайте пылесос перед очисткой щеточных насадок. Перед использованием пылесоса необходимо правильно установить щеточные насадки, отсек для пыли и фильтр.
- Используйте только оригинальное зарядное устройство. Запрещается использовать неоригинальное зарядное устройство, так как это может привести к возгоранию литиевой батареи.
- Не используйте пылесос для сбора легковоспламеняющихся или горючих жидкостей, таких как бензин, отбеливатель, аммиак, химикаты для очистки сточных труб или другие жидкости.
- Не используйте пылесос для сбора острых и твердых предметов (например, стекла, гвоздей, шурупов и монет), поскольку это может повредить устройство. Не используйте пылесос для сбора частиц гипсокартона, золы (например, из каминна), а также дымящихся и горящих материалов, таких как уголь, окурки и спички.
- Перед использованием пылесоса проверьте зону, подлежащую уборке. Чтобы предотвратить засорение отверстий, уберите большие куски бумаги, бумажные шарики, пластиковые листы или острые предметы (например, стекло, гвозди, шурупы, монеты и т. п.), а также любые предметы, размер которых превышает размеры отверстий.

- Держите волосы, свободную одежду, пальцы и другие части тела на расстоянии от отверстий и движущихся деталей пылесоса. Запрещается направлять удлинитель, переходник или инструменты в глаза или уши или брать их в рот.
- Запрещается вставлять какие-либо предметы в отверстия пылесоса. Запрещается использовать пылесос в случае закупорки любого отверстия. Не допускайте попадания пыли, ворса, волос и других предметов в воздух, в противном случае может нарушиться нормальная циркуляция воздушного потока.
- Не ставьте пылесос на стул, стол или другую неустойчивую поверхность, так как это может привести к повреждению устройства или травме. Если пылесос поврежден в результате падения или имеет иные неисправности, обратитесь в наш уполномоченный сервисный центр. Ни в коем случае не пытайтесь разбирать устройство самостоятельно.
- Строго следуйте всем инструкциям по зарядке аккумуляторной батареи. Неправильная зарядка батареи в указанном диапазоне температур может привести к повреждению батареи.
- Используйте только те принадлежности и запасные части, которые рекомендованы производителем.
- Будьте особенно осторожны при использовании пылесоса для уборки лестниц.
- Убедитесь, что пылесос отключен от сети, если он не используется в течение длительного времени, а также перед выполнением любых работ по техническому обслуживанию и ремонту.
- Не устанавливайте, не заряжайте и не используйте данное устройство на открытом воздухе, в ванных комнатах или около бассейна.
- Предупреждение об опасности возгорания: не наносите на фильтр пылесоса никакие ароматизаторы. Общеизвестно, что такие продукты содержат легковоспламеняющиеся химические вещества, которые могут привести к возгоранию пылесоса.
- Используйте только оригинальное зарядное устройство (модель KL-WE300080-S1/ XHD024-300080EUV). Невыполнение этого требования может привести к возгоранию литий-ионной батареи.
- **ВНИМАНИЕ:** Для зарядки аккумулятора используйте только съемный блок питания, поставляемый в комплекте с данным устройством.
- Используйте только разрешенный тип аккумулятора (модель V2524-7S1P-GYA). Невыполнение этого требования может привести к возгоранию литий-ионной батареи.
- В случае утечки электролита из аккумуляторной батареи уведите персонал из пораженной зоны до тех пор, пока батареи не остынут и пары не рассеются.
- Обеспечьте максимальную вентиляцию для удаления опасных газов и избегайте вдыхания паров, а также их попадание на кожу и в глаза.
- Удалите пролитую жидкость с помощью абсорбента и сожгите отходы.
- Не используйте и не храните устройство в экстремально жарких или холодных условиях (ниже 0 °C/32 °F или выше 40 °C/104 °F). Заряжайте беспроводной пылесос при температуре выше 0 °C/32 °F и ниже 40 °C/104 °F.
- Меры предосторожности при хранении и транспортировке:

Продукт должен транспортироваться в упаковке. Не подвергайте продукт давлению или ударам во время транспортировки.

Пожалуйста, избегайте сильных столкновений во время транспортировки.

Не транспортируйте пылесос при температуре выше 50° C или ниже -20° C.

В случае краткосрочного хранения, например одного месяца, пылесос рекомендуется хранить при температуре от -20° C до 50° C и относительной

влажности  $60\% \pm 5\%$ . В случае длительного хранения пылесос рекомендуется хранить при температуре окружающей среды от  $0^\circ\text{C}$  до  $40^\circ\text{C}$ .

Утилизируйте пылесос надлежащим образом. Когда его срок службы подойдет к концу, утилизируйте пылесос в соответствии с местными законами и правилами страны или региона, в котором он используется.

Правила и условия реализации: без ограничений.

Импортер продает этот продукт; информацию об импортере см. на упаковке.

Сведения об импортере и контактная информация отдела послепродажного обслуживания указаны на упаковке.

Дата изготовления: см. на упаковке.

Срок службы продукции 3 года.

- Данное устройство предназначено только для домашнего использования.
- Клеммы питания не должны быть закорочены.



Прочитайте руководство по эксплуатации



Съемный блок питания



Только для использования в помещении

Подробное электронное руководство см. по адресу  
<https://global.dreametech.com/pages/user-manuals-and-faqs>

# Обзор изделия

## Принадлежности



1. Регулируемый удлинитель
2. Зарядное устройство
3. Электрическая мини-щетка
4. Мягкая роликовая щетка TangleCut™
5. Стойка для зарядки и хранения
6. Комбинированная насадка
7. Универсальная щетка TangleCut™
8. Мягкая щетка для удаления пыли

### Рис. А-1

Примечание: Изображения в данном руководстве приведены исключительно для справки. Фактическое изделие может отличаться.

## Названия компонентов

### Корпус пылесоса

1. Контейнер для пыли
2. Кнопка отсоединения контейнера для пыли
3. Кнопка отсоединения регулируемого удлинителя
4. Дисплей
  -  Кнопка режима ожидания
  -  Переключатель уровня всасывания
5. Индикатор состояния аккумулятора
6. Антистатический контакт
7. Кнопка отсоединения аккумуляторного блока
8. Кнопка отсоединения нижней крышки контейнера для пыли

### Рис. А-2

# Установка

## Установка принадлежностей

Примечание:

- Не рекомендуется использовать электрическую мини-щетку с удлинителем.
- Устанавливайте принадлежности в соответствии с фактическими потребностями в уборке.

### Рис. В-1

## Зарядка

Установите пылесос на стойку для зарядки и хранения, как показано на рисунке, а затем подключите зарядное устройство между стойкой для зарядки и хранения и источником питания. Индикатор состояния аккумулятора будет мигать во время зарядки.

Примечание:

- Пылесос нельзя использовать во время зарядки.
- Перед первым использованием и после каждого использования необходимо полностью заряжать аккумулятор. Этот процесс займет приблизительно 4 часа. Длительная сухая уборка в режиме «Турбо» приведет к нагреванию аккумулятора, что увеличивает время зарядки. Перед зарядкой дайте пылесосу остыть в течение более чем 30 минут.
- После полной зарядки индикатор состояния аккумулятора погаснет через 5 минут, и пылесос перейдет в режим энергосбережения.
- Если зарядные контакты загрязнены, аккуратно протрите их сухой тканью.

### Рис. С-1

## Дисплей, отображающий состояние аккумулятора

### Индикатор состояния аккумулятора

- ☀ Мигает белым светом
- Постоянно горит белым светом
- Не горит

### Зарядка

- Аккумулятор полностью заряжен
- ☀ Зарядка
- Режим ожидания

### Рис. С-2

### Дисплей

Число на дисплее показывает текущий уровень заряда аккумулятора в процентах во время зарядки. Когда появляется число 100, это означает, что аккумулятор полностью заряжен.

### Рис. С-3

## Порядок использования

### Дисплей

1. Истекает срок службы фильтра / воздухопровод закупорен / щетку-ролик заклинило
2. Предупреждение о высокой температуре
3. Переключатель уровня всасывания (кратковременно нажимайте для переключения между режимами «Авто», «Экономичный» и «Турбо»)
4. Уровень всасывания/пыли  
Уровень всасывания и цвет значка с вентилятором меняются в зависимости от количества всасываемой пыли (только в режиме «Авто»).
  - Красный цвет: высокий уровень
  - Оранжевый цвет: умеренный уровень
  - Зеленый цвет: низкий уровень

5. Индикатор зарядки / низкого уровня заряда аккумулятора
  - Мигает красным: уровень заряда аккумулятора  $\leq 10\%$  (выполняется зарядка)
  - Мигает зеленым: уровень заряда аккумулятора  $> 10\%$  (выполняется зарядка)
  - Мигает красным: уровень заряда аккумулятора  $\leq 10\%$  (аккумулятор разряжается)
6. Уровень заряда аккумулятора  
Индикация «LO» на дисплее означает, что уровень заряда аккумулятора ниже 10 %.
7. Кнопка режима ожидания  
Кратковременно нажимайте для запуска или остановки

### Рис. D-1

Примечание:

- Если в течение более чем 15 секунд не выполняются никакие действия, экран выключится, и при повторном включении на экране появится основной интерфейс.
- Если пылесос не работает должным образом, на дисплее появится сообщение об ошибке. Ознакомьтесь с таблицей диагностики и устранения неисправностей, чтобы найти решение.
- Если работа в любом режиме уборки прекращается, при повторном запуске пылесос автоматически переключится в режим «Авто». По умолчанию устройство работает в режиме «Авто».

## Использование различных принадлежностей

### Мягкая роликовая щетка TangleCut™

Подходит для чистки твердых полов, например мрамора и плитки.

### Рис. D-2

Примечание: При запуске устройства автоматически включается боковая подсветка щетки, что облегчает пользование устройством.

### Электрическая мини-щетка

Используется для уборки грязи, шерсти животных и других стойких загрязнений на диване, матрасе и других тканевых поверхностях.

Примечание:

Не рекомендуется пылесосить хрупкие и delicate поверхности, такие как шелк.

#### Рис. D-3

### Комбинированная насадка

Подходит для чистки щелей, углов дверей и окон, лестниц и других труднодоступных мест.

#### Рис. D-4

### Универсальная щетка TangleCut™

При запуске устройства автоматически включается подсветка перед щеткой-роликом, что облегчает пользование устройством.

- При использовании устройства на детских игровых ковриках, коврах или для уборки кофейных зерен, попкорна и других гранул включите переключатель на щетке.

- При чистке плитки, деревянных полов или других твердых поверхностей выключайте переключатель.

1. Вкл
2. Выкл

#### Рис. D-5

### Мягкая щетка для удаления пыли

Подходит для чистки пылесосом ЖК-дисплеев, клавиатур, абжуров, штор, ставней и других поверхностей хрупких предметов.

#### Рис. D-6

### Регулируемый удлинитель

Нажмите кнопки разблокировки, чтобы согнуть и выдвинуть штангу для уборки под низко расположенной мебелью.

#### Рис. D-7

Примечание:

- В случае застревания какой-либо вращающейся части пылесос может автоматически отключиться. Удалите все застрявшие посторонние предметы, после чего продолжите использование устройства.
- При перегреве аккумулятора пылесос автоматически отключается. Подождите, пока температура аккумулятора вернется к нормальному значению, затем возобновите использование устройства.

## Уход и обслуживание

### Советы:

- Всегда используйте только оригинальные детали, чтобы ваша гарантия не была аннулирована.
- Если фильтр или насадка засорены, пылесос перестанет работать вскоре после включения. Прочистите трубку, чтобы восстановить работоспособность устройства.
- Перед очисткой контейнера для пыли убедитесь, что вилка отсоединена, а кнопка режима ожидания пылесоса находится в выключенном положении.
- Если пылесос не используется продолжительное время, полностью зарядите его, отсоедините кабель питания от сети, извлеките аккумулятор и оставьте пылесос на хранение в прохладном месте с низкой влажностью вдали от прямых солнечных лучей. Во избежание чрезмерной разрядки аккумулятора заряжайте его не реже одного раза в 3 месяца.

## Чистка пылесоса

Протирайте пылесос мягкой сухой тканью.

## Очистка контейнера для пыли, фильтра предварительной очистки и циклонного блока

1. Нажмите кнопку отсоединения контейнера для пыли и извлеките его из пылесоса.

**Рис. Е-1**

2. Нажмите кнопку отсоединения нижней крышки контейнера для пыли, чтобы опорожнить контейнер для пыли.

**Рис. Е-2**

3. Сначала извлеките фильтр предварительной очистки, а затем поверните циклонную систему и снимите ее.

**Рис. Е-3**

4. Тщательно промойте циклонный блок, фильтр предварительной очистки и контейнер для пыли. После промывки высушите их на воздухе в течение минимум 24 часов.

**Рис. Е-4**

Примечание:

- Рекомендуется очищать контейнер для пыли после каждого использования.
- Рекомендуется чистить циклонную систему и фильтр предварительной очистки не реже, чем через каждые 3-4 месяца.

## Очистка фильтра

1. Снимите контейнер для пыли, как показано на рисунке.

**Рис. Е-5**

2. Извлеките фильтр из пылесоса, потянув его вниз в направлении, показанном на рисунке.

**Рис. Е-6**

3. Промойте фильтр, поворачивая его на 360°. Слегка постучите по фильтру несколько раз, чтобы удалить застрявший в нем мусор.

**Рис. Е-7**

4. Дайте фильтру высохнуть на воздухе в течение 24 часов.

**Рис. Е-8**

Примечание:

- Для промывки фильтра используйте только чистую воду. Запрещается использовать чистящее средство.
- Не пытайтесь чистить фильтр щеткой или пальцами.
- Рекомендуется очищать фильтр через каждые 4-6 месяцев.

## Очистка мягкой роликовой щетки TangleCut™

1. Как показано на рисунке, нажмите кнопку отсоединения щетки-ролика и извлеките щетку-ролик из паза.

**Рис. Е-9**

2. Отделите ролик от боковой крышки.

**Рис. Е-10**

3. Вытрите пыль с паза и прозрачной крышки сухой тканью или бумажным полотенцем. Тщательно высушите перед использованием.

**Рис. Е-11**

4. Если щетка-ролик загрязнена, промывайте ее чистой водой, пока щетка-ролик не станет чистой. Затем поставьте щетку-ролик вертикально не менее чем на 24 часа до полного высыхания.

**Рис. Е-12**

Примечание:

- В мягкую роликовую щетку встроено лезвие. Будьте осторожны и не прикасайтесь к нему во время уборки.

## Очистка электрической мини-щетki

Примечание: Его рекомендуется очищать после каждого использования.

1. С помощью монеты (см. рисунок) поверните фиксатор против часовой стрелки так, чтобы раздался щелчок. После разблокировки электрической мини-щетki снимите щетку-ролик.

**Рис. E-13**

2. Промойте и очистите щетку-ролик. Оставьте щетку-ролик в вертикальном положении в хорошо вентилируемом месте минимум на 24 часа до полного высыхания.

**Рис. E-14**

3. После высыхания щетки-ролика установите ее на место, следуя инструкции по разборке в обратном порядке.

**Рис. E-15**

## Очистка универсальной щетки TangleCut™

1. Поверните фиксатор против часовой стрелки до упора, затем снимите ролик с щетки-ролика.

**Рис. E-16**

2. Вытрите пыль с паза и прозрачной крышки сухой тканью или бумажным полотенцем. Тщательно высушите перед использованием.

**Рис. E-17**

Примечание:

- В щетку встроено лезвие. Будьте осторожны и не прикасайтесь к нему во время уборки.

3. В случае загрязнения промойте щетку-ролик чистой водой, пока она не станет чистой.

**Рис. E-18**

4. Оставьте щетку-ролик в вертикальном положении минимум на 24 часа до полного высыхания.

**Рис. E-19**

## Замена аккумуляторного блока

В пылесосе установлен съемный перезаряжаемый литий-ионный аккумуляторный блок, имеющий ограниченное количество циклов перезарядки. После длительного использования аккумуляторный блок может перестать держать зарядку. Это означает, что срок службы аккумуляторного блока истек и его необходимо заменить.

1. Нажмите кнопку отсоединения аккумуляторного блока и сдвиньте его в сторону, чтобы извлечь.
2. Установите новый аккумуляторный блок.

**Рис. E-20**

# Часто задаваемые вопросы

Если пылесос не работает должным образом, используйте для решения проблемы приведенную ниже таблицу.

Неисправности	Возможные причины	Решения
Пылесос не работает.	Устройство разрядилось или уровень заряда низкий.	Полностью зарядите пылесос, после чего возобновите его использование.
	Из-за засора включился режим защиты от перегрева.	Очистите всасывающее отверстие или воздуховод. Подождите, пока пылесос остынет, затем вновь включите его.
	Всасывающее отверстие или воздуховод заблокированы.	Устраните блокировку всасывающего отверстия или воздуховода.
Низкая эффективность всасывания.	Контейнер для пыли заполнен и (или) блок фильтра засорен.	Опорожните контейнер для пыли и (или) очистите блок фильтра.
	Насадка засорена.	Удалите засор из насадки.
Двигатель издает странный шум.	Основное всасывающее отверстие или удлинитель заблокированы.	Удалите засор из основного всасывающего отверстия или удлинителя.
Индикатор заряда аккумулятора не загорается во время зарядки.	Зарядное устройство не подключено к стойке для зарядки и хранения должным образом.	Проверьте, правильно ли подключено зарядное устройство к стойке для зарядки и хранения.
	Устройство не размещено на стойке для зарядки и хранения должным образом.	Убедитесь, что устройство правильно установлено на стойке для зарядки и хранения.
	Аккумулятор полностью заряжен и автоматически переключается в спящий режим.	Пылесос работает нормально.
	Если после исключения двух вышеуказанных причин проблема сохранится, свяжитесь с отделом послепродажного обслуживания для выполнения техобслуживания.	
Слишком медленная зарядка.	Температура аккумуляторной батареи слишком низкая или слишком высокая.	Подождите, пока температура аккумулятора вернется к нормальному значению, затем перезарядите его.
Светодиодная подсветка универсальной щетки или мягкой роликовой щетки не работает.	Светодиоды повреждены.	Обратитесь в отдел послепродажного обслуживания для выполнения ремонта.
Щетка-ролик не вращается	Щетку-ролик заклинило.	Обратитесь к разделу, посвященному очистке щеток, разберите щетку-ролик и проверьте, нет ли на ролике и зубьях гребня запутанных волос или другого мусора; если есть, удалите и снова включите устройство.

## Индикатор состояния аккумулятора

Состояние	Возможные причины	Решения	
После включения пылесоса индикатор горит красным светом.	Аккумуляторный блок поврежден.	Обратитесь в отдел послепродажного обслуживания для выполнения ремонта.	
Во время зарядки пылесоса индикатор быстро мигает красным светом.	Зарядное устройство несовместимо.	Используйте для зарядки пылесоса только оригинальное зарядное устройство.	
Во время использования пылесоса индикатор мигает белым светом.	Разряжен аккумулятор.	Вовремя производите зарядку.	

## Устранение неисправностей

Если пылесос не работает должным образом, на дисплее отображается сообщение о неисправности. Ознакомьтесь с таблицей диагностики и устранения неисправностей, чтобы найти решение.

Значок неисправности	Состояние	Сообщение	Решения
	Мигает оранжевым	Закупорен воздуховод	Проверьте, не закупорены ли контейнер для пыли, удлинитель или щетка. Проверьте, не заблокирован ли фильтр предварительной очистки или основной фильтр чрезмерным количеством пыли.
	Мигает оранжевым	Щетку-ролик заклинило	Обратитесь к разделу [Очистка щетки] для удаления мусора и волос, намотавшихся на щетку-ролик.
	Постоянно горит оранжевым	Истекает срок службы фильтра	Своевременно заменяйте фильтр.
	Мигает красным	Предупреждение о высокой температуре	Подождите, пока температура двигателя вернется к нормальному значению, затем возобновите использование устройства.
<p>Если на дисплее появляется код ошибки E1-E9 или F0-F2, обратитесь в отдел послепродажного обслуживания для выполнения ремонта.</p>			

# Технические характеристики

Пылесос			
Модель	VRV62F	Рабочая мощность	610 W
Рабочее напряжение	25,2 V ===	Время зарядки	Около 4 ч
Универсальная щетка TangleCut™			
Модель		VMBI	
Рабочая мощность	40 W	Рабочее напряжение	25,2 V ===
Мягкая роликовая щетка TangleCut™		Электрическая мини-щетка	
Модель		Модель	
	VSRG		VMMY
Рабочая мощность	53 W	Рабочая мощность	20 W
Рабочее напряжение	25,2 V ===	Рабочее напряжение	24 V ===
Зарядное устройство			
Модель		KL-WE300080-S1/XHD024-300080EUV	
Вход	100-240 V~ 50/60 Hz, 0,8 A	Выход	30 V === 0,8 A
Перезаряжаемый литий-ионный аккумуляторный блок			
Модель		Номинальное напряжение	
	V2524-7S1P-GYA		25,9 V ===
Рабочая емкость		Номинальная емкость	
	2700 mAh		2850 mAh
Энергия		69,93 Wh	

В литий-ионном аккумуляторном блоке содержатся опасные для окружающей среды элементы. Утилизируйте пылесос в соответствии с местными законами и правилами, действующими в стране или регионе применения. Предварительно извлеките из него аккумуляторный блок.

## Информация об утилизации и переработке отходов электрического и электронного оборудования (WEEE)



Все устройства с символом раздельного сбора отработанного электрического и электронного оборудования (Директива WEEE 2012/19/EU) следует утилизировать отдельно от несортируемых бытовых отходов. С целью охраны здоровья и защиты окружающей среды такое оборудование необходимо сдавать на переработку в специальные пункты приема электрического и электронного оборудования, определенные правительством или местными органами власти. Правильная утилизация и переработка помогут предотвратить возможные негативные последствия для окружающей среды и здоровья человека. Для получения информации о местонахождении и порядке приема устройств в пунктах приема обратитесь в компанию, занимающуюся установкой оборудования, или в местные органы власти.

# Гарантия

1. Компания Dreame отвечает перед потребителем за любое несоответствие в отношении материалов и изготовления, которое невозможно обнаружить при совершении покупки.
2. Гарантийный срок: обратитесь за дополнительной информацией в центр обслуживания потребителей. Если на территории, где находится потребитель, действуют иные правила, то они имеют преимущественную силу.
3. Данная гарантия неприменима в следующих случаях:
  - a) Проблемы, возникшие вследствие небрежности, а также из-за несоблюдения указаний, предоставленных компанией Dreame, при эксплуатации и установке данного изделия.
  - b) Вскрытие данного изделия и/или внесение в него изменений организациями или лицами, не получившими на это специальное разрешение компании Dreame.
  - c) Повреждения, возникшие по случайным причинам и (или) вследствие халатности со стороны потребителя, особенно в отношении внешних деталей.
  - d) Детали, подверженные износу, но не имеющие производственных дефектов.
  - e) Отсутствие документа (квитанции, счета-фактуры или иного документа), подтверждающего дату покупки устройства.
  - f) Модель и/или номер изделия в документе о покупке не соответствуют модели и/или номеру, указанным на данном изделии.
4. Отсканируйте QR-код на гарантийном талоне, чтобы получить контактные данные центра послепродажного обслуживания.
5. Послепродажное обслуживание (включая гарантию качества) в иных регионах относится исключительно к локальной версии изделий Dreame. Обратитесь за поддержкой в центр послепродажного обслуживания, находящийся в регионе происхождения данной версии изделия.

# Safety Instructions

To prevent accidents including electric shock or fire caused by improper use, please read this manual carefully before use and retain it for future reference.

## Warning

- This product can be used by children aged from 8 years and above and persons with physical, sensory, intellectual deficiencies, or limited experience or knowledge under the supervision of a parent or guardian to ensure safe operation and to avoid any risk of hazards. Cleaning and maintenance shall not be made by children without supervision.
- This appliance is not intended for use by persons (including children) with reduced physical, sensory or mental capabilities, or lack of experience and knowledge, unless they have been given supervision or instruction concerning use of the appliance by a person responsible for their safety.
- Children should be supervised to ensure that they do not play with the appliance.
- The vacuum is not a toy. Children shall not play with or operate this product. Please exercise caution when using the vacuum near children. Do not allow children to clean or maintain the vacuum unless supervised by a parent or guardian.
- Do not use the vacuum outdoors or on wet surfaces. Only use the vacuum on dry indoor surfaces. Do not touch the plug or any part of the vacuum with wet hands.
- To reduce the risk of fire, explosion, or injury, check to make sure the lithium battery and charging adapter are undamaged before use. Do not use the vacuum if either the lithium battery or charger is damaged.
- The brush heads, battery, extension rod, metal connector pin, and vacuum are electrically conductive and should not be immersed in water or other liquid. Make sure to dry all filters after cleaning.
- To prevent injury caused by rotating parts, turn off the vacuum before cleaning the brush heads. The brush heads, dust compartment and filter must all be properly installed before using the vacuum.
- Only use the original charging adapter. Never use an unoriginal adapter, as this may cause the lithium battery to catch fire.
- Do not use the vacuum to pick up flammable or combustible liquids, such as gasoline, or bleach, ammonia, drain cleaners or other liquids.
- Do not use the vacuum to pick up sharp or hard objects, such as glass, nails, screws, or coins, which may damage the machine. Do not use the vacuum to pick up drywall particles, ashes like fireplace ash, or smoking or burning materials such as coal, cigarette butts or matches.
- Check the area to be cleaned before use. To prevent the openings from being blocked, clear the larger paper, spitball, plastic cloth or sharp objects (such as glass, nails, screws, coins, etc.) and any object which is larger than openings.
- Keep hair, loose clothing, fingers and other parts of the body away from the vacuum's openings and moving parts. Do not point the extension rod, wand or tools at your eyes or ears or put them in your mouth.
- Do not put any object into the vacuum's openings. Do not use the vacuum with any opening blocked. Keep free of dust, lint, hair, or other items which may reduce airflow.
- Do not rest the vacuum against a chair, table, or other unstable surface, as this may cause damage to the machine or personal injury. If the vacuum becomes damaged

from being knocked over or is otherwise malfunctioning, please contact our authorized service department. Never attempt to disassemble the device on your own.

- All instructions in the manual for recharging the battery must be strictly followed. Failure to properly charge the battery within the specified temperature range could damage the battery.
- Only use accessories and replacement parts recommended by the manufacturer.
- Please be extra careful when using the vacuum to clean stairs.
- Make sure the vacuum is unplugged when not used for extended periods as well as prior to performing any maintenance or repairs.
- Do not install, charge, or use this product outdoors, in bathrooms, or around a pool.
- Fire Hazard Warning: Do not apply any type of fragrance to the vacuum's filter. These types of products are known to contain flammable chemicals which may cause the vacuum to catch fire.
- Only use the original charger (Model KL-WE300080-S1/XHD024-300080EUV). Failing to do so may cause the lithium-ion battery to catch fire.
- WARNING: For the purposes of recharging the battery, only use the detachable supply unit provided with this appliance.
- Only use the approved battery type (Model V2524-7S1P-GYA). Failing to do so may cause the lithium-ion battery to catch fire.
- If the battery material is released, remove personnel from area until the batteries cool down and fumes dissipate.
- Provide maximum ventilation to clear out hazardous gases and avoid skin and eye contact or inhalation of vapors.
- Remove spilled liquid with absorbent and incinerate waste.
- Do not use and store in extremely hot or cold environments (below 0°C /32°F or above 40°C /104°F). Please charge the cordless vacuum in temperature above 0°C /32°F and below 40°C /104°F.
- This product is designed for home use only.
- The supply terminals are not to be short-circuited.



Read operator's manual



Detachable supply unit



For indoor use only

For detailed e-manual, please go to <https://global.dreametech.com/pages/user-manuals-and-faqs>

# Product Overview

## Accessories

1. Adaptable Extension Rod
2. Charger
3. Motorized Mini-Brush
4. TangleCut™ Soft Roller Brush
5. Charging & Storing Mount
6. Combination Tool
7. TangleCut™ Multi-Surface Brush
8. Soft Dusting Brush

### Fig. A-1

Note: The illustrations in this manual are indicative only. The actual product may differ.

## Component Names

### Vacuum Body

1. Dust Cup
2. Dust Cup Release Button
3. Adaptable Extension Rod Release Button
4. Display Screen
  -  Standby Button
  -  Suction Level Switch
5. Battery Status Indicator
6. Antistatic Contact
7. Battery Pack Release Button
8. Dust Cup Bottom Cover Release Button

### Fig. A-2

# Installation

## Installing the Accessories

Note:

- It is not recommended to use the motorized mini-brush with the extension rod.
- Please install the accessories according to the actual cleaning needs.

### Fig. B-1

## Charging

Place the vacuum cleaner on the charging & storing mount as shown in the illustration, and then connect the charger between the charging & storing mount and the power supply. The battery status indicator will blink while charging.

Note:

- The vacuum cannot be used while charging.
- Please fully charge before first use and after each use. This will take about 4 hours. Vacuuming at Turbo mode for a prolonged period will cause the battery to heat up, which increases charging time. Allow the vacuum to cool down for over 30 minutes before charging it.
- When fully charged, the battery status indicator will turn off after 5 minutes and the vacuum will enter the power saving mode.
- When the charging contacts are dirty, please gently wipe them with a dry cloth.

### Fig. C-1

## Battery Status Display

### Battery Status Indicator

- ☀ Blinking white
- Solid white
- Off

### Charging

- Fully charged
- ☀ Charging
- Standby Mode

#### Fig. C-2

### Display Screen

The number on the display screen represents the current battery level in a percentage during charging. When the number becomes 100, the battery is fully charged.

#### Fig. C-3

## How to Use

### Display Screen

1. Filter is expiring/Air Duct Blocked/Brush Roller Stuck
2. High-temperature Alert
3. Suction Level Switch (Press briefly to switch levels between auto, eco and turbo.)

#### 4. Suction Level/Dust Level

The suction level and the color of fan-shaped icon change with the amount of inhaled dust (only in Auto Mode).

- Red: High
- Orange: Med
- Green: Low

#### 5. Charging/Low Battery Level Indicator

- Breathing red:  
Battery level  $\leq$  10%(charging)
- Breathing green:  
Battery level  $>$  10%(charging)

- Blinking red:  
Battery level  $\leq$  10%(discharging)

#### 6. Battery Level

When the display screen shows "LO", it indicates that the battery level is lower than 10%.

#### 7. Standby Button

Press briefly to start or stop

#### Fig. D-1

Note:

- If there is no operation for more than 15 seconds, the screen will turn off, and the main interface will be displayed when it is turned on again.
- If the vacuum is not working properly, the display screen will show an error message. Please refer to the troubleshooting table to find your solution.
- When any cleaning mode stops, the vacuum cleaner will default to auto mode when it is restarted. The device defaults to auto mode.

## Using Different Accessories

### TangleCut™ Soft Roller Brush

Suitable for cleaning hard floors, such as marbles and tiles.

#### Fig. D-2

Note: When the appliance starts, the side light of the brush will automatically turn on, which is convenient for use.

### Motorized Mini-Brush

For vacuuming dirt, pet hair, and other stubborn debris from sofas, bedding, and other fabric surfaces.

Note:

It is not recommended to vacuum on fragile surfaces, such as silk.

#### Fig. D-3

### Combination Tool

Suitable for vacuuming cracks, corners of doors and windows, stairs, and other hard-to-reach places.

#### Fig. D-4

### TangleCut™ Multi-Surface Brush

When the appliance starts, the lights in front of the brush roller will automatically turn on, which is convenient for use.

- When using on baby play mats, carpets or for vacuuming coffee beans, pop corn and other pellets, turn on the switch on the brush.

- When vacuuming on tiles, wooden floors or other hard surfaces, turn off the switch.

1. on
2. off

#### Fig. D-5

### Soft Dusting Brush

Suitable for vacuuming on LCDs, keyboards, lampshades, curtains, shutters and other surfaces of fragile objects.

#### Fig. D-6

### Adaptable Extension Rod

Press the release buttons to bend and extend the rod, allowing for cleaning under low-lying furniture.

#### Fig. D-7

Note:

- If any rotating part becomes stuck, the vacuum may shut off automatically. Remove any trapped foreign objects, then resume use.
- When the battery becomes overheated, the vacuum will automatically shut off. Wait until the battery temperature returns to normal, then resume use.

## Care & Maintenance

### Tips:

- Always use genuine parts to keep your warranty from being void.
- If the filter or nozzle becomes clogged, the vacuum will stop working shortly after being turned on. Clear the tube to restore functionality.
- Before cleaning the dust cup, please confirm that the plug is disconnected and keep the vacuum's standby button in the off position.
- If the vacuum is not used for an extended period, fully charge it, unplug the power cord, remove the battery, and store it in a cool, low-humidity environment away from direct sunlight. To avoid over-discharging the battery, recharge the battery at least once every three months.

### Cleaning the Vacuum

Wipe the vacuum with a soft dry cloth.

### Cleaning the Dust Cup, Pre-Filter, and Cyclone Assembly

1. Press the dust cup release button and remove the dust cup from the vacuum.

#### Fig. E-1

2. Press the dust cup bottom cover release button to empty the dust cup.

#### Fig. E-2

3. Remove the pre-filter first, and then rotate the cyclone system to lift it out.

#### Fig. E-3

4. Rinse the cyclone assembly, pre-filter, and dust cup until they are clean. After washing, air dry for at least 24 hours.

#### Fig. E-4

Note:

- It is recommended to clean the dust cup after each use.
- It is recommended to clean the cyclone system and pre-filter at least once every 3 to 4 months.

## Cleaning the Filter

1. Remove the dust cup as shown in the figure.

**Fig. E-5**

2. Remove the filter from the vacuum by pulling it down in the direction shown in the figure.

**Fig. E-6**

3. Rinse the filter with rotating it 360° . Lightly tap the filter several times to remove any debris caught in it.

**Fig. E-7**

4. Allow the filter to air dry for 24 hours.

**Fig. E-8**

Note:

- Only use clean water to wash the filter. Do not use detergent.
- Do not attempt to clean the filter with a brush or finger.
- It is recommended to clean the filter once every 4 to 6 months.

## Cleaning the TangleCut™ Soft Roller Brush

1. As shown in the picture, press the brush roller release button to remove the roller from the slot.

**Fig. E-9**

2. Separate the roller from the side cover.

**Fig. E-10**

3. Wipe the dust from the notch and transparent cover with a dry cloth or paper towel. Thoroughly dry before use.

**Fig. E-11**

4. When the brush roller is dirty, rinse it with clean water until it is clean. Then stand the brush roller upright for at least 24 hours until it is fully dry.

**Fig. E-12**

Note:

- There is a blade built into the soft roller brush, and be careful not to touch it when cleaning.

## Cleaning the Motorized Mini-Brush

Note: It is recommended to clean after each use.

1. Use a coin as illustrated to rotate the lock counterclockwise until you hear a click. After unlocking the motorized mini-brush, remove the brush roller.

**Fig. E-13**

2. Rinse and clean the brush roller. Stand the brush roller upright in a well-ventilated area for at least 24 hours until it is fully dry.

**Fig. E-14**

3. Once the brush roller is dry, reinstall it by following the disassembly steps in reverse.

b'v **Fig. E-15**

## Cleaning the TangleCut™ Multi-Surface Brush

1. Turn the lock counterclockwise until it stops, then remove the roller from the roller brush.

**Fig. E-16**

2. Wipe the dust from the notch and transparent cover with a dry cloth or paper towel. Thoroughly dry before use.

**Fig. E-17**

Note:

- There is a blade built into the brush, and be careful not to touch it when cleaning.

3. When it is dirty, rinse the brush roller with clean water until it is clean.

**Fig. E-18**

4. Stand the brush roller upright for at least 24 hours until it is fully dry.

**Fig. E-19**

## Replacing the Battery Pack

The vacuum contains a removable rechargeable lithium-ion battery pack which has a limited number of recharge cycles. After extended use, the battery pack may no longer hold a charge. If this happens, it means the battery pack has reached the end of its life cycle and needs to be replaced.

1. Press and hold the battery pack release button and slide the battery pack to remove it.
2. Install a new one.

**Fig. E-20**

If the vacuum is not working properly, please refer to the table below.





Errors	Possible Causes	Solutions
The vacuum does not work.	The appliance is out of battery or its battery level is low.	Fully charge the vacuum, then resume use.
	Overheat protection mode triggered by a blockage.	Clean the suction opening or air duct. Wait until the vacuum cools down, then reactivate it.
	The suction opening or air duct is blocked.	Clear any blockage from the suction opening or air duct.
Weak suction force.	The dust cup is full and/or filter assembly is clogged.	Empty the dust cup and/or clean the filter assembly.
	An attachment is blocked.	Clear any blockage in the attachment.
The motor makes a strange noise.	Main suction opening or extension rod is blocked.	Clear any blockage in the main suction opening or extension rod.
The battery indicator does not light up when charging.	The charger does not plug into the charging & storing mount well.	Check whether the charger is properly plugged into the charging & storing mount.
	The appliance is not placed onto the charging & storing mount properly.	Make sure the appliance is placed onto the charging & storing mount properly.
	The battery is fully charged and switches to Sleep Mode automatically.	The vacuum runs normally.
	If the problem persists after ruling out the above two possibilities, please contact the after-sales service department for maintenance.	
Charging too slow.	The battery temperature is too low or too high.	Wait until the battery temperature returns normal, and then recharge.
The LED lights of the multi-surface brush or the soft roller brush do not work.	LED lights are damaged.	Please contact the after-sales department for maintenance.
The brush roller cannot rotate.	The brush roller is stuck.	Refer to the brush cleaning section to dismantle the roller brush and check if there is hair or other debris tangled on the roller and comb teeth; if any, remove it and restart the machine.

## Battery Status Indicator

Status	Possible Causes	Solutions	
The indicator is red after turning on the vacuum.	Battery pack is damaged.	Please contact the after-sales department for maintenance.	
The indicator blinks red quickly when charging the vacuum.	The charger is incompatible.	Only use the original charger to charge the vacuum.	
The indicator blinks white when using the vacuum.	Out of Battery.	Please charge in time.	

## Troubleshooting

If the vacuum is not working properly, the screen display will show an error message. Please refer to the troubleshooting table to find your solution.

Error Icon	Status	Message	Solutions
	Blinking orange	Air duct blocked	Check whether the dust cup, extension rod, or brush is blocked. Check whether the pre-filter or filter is blocked due to excessive dust.
	Blinking orange	Brush roller stuck	Refer to the [Cleaning the Brush] section to clean the debris and hair tangled on the brush roller.
	Solid orange	Filter is expiring	Please replace the filter in time.
	Blinking red	High Temperature Alert	Wait until the motor's temperature returns normal, then resume use.
If an error code from E1 to E9 or from F0 to F2 appears on the display, please contact the after-sales service team for repair.			

# Specifications

Vacuum Cleaner			
Model	VRV62F	Rated Power	610 W
Rated Voltage	25.2 V ===	Charging Time	approximately 4 hours
TangleCut™ Multi-Surface Brush			
Model		VMBI	
Rated Power	40 W	Rated Voltage	25.2 V ===
TangleCut™ Soft Roller Brush		Motorized Mini-Brush	
Model	VSRG	Model	VMMY
Rated Power	53 W	Rated Power	20 W
Rated Voltage	25.2 V ===	Rated Voltage	24 V ===
Charger			
Model	KL-WE300080-S1/XHD024-300080EUV		
Input	100 V-240 V ~ 50/60 Hz 0.8 A	Output	30 V === 0.8 A
Rechargeable Lithium-Ion Battery Pack			
Model	V2524-7S1P-GYA	Nominal Voltage	25.9 V ===
Rated Capacity	2700 mAh	Nominal Capacity	2850 mAh
Energy	69.93 Wh		

The lithium-ion battery pack contains substances that are hazardous to the environment. Before disposing of the vacuum, please remove the battery pack, then discard or recycle it in accordance with local laws and regulations of the country or region it is used in.

## WEEE Information



All products bearing this symbol are waste electrical and electronic equipment (WEEE as in directive 2012/19/EU) which should not be mixed with unsorted household waste. Instead, you should protect human health and the environment by handing over your waste equipment to a designated collection point for the recycling of waste electrical and electronic equipment, appointed by the government or local authorities. Correct disposal and recycling will help prevent potential negative consequences to the environment and human health. Please contact the installer or local authorities for more information about the location as well as terms and conditions of such collection points.

# Warranty

1. Dreame is liable to the consumer for any lack of conformity in material or workmanship not detectable at the time of the purchase.
2. Warranty period: please refer to the customer service office for more information. If the territory where the consumer is located has different regulations, local regulations prevail.
3. The warranty will not be applicable in the following cases:
  - a) Issues due to carelessness, use, or installation that does not comply with the instructions provided by Dreame.
  - b) Tampering and/or modifications of the product by entities or individuals not expressly authorized by Dreame.
  - c) Damage due to accidental causes and/or negligence on the part of the consumer, with particular reference to external parts.
  - d) Parts subject to wear that do not have manufacturing defects.
  - e) No valid purchasing document (receipt, invoice, or other) is provided to certify the date the product was purchased.
  - f) The model and/or numbers of the product on the purchase certificate is not consistent with the model and/or numbers shown on the product.
4. Please scan the QR code on the warranty card to get after-sales contact information.
5. The after-sales service (including quality warranty) in diverse regions is solely applicable to the local version of Dreame products. Please contact the after-sales service in the region where your product version originates for support.

# Қауіпсіздік нұсқаулары

Құрылғыны дұрыс пайдаланбау салдарынан ток соғу немесе өрт шығу сияқты оқиғалардың алдын алу үшін құрылғыны қолдану алдында осы нұсқаулықты мұқият оқып шығыңыз және оны келешекте пайдалану үшін сақтаңыз.

## Назар аударыңыз

- Қауіпсіз қолдану және кез келген қауіп-қатерлердің алдын алу мақсатында, осы құрылғыны 8 жасқа толған және одан ересек балалар, шектеулі дене және ақыл-ой қабілеттері, сондай-ақ басқа сезім мүшелерінің кемістігі бар, немесе тәжірибесі не білімі шектеулі адамдар ата-анасының немесе қамқоршысының қарауымен қолдана алады. Балаларға бақылаусыз құрылғыны тазалауға және күтім жасауға болмайды.
- Бұл құрылғы физикалық, сезу немесе ақыл қабілеттері төмен немесе тәжірибесі мен білімі аз адамдардың (атап айтқанда балалардың) қолдануына арналмаған, бірақ олардың қауіпсіздігіне жауапты тұлға құрылғыны қолдануға қатысты бақылау жүргізсе немесе нұсқау берсе бұл құрылғыны қолдана алады.
- Балалар құрылғымен ойнамауы үшін балаларға қарау қажет.
- Шаңсорғыш ойыншық емес. Балаларға осы өніммен ойнауға немесе оны қолдануына болмайды. Шаңсорғышты балалардың қасында қолдану кезінде өте сақ болыңыз. Балаларға шаңсорғышты ата-анасының немесе қамқоршысының қарауынсыз тазалауға немесе жөндеуге рұқсат бермеңіз.
- Шаңсорғышты сыртта немесе дымқыл едендердің үстінде қолданбаңыз. Шаңсорғышты тек үй-жайдың құрғақ едендерде қолданыңыз. Су қолмен шаңсорғыштың ашасын немесе басқа бөліктерін ұстамаңыз.
- Өрт, жарылыс немесе жарақат қатерін азайту үшін қолдану алдында литий аккумуляторы мен қуат адаптері зақымданбағанына көз жеткізіңіз. Егер литий аккумуляторы немесе қуаттау құрылғысы зақымдалған болса, шаңсорғышты қолданбаңыз.
- Саптамалар, аккумулятор, ұзартқыш түтік, темір қосқыш істік және шаңсорғыш электр тоғын өткізеді, сондықтан оларды суға немесе басқа сұйықтыққа батыруға болмайды. Тазалаудан кейін барлық сүзгілерді міндетті түрде кептіріңіз.
- Айналатын бөлшектерден жарақат алмау үшін саптамаларды тазалау алдында шаңсорғышты өшіріңіз. Саптамалар, шаң жинағыш бөлік пен сүзгіні шаңсорғышты қолдану алдында дұрыс салу қажет.
- Тек түпнұсқалық қуат адаптерін қолданыңыз. Ешқашан түпнұсқадан басқа адаптерді қолданбаңыз, себебі ол литий аккумуляторының өрт шалуына себепші болады.
- Шаңсорғышты жанармай немесе ағартқыш, аммиак, кәріз тазартқыш немесе өзге сұйықтықтар сияқты жанғыш немесе тұтанғыш сұйықтықты сорып алу үшін қолдануға болмайды.
- Шаңсорғышты шыны, шеге, бұрандалар немесе тиындар сияқты өткір немесе қатты заттарды сорып алу үшін қолдануға болмайды, себебі олар құрылғыны зақымдауы мүмкін. Шаңсорғышпен гипс қатырма сынықтарын, ошақ күлі сияқты күлді, немесе көмір, темекі тұқылдары немесе сіріңке сияқты түтіндеп немесе жанып тұрған материалдарды сорып алуға болмайды.
- Тазаланатын орынды шаңсорғышты қолдану алдында бір тексеріп шығыңыз. Саңылауларды бітеліп қалудан сақтау үшін саңылаулардан үлкенірек қағаздарды, умаждалған қағазды, пластик сынықтарын немесе өткір заттарды (шыны, шеге, бұранда, тиын т.б.) және басқа заттарды алып тастаңыз.

- Шашыңызды, түймеленбеген немесе бос киімді, саусақтарыңызды және басқа дене мүшелерін шаңсорғыштың саңылауларынан және қозғалмалы бөлшектерден алшақ ұстаңыз. Ұзартқыш түтікті, ұластырғыш тетікті немесе құралдарды көзіңізге немесе құлағыңызға қарай бағыттамаңыз немесе аузыңызға салмаңыз.
- Шаңсорғыштың саңылауларына ешқандай заттарды салмаңыз. Шаңсорғыштың қандай да бір саңылауы бітеліп қалса, оны қолданбаңыз. Ауа ағынын бөгейтін шаң, түк, шаш немесе басқа заттарды тазалаңыз.
- Шаңсорғышты зақымдаудан немесе өзіңізді жарақаттан сақтау үшін шаңсорғышты орындық, үстел немесе басқа тұрақсыз заттарға сүйеп қоймаңыз. Егер шаңсорғыш төңкеріліп құлағаннан зақымдалса немесе жұмысында басқа ақаулар анықталса, біздің ресми қызмет көрсету орталығымызға хабарласыңыз. Құрылғыны ешқашан өз бетіңізбен бөлшектеуге әрекеттенбеңіз.
- Нұсқаулықтағы аккумуляторды қуаттау жөніндегі барлық нұсқаулар қатаң сәйкестікте орындалуы тиіс. Аккумуляторды белгіленген температура ауқымынан тыс дұрыс қуаттамау салдарынан аккумулятор зақымдалуы мүмкін.
- Тек өндіруші ұсынған керек-жарақтарды және қосалқы бөлшектерді қолданыңыз.
- Шаңсорғышпен баспалдақтарды тазалау кезінде өте сақ болыңыз.
- Ұзақ уақыт бойы қолданылмайтын кезде немесе түрлі техникалық күтім жасау немесе жөндеу алдында шаңсорғыштың қуат көзінен ажыратылғанына көз жеткізіңіз.
- Осы құрылғыны сыртта, жуынатын бөлмеде немесе бассейннің айналасында орнатуға, қуаттауға немесе қолдануға болмайды.
- Өрт қауіпі туралы ескерту: Шаңсорғыштың сүзгісіне ешқандай иіссу себуге болмайды. Осындай өнімдердің құрамында жанғыш химиялық заттар бар екені мәлім, олар шаңсорғышты өрт шалуына себепші болуы мүмкін.
- Тек түпнұсқалы қуаттау құрылғысын қолданыңыз (KL-WE300080-S1/XHD024-300080EUV үлгісі). Әйтпесе литий-ионды батарея өртенуі мүмкін.
- ЕСКЕРТУ: Аккумуляторды қайта зарядтау үшін осы құрылғымен бірге жеткізілген алмалы-салмалы қуат блогын ғана пайдаланыңыз.
- Тек рұқсат етілген аккумулятор түрін (V2524-7S1P-GYA үлгісі) қолданыңыз. Әйтпесе литий-ионды батарея өртенуі мүмкін.
- Егер аккумулятордың ішіндегі материал ақса, аккумулятор суығанша және булары сейілгенше адамдарды сол аймақтан шығарыңыз.
- Қауіпті газдарды шығару үшін барынша желдету қажет және булардың теріге немесе көзге тиюінен немесе булардың деммен ішке баруынан сақтаныңыз.
- Төгілген сұйықтықты сіңіргіш материалмен сүртіп алыңыз және қалдықтарды өртеңіз.
- Аса ыстық немесе суық ортада (0°C /32°F төмен немесе 40°C /104°F жоғары) қолдануға болмайды. Сымсыз шаңсорғышты 0°C /32°F жоғары және 40°C /104°F төмен температурада қуаттаңыз.
- Бұл құрылғы үй-жайдың ішінде қолдануға арналған.
- Қуат сымының клеммалары қысқа тұйықталмауы тиіс.



Пайдаланушы нұсқаулығын оқыңыз



Алмалы-салмалы қуат көзі



Тек үй-жай ішінде қолдануға арналған

Электрондық нұсқаулықтың толық нұсқасымен

<https://global.dreametech.com/pages/user-manuals-and-faqs>

# Құрылғыға шолу

## Керек-жарақтар



1. Реттелетін ұзартқыш түтік
2. Қуаттау құрылғысы
3. Электр мини-қылшақ
4. TangleCut™ айналмалы жұмсақ қылшағы
5. Зарядтау және сақтау сөресі
6. Құрама аспап
7. TangleCut™ көп бағытты қылшағы
8. Шаң сүртуші жұмсақ қылшақ

### A-1 суреті

Ескертпе: Осы нұсқаулықтағы суреттер тек мысал ретінде көрсетілген. Нақты өнімнің айырмашылығы болуы мүмкін.

## Құрамбөліктің атаулары

### Шаңсорғыштың корпусы

1. Шаңжинағыш
2. Шаңжинағышты ажырату батырмасы
3. Реттелетін ұзартқыш түтікті ажырату батырмасы
4. Дисплей экраны
  -  Күту режимінің батырмасы
  -  Сору деңгейінің қосқышы
5. Аккумулятор қуатының индикаторы
6. Антистатикалық түйіспе
7. Аккумуляторды ажырату батырмасы
8. Шаңжинағыштың астыңғы қақпағын ажырату батырмасы

### A-2 суреті

# Орнату

## Керек-жарақтарды орнату

Ескертпе:

- Электр мини-қылшақты ұзартқыш түтікпен қолданбаған жөн.
- Керек-жарақтарды нақты тазалау қажеттіліктеріне қарай орнатыңыз.

### B-1 суреті

## Зарядтау

Шаңсорғышты суретте көрсетілгендей зарядтау және сақтау сөресіне қойыңыз, содан кейін қуаттау құрылғысын зарядтау және сақтау сөресі мен қуат көзі арасында жалғаңыз. Зарядтау кезінде аккумулятор қуатының индикаторы жыпылықтайды.

Ескертпе:

- Қуаттау кезінде шаңсорғышты қолдана алмайсыз.
- Бірінші қолданар алдында және әр қолданғаннан кейін толық зарядтаңыз. Қуаттау шамамен 4 сағат жүреді. Турбо режимінде ұзақ уақыт бойы шаңсорғышпен тазалау оның аккумуляторын қыздырады, сол себепті қуаттау уақыты да ұзарады. Шаңсорғышты алдымен 30 минуттай салқындатыңыз, содан кейін қуаттаңыз.
- Толық зарядталған кезде аккумулятор қуатының индикаторы 5 минуттан кейін сөнеді және шаңсорғыш қуат үнемдеу режиміне өтеді.
- Зарядтау контактілері ластанған кезде оларды құрғақ шүберекпен ақырын сүртіңіз.

### C-1 суреті

## Аккумулятор қуатының дисплейі

### Аккумулятор қуатының индикаторы

- ☀ Жыпылықтайтын ақ түс
- Тұрақты ақ түс
- Өшірулі

### Зарядтау

- Толық қуатталды
- ☀ Зарядтау
- Күту режимі

### C-2 суреті

#### Дисплей экраны

Дисплей экранында қуаттау барысындағы аккумулятордың ағымдағы қуат деңгейі пайыз түрінде көрсетіледі. Сан 100-ге жеткенде, аккумулятор толық қуатталғанын білдіреді.

### C-3 суреті

## Пайдалану әдісі

### Дисплей экраны

1. Сүзгінің мерзімі бітеді/Ауа жолы бітелген/Айналмалы қылшақ кептеліп қалды
2. Жоғары температура туралы ескерту
3. Сору деңгейінің қосқышы (Авто, эко және турбо арасындағы деңгейлерді ауыстыру үшін басып қалыңыз.)
4. Сору деңгейі/Шаң деңгейі
  - Сору деңгейі мен желдеткіш пішінді белгішенің түсі сорылған шаңның мөлшеріне байланысты өзгереді (тек авто режимінде).
  - Қызыл: Жоғары
  - Қызғылт сары: Орташа
  - Жасыл: Төмен

5. Қуаттау/төмен аккумулятор деңгейінің индикаторы

- Баяу жанатын қызыл түс: Аккумулятор деңгейі  $\leq 10\%$  (зарядталуда)
- Баяу жанатын жасыл түс: Аккумулятор деңгейі  $> 10\%$  (зарядталуда)
- Жыпылықтайтын қызыл түс: Аккумулятор деңгейі  $\leq 10\%$  (заряды таусылуда)

6. Аккумулятор деңгейі

Дисплейге "LO" деген жазба шыққанда, ол аккумулятор қуатының деңгейі 10%-дан төмен екенін білдіреді.

7. Күту режимінің батырмасы

Бастау/тоқтату үшін басып қалыңыз.

### D-1 суреті

Ескертпе:

- Егер 15 секундтан аса ешқандай жұмыс орындалмаса, экран сөнеді және негізгі интерфейс қайта қосылған кезде көрсетіледі.
- Шаңсорғыш дұрыс жұмыс істемесе, дисплей экранында қате туралы хабар шығады. Шешім табу үшін ақаулықтарды жою бөлімін қараңыз.
- Кез келген тазалау режимі тоқтап қалғанда, шаңсорғыш келесі қосылғанда әдетте авто режимге өтеді. Құрылғы әдепкі бойынша автоматты режимге өтеді.

## Әртүрлі саптамаларды қолдану

### TangleCut™ айналмалы жұмсақ қылшағы

Мәрмәр және кафель сияқты қатты едендерді тазалауға жарайды.

### D-2 суреті

Ескертпе: Құрылғы қосылған кезде қылшақтың бүйір шамы автоматты түрде жанады, ол қолдануды ыңғайлы етеді.

### Электр мини-қылшақ

Кірді, жануар жүнін және басқа да тұрақты ластарды дивандардан, матрастардан және басқа матамен қапталған беттерден сорып алуға арналған.

Ескертпе:

Жібек сияқты беті ілінетін немесе сырылатын беттерді тазалауға қолданбаған жөн.

### D-3 суреті

#### Құрама аспап

Тар саңылауларды, есіктердің және терезелердің бұрыштарын, баспалдақтарды және жетуге қиын жерлерді тазалауға лайықты.

### D-4 суреті

#### TangleCut™ көп бағытты қылшағы

Құрылғы қосылған кезде айналмалы қылшақтың бетіндегі шамдар автоматты түрде жанады, ол қолдануды ыңғайлы етеді.

Балалардың ойын кілемшелерін, кілемдерді тазалау немесе кофе дәндерін, попкорнды және басқа түйіршіктерді сорып алу үшін қылшақтағы ауыстырып қосқышты басыңыз.

- Кафельді, ағаш едендерді немесе басқа қатты беттерді тазалаған кезде, ауыстырып қосқышты кері басыңыз.

1. қосулы
2. өшірулі

### D-5 суреті

### Шаң сүртуші жұмсақ қылшақ

Сұйық кристалды дисплейлердегі, пернетақталардағы, абажурлардағы, перделердегі, жапқыштардағы және нәзік заттардың басқа беттеріндегі шаңды соруға жарамды.

### D-6 суреті

#### Реттелетін ұзартқыш түтік

Төмен жиһаздың астын тазалау үшін түтік бүгіліп, ұзаруы үшін ажырату түймелерін басыңыз.

### D-7 суреті

Ескертпе:

- Егер қандай да бір айналмалы бөлшек қысылып қалса, шаңсорғыш автоматты түрде тоқтап қалуы мүмкін. Қысылып қалған заттарды шығарып алыңыз және тазалауды жалғастырыңыз.
- Аккумулятор шамадан тыс қызып кеткенде, шаңсорғыш автоматты түрде тоқтап қалады. Аккумулятордың температурасы түскенше күтіңіз, содан кейін тазалауды жалғастырыңыз.

## Күтім және техникалық қызмет көрсету

### Кеңестер:

- Кепілдікті сақтау үшін әрдайым түпнұсқалық бөлшектерді қолданыңыз.
- Сүзгі немесе саптама бітеліп қалса, шаңсорғыш қосылғаннан кейін қайта өшіп қалады. Қайта жұмысқа қосу үшін түтікті тазалаңыз.
- Шаңжинағышты тазалау алдында аша ажыратылғанына көз жеткізіңіз және шаңсорғыштың күту режимінің батырмасын өшірулі күйге келтіріңіз.

- Егер шаңсорғыш ұзақ уақыт бойы қолданылмаса, оны толықтай қуаттаңыз, қуат сымын қуат көзінен ажыратыңыз, аккумуляторды шығарып алыңыз және оны ылғалдылығы төмен, күн сәулесі түспейтін салқын жерде сақтаңыз. Аккумулятордың қуаты шамадан тыс таусылмауы үшін аккумуляторды кем дегенде үш айда бір рет қуаттаңыз.

## Шаңсорғышты тазалау

Шаңсорғышты құрғақ, жұмсақ матамен сүртіңіз.

## Шаңжинағышты, бастапқы тазарту сүзгісін және циклон блогын тазалау

1. Шаңжинағышты ажырату батырмасын басыңыз және шаңжинағышты шаңсорғыштан босатып алыңыз.

### Е-1 суреті

2. Шаңжинағышты босату үшін шаңжинағыштың астыңғы қақпағын ажырату батырмасын басыңыз.

### Е-2 суреті

3. Алдымен бастапқы тазарту сүзгісін ажыратып алыңыз, одан кейін циклон блогын айналдырып көтеріп шығарыңыз.

### Е-3 суреті

4. Циклон блогын, бастапқы тазарту сүзгісін және шаңжинағышты таза болғанша жуыңыз. Жуғаннан кейін ауада кем дегенде 24 сағат кептіріңіз.

### Е-4 суреті

Ескертпе:

- Шаңжинағышты пайдаланғаннан кейін тазалап тұрған жөн.
- Циклон жүйесі мен бастапқы тазарту сүзгісін кем дегенде 3 немесе 4 айда бір рет тазалап тұрған жөн.

## Сүзгіні тазалау

1. Шаңжинағышты суретте көрсетілгендей шығарып алыңыз.

### Е-5 суреті

2. Шаңсорғыштан сүзгіні суретте көрсетілген бағытта төмен қарай тартып шығарып алыңыз.

### Е-6 суреті

3. Сүзгіні 360° айналдырып жуыңыз. Сүзгіде тұрып қалған қоқысты түсіру үшін бірнеше рет үстін жайлап ұрыңыз.

### Е-7 суреті

4. Сүзгіні ауада кем 24 сағат бойы кептіріңіз.

### Е-8 суреті

Ескертпе:

- Сүзгіні тек таза сумен жуыңыз. Жуғыш затты қолданбаңыз.
- Сүзгіні қылшақпен немесе саусақпен тазартуға болмайды.
- Сүзгіні 4 немесе 6 айда бір рет тазалап тұрған жөн.

## TangleCut™ айналмалы жұмсақ қылшағын тазалау

1. Суретте көрсетілгендей, білікшені ұяшықтан шығарып алу үшін айналмалы қылшақты ажырату батырмасын басыңыз.

### Е-9 суреті

2. Роликті бүйір қақпағынан ажыратыңыз.

### Е-10 суреті

3. Ойық пен мөлдір қақпақтағы шаңды құрғақ матамен немесе қағаз сүлгімен сүртіңіз. Қолдану алдында толық кептіру қажет.

### Е-11 суреті

4. Айналымалы қылшақ ластанғанда оны тазарғанша таза сумен шайыңыз. Содан кейін айналымалы қылшақты толық кепкенше 24 сағатқа тік күйде тұрғызып қойыңыз.

### **E-12 суреті**

Ескертпе:

- Айналымалы жұмсақ қылшаққа пышақ салынған, тазалау кезінде оған тимеңіз.

## **Электр мини-қылшақты тазалау**

Ескертпе: Әр қолданғаннан кейін тазалау ұсынылады.

1. Суретте көрсетілгендей, бұғаттау кілтін тиынмен сағат тіліне кері бағытта сырт еткен дыбыс шыққанша бұраңыз. Электр мини-қылшақты босатқаннан кейін айналымалы қылшақты шығарып алыңыз.

### **E-13 суреті**

2. Айналымалы қылшақты шайып тазалаңыз. Қылшақты білікше толық кепкенше жақсы желдетілетін жерде 24 сағатқа тік күйде тұрғызып қойыңыз.

### **E-14 суреті**

3. Айналымалы қылшақ кепкеннен кейін оны бөлшектеудің кері ретімен жинаңыз.

### **E-15 суреті**

## **TangleCut™ әмбебап қылшағын тазалау**

1. Бұғаттау кілтін сағат тіліне кері бағытта тірелгенше бұраңыз, содан кейін айналымалы қылшақтан білікшені шығарып алыңыз.

### **E-16 суреті**

2. Ойық пен мөлдір қақпақтағы шаңды құрғақ матамен немесе қағаз сүлгімен сүртіңіз. Қолдану алдында толық кептіру қажет.

### **E-17 суреті**

Ескертпе:

- Қылшаққа пышақ салынған, тазалау кезінде оған тимеңіз.

3. Ластанған кезде айналымалы қылшақты таза сумен шайып тазалаңыз.

### **E-18 суреті**

4. Айналымалы қылшақ толық кепкенше оны кем дегенде 24 сағатқа тік тұрғызып қойыңыз.

### **E-19 суреті**

## **Аккумуляторды ауыстыру**

Шаңсорғыштың алынбалы қайта зарядталатын литий-ионды аккумуляторы бар және оның қуаттау циклдерінің саны шектеулі. Ұзақ уақыт бойы қолданғаннан кейін, аккумулятор қуат ұстамай қалуы мүмкін. Бұл аккумулятордың қызмет мерзімі аяқталғанын және ауыстыруды қажет ететінін білдіреді.

1. Аккумуляторды ажырату батырмасын басып, ұстап тұрыңыз және аккумуляторды сырғытып, шешіп алыңыз.

2. Жаңасын орнына салыңыз.

### **E-20 суреті**

# Жиі қойылатын сұрақтар

Егер шаңсорғыш дұрыс жұмыс істемесе, төмендегі кестені қараңыз.





Қателер	Ықтимал себептері	Шешімдер
Шаңсорғыш жұмыс істемейді.	Құрылғының батарея қуаты таусылған немесе батареяның қуат деңгейі төмен.	Шаңсорғышты толық қуаттаңыз, содан кейін тазалауды жалғастырыңыз.
	Бітелуге байланысты шамадан тыс қызудан сақтау режимі қосылған.	Сору саңылауын немесе ауа жолын тазалаңыз. Шаңсорғыш салқындағанын күтіңіз, одан кейін оны қайта қосыңыз.
	Сору саңылауы немесе ауа жолы бітеліп қалған.	Сору саңылауын немесе ауа жолын бітеп тұрған затты шығарып алыңыз.
Сору күші әлсіз.	Шаңжинағыш толып тұр және/немесе сүзгі блогы бітеліп қалған.	Шаңжинағышты босатыңыз және/немесе сүзгі блогын тазалаңыз.
	Саптама бітеліп қалған.	Саптаманы бітеп тұрған затты шығарып алыңыз.
Қозғалтқыштан бөтен дыбыс шығып тұр.	Негізгі сору саңылауы немесе ұзартқыш түтік бітеліп қалған.	Негізгі сору саңылауын немесе ұзартқыш түтікті бітеп тұрған затты шығарып алыңыз.
Қуаттау кезінде аккумулятор индикаторы жанбайды.	Қуаттау құрылғысы зарядтау және сақтау сәресіне нық кірмейді.	Қуаттау құрылғысының зарядтау және сақтау сәресіне дұрыс кіргізілгенін тексеріңіз.
	Құрылғы зарядтау және сақтау сәресіне дұрыс орнатылмаған.	Құрылғының зарядтау және сақтау сәресіне дұрыс орнатылғанына көз жеткізіңіз.
	Аккумулятор толық қуатталып тұрған кезде "Ұйқы режиміне" өздігінен ауысып кетеді.	Шаңсорғыш қалыпты жұмыс істеп тұр.
	Алдыңғы екі ықтимал себепті жойғаннан кейін мәселе әлі де шешілмесе, техникалық қызмет көрсету үшін сатудан кейін қызмет көрсету өкіліне хабарласыңыз.	
Тым баяу қуатталады.	Аккумулятордың температурасы тым төмен немесе тым жоғары.	Аккумулятордың температурасы түскенше күтіңіз, содан кейін қайта қуаттаңыз.
Көп бағытты қылшақтың немесе айналмалы жұмсақ қылшақтың жарықдиод шамдары жұмыс істемейді.	ЖАРЫҚДИОДТЫ шамдар зақымдалған.	Сатудан кейінгі қызмет көрсету бөліміне хабарласыңыз.
Айналмалы қылшақ айналмайды	Айналмалы қылшақ кептеліп қалды.	Айналмалы қылшақты бөлшектеу үшін қылшақты тазалау бөлімін қараңыз және роликте және тарақ тістерінде шаштың немесе басқа қоқыстардың бар-жоғын тексеріңіз; бар болса, оларды алып тастап, құрылғыны қайта іске қосыңыз.

## Аккумулятор қуатының индикаторы

Күйі	Ықтимал себептері	Шешімдер	
Шаңсорғышты қосқаннан кейін индикатор қызыл түспен жанады.	Аккумулятор блогы зақымдалған.	Сатудан кейінгі қызмет көрсету бөліміне хабарласыңыз.	
Шаңсорғышты зарядтау кезінде индикаторда қызыл түс жыпылықтап тұр.	Қуаттау құрылғысы жабдықпен үйлеспейді.	Шаңсорғышты зарядтау үшін тек түпнұсқалық қуаттау құрылғысын қолданыңыз.	
Шаңсорғышты пайдалану кезінде индикаторда ақ түс жыпылықтап тұр.	Аккумуляторы отырды.	Уақытылы зарядтаңыз.	

## Ақауларды анықтау және жою

Шаңсорғыш дұрыс жұмыс істемесе, экран дисплейіне қате туралы хабар шығады. Шешім табу үшін ақаулықтарды жою бөлімін қараңыз.

Қате белгішесі	Күйі	Хабар	Шешімдер
	Жыпылықтайтын қызғылт сары түс	Ауа жолы бітелген	Шаңжинағыш, ұзартқыш түтік немесе қылшақ бітеліп қалмағанын тексеріңіз. Шамадан тыс шаңның әсерінен бастапқы тазарту сүзгісінің немесе сүзгінің бітеліп қалмағанын тексеріңіз.
	Жыпылықтайтын қызғылт сары түс	Айналмалы қылшақтың қысылып қалуы	Айналмалы қылшаққа оралып қалған қоқыстар мен шашты тазалау үшін [Қылшақты тазалау] тарауын қараңыз.
	Тұрақты қызылғыт сары түс	Сүзгінің қызмет мерзімі аяқталуға жақын	Сүзгіні уақытылы ауыстырыңыз.
	Жыпылықтайтын қызыл түс	Жоғары температура туралы ескерту	Қозғалтқыштың температурасы қалыпына түскенше күтіңіз, содан кейін тазалауды жалғастырыңыз.
<p>Дисплей экранына E1 мен E9 немесе F0 мен F2 арасындағы қате коды шықса, сатудан кейінгі қызмет көрсету тобына жөндеу сұранысымен хабарласыңыз.</p>			

# Техникалық сипаттамасы

Шаңсорғыш			
Үлгі	VRV62F	Номиналды қуат	610 W
Атаулы кернеу	25,2 V ===	Зарядтау уақыты	шамамен 4 сағат
TangleCut™ көп бағытты қылшағы			
Үлгі		VMBI	
Номиналды қуат	40 W	Атаулы кернеу	25,2 V ===
TangleCut™ айналмалы жұмсақ қылшағы		Электр мини-қылшақ	
Үлгі	VSRG	Үлгі	VMMY
Номиналды қуат	53 W	Номиналды қуат	20 W
Атаулы кернеу	25,2 V ===	Атаулы кернеу	24 V ===
Қуаттау құрылғысы			
Үлгі	KL-WE300080-S1/XHD024-300080EUV		
Кіріс қуаты	100 V-240 V~ 50/60 Hz 0,8A	Шығыс қуаты	30 V === 0,8 A
Қайта зарядталатын литий-ионды аккумулятор			
Үлгі	V2524-7S1P-GYA	Номиналды кернеу	25,9 V ===
Номиналды сыйымдылығы	2700 mAh	Номиналды сыйымдылық	2850 mAh
Энергия	69,93 Wh		

Литий-ионды аккумулятордың ішінде қоршаған ортаға қауіп төндіретін заттектер бар. Шаңсорғышты қоқысқа тастамас бұрын алдымен аккумуляторды шығарып алыңыз, содан кейін оны тастаңыз немесе оны жергілікті заңдарға және қолданылатын елдің немесе өңірдің ережелеріне сәйкес қайта өңдеуге тапсырыңыз.

## WEEE (Электр және электронды жабдықтың өндіріс қалдықтарын кәдеге жарату) туралы ақпарат



Осындай таңбасы бар барлық құрылғылар электр және электронды жабдықтың қалдықтары болып табылады (2012/19/EU директивасына сәйкес - WEEE), оларды сұрыпталмаған тұрмыстық қалдықтармен араластыруға болмайды. Оның орнына, сіз пайдаланылған жабдықты үкімет немесе жергілікті билік тағайындаған қалдық электр және электронды жабдықты қайта өңдеу орнының арнайы жинау бекетіне тапсыру арқылы адам денсаулығы мен қоршаған ортаны қорғауыңыз керек. Қалдықтарды дұрыс жайғастыру және қайта өңдеу қоршаған ортаға және адам денсаулығына кері әсер тигізудің алдын алуға көмектеседі. Осындай жинау бекеттерінің орналасқан жерлері және олардың ережелері мен шарттары туралы қосымша ақпарат алу үшін орнатушы тарапқа немесе жергілікті билік органдарына хабарласыңыз.

# Кепілдік

1. Dreame тұтынушы сатып алған кезде байқамаған материал немесе жұмыс сапасының сәйкеспей қалғаны үшін өзі жауапкершілік алады.
2. Кепілдік мерзімі: толығырақ білу үшін тұтынушыларға қызмет көрсету кеңсесіне хабарласыңыз. Тұтынушы жұмыс істейтін аумақта басқа регламенттер болса, жергілікті регламенттің күші басым болады.
3. Кепілдік келесі жағдайларда қолданылмайды:
  - а) Dreame ұсынған нұсқаулыққа сәйкес келмейтін ұқыпсыздыққа, пайдалануға немесе орнатуға қатысты мәселе туындаған жағдайда.
  - ә) Dreame тікелей рұқсат етпеген ұйым мен жеке тұлғалардың өнімді көшірген немесе өзгерткен жағдайда.
  - б) кездейсоқ себепке не немқұрай қатынасқа байланысты өнімге, әсіресе сыртқы бөлшегіне тұтынушы зақым келтірген жағдайда.
  - в) алғашында өндірістік ақауы болмаған бөлшектер тозған жағдайда.
  - г) тауардың сатып алынған күнін растайтын жарамды сатып алу құжаты (түбіртек, шот-фактура немесе басқа) көрсетілмеген жағдайда.
  - ғ) сатып алу куәлігіндегі өнім моделі не нөмірлері өнімде көрсетілген модель мен нөмірлерге сәйкес келмеген жағдайда.
4. Сатып алғаннан кейін, қызмет көрсетуге қатысты байланыс ақпаратына қол жеткізу үшін кепілдік картасындағы QR кодын сканерлеңіз.
5. Әр түрлі аймақтардағы сатудан кейінгі қызмет (сапа кепілдігін қоса алғанда) тек Dreame өнімдерінің жергілікті нұсқасына қолданылады. Қолдау алу үшін өніміңіздің нұсқасы шыққан аймақтағы сатудан кейінгі қызметке хабарласыңыз.

# Правила техніки безпеки

Щоб запобігти нещасним випадкам, зокрема ураженню електричним струмом або пожежі, спричиненим неналежним використанням пристрою, уважно прочитайте цей посібник перед початком роботи та збережіть його для подальшого використання.

## Попередження

- Цей виріб можуть використовувати діти віком від 8 років і старше, а також особи з фізичними, сенсорними, інтелектуальними вадами, обмеженим досвідом або знаннями під наглядом батьків або опікунів з метою забезпечення безпечної експлуатації та уникнення будь-якого ризику небезпеки. Дітям без нагляду забороняється виконувати прибирання та роботи з обслуговування пристрою.
- Цей пристрій не призначений для використання особами (включаючи дітей) з обмеженими фізичними, сенсорними або розумовими здібностями, а також особами з недостатнім досвідом і знаннями, якщо тільки вони не перебувають під наглядом або не проінструктовані щодо використання пристрою особою, відповідальною за їхню безпеку.
- Слідкуйте за тим, щоб діти не гралися з пристроєм.
- Пилосос – це не іграшка. Діти не повинні грати з цим виробом або користуватися ним. Будьте обережні, використовуючи пилосос поблизу дітей. Не дозволяйте дітям чистити або обслуговувати пилосос без нагляду одного з батьків або опікуна.
- Не використовуйте пилосос на відкритому повітрі або на вологих поверхнях. Використовуйте його тільки на сухих поверхнях у приміщенні. Не торкайтеся вилки або будь-якої частини пилососа мокрими руками.
- Щоб зменшити ризик пожежі, вибуху або травмування, перед використанням переконайтеся, що літєвий акумулятор і зарядний пристрій не пошкоджені. Не використовуйте пилосос, якщо літєвий акумулятор або зарядний пристрій пошкоджено.
- Щіткові накладки, акумулятор, подовжувальна трубка, металевий штифт роз'єму й сам пилосос є електропровідними. Їх не можна занурювати у воду або іншу рідину. Обов'язково просушіть усі фільтри після очищення.
- Щоб запобігти травмуванню рухомими деталями, перед чищенням щіткових насадок вимкніть пилосос. Перед використанням пилососа необхідно правильно встановити щіткові накладки, пилосбірник і фільтр.
- Використовуйте лише оригінальний зарядний пристрій. Ніколи не використовуйте неоригінальний зарядний пристрій, оскільки це може призвести до загоряння літєвого акумулятора.
- Не використовуйте пилосос для збору легкозаймистих або горючих рідин, як-от бензин, відбілювач, аміак, засоби для чищення каналізації та інші рідини.
- Не використовуйте пилосос для збирання гострих або твердих предметів, як-от скло, цвяхи, гвинти або монети, які можуть його пошкодити. Не використовуйте пилосос для збирання частинок гіпсокартону, попелу (наприклад, камінного), диму або матеріалів, що горять, як-от вугілля, недопалки або сірники.
- Перед використанням пилососа перевірте ділянку, яку потрібно прибрати. Щоб запобігти блокуванню отворів, очистіть їх від великих шматків, кульок із жованого паперу, пластику, тканини або гострих предметів (наприклад, скла, цвяхів, шурупів, монет тощо) та всіх речей, які більші за отвори.

- Тримайте волосся, вільний одяг, пальці та інші частини тіла подалі від отворів і рухомих частин пілососа. Не спрямовуйте подовжувальну трубку, насадку або інструменти в очі або вуха; не беріть їх до рота.
- Не вставляйте жодних речей в отвори пілососа. Не використовуйте пілосос із заблокованими отворами. Не допускайте потрапляння в отвори пілососа пилу, ворсу, волосся та інших предметів, які можуть зменшити потік повітря.
- Не кладіть пілосос на стілець, стіл або іншу нестійку поверхню, оскільки це може призвести до пошкодження пристрою або травмування. Якщо пілосос пошкоджено внаслідок падіння або він вийшов з ладу з інших причин, зверніться до авторизованого сервісного центру компанії-виробника. Ніколи не намагайтеся розбирати пристрій самостійно.
- Необхідно суворо дотримуватися всіх наведених у посібнику інструкцій з підзарядки акумулятора. Неправильне заряджання акумулятора в зазначеному температурному діапазоні може призвести до його пошкодження.
- Використовуйте лише приладдя та запасні частини, рекомендовані виробником.
- Будьте особливо обережні, використовуючи пілосос для прибирання сходів.
- Якщо пілосос не використовується протягом тривалого часу, а також перед виконанням його обслуговування або ремонту, обов'язково від'єднайте його від електромережі.
- Не встановлюйте, не заряджайте і не використовуйте цей виріб на відкритому повітрі, у ванних кімнатах або біля басейну.
- Попередження про пожежну безпеку. Не наносьте на фільтр пілососа жодних ароматизаторів. Ці типи виробів, як відомо, містять легкозаймисті хімічні речовини, які можуть спричинити загоряння пілососа.
- Використовуйте тільки оригінальний зарядний пристрій (модель KL-WE300080-S1 / XHD024-300080EUV). Невиконання цієї вимоги може призвести до займання літій-іонного акумулятора.
- **ПОПЕРЕДЖЕННЯ.** Для підзарядки акумулятора використовуйте лише знімний блок живлення, що постачається разом із цим пристроєм.
- Використовуйте акумулятор лише дозволеного типу (модель V2524-7S1P-GYA). Невиконання цієї вимоги може призвести до займання літій-іонного акумулятора.
- У разі витоку рідини з акумулятора виведіть людей із небезпечної зони, доки акумулятор не охолоне і випаровування не розсіються.
- Забезпечте максимальну вентиляцію для видалення небезпечних газів і уникайте контакту зі шкірою та очима або вдихання парів.
- Пролиту рідину видаліть абсорбентом, а відходи спаліть.
- Не використовуйте та не зберігайте в екстремально гарячому або холодному середовищі (нижче 0°C/32°F або вище 40°C/104°F). Заряджайте бездротовий пілосос за температури вище 0°C/32°F і нижче 40°C/104°F.
- Цей виріб призначений тільки для домашнього використання.
- Замикати клеми живлення між собою заборонено.



Прочитайте посібник з експлуатації



Знімний блок живлення



Тільки для використання в приміщенні

З повним текстом електронного посібника можна ознайомитися, відвідавши веб-сторінку <https://global.dreametech.com/pages/user-manuals-and-faqs>

# Основна інформація про виріб

## Допоміжні приналежності

1. Регульована подовжувальна трубка
2. Зарядний пристрій
3. Міні-щітка з електроприводом
4. М'яка роликівна щітка TangleCut™
5. Модуль для заряджання та зберігання
6. Комбінована насадка
7. Універсальна щітка TangleCut™
8. М'яка щітка для прибирання пилу

### Рис. А-1

Примітка: Ілюстрації у цьому посібнику мають лише ознайомчий характер. Справжній виріб може відрізнятися.

## Назви компонентів

### Корпус пилососа

1. Пилосбірник
2. Кнопка розблокування пилосбірника
3. Кнопка вивільнення регульованої подовжувальної трубки
4. Екран дисплея

 Кнопка режиму очікування

 Перемикач рівня потужності всмоктування

5. Індикатор стану акумулятора
6. Антистатичний контакт
7. Кнопка розблокування акумуляторного блока
8. Кнопка розблокування нижньої кришки пилосбірника

### Рис. А-2

# Встановлення

## Установка допоміжних приналежностей

Примітка:

- Не рекомендується використовувати міні-щітку з електроприводом разом із подовжувальною трубкою.
- Встановлюйте приладдя відповідно до фактичних потреб у прибиранні.

### Рис. В-1

## Заряджання

Встановіть пилосос на модуль для заряджання та зберігання, як показано на зображенні, і підключіть зарядний пристрій до модуля і до мережі. Під час заряджання індикатор стану акумулятора буде блимати білим кольором.

Примітка:

- Під час заряджання користуватися пилососом не можна.
- Перед першим використанням і після кожного використання повністю заряджайте пристрій. Повна зарядка займає близько 4 годин. Тривале прибирання в режимі Turbo (Турбо) призводить до перегрівання акумулятора, що збільшує час заряджання. Перед заряджанням дайте пилососу охолонути протягом 30 хвилин.
- Після повного заряджання індикатор стану акумулятора вимикається через 5 хвилин, а пилосос переходить у режим енергозбереження.
- Якщо зарядні контакти забруднені, обережно протріть їх сухою тканиною.

### Рис. С-1

## Дисплей стану акумулятора

### Індикатор стану акумулятора

- ☀ Блимає білим
- Постійно світиться білим
- Не світиться

### Зарядження

- Акумулятор повністю заряджений
- ☀ Зарядження
- Режим очікування

#### Рис. С-2

### Екран дисплея

Під час зарядження число на екрані дисплея відображає поточний рівень заряду акумулятора у відсотках. Коли число дорівнює 100, це означає, що акумулятор повністю заряджений.

#### Рис. С-3

## Спосіб використання

### Екран дисплея

1. Ресурс фільтра вичерпується / Заблоковано повітряний канал / Роликова щітка заблокована
2. Сповіщення про високу температуру
3. Перемикач рівня потужності всмоктування (Короткочасно натисніть, щоб перемикати між режимами Автоматичний, Еко і Турбо)
4. Потужність всмоктування / кількість пилу

Рівень потужності всмоктування і колір піктограми у формі вентилятора змінюються залежно від кількості пилу, що всмоктується (тільки в автоматичному режимі).

- Червоний: Висока кількість
- Помаранчевий: Середня кількість
- Зелений: Низька кількість

5. Індикатор зарядки / розряду акумулятора

- Повільно блимає червоним кольором: рівень заряду акумулятора  $\leq 10\%$  (заряджається)
  - Повільно блимає зеленим кольором: рівень заряду акумулятора  $> 10\%$  (заряджається)
  - Блимає червоним кольором: рівень заряду акумулятора  $\leq 10\%$  (розряджається)
6. Рівень заряду акумулятора  
Коли на екрані дисплея відображається «LO» (Низький заряд), це означає, що рівень заряду акумулятора нижче 10%.
  7. Кнопка режиму очікування  
Короткочасно натисніть, щоб увімкнути або вимкнути

#### Рис. D-1

Примітка:

- Якщо більше 15 секунд не виконується жодних дій, екран вимикається і повертається до основного інтерфейсу при наступному увімкненні.
- Якщо пилосос не працює належним чином, на екрані відображається повідомлення про помилку. Для пошуку вирішення проблеми див. таблицю пошуку та усунення несправностей.
- У разі зупинки роботи в будь-якому режимі прибирання пилосос під час наступного запуску за замовчуванням переходить в автоматичний режим. Пристрій типово працює в автоматичному режимі.

## Використання різних допоміжних приналежностей

### М'яка роликова щітка TangleCut™

Підходить для чищення твердих підлог, як-от мармур і плитка.

#### Рис. D-2

Примітка: При увімкненні пристрою автоматично вмикається бічне підсвічування щітки, що є зручним для використання.

### Міні-щітка з електроприводом

Для прибирання бруду, шерсті домашніх тварин та іншого стійкого сміття з диванів, постільної білизни та інших тканинних поверхонь.

Примітка:

Не рекомендується пилювати крихкі поверхні, як-от шовк.

#### Рис. D-3

### Комбінована насадка

Підходить для прибирання щілин, кутів дверей і вікон, сходів та інших важкодоступних місць.

#### Рис. D-4

### Універсальна щітка TangleCut™

Під час пуску пристрою над роликовою щіткою автоматично вмикається підсвічування, що є зручним для використання.

– Під час використання на дитячих ігрових килимках, килимах або для прибирання кавових зерен, поп-корну та інших гранул переведіть перемикач на щітці в положення «ввімкнено».

– Під час прибирання на плитці, дерев'яній підлозі або інших твердих поверхнях переведіть перемикач на щітці в положення «вимкнено».

1. Увімк.

2. Вимк.

#### Рис. D-5

### М'яка щітка для прибирання пилу

Підходить для прибирання РК-дисплеїв, клавіатур, абажурів, штор, жалюзі та інших поверхонь крихких предметів.

#### Рис. D-6

### Регульована подовжувальна трубка

Натисніть кнопки розблокування, щоб зігнути або висунути трубку для прибирання під низькими меблями.

#### Рис. D-7

Примітка:

- Якщо будь-яка деталь, що обертається, застрягне, пилюсос може автоматично вимкнутись. Видаліть усі застряглі сторонні предмети і продовжуйте прибирання.
- Якщо акумулятор перегрівається, пилюсос автоматично вимикається. Зачекайте, поки температура акумулятора повернеться до норми, і продовжуйте прибирання.

## Догляд і технічне обслуговування

### Поради:

- Щоб не втратити гарантію, завжди використовуйте оригінальні деталі.
- Якщо фільтр або насадка засмічені, пилюсос припинить працювати незабаром після увімкнення. Очистьте трубку, щоб відновити роботу.
- Перед очищенням пилюсозбірника переконайтеся, що штепсельна вилка від'єднана від електромережі, а кнопка режиму очікування на пилюсосі вимкнена.
- Якщо пилюсос не використовувався протягом тривалого часу, повністю зарядіть його, від'єднайте шнур живлення, вийміть акумулятор і зберігайте його в прохолодному місці з низькою вологістю, подалі від прямих сонячних променів. Щоб уникнути надмірного розрядження акумулятора, заряджайте його принаймні раз на три місяці.

## Очищення пиłosоса

Протирайте пиłosос м'якою сухою ганчіркою.

## Очищення пиłosзбірника, фільтра попереднього очищення та циклонного блока

1. Натисніть кнопку розблокування пиłosзбірника та вийміть його з пиłosоса.

**Рис. Е-1**

2. Натисніть кнопку зняття нижньої кришки пиłosзбірника, а потім випорожніть його вміст.

**Рис. Е-2**

3. Спочатку зніміть фільтр попереднього очищення, а потім поверніть циклонну систему, щоб витягти її.

**Рис. Е-3**

4. Промийте циклонний блок, фільтр попереднього очищення та пиłosзбірник до повної чистоти. Після миття висушіть їх на повітрі принаймні протягом 24 годин.

**Рис. Е-4**

Примітка:

- Рекомендується очищувати пиłosзбірник після кожного використання.
- Рекомендується очищати циклонну систему та фільтр попереднього очищення щонайменше раз на 3-4 місяці.

## Очищення фільтра

1. Зніміть пиłosзбірник, як показано на рисунку.

**Рис. Е-5**

2. Вийміть фільтр з пиłosоса, потягнувши його вниз у напрямку, показаному на рисунку.

**Рис. Е-6**

3. Промийте фільтр, обертаючи його на 360°. Злегка постукайте по фільтру кілька разів, щоб видалити сміття, що в нього потрапило.

**Рис. Е-7**

4. Дайте фільтру висохнути на повітрі протягом 24 годин.

**Рис. Е-8**

Примітка:

- Для миття фільтра використовуйте лише чисту воду. Не використовуйте миючі засоби.
- Не намагайтеся чистити фільтр щіткою або пальцем.
- Рекомендується чистити фільтр раз на 4-6 місяців.

## Очищення м'якої роликової щітки TangleCut™

1. Як показано на рисунку, натисніть кнопку фіксатора роликової щітки, щоб вийняти валик із гнізда.

**Рис. Е-9**

2. Відокремте валик від бічної кришки.

**Рис. Е-10**

3. Витріть пил з виїмки та прозорої кришки сухою ганчіркою або паперовим рушником. Перед використанням ретельно висушіть.

**Рис. Е-11**

4. Якщо ролик щітки забруднився, промийте його чистою водою, поки він не стане чистим. Потім залиште ролик щітки у вертикальному положенні щонайменше на 24 години до повного висихання.

**Рис. Е-12**

Примітка:

- У м'якій роликовій щітці вбудовано лезо – під час очищення будьте обережні, не торкайтеся його.

## Очищення міні-щітки з електроприводом

Примітка: Рекомендується очищувати після кожного використання.

1. За допомогою монети, як показано на рисунку, поверніть замок проти годинникової стрілки, доки не почуєте клацання. Після розблокування міні-щітки з електроприводом вийміть роликову щітку.

**Рис. E-13**

2. Промийте та очистьте роликову щітку. Залиште роликову щітку у вертикальному положенні в добре провітрюваному приміщенні щонайменше на 24 години до повного висихання.

**Рис. E-14**

3. Після того, як роликова щітка висохне, встановіть її на місце, виконавши кроки розбирання у зворотному порядку.

**Рис. E-15**

## Очищення універсальної щітки TangleCut™

1. Поверніть фіксатор проти годинникової стрілки до упору, потім витягніть ролик із роликової щітки.

**Рис. E-16**

2. Витріть пил з виїмки та прозорій кришки сухою ганчіркою або паперовим рушником. Перед використанням ретельно висухіть.

**Рис. E-17**

Примітка:

- У щітці вбудовано лезо – під час очищення будьте обережні, не торкайтеся його.

3. У разі забруднення промийте роликову щітку чистою водою, доки вона не стане чистою.

**Рис. E-18**

4. Залиште роликову щітку у вертикальному положенні щонайменше на 24 години до повного висихання.

**Рис. E-19**

## Заміна акумуляторного блока

Пилосос містить знімний літій-іонний акумулятор, який має обмежену кількість циклів перезарядки. Після тривалого використання акумулятор може перестати тримати заряд. Якщо це сталося, це означає, що акумуляторний блок вичерпав свій термін служби та потребує заміни.

1. Натисніть і утримуйте кнопку від'єднання акумуляторного блока та посуньте акумуляторний блок, щоб вийняти його.

2. Встановіть новий.

**Рис. E-20**

# ПОШИРЕНІ ЗАПИТАННЯ

Якщо пилосос не працює належним чином, див. таблицю нижче.

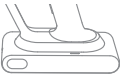

Помилки	Можливі причини	Способи усунення
Пилосос не працює.	Пристрій розрядився або рівень заряду акумулятора низький.	Повністю зарядіть пилосос, після чого продовжуйте використання.
	Спрацьовує режим захисту від перегрівання через засмічення.	Очистіть всмоктувальний отвір або повітропровід. Зачекайте, поки пилосос охолоне, а потім увімкніть його знову.
	Заблоковано всмоктувальний отвір або повітропровід.	Усуньте засмічення у всмоктувальному отворі або повітропроводі.
Слабка сила всмоктування.	Пилосбірник переповнений та/або фільтр засмічений.	Випорожніть пилосбірник та/або очистіть блок фільтра.
	Насадка заблокована.	Усуньте засмічення в насадці.
Електродвигун створює дивний шум.	Заблоковано головний всмоктувальний отвір або подовжувальну трубку.	Усуньте засмічення в головному всмоктувальному отворі або подовжувальній трубці.
Під час заряджання індикатор заряду акумулятора не світиться.	Зарядний пристрій не вставляється належним чином у модуль для заряджання та зберігання.	Перевірте, чи правильно під'єднано зарядний пристрій до модуля для заряджання та зберігання.
	Пристрій неправильно розміщено на модулі для заряджання та зберігання.	Переконайтеся, що пристрій розміщено на модулі для заряджання та зберігання належним чином.
	Акумулятор повністю заряджається і автоматично переходить у сплячий режим.	Пилосос працює нормально.
	Якщо проблема не зникла після виключення двох вищевказаних можливостей, зверніться до відділу післяпродажного обслуговування для проведення технічного обслуговування.	
Заряджання відбувається надто повільно.	Температура акумулятора занадто низька або занадто висока.	Зачекайте, поки температура акумулятора повернеться до норми, а потім підзарядіть його.
Світлодіодні лампочки універсальної щітки і м'якої роликової щітки не працюють.	Світлодіодні лампочки пошкоджені.	Зверніться до відділу післяпродажного обслуговування для проведення технічного обслуговування.
Роликова щітка не обертається	Роликова щітка застрягла.	Ознайомтеся з розділом про очищення щітки, щоб дізнатися, як розібрати роликову щітку і перевірити, чи не заплуталося волосся або інше сміття на валуку і зубцях гребінця; очистіть від будь-яких забруднень у разі наявності, і знову запустіть пристрій.

## Індикатор стану акумулятора

Стан	Можливі причини	Способи усунення	
Після увімкнення пилососа індикатор світиться червоним кольором.	Пошкоджено акумуляторний блок.	Зверніться до відділу післяпродажного обслуговування для проведення технічного обслуговування.	
Під час заряджання пилососа індикатор швидко блимає червоним кольором.	Зарядний пристрій несумісний.	Для заряджання пилососа використовуйте лише оригінальний зарядний пристрій.	
Під час прибирання пилососом його індикатор блимає білим кольором.	Акумулятор розрядився.	Заряджайте вчасно.	

## Пошук і усунення несправностей

Якщо пилосос не працює належним чином, на екрані відображається повідомлення про помилку. Для пошуку вирішення проблеми див. таблицю пошуку та усунення несправностей.

Піктограма помилки	Стан	Повідомлення	Способи усунення
	Блимає оранжевим кольором	Повітропровід заблоковано	Перевірте, чи не заблоковано пилосбірник, подовжувальну трубку або щітку. Перевірте, чи не заблоковано фільтр попереднього очищення або фільтр через надмірну кількість пилу.
	Блимає оранжевим кольором	Застрягла роликів щітка	Щоб видалити сміття та волосся, що намоталося на роликів щітку, ознайомтеся з розділом «Очищення щітки».
	Постійно світиться помаранчевим кольором	Термін дії фільтра закінчується	Замінійте фільтр вчасно.
	Блимає червоним кольором	Сповіднення про високу температуру	Зачекайте, поки температура двигуна не повернеться до норми, і продовжуйте прибирання.

Якщо на екрані дисплея з'явиться код помилки від E1 до E9 або F0 до F2, зверніться до служби післяпродажного обслуговування для виконання ремонту.

# Технічні характеристики

Пилосос			
Модель	VRV62F	Розрахункова потужність	610 W
Розрахункова напруга	25,2 V ===	Час заряджання	приблизно 4 години
Універсальна щітка TangleCut™			
Модель		VMBI	
Розрахункова потужність	40 W	Розрахункова напруга	25,2 V ===
М'яка роликів щітка TangleCut™		Міні-щітка з електроприводом	
Модель	VSRG	Модель	VMMY
Розрахункова потужність	53 W	Розрахункова потужність	20 W
Розрахункова напруга	25,2 V ===	Розрахункова напруга	24 V ===
Зарядний пристрій			
Модель	KL-WE300080-S1/XHD024-300080EUV		
Вхідні дані	100 V - 240 V~ 50/60 Hz 0,8 A	Вихідні дані	30 V === 0,8 A
Літій-іонний акумуляторний блок			
Модель	V2524-7S1P-GYA	Номінальна напруга	25,9 V ===
Розрахункова потужність	2700 mAh	Номінальна ємність	2850 mAh
Енергія	69,93 Wh		

Літій-іонний акумуляторний блок містить речовини, небезпечні для навколишнього середовища. Перед утилізацією пирососа вийміть контейнер з акумулятором, а потім здайте його на утилізацію або переробку відповідно до місцевих законів і правил країни або регіону, в якому він використовується.

## Інформація щодо відходів електричного й електронного обладнання (WEEE)



Усі вироби, на які нанесено цей знак, являють собою відходи електричного й електронного обладнання (WEEE, згідно з Директивою 2012/19/EU), і їх не слід викидати разом із несорттованим побутовим сміттям. Натомість слід берегти здоров'я людей і довкілля, здаючи відходи обладнання до спеціального пункту збору відходів електричного та електронного обладнання, призначеного урядом або місцевими органами влади. Правильна утилізація і повторна переробка допоможе запобігти можливому негативному впливу на довкілля та здоров'я людей. Для отримання додаткової інформації щодо розташування й умов роботи таких пунктів збирання зверніться до спеціалістів, які займаються встановленням такого обладнання, або до місцевих органів влади.

# Гарантія

1. Dreame несе відповідальність перед споживачем за будь-яку невідповідність матеріалу або виготовлення, яка не була виявлена під час покупки.
2. Гарантійний термін: для отримання додаткової інформації зверніться до офісу обслуговування клієнтів. Якщо на території, де знаходиться споживач, діють інші правила, переважну силу мають місцеві правила.
3. Гарантія не поширюється на наступні випадки:
  - a) Проблеми, спричинені недбалістю, використанням або встановленням, що не відповідають інструкціям, наданим компанією Dreame.
  - b) Втручання та/або модифікації виробу особами чи організаціями, які не мають прямого дозволу від компанії Dreame.
  - c) Пошкодження, спричинені випадковими обставинами та/або недбалістю з боку споживача, особливо якщо це стосується зовнішніх компонентів виробу.
  - d) Деталі, що зношуються та не мають виробничих дефектів.
  - e) Не надано дійсного документа, що підтверджує покупку (квитанції, рахунку-фактури або іншого) і засвідчує дату придбання виробу.
  - f) Модель та/або серійні номери виробу, вказані в документі, що підтверджує покупку, не відповідають моделі та/або номерам, зазначеним на самому виробі.
4. Щоб отримати контактні дані відділу післяпродажного обслуговування, зіскануйте QR-код на гарантійному талоні.
5. Післяпродажне обслуговування (включно з гарантією якості) в різних регіонах поширюється виключно на локальні версії продукції Dreame. Звертайтеся до служби післяпродажного обслуговування в регіоні, де придбано ваш виріб, щоб отримати підтримку.

# Xavfsizlik ko'rsatmalari

Noto'g'ri foydalanish oqibatida yuz berishi mumkin bo'lgan elektr toki urishi yoki yong'in kabi baxtsiz hodisalarning oldini olish maqsadida, iltimos, foydalanishdan avval ushbu qo'llanmani diqqat bilan o'qib chiqing va keyinchalik qayta foydalanish uchun saqlab qo'ying.

## Ogohlantirish

- Bu mahsulotdan 8 yosh va undan katta bolalar hamda jismoniy, sezgi, aqliy qobiliyatlari cheklangan yoki tajribasi va bilimi yetarli bo'lmagan shaxslar, xavfsiz foydalanishni ta'minlash va har qanday xavf-xatarning oldini olish maqsadida, ota-ona yoki vasiy nazorati ostida foydalanishi mumkin. Bolalar nazoratsiz tozalash va texnik xizmat ko'rsatish ishlarini amalga oshirmasliklari kerak.
- Ushbu qurilma jismoniy, sezgi yoki aqliy qobiliyatlari cheklangan yoxud yetarli tajriba va bilimga ega bo'lmagan shaxslar (jumladan bolalar) tomonidan foydalanish uchun mo'ljallanmagan, bunday shaxslar faqat ularning xavfsizligi uchun javobgar bo'lgan shaxs nazorati ostida yoki uning ko'rsatmalariga muvofiq qurilmadan foydalanishlari mumkin.
- Bolalarning qurilma bilan o'ynamasliklarini ta'minlash uchun ular nazorat ostida bo'lishlari kerak.
- Changyutkich o'yinchoq emas. Bolalar ushbu mahsulot bilan o'ynamasliklari va uni ishlatmasliklari kerak. Bolalar yaqinida changyutkichdan foydalanayotganda ehtiyotkor bo'ling. Ota-ona yoki vasiy nazorati ostida bo'lmasa, bolalarga changyutkichni tozalash yoki unga texnik xizmat ko'rsatishga ruxsat bermang.
- Changyutkichni tashqarida yoki nam yuzalarda ishlatmang. Changyutkichni faqat uy ichidagi quruq yuzalarda ishlatting. Nam qo'llaringiz bilan elektr vilkasiga yoki changyutkichning biror qismiga tegmang.
- Yong'in, portlash yoki tan jarohati xavfini kamaytirish maqsadida, foydalanishdan oldin litiy batareya va quvvatlash adapterining shikastlanmaganligiga ishonch hosil qiling. Litiy batareyasi yoki quvvatlagich shikastlangan bo'lsa, changyutkichdan foydalanmang.
- Cho'tka kallaklari, batareya, zayyotirgich tayoqcha, metall ulovchi shtift va changyutkich elektr o'tkazuvchan hisoblanadi, shuning uchun ularni suvga yoki boshqa suyuqliklarga botirish mumkin emas. Tozalagandan so'ng barcha filtrlarni albatta quritib oling.
- Aylanuvchi qismlardan jarohatlanishning oldini olish uchun cho'tka kallaklarini tozalashdan avval changyutkichni o'chirib qo'ying. Changyutkichdan foydalanishdan oldin cho'tka kallaklari, chang bo'lmasi va filtr to'g'ri o'rnatilgan bo'lishi shart.
- Faqat original quvvatlash adapteridan foydalaning. Hech qachon original bo'lmagan adapterdan foydalanmang, chunki bu litiy batareyaning yonib ketishiga sabab bo'lishi mumkin.
- Benzin, oqartirgich, ammiak, quvur tozalagichlar yoki boshqa yonuvchan va tez alanganuvchi suyuqliklarni changyutkich bilan yig'ishtirmang.
- Qurilmaga zarar yetkazishi mumkin bo'lgan shisha, mix, vint yoki tanga kabi o'tkir yoki qattiq narsalarni changyutkichda yig'ishtirmang. Gipsokarton zarrachalarini, o'choq kuli kabi kullarni, yoki ko'mir, sigaret qoldig'i yoxud gugurt kabi yonayotgan yoki tutayotgan narsalarni changyutkich bilan yig'ishtirmang.
- Foydalanishdan avval tozalanishi kerak bo'lgan joyni ko'zdan kechiring. Teshiklarning to'silib qolishining oldini olish uchun, katta qog'oz parchalari, qog'oz shariklari, plastmassa mato yoki o'tkir narsalar (masalan, shisha, mix, vint, tanga kabilar) hamda teshiklardan kattaroq bo'lgan har qanday buyumni olib tashlang.

- Sochlar, keng kiyimlar, barmoqlar va tananing boshqa qismlarini changyutkichning teshiklari hamda harakatlanuvchi qismlaridan uzoq tuting. Uzaytirgich tayoqcha, tayoq yoki asboblarni ko'z va quloqlaringizga qaratmang, yoki og'zingizga solmang.
- Changyutkichning teshiklariga hech qanday narsa tiqmang. Changyutkichni biron teshigi yopiq holatda ishlatmang. Chang, momiq, soch yoki havo oqimini kamaytirishi mumkin bo'lgan boshqa narsalardan xoli saqlang.
- Changyutkichni stol, stol yoki boshqa barqaror bo'lmagan yuzaga qo'ymang, chunki bu qurilmaga zarar yetkazishi yoki shaxsiy jarohatlanishga olib kelishi mumkin. Agar changyutkich ag'darilib shikastlansa yoki boshqa sababga ko'ra noto'g'ri ishlayotgan bo'lsa, iltimos, bizning vakolatli xizmat ko'rsatish bo'limimiz bilan bog'laning. Qurilmani hech qachon o'zingiz qismlarga ajratishga urinmang.
- Batareyani qayta quvvatlash bo'yicha qo'llanmadagi barcha ko'rsatmalarga qat'iy amal qilish shart. Batareyani belgilangan harorat oralig'ida to'g'ri quvvatlamaslik unga zarar yetkazishi mumkin.
- Faqat ishlab chiqaruvchi tavsiya etgan aksessuarlar va ehtiyot qismlardan foydalaning.
- Zinapoyani changyutkich bilan tozalashda alohida ehtiyotkor bo'ling.
- Changyutkichdan uzoq vaqt foydalanilmaganda, shuningdek, har qanday texnik xizmat ko'rsatish yoki ta'mirlash ishlarini bajarishdan oldin, uning elektr tarmog'idan uzilganligiga ishonch hosil qiling.
- Bu mahsulotni tashqarida, hammomda yoki hovuz atrofida o'rnatmang, quvvatlamang va ishlatmang.
- Yong'in xavfidan ogohlantirish: Changyutkich filtriga hech qanday atir yoki xushbo'y moddalar qo'llamang. Bu turdagi mahsulotlar tarkibida yonuvchan kimyoviy moddalar borligi ma'lum bo'lib, ular changyutkichning yonib ketishiga sabab bo'lishi mumkin.
- Faqat original quvvatlagichdan foydalaning (KL-WE300080-S1/XHD024-300080EUV model). Buni bajarmaslik litiy-ion batareyaning yonib ketishiga sabab bo'lishi mumkin.
- OGOHLANTIRISH: Batareyani qayta quvvatlash maqsadida faqat ushbu qurilma bilan birga berilgan ajraladigan ta'minot blokidan foydalaning.
- Faqat ruxsat etilgan batareya turidan foydalaning (V2524-7S1P-GYA model). Buni bajarmaslik litiy-ion batareyaning yonib ketishiga sabab bo'lishi mumkin.
- Agar batareya materiali chiqib ketsa, batareyalar sovib, bug'lar tarqalguncha xodimlarni hududdan chetlashtiring.
- Xavfli gazlarni chiqarib tashlash va teri hamda ko'zga teginish yoki bug'lardan nafas olishdan saqlanish uchun maksimal darajada shamollatishni ta'minlang.
- To'kilgan suyuqlikni so'ruvchi modda bilan tozalang va chiqindilarni yoqib yo'q qiling.
- Mahsulotni o'ta issiq yoki sovuq (0 °C/32 °F dan past yoki 40 °C/104 °F dan yuqori) haroratli muhitlarda ishlatmang va saqlamang. Simsiz changyutkichni 0 °C/32 °F dan yuqori va 40 °C/104 °F dan past haroratda quvvatlang.
- Ushbu mahsulot faqat uy sharoitida ishlatish uchun mo'ljallangan.
- Ta'minot terminalarini qisqa tutashtirish man etiladi.



Operator qo'llanmasini o'qing



Ajraladigan ta'minot bloki



Faqat ichkarida foydalanish uchun

Batafsil elektron qo'llanmani ko'rish uchun <https://global.dreametech.com/pages/user-manuals-and-faq> sahifasiga tashrif buyuring

# Mahsulot haqida umumiy ma'lumot

## Aksessuarlar



1. Moslashuvchan uzaytirgich tayoqcha
2. Quvvatlagich
3. Motorli mini-cho'tka
4. TangleCut™ yumshoq rolikli cho'tka
5. Quvvatlash va saqlash kronshteyni
6. Birlashtirish vositasi
7. TangleCut™ ko'p yuzali cho'tka
8. Yumshoq chang tozalovchi cho'tka

### Rasm A-1

Eslatma: Ushbu qo'llanmadagi tasvirlar faqat ko'rgazmali xarakterga ega. Haqiqiy mahsulot farqli bo'lishi mumkin.

## Tarkibiy qismlar nomlari

### Changyutkich korpusi

1. Chang idishi
2. Chang idishini chiqarish tugmasi
3. Moslashuvchan uzaytirgich tayoqchani chiqarish tugmasi
4. Displey ekranini
-  Kutish rejimi tugmasi
-  So'rish darajasi tugmasi
5. Batareya holati indikatorini
6. Antistatik aloqa
7. Batareya to'plamini chiqarish tugmasi
8. Chang idishining pastki qopqog'ini chiqarish tugmasi

### Rasm A-2

# O'rnatish

## Aksessuarlarni o'rnatish

Eslatma:

- Motorli mini-cho'tkani uzaytirgich tayoqcha bilan ishlatish tavsiya etilmaydi.
- Iltimos, aksessuarlarni haqiqiy tozalash ehtiyojlaringizga muvofiq o'rnatish.

### Rasm B-1

## Quvvatlash

Rasmda ko'rsatilganidek, changyutkichni quvvatlash va saqlash kronshteyniga joylashtiring, so'ngra quvvatlagichni quvvatlash va saqlash kronshteyni bilan elektr ta'minoti o'rtasiga ulang. Quvvatlash vaqtida batareya holati indikatorini miltillaydi.

Eslatma:

- Changyutkichni quvvatlanayotgan paytda ishlatib bo'lmaydi.
- Iltimos, ilk marta ishlatishdan oldin va har safar foydalanib bo'lgandan so'ng to'liq quvvatlang. Bu taxminan 4 soat vaqt oladi. Turbo rejimida uzoq vaqt foydalanish batareyaning qizib ketishiga sabab bo'ladi, bu esa quvvatlash vaqtini uzaytiradi. Quvvatlashdan oldin changyutkichni 30 daqiqadan ortiq vaqt davomida sovutib oling.
- Changyutkich to'liq quvvatlangandan so'ng, batareya holati indikatorini 5 daqiqadan keyin o'chadi va changyutkich quvvat tejash rejimiga o'tadi.
- Quvvatlash kontaktlari kirlanganda, ularni quruq mato bilan ehtiyotlik bilan artib oling.

### Rasm C-1

## Batareya holati displeyi

### Batareya holati indikatorlari

-  Miltillovchi oq
- To'liq oq
- O'chiq

### Quvvatlash

- To'liq quvvatlangan
-  Quvvatlash
- Kutish rejimi

### Rasm C-2

#### Displey ekranlari

Quvvatlanish paytida displey ekranidagi raqam joriy batareya darajasini foizlarda ko'rsatadi. Raqam 100 ga yetganda, batareya to'liq quvvatlangan bo'ladi.

### Rasm C-3

## Foydalanish tartibi

### Displey ekranlari

1. Filtr muddati tugayapti / Havo yo'li to'silgan / Cho'tka roligi tiqilib qolgan
2. Yuqori harorat ogohlantirishi
3. So'rish darajasi tugmasi (Avto, eko va turbo darajalari orasida o'tish uchun biroz bosing.)
4. So'rish darajasi/Chang darajasi  
So'rish darajasi va ventilyator shaklidagi belgi rangi tortilgan chang miqdoriga qarab o'zgaradi (faqat Avto rejimda).
  - Qizil: Yuqori
  - Olov rang: O'rta:
  - Yashil: Past
5. Quvvatlash/Batareya quvvati darajasi pastligi indikatorlari
  - Sekin yonib-o'chuvchi qizil:  
Batareya quvvati  $\leq$  10%(quvvatlanmoqda)

- Sekin yonib-o'chuvchi yashil:  
Batareya quvvati  $>$  10% (quvvatlanmoqda)
- Miltillovchi qizil:  
Batareya quvvati  $\leq$  10% (quvvati tugamoqda)

### 6. Batareya quvvati

Displey ekranida "LO" ko'rsatilsa, bu batareya quvvati 10% dan kamligini bildiradi.

### 7. Kutish rejimi tugmasi

Boshlash yoki to'xtatish uchun biroz bosing

### Rasm D-1

Eslatma:

- 15 soniyadan ortiq hech qanday amal bajarilmasa, ekran o'chadi va qayta yoqilganda asosiy interfeys ko'rinadi.
- Agar changyutkich to'g'ri ishlamayotgan bo'lsa, displey ekranida xatolik xabari ko'rsatiladi. Iltimos, muammoni hal qilish uchun nosozliklarni bartaraf etish jadvaliga qarang.
- Har qanday tozalash rejimi to'xtaganda, changyutkich qayta ishga tushirilishi bilan standart holda avto rejimga o'tadi. Qurilma standart holda avto rejimda ishlaydi.

## Turli aksessuarlardan foydalanish

### TangleCut™ yumshoq rolikli cho'tka

Marmar va kafel kabi qattiq pollarni tozalashga mos.

### Rasm D-2

Eslatma: Qurilma ishga tushirilganda, cho'tkaning yon chirog'i avtomatik ravishda yonadi, bu esa foydalanishni qulaylashtiradi.

### Motorli mini-cho'tka

Divan, to'shak va boshqa mato yuzalaridan chang, hayvon juni va boshqa ketishi qiyin iflosliklarni so'rib olish uchun mo'ljallangan.

Eslatma:

Ipak kabi nozik yuzalarda changyutkichni ishlatish tavsiya etilmaydi.

### Rasm D-3

#### Birlashtirish vositasi

Yoriqlar, eshik va deraza burchaklari, zinapoyalar va boshqa qiyin joylarni tozalash uchun qulay.

### Rasm D-4

#### TangleCut™ ko'p yuzali cho'tka

Qurilma ishga tushirilganda, cho'tka roligi oldidagi chiroqlar avtomatik ravishda yonadi, bu esa foydalanishni qulaylashtiradi.

- Bolalar o'yin gilamchalari, gilamlar yoki qahva donlari, popkorn va boshqa donachalarni changyutkich bilan tozalashda cho'tkadagi tugmani yoqing.

- Kafel, yog'och pol yoki boshqa qattiq yuzalarni tozalashda tugmani o'chiring.

1. yoqish
2. o'chirish

### Rasm D-5

#### Yumshoq chang tozalovchi cho'tka

LCD ekranlar, klaviaturalar, chiroq soyabonlari, pardalar, jalyuzilar va boshqa nozik buyumlar yuzalarini tozalash uchun qulay.

### Rasm D-6

#### Moslashuvchan uzaytirgich tayoqcha

Past mebellar ostini tozalash imkoniyatini yaratish uchun, bo'shatish tugmalarini bosib, tayoqchani bukish va uzaytirish mumkin.

### Rasm D-7

Eslatma:

- Agar biror aylanuvchi qism tiqilib qolsa, changyutkich avtomatik ravishda o'chishi mumkin. Tiqilib qolgan begona jismlarni olib tashlang, so'ngra foydalanishni davom ettiring.

- Batareya haddan tashqari qizib ketganda, changyutkich avtomatik ravishda o'chadi. Batareya harorati me'yoriga qaytguncha kuting, keyin foydalanishni davom ettiring.

## Parvarish va texnik xizmat ko'rsatish

### Maslahatlar:

- Kafolatingiz bekor bo'lmasligi uchun doimo asl ehtiyot qismlardan foydalaning.
- Agar filtr yoki uchlik tiqilib qolsa, changyutkich yoqilgandan so'ng tez orada ishlamay qoladi. Ishlashini tiklash uchun quvurni tozalang.
- Chang idishini tozalashdan oldin, iltimos, elektr vilkasi elektr tarmog'idan uzilganligiga ishonch hosil qiling va changyutkichning kutish tugmasini o'chirilgan holatda qoldiring.
- Agar changyutkich uzoq vaqt ishlatilmasa, uni to'liq quvvatlab, elektr shnurini tarmoqdan uzing, batareyasini olib qo'ying va uni salqin, quyosh nuri to'g'ridan-to'g'ri tushmaydigan, namligi past joyda saqlang. Batareyaning quvvati haddan tashqari tushib ketishidan saqlash uchun batareyani har uch oyda kamida bir marta quvvatlang.

## Changyutkichni tozalash

Changyutkichni yumshoq quruq latta bilan arting.

## Chang idishi, dastlabki filtr va siklon tizimini tozalash

1. Chang idishini chiqarish tugmasini bosing va chang idishini changyutkichdan ajratib oling.

### Rasm E-1

2. Chang idishini bo'shatish uchun chang idishining pastki qopqog'ini chiqarish tugmasini bosing.

### Rasm E-2

3. Avval dastlabkii filtrni olib tashlang, keyin esa siklon tizimini aylantirish orqali uni ko'tarib chiqaring.

#### Rasm E-3

4. Siklon tizimi, dastlabki filtr va chang idishini tozalanguncha chaying. Yuvgandan so'ng kamida 24 soat davomida havoda quriting.

#### Rasm E-4

Eslatma:

- Har safar ishlatgandan so'ng chang idishini tozalash tavsiya etiladi.
- Siklon tizimini va dastlabki filtrni kamida har 3–4 oyda bir marta tozalash tavsiya etiladi.

### Filtrni tozalash

1. Chang idishini rasmda ko'rsatilganidek chiqarib oling.

#### Rasm E-5

2. Filtrni rasmda ko'rsatilgan yo'nalishda pastga tortib, changyutkichdan ajrating.

#### Rasm E-6

3. Filtrni 360° aylantirib chaying. Filtrda qolib ketgan har qanday chiqindini olib tashlash uchun uni bir necha marta ohista qoqing.

#### Rasm E-7

4. Filtrni 24 soat davomida havoda quritishga qo'ying.

#### Rasm E-8

Eslatma:

- Filtrni yuvish uchun faqat toza suv ishlatning. Yuvish vositalarini ishlatmang.
- Filtrni cho'tka yoki barmoq bilan tozalashga urinmang.
- Filtrni har 4–6 oyda bir marta tozalash tavsiya etiladi.

### TangleCut™ yumshoq rolikli cho'tkani tozalash

1. Rasmda ko'rsatilganidek, rolikni tirqishdan chiqarish uchun rolikli cho'tkani chiqarish tugmasini bosning.

#### Rasm E-9

2. Rolikni yon qopqoqdan ajrating.

#### Rasm E-10

3. O'yiqdagi changni va shaffof qopqoqni quruq mato yoki qog'oz sochiq bilan arting. Ishlatishdan oldin yaxshilab quriting.

#### Rasm E-11

4. Cho'tka roligi ifloslanganda, uni toza bo'lguncha toza suv bilan yuvib tashlang. Keyin, cho'tka roligini to'liq quriguncha kamida 24 soat davomida tik holatda qo'ying.

#### Rasm E-12

Eslatma:

- Yumshoq rolikli cho'tkaga o'rnatilgan tig' mavjud, shuning uchun tozalash paytida unga tegib ketmaslikka ehtiyot bo'ling.

### Motorli mini-cho'tkani tozalash

Eslatma: Har safar ishlatgandan so'ng tozalash tavsiya etiladi.

1. Tasvirda ko'rsatilganidek, tangadan foydalanib qulfni soat miliga teskari yo'nalishda chiqillash ovozi eshitilguncha aylantiring. Motorli mini-cho'tkani qulfdan bo'shatgandan so'ng, cho'tka roligini chiqarib oling.

#### Rasm E-13

2. Cho'tka roligini chayib, tozalang. Cho'tka roligini to'liq quriguncha kamida 24 soat davomida yaxshi shamollatiladigan joyda tik holatda qo'ying.

#### Rasm E-14

3. Cho'tka roligi qurigach, uni oldingi bosqichlarni teskari tartibda bajarib qayta o'rnating.

#### Rasm E-15

### TangleCut™ ko'p yuzali cho'tkani tozalash

1. Qulfni soat miliga teskari yo'nalishda to'xtaguncha burang, so'ngra rolikni cho'tka roligidan ajrating.

#### Rasm E-16

2. O'yiqdagi changni va shaffof qopqoqni quruq mato yoki qog'oz sochiq bilan arting. Ishlatishdan oldin yaxshilab quring.

#### Rasm E-17

Eslatma:

- Cho'tkaga o'rnatilgan tig' mavjud, shuning uchun tozalash paytida unga tegib ketmaslikka ehtiyot bo'ling.

3. Cho'tka roligi ifloslanganda, u toza bo'lguncha toza suv bilan chaying.

#### Rasm E-18

4. Cho'tka roligini to'liq quriguncha kamida 24 soat davomida tik holatda qo'ying.

#### Rasm E-19

## Batareya to'plamini almashtirish

Changyutkichda cheklangan miqdordagi qayta quvvatlash sikllariga ega bo'lgan olinadigan qayta quvvatlanadigan litiy-ion batareya to'plami mavjud. Uzoq vaqt ishlatilgandan so'ng, batareya to'plami quvvat saqlamay qolishi mumkin. Agar shunday bo'lsa, bu batareya to'plamining xizmat muddati tugaganini va uni almashtirish kerakligini bildiradi.

1. Batareya to'plamini chiqarish tugmasini bosib turing va uni chiqarib olish uchun batareya to'plamini suring.

2. Yangisini o'rnating.

#### Rasm E-20

# Savol-javoblar

Agar changyutkich to'g'ri ishlamayotgan bo'lsa, quyidagi jadvalga murojaat qiling.



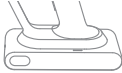

Xatolar	Ehtimoliy sabablar	Yechimlar
Changyutkich ishlamayapti.	Qurilma batareyasi tugagan yoki batareya quvvati past.	Changyutkichni to'liq quvvatlang, so'ng foydalanishni davom ettiring.
	Tiqilib qolish tufayli qizib ketishdan himoya rejimi ishga tushgan.	So'rish teshigi yoki havo yo'lini tozalang. Changyutkich sovishini kuting, keyin uni qayta ishga tushiring.
	So'rish teshigi yoki havo yo'li tiqilib qolgan.	So'rish teshigi yoki havo yo'lidagi tiqilmani bartaraf eting.
So'rish kuchi past.	Chang idishi to'lgan va/yoki filtr tizimi tiqilib qolgan.	Chang idishini bo'shating va/yoki filtr tizimini tozalang.
	Biriktirma tiqilib qolgan.	Biriktirmadagi to'siqni tozalang.
Motor g'alati ovoz chiqaryapti.	Asosiy so'rish teshigi yoki uzaytirgich tayoqcha tiqilib qolgan.	Asosiy so'rish teshigi yoki uzaytirgich tayoqchadagi to'siqlarni tozalab tashlang.
Quvvatlash paytida batareya indikator yonmaydi.	Quvvatlagich quvvatlash va saqlash kronshteyniga yaxshi ulanmayapti.	Quvvatlagich quvvatlash va saqlash kronshteyniga to'g'ri ulanganligini tekshiring.
	Qurilma quvvatlash va saqlash kronshteyniga to'g'ri joylashtirilmagan.	Qurilma quvvatlash va saqlash kronshteyniga to'g'ri joylashtirilganligiga ishonch hosil qiling.
	Batareya to'liq quvvatlangan va avtomatik ravishda uyqu rejimiga o'tadi.	Changyutkich normal ishlaydi.
	Agar yuqoridagi ikki holatni tekshirgandan so'ng ham muammo davom etsa, ta'mirlash uchun sotuvdan keyingi xizmat bo'limiga murojaat qiling.	
Quvvatlash juda sekin.	Batareya harorati juda past yoki juda yuqori.	Batareya harorati me'yoriga qaytguncha kuting, keyin qayta quvvatlaniring.
Ko'p yuzali cho'tkaning yoki yumshoq rolikli cho'tkaning LED chiroqlari ishlamayapti.	LED chiroqlar shikastlangan.	Texnik xizmat ko'rsatish uchun sotuvdan keyingi xizmat bo'limiga murojaat qiling.
Cho'tka roligi aylanmayapti.	Cho'tka roligi tiqilib qolgan.	Rolikli cho'tkani qismlarga ajratish uchun cho'tka tozalash bo'limiga murojaat qiling va rolik hamda taroq tishlariga soch yoki boshqa chiqindilar o'ralib qolmaganligini tekshiring; agar biror narsa topilsa, uni olib tashlang va qurilmani qaytadan ishga tushiring.

## Batareya holati indikator

Holat	Ehtimoliy sabablar	Yechimlar	
Changyutkich yoqilgandan so'ng indikator qizil rangda yonadi.	Batareya to'plami shikastlangan.	Texnik xizmat ko'rsatish uchun sotuvdan keyingi xizmat bo'limiga murojaat qiling.	
Changyutkich quvvatlanayotganda indikator qizil rangda tez-tez miltillaydi.	Quvvatlagich mos kelmayapti.	Changyutkichni quvvatlash uchun faqat original quvvatlagichdan foydalaning.	
Changyutkich ishlayotganda indikator oq rangda miltillaydi.	Batareya quvvati tugadi.	Iltimos, o'z vaqtida quvvatlang.	

## Nosozliklarni bartaraf etish

Agar changyutkich to'g'ri ishlayotgan bo'lsa, ekran displeyida xatolik xabari ko'rsatiladi. Iltimos, muammoni hal qilish uchun nosozliklarni bartaraf etish jadvaliga qarang.

Xato belgisi	Holat	Xabar	Yechimlar
	Miltillovchi olov rang	Havo yo'li to'silgan	Chang idishi, uzaytirgich tayoqcha yoki cho'tka tiqilib qolmaganligini tekshiring. Dastlabki filtr yoki filtrning haddan tashqari chang tufayli to'silib qolmaganligini tekshiring.
	Miltillovchi olov rang	Cho'tka roligi tiqilib qolgan	Cho'tka roligiga o'ralashib qolgan axlat va sochlarni tozalash uchun [Cho'tkani tozalash] bo'limiga qarang.
	Doimiy olov rang	Filtr muddati tugayapti	Iltimos, filtrni o'z vaqtida almashtiring.
	Miltillovchi qizil	Yuqori harorat ogohlantirishi	Motor harorati me'yoriga qaytguncha kuting, keyin foydalanishni davom ettiring.
<p>Displeyda E1 dan E9 gacha yoki F0 dan F2 gacha bo'lgan xato kodi paydo bo'lsa, iltimos, ta'mirlash uchun sotuvdan keyingi xizmat ko'rsatish guruhiga murojaat qiling.</p>			

# Texnik xususiyatlar

Changyutkich			
Model	VRV62F	Haqiqiy quvvati	610 W
Haqiqiy kuchlanish	25,2 V ===	Quvvatlash vaqti	taxminan 4 soat
TangleCut™ ko'p yuzali cho'tka			
Model		VMBI	
Haqiqiy quvvati	40 W	Haqiqiy kuchlanish	25,2 V ===
TangleCut™ yumshoq rolikli cho'tka		Motorli mini-cho'tka	
Model	VSRG	Model	VMMY
Haqiqiy quvvati	53 W	Haqiqiy quvvati	20 W
Haqiqiy kuchlanish	25,2 V ===	Haqiqiy kuchlanish	24 V ===
Quvvatlagich			
Model	KL-WE300080-S1/XHD024-300080EUV		
Kirish	100 V-240 V ~ 50/60 Hz 0,8 A	Chiqish	30 V === 0,8 A
Qayta zaryadlanuvchi litiy-ion batareya to'plami			
Model	V2524-7S1P-GYA	Nominal kuchlanish	25,9 V ===
Haqiqiy sig'imi	2700 mAh	Nominal sig'imi	2850 mAh
Energiya	69,93 Wh		

Litiy-ion batareya to'plami atrof-muhit uchun xavfli moddalarni o'z ichiga oladi. Changyutkichni utilizatsiya qilishdan oldin batareya to'plamini chiqarib oling, so'ngra uni foydalaniladigan mamlakat yoki hududning mahalliy qonun va qoidalariga muvofiq tashlab yuboring yoki qayta ishlang.

## WEEE ma'lumoti



Ushbu belgiga ega barcha mahsulotlar elektr va elektron chiqindi uskunalari (2012/19/YI direktivasida ko'rsatilgan WEEE) hisoblanadi va ularni saralanmagan maishiy chiqindilar bilan aralashtirib yuborish mumkin emas. Buning o'rniga, inson salomatligi va atrof-muhitni muhofaza qilish maqsadida, chiqindi uskunalaringizni hukumat yoki mahalliy hokimiyat organlari tomonidan tayinlangan elektr va elektron chiqindi uskunalari qayta ishlash uchun maxsus yig'ish punktlariga topshirishingiz lozim. To'g'ri utilizatsiya va qayta ishlash atrof-muhit va inson salomatligiga bo'lishi mumkin bo'lgan salbiy ta'sirlarning oldini olishga yordam beradi. Bunday yig'ish punktlarining joylashuvi, shuningdek, ularning shartlari va qoidalari haqida batafsil ma'lumot olish uchun o'rnatuvchi yoki mahalliy hokimiyat organlariga murojaat qiling.

# Kafolat

1. Xarid paytida aniqlanmagan material yoki ishlab chiqarishdagi har qanday nomuvofiqlik uchun Dreame iste'molchi oldida javobgardir.
2. Kafolat muddati: batafsil ma'lumot olish uchun mijozlarga xizmat ko'rsatish bo'limiga murojaat qiling. Agar iste'molchi joylashgan hududda boshqacha qoidalar mavjud bo'lsa, mahalliy qoidalar ustuvor hisoblanadi.
3. Quyidagi hollarda kafolat amal qilmaydi:
  - a) Dreame tomonidan taqdim etilgan ko'rsatmalarga rioya qilmaslik, noto'g'ri foydalanish yoki noto'g'ri o'rnatish natijasida yuzaga kelgan muammolar.
  - b) Dreame tomonidan vakolat berilmagan tashkilotlar yoki shaxslar tomonidan mahsulotni o'z boshimchalik bilan o'zgartirish va/yoki modifikatsiya qilish.
  - c) Baxtsiz hodisalar va/yoki iste'molchining ehtiyotsizligi tufayli, ayniqsa tashqi qismlarga yetkazilgan zarar.
  - d) Ishlab chiqarish nuqsonlari bo'lmagan, tabiiy ravishda yeyiladigan qismlar.
  - e) Mahsulot sotib olingan sanani tasdiqlovchi haqiqiy xarid hujjati (chek, hisob-faktura yoki boshqa) taqdim etilmasa.
  - f) Xarid qilish hujjatidagi mahsulotning modeli va/yoki raqamlari mahsulotning o'zida ko'rsatilgan model va/yoki raqamlarga mos kelmasa.
4. Sotuvdan keyingi xizmat aloqa ma'lumotlarini olish uchun kafolat kartasidagi QR kodni skanerlang.
5. Turli mintaqalardagi sotuvdan keyingi xizmat (sifat kafolati bilan birga) faqat Dreame mahsulotlarining mahalliy versiyalariga tegishli. Iltimos, yordam olish uchun mahsulotingiz versiyasi ishlab chiqarilgan mintaqadagi sotuvdan keyingi xizmatga murojaat qiling.

# Аюулгүй Байдлын Зааварчилгаа

Зохисгүй ашиглалтаас үүдэлтэй цахилгаанд цохиулах, гал түймэр гарах зэрэг ослоос урьдчилан сэргийлэхийн тулд ашиглахын өмнө энэ гарын авлагыг анхааралтай уншиж, цаашид лавлах зорилгоор хадгална уу.

## Сэрэмжлүүлэг

- Энэхүү бүтээгдэхүүнийг 8 ба түүнээс дээш насны хүүхэд, бие бялдар, мэдрэхүй, оюуны хомсдолтой, туршлага, мэдлэг багатай хүмүүс эцэг эх, асран хамгаалагчийн хяналтан дор хэрэглэж, аюулгүй ажиллагааг хангах, аливаа эрсдэлээс зайлсхийх боломжтой. Цэвэрлэгээ, засвар үйлчилгээг хараа хяналтгүйгээр хүүхдээр хийлгэж болохгүй.
- Хэрэв тэдний аюулгүй байдлыг хариуцдаг хүнээс тухайн төхөөрөмжийг ашиглах талаар зааварчилгаа аваагүй эсвэл хяналтанд аваагүй л бол энэ төхөөрөмжийг бие бялдар, мэдрэхүйн болон оюун ухааны хомсдолтой, эсвэл туршлага, мэдлэг дутмаг хүмүүс (хүүхдүүдийг оруулаад) ашиглахад зориулагдаагүй.
- Хүүхдийг уг төхөөрөмжөөр тоглуулахгүйн тулд тэднийг хянах хэрэгтэй.
- Тоос сорогч бол тоглоом биш юм. Хүүхэд энэ бүтээгдэхүүнтэй тоглож, үүнийг ажиллуулж болохгүй. Хүүхдийн ойролцоо тоос сорогч хэрэглэхдээ болгоомжтой байгаарай. Эцэг эх, асран хамгаалагчийн хяналтгүйгээр хүүхдэд тоос сорогчийг цэвэрлэх, арчлахыг бүү зөвшөөр.
- Тоос сорогчийг гадаа болон нойтон гадаргуу дээр ашиглаж болохгүй. Тоос сорогчийг зөвхөн хуурай дотоод гадаргуу дээр хэрэглэнэ. Залгуур болон тоос сорогчийн аль нэг хэсэгт нойтон гараар хүрч болохгүй.
- Гал, дэлбэрэлт, гэмтлийн эрсдлийг бууруулахын тулд ашиглахын өмнө лити батерей болон цэнэглэгч адаптер гэмтээгүй эсэхийг шалгаарай. Лити батерей эсвэл цэнэглэгч гэмтсэн бол тоос сорогчийг бүү ашигла.
- Сойзны толгой, батарей, уртасгагч хоолой, тоос сорогч нь цахилгаан дамжуулах чадвартай тул ус болон бусад шингэнд дүрж болохгүй. Цэвэрлэсний дараа бүх шүүлтүүрийг хатаана уу.
- Хөдөлгөөнт эд ангиудыг гэмтээхээс урьдчилан сэргийлэхийн тулд сойзны толгойг цэвэрлэхийн өмнө тоос сорогчийг унтраана. Сойзны толгой, тоосны тасалгаа болон шүүлтүүрийг вакуумыг ашиглахын өмнө бүгдийг нь зөв суурилуулсан байх ёстой.
- Зөвхөн анхны цэнэглэгч адаптерийг ашиглана. Лити батерейг галд хүргэж болзошгүй тул анхны бус адаптерийг хэзээ ч ашиглаж болохгүй.
- Бензин, цайруулагч, аммиак, ус зайлуулах шингэн болон бусад шингэн зэрэг шатамхай эсвэл шатамхай шингэнийг авахын тулд вакуумыг ашиглаж болохгүй.
- Машиныг гэмтээж болзошгүй шил, хадаас, эрэг, зоос зэрэг хурц, хатуу зүйлийг тоос сорогчоор авч болохгүй. Хуурай хананы тоосонцор, задгай зуухны үнс зэрэг үнс, нүүрс, тамхины иш, шүдэнз зэрэг тамхи татах, шатаах материалыг авахын тулд тоос сорогчийг бүү ашигла.
- Хэрэглэхийн өмнө цэвэрлэх талбайг шалгана. Нүх бөглөрөхөөс урьдчилан сэргийлэхийн тулд том цаас, нулимаж хаясан зүйлс, хуванцар даавуу эсвэл хурц үзүүртэй зүйл (шил, хадаас, эрэг, зоос гэх мэт) зэрэг тоос сорогчийн сорох нүхнээс илүү том хэмжээтэй зүйлийг цэвэрлэнэ.
- Үс, сул хувцас, хуруу болон биеийн бусад хэсгийг тоос сорогчны сордог нүх, хөдлөх хэсгүүдээс хол байлгах хэрэгтэй. Уртасгагч, бариул болон багажийг нүд, чих рүүгээ чиглүүлж, амандаа хийж болохгүй.

- Тоос сорогчийн нүхэнд ямар нэгэн зүйл хийж болохгүй. Сорох нүх нь бөглөрсөн байгаа тоос сорогчийг ашиглаж болохгүй. Агаарын урсгалыг бууруулж болох тоос, хөвөн, үс болон бусад зүйлээс хол байлгана.
- Тоос сорогчийг сандал, ширээ болон бусад тогтворгүй гадаргууд налуулж тавьж болохгүй, учир нь энэ нь төхөрөмжийг эвдэлж, хүний биед гэмтэл учруулж болзошгүй юм. Хэрэв тоос сорогч нь унаснаас болж эвдэрсэн эсвэл өөр шалтгаанаар ажиллахаа больсон бол манай үйлчилгээний албанд хандана уу. Төхөөрөмжийг хэзээ ч өөрөө задлах гэж бүү оролдоорой.
- Зайг цэнэглэх зааварт заасан бүх зааврыг чанд дагаж мөрдөх ёстой. Заасан температурын хүрээнд зайгаа зөв цэнэглээгүй тохиолдолд зайг гэмтээж болно.
- Зөвхөн үйлдвэрлэгчээс санал болгосон нэмэлт хэрэгсэл, сэлбэг хэрэгслийг ашиглана уу.
- Шат цэвэрлэхэд тоос сорогч ашиглахдаа маш болгоомжтой байгаарай.
- Удаан хугацаагаар ашиглаагүй, мөн засвар үйлчилгээ хийхээс өмнө тоос сорогчийг салгасан эсэхийг шалгаарай.
- Энэ бүтээгдэхүүнийг гадаа, угаалгын өрөө, усан сангийн эргэн тойронд суулгаж, цэнэглэж, ашиглаж болохгүй.
- Галын аюулын сэрэмжлүүлэг: Тоос сорогчийн шүүлтүүрт ямар ч төрлийн үнэртэн түрхэж болохгүй. Эдгээр төрлийн бүтээгдэхүүнүүд нь тоос сорогчийг галд авалцаж болзошгүй шатамхай химийн бодис агуулдаг.
- Зөвхөн үндсэн цэнэглэгчийг ашиглана уу (Модел KL-WE300080-S1/XHD024-300080EUV). Үүнийг хийхгүй бол лити-ион батерейг галд хүргэж болзошгүй.
- СЭРЭМЖЛҮҮЛЭГ: Зайг цэнэглэхийн тулд зөвхөн энэ төхөөрөмжид дагалддаг салдаг тэжээлийн нэгжийг ашиглана уу.
- Зөвхөн зөвшөөрөгдсөн төрлийн батерейг ашиглана уу (Модел V2524-7S1P-GYA). Үүнийг хийхгүй бол лити-ион батерейг галд хүргэж болзошгүй.
- Хэрэв зайны материал суларсан бол зайг хөргөж, утаа гарах хүртэл ажилчдыг тухайн газраас зайлуул.
- Аюултай хийг цэвэрлэж, арьс, нүдтэй холбоо барих, уураар амьсгалахаас зайлсхийхийн тулд агааржуулалтыг хамгийн сайнаар хангаж өгнө.
- Асгарсан шингэнийг шингээгчээр зайлуулж, хог хаягдлыг шатаана.
- Хэт халуун эсвэл хүйтэн орчинд (0°C/32°F ба 40°C/104°F)-ээс дээш температурт хэрэглэж, хадгалж болохгүй. Утасгүй тоос сорогчийг 0°C/32°F ба 40°C/104°F-ээс доош температурт цэнэглэнэ үү.
- Энэ бүтээгдэхүүн нь зөвхөн гэрийн хэрэглээнд зориулагдсан.
- Нийлүүлэлтийн терминалууд нь богино холболттой байж болохгүй.



Операторын гарын авлагыг уншина уу



Салдаг хангамжийн нэгж



Зөвхөн дотор ашиглах зориулалттай

Дэлгэрэнгүй цахим гарын авлагыг <https://global.dreametech.com/pages/user-manuals-and-faqs> хаягаар авна уу.

# Бүтээгдэхүүний ТОЙМ

## Нэмэлт хэрэгсэл

1. Сунгаж болдог уртасгагч
2. Цэнэглэгч
3. Мотортой жижиг сойз
4. TangleCut™ Зөөлөн өнхөрдөг сойз
5. Цэнэглэдэг болон хадгалах сав
6. Хосолсон хэрэгсэл
7. TangleCut™ Олон төрлийн гадаргууд зориулсан сойз
8. Зөөлөн тоосны сойз

### Зураг А-1

Анхаар: Энэхүү гарын авлага дахь зураг нь зөвхөн үзүүлэлгийн зорилготой. Бодит бүтээгдэхүүн өөр байж болно.

## Бүрэлдэхүүн хэсгийн нэрс

### Тоос сорогчийн их бие

1. Тоосны аяга
2. Тоосны аягыг суллах товчлуур
3. Уртасгаж болдог уртасгагчийг гаргах товчлуур
4. Харуулах дэлгэц

 Түр зогсолтын товчлуур

 Сорох түвшний унтраалга

5. Зайн төлөв заагч
6. Антистатик хүрэлцэхүй
7. Зайн багцыг суллах товчлуур
8. Тоосны аяганы доод тагийг гаргах товчлуур

### Зураг А-2

# Суулгах

## Нэмэлт хэрэгслийг суулгах

Анхаар:

- Өргөтгөх саваа бүхий моторт мини сойз хэрэглэхийг зөвлөдөггүй.
- Бодит цэвэрлэгээний хэрэгцээнд нийцүүлэн дагалдах хэрэгслийг суулгана уу.

### Зураг В-1

## Цэнэглэх

Зурагт үзүүлсэн шиг тоос сорогчийг цэнэглэх, хадгалах тавиур дээр байрлуулж, цэнэглэгчийг цэнэглэх, хадгалах бэхэлгээ болон тэжээлийн эх үүсвэрийн хооронд холбоно. Цэнэглэж байх үед батарейн төлөвийн заагч анивчих болно.

Анхаар:

- Цэнэглэж байхад нь тоос сорогчийг ашиглаж болохгүй.
- Эхний хэрэглээний өмнө болон хэрэглэх болгоны дараа бүрэн цэнэглэнэ үү. Энэ нь ойролцоогоор 4 цаг болно. Турбо горимд удаан хугацаагаар тоос соруулах нь батарейг халаахад хүргэдэг бөгөөд энэ нь цэнэглэх хугацааг нэмэгдүүлдэг. Цэнэглэхээсээ өмнө тоос сорогчид 30 минутын турш хөргөх боломж өгнө үү.
- Бүрэн цэнэглэгдсэн үед зайн төлөвийн заагч 5 минутын дараа унтарч, тоос сорогч нь эрчим хүч хэмнэх горимд орно.
- Цэнэглэх контактууд бохирдсон үед хуурай даавуугаар зөөлөн арчина уу.

### Зураг С-1

## Зайн төлөвийн дэлгэц

### Зайн төлөв заагч

- ☀ Аничвсан цагаан
- Хатуу цагаан
- Унтраалттай

### Цэнэглэх

- Бүрэн цэнэглэсэн
- ☀ Цэнэглэх
- Түр зогсох горим

### Зураг C-2

#### Харуулах дэлгэц

Харуулахэлгэц дээрх тоо нь цэнэглэж байх үеийн зайн одоогийн түвшинг тодорхой хувиар илэрхийлнэ. Энэ тоо 100 болоход зай бүрэн цэнэглэгддэг.

### Зураг C-3

## Хэрхэн ашиглах вэ

### Харуулах дэлгэц

1. Шүүлтүүрийн хугацаа дуусаж байна/ Агаарын суваг бөглөрсөн/Сойзны бул гацсан
2. Өндөр температурын дохиолол
3. Сорох түвшний унтраалга (Авто, эко болон турбо хооронд түвшнийг солихын тулд товч дарна уу.)
4. Сорох түвшин/Тоосны түвшин  
Сорох түвшин болон сэнс хэлбэртэй дүрсний өнгө нь амьсгалсан тоосны хэмжээгээр өөрчлөгддөг (зөвхөн Авто горимд).
  - Улаан: Өндөр
  - Улбар шар: Медиум
  - Ногоон: Бага

5. Цэнэглэж байна/Батарейн түвшин бага байгааг заагч

- Улаан харагдах:  
Зайн түвшин  $\leq 10\%$  (цэнэглэж байна)
- Анивчих ногоон:  
Зайн түвшин  $> 10\%$  (цэнэглэж байна)
- Улаанаар анивчих:  
Зайн түвшин  $\leq 10\%$  (цэнэглэхгүй байна)

6. Зайн түвшин

Дэлгэц дээр "LO" гарч ирэхэд зайны түвшин 10%-иас бага байгааг илтгэнэ.

7. Түр зогсолтын товчлуурууд

Эхлүүлэх эсвэл зогсоохын тулд түр дарна уу

### Зураг D-1

Анхаар:

- Хэрэв 15 секундээс дээш хугацаанд ямар ч үйлдэл хийхгүй бол дэлгэц унтарч, дахин асаахад үндсэн интерфейс гарч ирнэ.
- Хэрэв тоос сорогч зөв ажиллахгүй бол дэлгэц дээр алдааны мессеж гарч ирнэ. Алдааг олж засварлах хүснэгтийг харна уу.
- Аливаа цэвэрлэгээний горим зогсоход тоос сорогч дахин асах үед автомат горимд шилжинэ. Төхөөрөмж нь анхдагчаар автомат горимд шилждэг.

## Өөр нэмэлт хэрэгсэл ашиглах нь

### TangleCut™ Зөөлөн өнхөрдөг сойз

Гантиг, плита зэрэг хатуу шалыг цэвэрлэхэд тохиромжтой.

### Зураг D-2

Анхаар: Төхөөрөмж ажиллаж эхлэхэд сойзны хажуу талын гэрэл автоматаар асах бөгөөд энэ нь хэрэглэхэд тохиромжтой.

## Мотортой жижиг сойз

Буйдан, ор дэрний цагаан хэрэглэл болон бусад даавууны гадаргуугаас шороо, гэрийн тэжээвэр амьтдын үс болон бусад зөрүүд хог хаягдлыг тоос соруулах зориулалттай.

Анхаар:

Торго гэх мэт эмзэг гадаргуу дээр тоос соруулахыг зөвлөдөггүй.

### Зураг D-3

#### Хосолсон хэрэгсэл

Хагарал, хаалга цонхны булан, шат болон бусад хүрэхэд бэрх газрыг тоос соруулахад тохиромжтой.

### Зураг D-4

#### TangleCut™ Олон төрлийн гадаргууд зориулсан сойз

Төхөөрөмж ажиллаж эхлэхэд сойзны булны урд талын гэрэл автоматаар асах бөгөөд энэ нь хэрэглэхэд тохиромжтой.

- Хүүхдийн тоглоомын дэвсгэр, хивс, кофены үр, поп эрдэнэ шиш болон бусад үрлэн тоос сороходоо сойз дээр унтраалгыг асаана уу.

- Хавтанцар, модон шал болон бусад хатуу гадаргуу дээр тоос сороходоо унтраалгыг унтраана уу.

1. асаалттай
2. унтраалттай

### Зураг D-5

#### Зөөлөн тоосны сойз

LCD дэлгэц, гар, гэрлийн чийдэн, хөшиг, хаалт болон бусад эмзэг объектын гадаргуу дээр тоос сороход тохиромжтой.

### Зураг D-6

#### Сунгаж болдог уртасгагч

Суллах товчлууруудыг дарж савааж нугалж, сунгаж, нам дор тавилга доор цэвэрлэх боломжтой.

### Зураг D-7

Анхаар:

- Эргэдэг хэсэг нь гацвал вакуум автоматаар унтарч болно. Баригдсан гадны биетүүдийг зайлуулсны дараа дахин ашигла.
- Зай хэт халах үед вакуум автоматаар унтарна. Зайны температур хэвийн болтол хүлээгээд дараа нь үргэлжлүүлэн ажиллуулна уу.

## Цэвэрлэгээ ба засвар үйлчилгээ

### Зөвлөмжүүд:

- Баталгаат хугацаага а хүчингүй болгохгүйн тулд үргэлж жинхэнэ эд ангиудыг ашиглаарай.
- Хэрэв шүүлтүүр, хоолой бөглөрвөл тоос сорогчийг асаасны дараа удалгүй ажиллахаа болино. Хоолойг цэвэрлэж, үйл ажиллагааг сэргээнэ.
- Тоосны савыг цэвэрлэхийн өмнө цэнэглэгчийг салгаж, тоос сорогчийн зогсолтын товчлуурыг унтраасан байрлалд байлгасан үгүйгээ баталгаажуулна уу.
- Хэрэв тоос сорогчийг удаан хугацаагаар ашиглаагүй бол бүрэн цэнэглэж, цахилгааны утсыг салгаж, нарны шууд тусгалаас хол, чийгшил багатай сэрүүн орчинд хадгална. Зайг хэт цэнэггүй болгохгүйн тулд зайгаа гурван сар тутамд нэгээс доошгүй удаа цэнэглээрэй.

### Тоос сорогчийг цэвэрлэх

Тоос сорогчийг зөөлөн хуурай алчуураар арчина.

### Тоосны аяга, урьдчилсан шүүлтүүр болон циклон угсралтыг цэвэрлэх

1. Тоосны аяга гаргах товчийг дараад тоосны аягыг вакуумаас авна.

### Зураг E-1

2. Тоосны савны доод тагийг гаргах товчийг дараад тоосны савыг хоосолно уу.

### Зураг E-2

3. Эхлээд урьдчилан шүүлтүүрийг аваад дараа нь циклоны системийг эргүүлж гаргаж аваарай.

### Зураг E-3

4. Циклоны угсралт, урьдчилсан шүүлтүүр, хөвөн, тоосны савыг цэвэр болтол зайлж угаана. Угаалгын дараа дор хаяж 24 цагийн турш агаарт хатаана.

### Зураг E-4

Анхаар:

- Хэрэглээ бүрийн дараа тоосны савыг цэвэрлэхийг зөвлөж байна.
- Циклоны системийг цэвэрлэж, 3-4 сар тутамд дор хаяж нэг удаа урьдчилан шүүлтүүр хийхийг зөвлөж байна.

## Шүүлтүүрийг цэвэрлэх

1. Тоосны савыг зурагт үзүүлсэний дагуу гаргана.

### Зураг E-5

2. Шүүлтүүрийг тоос сорогчоос зурагт үзүүлсэн чиглэлийн дагуу доош татах замаар гаргаж авна.

### Зураг E-6

3. Шүүлтүүрийг 360° эргүүлж зайлж угаана. Шүүлтүүрийг хэд хэдэн удаа бага зэрэг дарж, дотор нь хуримтлагдсан хог хаягдлыг арилгана.

### Зураг E-7

4. Шүүлтүүрийг агаарт 24 цагийн турш хатаана.

### Зураг E-8

Анхаар:

- Шүүлтүүрийг угаахын тулд зөвхөн цэвэр ус хэрэглээрэй. Угаалгын нунтаг хэрэглэж болохгүй.

- Шүүлтүүрийг сойз эсвэл хуруугаараа цэвэрлэх гэж бүү оролдоорой.
- Шүүлтүүрийг 4-с 6 сар тутамд нэг удаа цэвэрлэж байхыг зөвлөдөг.

## TangleCut™ Зөөлөн өнхөрдөг сойзыг цэвэрлэх нь

1. Зурагт үзүүлсний дагуу сойзны өнхрөх товчлуурыг дарж булыг үүрнээс салгана.

### Зураг E-9

2. Өнхрүүлийг хажуугийн тагнаас салгана.

### Зураг E-10

3. Хуурай даавуу эсвэл цаасан алчуураар ховил, ил тод бүрээсийн тоосыг арчина. Хэрэглэхийн өмнө сайтар хатаана.

### Зураг E-11

4. Сойзны өнхрүүлгийг бохирдсон үед цэвэрхэн болтол нь цэвэр усаар зайлна. Сойзны өнхрүүлийг бүрэн хуурай болтол дор хаяж 24 цагийн турш босоо байрлалд байлгана.

### Зураг E-12

Анхаар:

- Зөөлөн өнхөрдөг сойзонд ир суулгасан тул цэвэрлэхдээ хүрэхээс болгоомжил.

## Мотортой жижиг сойзыг цэвэрлэх нь

Анхаар: Хэрэглээ бүрийн дараа хэрэглэхийг зөвлөдөг.

1. Зурагт үзүүлсэн шиг зоос ашиглан түгжээг цагийн зүүний эсрэг эргүүлэх чимээ гарах хүртэл эргүүлнэ. Мотортой жижиг сойзны түгжээг тайлсны дараа сойзны өнхрүүлгийг салгана.

### Зураг E-13

2. Сойзны өнхрүүлгийг зайлж, цэвэрлэнэ. Сойзны өнхрүүлгийг бүрэн хуурай болтол нь 24 цагийн турш агааржуулалт сайтай газар байрлуулна.

**Зураг E-14**

3. Сойзны өнхрүүлийг хатаасны дараа задлах алхмуудыг урвуу дарааллаар хийж дахин суулгана.

**Зураг E-15****TangleCut™ олон гадаргууд зориулсан сойзыг цэвэрлэх**

1. Түгжээг зогстол цагийн зүүний эсрэг эргүүлж, галзуу сойзноос өнхрүүлгийг салгана.

**Зураг E-16**

2. Хуурай даавуу эсвэл цаасан алчуураар ховил, ил тод бүрээсийн тоосыг арчина. Хэрэглэхийн өмнө сайтар хатаана.

**Зураг E-17**

Анхаар:

- Сойзонд ир суулгасан тул цэвэрлэхдээ хүрэхээс болгоомжил.

3. Бохирдсон үед сойзны өнхрүүлгийг цэвэр болтол нь цэвэр усаар зайлна.

**Зураг E-18**

4. Сойзны өнхрүүлийг бүрэн хуурай болтол дор хаяж 24 цагийн турш босоо байрлалд байлгана.

**Зураг E-19****Зайн багцыг солих нь**

Тоос сорогч нь хязгаарлагдмал тооны цэнэглэх цикл бүхий зөөврийн цэнэглэдэг лити-ион зайн багцыг агуулдаг. Удаан хугацаагаар ашигласны дараа зайн багц нь цэнэгээ барихаа болино. Хэрэв ийм зүйл тохиолдвол зайн багцын ашиглалтын хугацаа дуусч, солих шаардлагатай байна гэсэн үг.

1. Зайн багцыг суллах товчийг дарж, зайн багцын гулгуулан, үүнийг гаргаж авна.

2. Шинийг суулгана.

**Зураг E-20**

Хэрэв вакуум зөв ажиллахгүй бол доорх хүснэгтээс үзнэ үү.



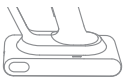

Алдаанууд	Боломжит шалтгаан	Шийдэл
Тоос сорогч ажиллахгүй болжээ.	Зай нь дууссан эсвэл зайн түвшин бага болсон байна.	Тоос сорогчийг бүрэн цэнэглээд дараа нь үргэлжлүүлэн ажиллуулна уу.
	Хэт халалтаас хамгаалах горим нь түгжрэлээс үүдэлтэй.	Сорох нүх эсвэл агаарын сувгийг цэвэрлээрэй. Вакуум хөргөх хүртэл хүлээгээд дахин идэвхжүүлнэ.
	Сорох нүх эсвэл агаарын суваг бөглөрсөн.	Сорох нүх эсвэл агаарын сувгийн бөглөрлийг арилгана.
Сул сорох хүч.	Тоосны сав дүүрсэн, шүүлтүүрийн угсралт бөглөрсөн байна.	Тоосны савыг хоослон шүүлтүүрийн угсралтыг цэвэрлээрэй.
	Холбоос нь хаалттай байна.	Холбоос дахь аливаа хаалтыг арилгана уу.
Мотор нь хачин чимээ гаргаад байгаа.	Гол сорох нээлхий буюу уртасгагч бөглөрсөн байна.	Үндсэн сорох нүх эсвэл уртасгагч дахь бөглөрлийг арилгана.
Цэнэглэх үед зайны заагч асахгүй.	Цэнэглэгч нь цэнэглэх болон хадгалах тавиурт сайн залгагдахгүй байна.	Цэнэглэгч нь цэнэглэх болон хадгалах тавиурт зөв холбогдсон эсэхийг шалгана уу.
	Төхөөрөмжийг цэнэглэх, хадгалах тавиур дээр зөв байрлуулаагүй байна.	Төхөөрөмжийг цэнэглэх, хадгалах тавиур дээр зөв байрлуулсан эсэхийг шалгаарай.
	Зайг бүрэн цэнэглэсэн бөгөөд Унтлагын горимд автоматаар шилжинэ.	Тоос сорогч хэвийн ажиллаж байна.
	Дээрх хоёр боломжийг үгүйсгэсний дараа асуудал хэвээр байвал борлуулалтын дараах үйлчилгээний хэлтэстэй холбогдож засуулна уу.	
Хэт удаан цэнэглэж байна.	Зайны температур хэт бага эсвэл хэт өндөр байна.	Зайны температур хэвийн болтол хүлээгээд дахин цэнэглээрэй.
Олон гадаргуутай сойз эсвэл зөөлөн галзуу сойзны LED гэрэл ажиллахгүй.	LED гэрлүүд гэмтсэн.	Засвар үйлчилгээ авахын тулд борлуулалтын дараах хэлтэстэй холбоо барина уу.
Сойзны өнхрүүл эргэлдэхгүй байна	Сойзны өнхрүүл гацсан.	Галзуу сойзыг задлахын тулд сойз цэвэрлэх хэсэгт хандаж, булны болон самнах шүдэнд үс болон бусад хог хаягдал орооцолдсон эсэхийг шалгана уу; Хэрэв байгаа бол үүнийг устгаад машиныг дахин эхлүүлнэ үү.

## Зайн төлөв заагч

Төлөв	Боломжит шалтгаан	Шийдэл	
Тоос сорогчийг асаасны дараа заагч нь улаан болдог.	Зайн багц гэмтсэн байна.	Засвар үйлчилгээ авахын тулд борлуулалтын дараах хэлтэстэй холбоо барина уу.	
Тоос сорогчийг цэнэглэх үед заагч хурдан улаан анивчдаг.	Цэнэглэгч нь таарахгүй байна.	Тоос сорогчийг цэнэглэхийн тулд зөвхөн анхны цэнэглэгчийг ашиглана уу.	
Тоос сорогчийг ашиглах үед заагч цагаанаар анивчдаг.	Зай дууссан.	Цагт нь цэнэглэнэ үү.	

## Алдааг олж засварлах

Хэрэв тоос сорогч зөв ажиллахгүй бол дэлгэцийн дэлгэц дээр алдааны мессеж гарч ирнэ. Алдааг олж засварлах хүснэгтийг харна уу.

Алдааны дүрс тэмдэг	Төлөв	Мессеж	Шийдэл
	Анивчиж буй улбар шар	Агаарын суваг бөглөрсөн	Тоосны аяга, уртасгагч, сойз бөглөрсөн эсэхийг шалгана уу. Хэт их тоосжилтын улмаас урьдчилсан шүүлтүүр эсвэл шүүлтүүр бөглөрсөн эсэхийг шалгана уу.
	Анивчиж буй улбар шар	Сойзны өнхрүүл гацсан	Сойзны буланд орооцолдсон хог болон үсийг цэвэрлэхийн тулд [Сойз цэвэрлэх] хэсгийг үзнэ үү.
	Хатуу улбар шар	Шүүлтүүрийн хугацаа дуусаж байна	Шүүлтүүрийг цаг тухайд нь солино уу.
	Улаан анивчих	Өндөр температурын дохиолол	Хөдөлгүүрийн температур хэвийн болтол хүлээгээд дараа нь үргэлжлүүлэн ажиллуулна уу.
Хэрэв дэлгэц дээр E1-ээс E9 эсвэл F0-ээс F2 хүртэлх алдааны код гарч ирвэл засварын дараах үйлчилгээний багтай холбогдоно уу.			

# Техникийн үзүүлэлтүүд

Тоос сорогч			
Модел	VRV62F	Нэрлэсэн хүчин чадал	610W
Нэрлэсэн хүчдэл	25.2V ---	Цэнэглэх хугацаа	ойролцоогоор 4цаг
TangleCut™ Олон төрлийн гадаргууд зориулсан сойз			
Модел		VMBI	
Нэрлэсэн хүчин чадал	40W	Нэрлэсэн хүчдэл	25.2V ---
TangleCut™ Зөөлөн өнхөрдөг сойз		Мотортой жижиг сойз	
Модел	VSRG	Модел	VMMY
Нэрлэсэн хүчин чадал	53W	Нэрлэсэн хүчин чадал	20W
Нэрлэсэн хүчдэл	25.2V ---	Нэрлэсэн хүчдэл	24V ---
Цэнэглэгч			
Модел	KL-WE300080-S1/XHD024-300080EUV		
Оролт	100V-240V ~ 50/60Hz 0.8A	Гаралт	30V --- 0.8A
Дахин цэнэглэдэг лити-ион зайн багц			
Модел	V2524-7S1P-GYA	Нэрлэсэн хүчдэл	25.9V ---
Нэрлэсэн чадал	2700mAh	Ердийн чадал	2850mAh
Эрчим хүч	69.93Wh		

Лити-ион зайн багц нь байгаль орчинд аюултай бодис агуулдаг. Тоос сорогчийг хаяхын өмнө зайны багцыг аваад дараа нь тухайн улс, бүс нутгийн хууль тогтоомж, дүрэм журмын дагуу хаяж эсвэл дахин боловсруулна уу.

## WEEE Мэдээлэл



Энэ тэмдэг бүхий бүх бүтээгдэхүүн нь цахилгаан болон электрон тоног төхөөрөмжийн хаягдал (WEEE 2012/19/EU зааврын дагуу) бөгөөд ангилаагүй ахуйн хог хаягдалтай хольж болохгүй. Харин та өөрийн хог хаягдлыг төр, орон нутгийн удирдлагуудаас тогтоосон хаягдал цахилгаан, электрон төхөөрөмжийг дахин боловсруулах зориулалтын цэгт хүлээлгэн өгч хүний эрүүл мэнд, байгаль орчныг хамгаалах ёстой. Зөв хаях, дахин боловсруулах нь байгаль орчин, хүний эрүүл мэндэд учирч болзошгүй сөрөг үр дагавраас урьдчилан сэргийлэхэд тусална. Ийм цуглуулах цэгүүдийн байршил, нөхцөлийн талаар нэмэлт мэдээлэл авахыг хүсвэл суулгагч эсвэл орон нутгийн удирдлагуудтай холбогдоно уу.

# Баталгаа

1. Dreame нь худалдан авалт хийх үед илрээгүй материал, хийцэд нийцэхгүй байгаа тохиолдолд хэрэглэгчийн өмнө хариуцлага хүлээнэ.

2. Баталгаат хугацаа: Дэлгэрэнгүй мэдээллийг харилцагчийн үйлчилгээний албанаас авна уу. Хэрэглэгчийн байрлаж буй нутаг дэвсгэр нь өөр зохицуулалттай бол орон нутгийн зохицуулалтыг баримтална.

3. Дараах тохиолдолд баталгаат хугацаа хамаарахгүй:

a) Dreame-с өгсөн зааврыг дагаж мөрдөөгүй, анхаарал болгоомжгүй, ашиглалт, суулгалтаас үүдэлтэй асуудлууд.

b) Dreame-с шууд зөвшөөрөл аваагүй аж ахуйн нэгж эсвэл хувь хүмүүс бүтээгдэхүүнд хөндлөнгөөс оролцох ба өөрчлөх.

c) Санамсаргүй шалтгаан ба хэрэглэгчийн хайхрамжгүй байдлаас үүдэлтэй гэмтэл, ялангуяа гадны эд ангиудыг дурдав.

d) Үйлдвэрлэлийн согоггүй элэгдэлд орсон эд ангиуд.

e) Бүтээгдэхүүнийг худалдаж авсан огноог баталгаажуулах хүчинтэй худалдан авалтын баримт бичиг (баримт, нэхэмжлэх болон бусад) өгөөгүй.

f) Худалдан авалтын гэрчилгээ дээрх бүтээгдэхүүний модел ба дугаар нь бүтээгдэхүүн дээр үзүүлсэн модел эсвэл дугаартай нийцэхгүй байна.

4. Борлуулалтын дараах холбоо барих мэдээллийг авахын тулд баталгаат карт дээрх QR кодыг уншина уу.

5. Төрөл бүрийн бүс нутагт борлуулалтын дараах үйлчилгээ (чанарын баталгаа зэрэг) нь зөвхөн Dreame бүтээгдэхүүний орон нутгийн хувилбарт хамаарна. Таны бүтээгдэхүүний хувилбар гарсан бүс нутаг дахь борлуулалтын дараах үйлчилгээтэй холбогдож дэмжлэг авна уу.

# უსაფრთხოების ინსტრუქციები

არასათანადო გამოყენებით გამოწვეული უბედური შემთხვევების, მათ შორის, დენის დარტყმის ან ხანძრის თავიდან ასაცილებლად, გთხოვთ, გამოყენებამდე ყურადღებით გაეცნოთ ამ სახელმძღვანელოს და შეინახეთ იგი მომავალი მითითებისთვის.

## გაფრთხილება

- ამ პროდუქტის გამოყენება 8 წლის და უფროსი ასაკის ბავშვებსა და შეზღუდული ფიზიკური, სენსორული ან გონებრივი შესაძლებლობების ან გამოცდილებისა და ცოდნის ნაკლებობის მქონე პირებს შეუძლიათ, თუ ისინი მეურვის ან მშობლის სათანადო ზედამხედველობის ქვეშ არიან, რათა უზრუნველყოფილი იყოს უსაფრთხო მუშაობა და აცილებული იყოს საფრთხეები. ზედამხედველობის გარეშე ბავშვებმა არ უნდა განმინდონ და ჩაატარონ ტექნიკური მომსახურება.
- ეს პროდუქტი არ არის განკუთვნილი ისეთი პირების მიერ გამოყენებისთვის (ბავშვების ჩათვლით), რომლებსაც შეზღუდული ფიზიკური ან გონებრივი შესაძლებლობები აქვთ ან არ აქვთ გამოცდილება და ცოდნა, თუ მათ არ ზედამხედველობენ ან არ მიუთითებენ მოწყობილობის გამოყენებასთან დაკავშირებით უსაფრთხოებაზე პასუხისმგებელი პირები.
- ბავშვები მეთვალყურეობის ქვეშ უნდა იყვნენ, რათა უზრუნველყოფილი იყოს, რომ ისინი არ ითამაშებენ ამ მოწყობილობით.
- მტვერსასრუტი სათამაშო არ არის. ბავშვებმა არ უნდა ითამაშონ და ამუშაონ ეს პროდუქტი. ბავშვების სიახლოვეს გამოყენებისას სიფრთხილე გამოიჩინეთ. არ მისცეთ ბავშვებს მტვერსასრუტის განმენდის ან ტექნიკური მომსახურების უფლება მშობლის ან მეურვის მეთვალყურეობის გარეშე.
- მტვერსასრუტი ღია ცის ქვეშ ან სველ ზედაპირებზე არ გამოიყენოთ. მტვერსასრუტი გამოიყენეთ მხოლოდ მშრალ ზედაპირებზე და შენობის შიგნით. არ შეეხოთ ჩანგალს ან მტვერსასრუტის რომელიმე ნაწილს სველი ხელებით.
- ხანძრის, აფეთქების ან ტრავმის რისკის შესამცირებლად, გამოყენებამდე დარწმუნდით, რომ ლითიუმის ბატარეა და დამტენის ადაპტერი დაუზიანებელია. არ გამოიყენოთ მტვერსასრუტი, თუ დაზიანებულია ლითიუმის ბატარეა ან დამტენი.
- ჯაგრისების თავები, ბატარეა, დამაგრძელებელი ძელი, ლითონის კონექტორის წვერი და მტვერსასრუტი დენის გამტარია და ის არ უნდა ჩაუშვავთ ნყალში ან სხვა სითხეში. დასუფთავების შემდეგ აუცილებლად გააშრეთ ყველა ფილტრი.
- მბრუნავი ნაწილებით გამოწვეული ტრავმის თავიდან ასაცილებლად, ჯაგრისის თავების განმენდამდე მტვერსასრუტი გამოართეთ. მტვერსასრუტის გამოყენებამდე ჯაგრისის თავები, მტვრის მომგროვებელი და ფილტრი სწორად უნდა იყოს დამონტაჟებული.
- გამოიყენეთ მხოლოდ ორიგინალი დამტენი ადაპტერი. არ გამოიყენოთ არაორიგინალი ადაპტერი, რადგან ამან შეიძლება ლითიუმის ბატარეის აალება გამოიწვიოს.
- არ გამოიყენოთ მტვერსასრუტი ადვილად აალებადი სითხეების შესაგროვებლად, როგორცაა ბენზინი, მათეთრებელი, ამიაკი, მილების გასაწმენდი და სხვა სითხეები.

- არ გამოიყენოთ მტვერსასრუტი ბასრი ან მყარი საგნების, მაგალითად, მინის, ლურსმნების, ხრახნების ან მონეტების შესაგროვებლად, რამაც შეიძლება მანქანა დააზიანოს. არ გამოიყენოთ მტვერსასრუტი თაბაშირ-მუყაოს ნაწილაკების, ნაცრის, მაგალითად, ბუხრის ნაცრის, კვამლის ან აალებადი მასალების შესაგროვებლად, როგორცაა ნახშირი, სიგარეტის ნამწვი ან ასანთი.
- გამოყენებამდე შეამოწმეთ გასანმენდი ადგილი. ღიობების დაბლოკვის თოყიდან ასაცილებლად, მოაშორეთ უფრო დიდი ზომის ქაღალდი, ქაღალდის ბურთი, პლასტმასის ქსოვილი და ბასრი საგნები (მაგალითად, მინა, ლურსმნები, ხრახნები, მონეტები და ა.შ.) და ნებისმიერი საგანი, რომელიც ღიობზე დიდია.
- არ დაუშვათ მტვერსასრუტის ღიობებსა და მოძრავ ნაწილებში თმის, თავისუფალი ტანსაცმლის, თითების და სხეულის სხვა ნაწილების მოხვედრა. არ მიმართოთ დამაგრძელებელი ძელი, ჯოხი ან ხელსაწყოები თვალების ან ყურებისკენ და არ ჩაიდოთ ისინი პირში.
- მტვერსასრუტის ღიობებში არანაირი საგანი არ ჩადოთ. მტვერსასრუტი დაკეტილი ღიობით არ გამოიყენოთ. მოარიდეთ მტვერს, ბუსუსებს, თმას ან სხვა საგნებს, რომლებმაც შეიძლება ჰაერის ნაკადი შეამციროს.
- არ მიაყრდნოთ მტვერსასრუტი სკამს, მაგიდას ან სხვა არასტაბილურ ზედაპირს, რადგან ამან შეიძლება მოწყობილობის დაზიანება ან ტრავმა გამოიწვიოს. თუ მტვერსასრუტი დაზიანდება დავარდნის გამო ან სხვაგვარად გაუმართავი გახდება, მომსახურების უფლებამოსილ განყოფილებას დაუკავშირდით. არასდროს არ სცადოთ მოწყობილობის დამოუკიდებლად დაშლა.
- ბატარეის დამუხტვის სახელმძღვანელოში მითითებული ყველა ინსტრუქცია მკაცრად უნდა დაიცვათ. ბატარეის სწორად დამუხტვის მითითებული ტემპერატურული დიაპაზონის დაუცველობამ ის შეიძლება დააზიანოს.
- მხოლოდ მწარმოებლის მიერ რეკომენდებული აქსესუარები და სათადარიგო ნაწილები გამოიყენეთ.
- განსაკუთრებული სიფრთხილე გამოიჩინეთ მტვერსასრუტით კიბეების განმენდისას.
- უზრუნველყავით, რომ მტვერსასრუტი დიდი ხნის განმავლობაში გამოუყენებლობისა და ტექნიკური მომსახურების ან შეკეთების ჩატარებამდე გამორთული იყოს.
- არ დაამონტაჟოთ, არ დამუხტოთ და არ გამოიყენოთ ეს პროდუქტი ღია ცის ქვეშ, აბაზანებში ან აუზის მახლობლად.
- ხანძრის საშიშროების შესახებ გაფრთხილება: მტვერსასრუტის ფილტრს არომატეზატორი არ წაუსვით. ცნობილია, რომ ამ ტიპის პროდუქტები აალებად ქიმიკატებს შეიცავს, რომლებმაც შეიძლება მტვერსასრუტის აალება გამოიწვიოს.
- მხოლოდ ორიგინალი დამტენი გამოიყენეთ (მოდელი KL-WE300080-S1/XHD024-300080EUV). წინააღმდეგ შემთხვევაში შესაძლებელია ლითიუმ-იონური ბატარეის აალება.
- გაფრთხილება: ბატარეის დამუხტვის მიზნით გამოიყენეთ მხოლოდ ამ მოწყობილობასთან ერთად მოწოდებული მოსახსნელი კვების ბლოკი.
- გამოიყენეთ მხოლოდ დამტკიცებული ტიპის ბატარეები (მოდელი V2524-7S1P-GYA). წინააღმდეგ შემთხვევაში შესაძლებელია ლითიუმ-იონური ბატარეის აალება.
- ბატარეის მასალის გაჟონვის შემთხვევაში გაიყვანეთ პერსონალი ტერიტორიიდან, სანამ ბატარეები არ გაგრილდება და ორთქლი არ გაიფანტება.

- საშიში აირების მოსაშორებლად მაქსიმალური ვენტილაცია უზრუნველყავით და თავიდან აიცილეთ კანთან და თვალბთან კონტაქტი ან ორთქლის ჩასუნთქვა.
- დაღვრილი სითხე აბსორბენტით მოაშორეთ და ნარჩენები დაწვით.
- არ გამოიყენოთ და არ შეინახოთ ძალიან ცხელ ან ცივ გარემოში (0°C/32°F-ზე დაბალი ან 40°C/104°F-ზე მაღალი). უსადენო მტვერსასრუტი 0°C/32°F-ზე მაღალ და 40°C/104°F-ზე დაბალ ტემპერატურაზე დამუხტეთ.
- ეს პროდუქტი მხოლოდ სახლის პირობებში გამოსაყენებლადაა განკუთვნილი.
- არ დაუშვათ კვების კლემების მოკლე ჩართვა.



გაეცანით მომხმარებლის სახელმძღვანელოს



მოსახსნელი კვების ბლოკი



მხოლოდ შენობის შიგნით გამოყენებისთვის

დეტალური ელექტრონული სახელმძღვანელოსთვის ეწვიეთ გვერდს <https://global.dreametech.com/pages/user-manuals-and-faqs>

# პროდუქტის მიმოხილვა

## აქსესუარები

1. ადაპტირებადი დამაგრძელებელი ძელი
2. დამტენი
3. მოტორიზებული მინი-ჯაგრისი
4. TangleCut™ რბილი ლილვიანი ჯაგრისი
5. დამუხტვისა და შენახვის სამაგრი
6. კომბინირებული ხელსაწყო
7. TangleCut™ უნივერსალური ჯაგრისი
8. მტვრის რბილი ჯაგრისი

### სურ. A-1

შენიშვნა: ამ სახელმძღვანელოში მოცემული ილუსტრაციები მხოლოდ საცნობაროა. ფაქტობრივი პროდუქტი შეიძლება განსხვავდებოდეს.

## კომპონენტების დასახელება

### მტვერსასრუტის კორპუსი

1. მტვრის კონტეინერი
  2. მტვრის კონტეინერის აშვების ლილაკი
  3. ადაპტირებადი დამაგრძელებელი ძელის აშვების ლილაკი
  4. დისფლეის ეკრანი
- Ⓒ ლოდინის რეჟიმის ლილაკი  
Ⓓ შენვრის დონის გადამრთველი
5. ბატარეის სტატუსის ინდიკატორი
  6. ანტისტატიკური კონტაქტი
  7. ბატარეის პაკეტის აშვების ლილაკი
  8. მტვრის კონტეინერის ქვედა საფარის აშვების ლილაკი

### სურ. A-2

# მონტაჟი

## აქსესუარების მონტაჟი

შენიშვნა:

- არ არის რეკომენდებული მოტორიზებული მინი ჯაგრისის გამოყენება დამაგრძელებელ ძელთან ერთად.
- აქსესუარები დაამონტაჟეთ დასუფთავების რეალური საჭიროებების შესაბამისად.

### სურ. B-1

## დამუხტვა

მტვერსასრუტი დამუხტვისა და შენახვის სამაგრზე მოათავსეთ, როგორც ეს სურათზეა ნაჩვენები, შემდეგ კი დამტენი შეაერთეთ დამუხტვისა და შენახვის სამაგრსა და კვების წყაროს შორის. დამუხტვისას ბატარეის სტატუსის ინდიკატორი ციმციმებს.

შენიშვნა:

- დატენვის განმავლობაში მტვერსასრუტის გამოყენება შეუძლებელია.
- პირველ გამოყენებამდე და ყოველი გამოყენების შემდეგ სრულად დამუხტეთ. ამას დაახლოებით 4 საათი დასჭირდება. ტურბო რეჟიმში მტვერსასრუტით ხანგრძლივი დროის განმავლობაში განმენდა ბატარეის გადახურებას გამოიწვევს, რაც ზრდის დამუხტვის დროს. დამუხტვამდე მიეცით მტვერსასრუტს 30 წუთზე მეტის განმავლობაში გაგრილების საშუალება.
- სრულად დამუხტვის შემდეგ ბატარეის სტატუსის ინდიკატორი 5 წუთის შემდეგ გამოირთვება და მტვერსასრუტი ენერჯის დაზოგვის რეჟიმში გადავა.
- როდესაც დამტენი კონტაქტები დაბინძურდება, ფრთხილად განმინდეთ ისინი მშრალი ქსოვილით.

### სურ. C-1

## ბატარეის სტატუსის ჩვენება

### ბატარეის სტატუსის ინდიკატორი

☀ თეთრად ციმციმი

- უწყვეტი თეთრი
- გამორთული

### დამუხტვა

- ბოლომდე დამუხტული

☀ დამუხტვა

- ლოდინის რეჟიმი

### სურ. C-2

#### დისფლემის ეკრანი

ეკრანზე გამოტანილი რიცხვი წარმოადგენს დამუხტვის დროს მუხტის მიმდინარე დონეს პროცენტულად. როდესაც ის 100-ს გაუტოლდება, ბატარეა სრულად დაიმუხტება.

### სურ. C-3

## გამოყენების წესი

### დისფლემის ეკრანი

1. ფილტრის ვადა იწურება/საჰაერო არხი დაბლოკილია/ჯაგრისის ლილვი გაჭედილია
2. მაღალი ტემპერატურის შესახებ გაფრთხილება
3. შესრუტვის დონის გადამრთველი (მოკლედ დააჭირეთ ავტომატურ, ეკო და ტურბო რეჟიმებს შორის გადართვისთვის).
4. შესრუტვის დონე/მტვრის დონე შესრუტვის დონე და ვენტილატორის ფორმის ხატულის ფერი შესრუტული მტვრის რაოდენობის მიხედვით მხოლოდ ავტომატურ რეჟიმში იცვლება.
  - ნითელი: მაღალი
  - ნარინჯისფერი: საშ.
  - მწვანე: დაბალი

5. დამუხტვის/მუხტის დაბალი დონის ინდიკატორი

- ნითელი (სუნთქავს):  
ბატარეის მუხტის დონე  $\leq 10\%$   
(იმუხტება)
- მწვანე (სუნთქავს):  
ბატარეის მუხტის დონე  $> 10\%$   
(იმუხტება)
- ნითლად ციმციმი:  
ბატარეის მუხტის დონე  $\leq 10\%$   
(იცლება)

6. ბატარეის მუხტის დონე

როდესაც ეკრანზე ჩანს „LO“, ეს მიუთითებს, რომ ბატარეის მუხტის დონე 10%-ზე დაბალია.

7. ლოდინის რეჟიმის ღილაკი

დასაწყებად ან გასაჩერებლად მოკლედ დააჭირეთ

### სურ. D-1

შენიშვნა:

- თუ 15 წამზე მეტი ხნის განმავლობაში მოქმედება არ შესრულდება, ეკრანი გამოირთვება და ხელახლა ჩართვისას მთავარი ინტერფეისი გამოჩნდება.
- თუ მტვერსასრუტი გამართულად არ მუშაობს, ეკრანზე შეცდომის შესახებ შეტყობინება გამოჩნდება. გთხოვთ, იხილოთ პრობლემების მოგვარების ცხრილი თქვენი პრობლემის გადაჭრის გამოსავლის მოსაძებნად.
- როდესაც დასუფთავების რომელიმე რეჟიმი შეჩერდება, მტვერსასრუტი ჩართვისას ნაგულისხმევად გადავა ავტომატურ რეჟიმში. მოწყობილობა ნაგულისხმევად გადადის ავტომატურ რეჟიმში.

## სხვადასხვა აქსესუარის გამოყენება

### TangleCut™ რბილი ლილვიანი ჯაგრისი

შესაფერისია მყარი იატაკის, მაგალითად, მარმარილოსა და ფილების გასაწმენდად.

### სურ. D-2

შენიშვნა: როდესაც მოწყობილობა ჩაირთვება, ჯაგრისის გვერდითი განათება ავტომატურად აინთება, რაც მოსახერხებელია გამოსაყენებლად.

### მოტორიზებული მინი-ჯაგრისი

დივნებიდან, სანოლებიდან და სხვა ქსოვილიანი ზედაპირებიდან ჭუჭყის, შინაური ცხოველების ბუნვისა და სხვა ჩამჯდარი ნარჩენების მოსაშორებლად.

შენიშვნა:

არ არის რეკომენდებული ისეთი მყიფე ზედაპირების განმენდა მტვერსასრუტით, როგორცაა აბრეშუმი.

### სურ. D-3

#### კომბინირებული ხელსაწყო

გამოდგება ღრეჩოების, კარებისა და ფანჯრების კუთხეების, კიბეებისა და სხვა ძნელად მისადგომი ადგილების გასანმენდად.

### სურ. D-4

#### TangleCut™ უნივერსალური ჯაგრისი

როდესაც მოწყობილობა ჩაირთვება, ჯაგრისის ლილვის წინ არსებული განათება ავტომატურად აინთება, რაც მოსახერხებელია გამოსაყენებლად.

- ბავშვის სათამაშო ფარდაგებზე და ხალიჩებზე გამოყენებისას ან ყავის მარცვლების, პოპკორნისა და სხვა გრანულების მტვერსასრუტით გასანმენდად ჩართეთ ჯაგრისის გადამრთველი.

- ფილების, ხის იატაკის ან სხვა მყარი ზედაპირების მტვერსასრუტით გასანმენდად გამორთეთ გადამრთველი.

1. ჩართული
2. გამორთული

### სურ. D-5

#### მტვრის რბილი ჯაგრისი

შესაფერისია LCD-ების, კლავიატურების, აბაჟურების, ფარების, ჟალუზებისა და მყიფე საგნების სხვა ზედაპირების მტვერსასრუტით გასანმენდად.

### სურ. D-6

#### ადაპტირებადი დამაგრძელებელი ძელი

ძელის მოსახრელად და გამოსაღებად დააჭირეთ აშვების ღილაკებს, რაც დაბალი ავეჯის ქვეშ დასუფთავების საშუალებას მოგვცემთ.

### სურ. D-7

შენიშვნა:

- თუ რომელიმე მბრუნავი ნაწილი გაიჭედება, მტვერსასრუტი შეიძლება ავტომატურად გამოირთოს. მოაშორეთ ნებისმიერი ჩარჩენილი უცხო სხეული და განაახლეთ გამოყენება.
- როდესაც ბატარეა გადახურდება, მტვერსასრუტი ავტომატურად გამოირთვება. დაელოდეთ, სანამ ბატარეის ტემპერატურა ნორმალურ დონეს დაუბრუნდება და განაახლეთ გამოყენება.

## მოვლა და ტექნიკური მომსახურება

### რჩევები:

- გარანტიის გაუქმების თავიდან ასაცილებლად ყოველთვის ორიგინალი ნაწილები გამოიყენეთ.
- თუ ფილტრი ან საცმი გაიჭედება, მტვერსასრუტი ჩართვის შემდეგ მალევე შეწყვეტს მუშაობას. ფუნქციონირების აღსადგენად განმინდეთ მილი.
- მტვრის მომგროვებლის განმენდამდე დაადასტურეთ, რომ შტექერი გამორთულია და მტვერსასრუტის ლოდინის ღილაკი გამორთულ მდგომარეობაში დატოვეთ.
- თუ მტვერსასრუტი დიდი ხნის განმავლობაში არ გამოიყენება, სრულად დამუხტეთ ის, გამორთეთ კვების კაბელი, ამოიღეთ ბატარეა და შეინახეთ გრილ, დაბალი ტენიანობის

მქონე გარემოში, მზის პირდაპირი სხივებისგან მოშორებით. ბატარეის ზედმეტი განმუხტვის თავიდან ასაცილებლად ის მინიმუმ სამ თვეში ერთხელ დამუხტეთ.

### მტვერსასრუტის განმენდა

განმინდეთ მტვერსასრუტი რბილი და მშრალი ქსოვილით.

### მტვრის კონტეინერის, წინასწარი ფილტრისა და ციკლონური კვანძის განმენდა

1. დააჭირეთ მტვრის მომგროვებლის აშვების ღილაკს და ამოიღეთ ის მტვერსასრუტიდან

#### სურ. E-1

2. დააჭირეთ მტვრის მომგროვებლის ქვედა საფარის აშვების ღილაკს და შემდეგ დაცალეთ შიგთავსი.

#### სურ. E-2

3. ჯერ წინასწარი ფილტრი მოხსენით, შემდეგ კი ციკლონური სისტემა მოატრიალეთ მის ამოსაღებად.

#### სურ. E-3

4. ციკლონური კვანძი, ფილტრი, წინასწარი ფილტრი და მტვრის მომგროვებელი გაავლეთ და განმინდეთ. გარეცხვის შემდეგ გააშრეთ ჰაერზე მინიმუმ 24 საათის განმავლობაში.

#### სურ. E-4

შენიშვნა:

- ყოველი გამოყენების შემდეგ რეკომენდებულია მტვრის მომგროვებლის განმენდა.
- რეკომენდებულია ციკლონური სისტემისა და წინასწარი ფილტრის განმენდა მინიმუმ 3-4 თვეში ერთხელ.

### ფილტრის განმენდა

1. ამოიღეთ მტვრის კონტეინერი, როგორც ეს სურათზეა ნაჩვენები.

#### სურ. E-5

2. მოხსენით ფილტრი მტვერსასრუტიდან, რისთვისაც სურათზე ნაჩვენები მიმართულებით დასწიეთ.

#### სურ. E-6

3. გავლებისას ფილტრი 360°-ით ატრიალეთ. რამდენჯერმე მსუბუქად დააკაკუნეთ ფილტრზე ჭუჭყის მოსაშორებლად.

#### სურ. E-7

4. მიეციეთ ფილტრს ჰაერზე 24 საათის განმავლობაში გაშრობის საშუალება.

#### სურ. E-8

შენიშვნა:

- ფილტრის გასარეცხად მხოლოდ სუფთა წყალი გამოიყენეთ. არ გამოიყენოთ სარეცხი საშუალება.
- არ სცადოთ ფილტრის განმენდა ჯაგრისით ან თითით.
- ფილტრის განმენდა რეკომენდებულია ყოველ 4-6 თვეში ერთხელ.

### TangleCut™ რბილი ლილვიანი ჯაგრისის განმენდა

1. ბუდიდან ლილვის ამოსაღებად დააჭირეთ ჯაგრისის ლილვის აშვების ღილაკს, როგორც ეს სურათზეა ნაჩვენები.

#### სურ. E-9

2. განაცალკევით ლილვი და გვერდითა საფარი.

#### სურ. E-10

3. მშრალი ქსოვილით ან ქალაღდის ხელსახოცით მოაშორეთ მტვერი საცმიდან და გამჭვირვალე საფარიდან. გამოყენებამდე კარგად გააშრეთ.

#### სურ. E-11

4. როდესაც ჯაგრისის ლილვი დაბინძურდება, ის სუფთა წყალში გავლეთ, სანამ არ გაინმინდება. შემდეგ გააჩრეთ ჯაგრისის ლილვი ვერტიკალურად მინიმუმ 24 საათის განმავლობაში, სანამ სრულად არ გაშრება.

#### სურ. E-12

შენიშვნა:

- ლილვიან რბილ ჯაგრისში ჩაშენებულია მჭრელი პირი და განმენდისას ფრთხილად იყავით, რომ არ შეეხოთ მას.

## მოტორიზებული მინი-ჯაგრისის განმენდა

შენიშვნა: რეკომენდებულია ყოველი გამოყენების შემდეგ განმენდა.

1. საათის ისრის სანინალმდეგო მიმართულებით საკეტის შესაბრუნებლად გამოიყენეთ მონეტა, როგორც ეს ნაჩვენებია, სანამ დაწკაპუნებას არ გაიგონებთ. მოტორიზებული მინიჯაგრისის განბლოკვის შემდეგ მოხსენით ჯაგრისის ლილვი.

#### სურ. E-13

2. გავლეთ და განმინდეთ ჯაგრისის ლილვი. ჯაგრისის ლილვი ვერტიკალურად დადგით კარგად ვენტილირებად ადგილას მინიმუმ 24 საათით, სანამ სრულად არ გაშრება.

#### სურ. E-14

3. ჯაგრისის ლილვის გაშრობის შემდეგ, ხელახლა დააყენეთ იგი დაშლის ნაბიჯების შესრულებით საპირისპირო თანმიმდევრობით.

#### სურ. E-15

## TangleCut™ უნივერსალური ჯაგრისის განმენდა

1. შეატრიალეთ საკეტი საათის ისრის სანინალმდეგო მიმართულებით, სანამ არ გაჩერდება, შემდეგ ამოიღეთ ლილვი ლილვიანი ჯაგრისიდან.

#### სურ. E-16

2. მშრალი ქსოვილით ან ქალაღდის ხელსახოცით მოაშორეთ მტვერი საცმიდან და გამჭვირვალე საფარიდან. გამოყენებამდე კარგად გააშრეთ.

#### სურ. E-17

შენიშვნა:

- ჯაგრისში ჩაშენებულია მჭრელი პირი და განმენდისას ფრთხილად იყავით, რომ არ შეეხოთ მას.

3. თუ დაბინძურდება, გავლეთ ჯაგრისის ლილვი სუფთა წყლით, სანამ არ გაინმინდება.

#### სურ. E-18

4. ჯაგრისის ლილვი ვერტიკალურად გააჩრეთ მინიმუმ 24 საათის განმავლობაში, სანამ სრულად არ გაშრება.

#### სურ. E-19

## ბატარეების ბლოკის შეცვლა

მტვერსასრუტი შეიცავს მოსახსნელ, დასამუხტ ლითიუმ-იონურ ბატარეას, რომელსაც შეზღუდული რაოდენობის დამუხტვის ციკლები აქვს. ხანგრძლივი გამოყენების შემდეგ შესაძლოა, ბატარეა ველარ დაიმუხტოს. თუ ეს მოხდება, ეს ნიშნავს, რომ ბატარეის სიციცხლის ციკლი დასრულდა და მისი შეცვლაა საჭირო.

1. მოსახსნელად დააჭირეთ ბატარეების ბლოკის აშვების ლილაკს და გაასრიალეთ.
2. დააყენეთ ახალი.

#### სურ. E-20

# ხშირად დასმული შეკითხვები

თუ მტვერსასრუტი გამართულად არ მუშაობს, ქვემოთ მოცემული ცხრილი იხილეთ.

შეცდომები	შესაძლო მიზეზები	გადაწყვეტები
მტვერსასრუტი არ მუშაობს.	მოწყობილობის ბატარეა დაცლილია ან მისი ბატარეის მუხტის დონე დაბალია.	სრულად დამუხტეთ მტვერსასრუტი და შემდეგ განაახლეთ გამოყენება.
	დაბლოკვის შედეგად გააქტიურებულია გადახურებისგან დაცვის რეჟიმი.	განმინდეთ შემწოვი ღიობი ან ჰაერის არხი. დაელოდეთ მტვერსასრუტის გაგრილებას და შემდეგ ხელახლა ჩართეთ.
	შემწოვი ღიობი ან ჰაერის არხი დაბლოკილია.	შემწოვი ღიობიდან ან ჰაერის არხიდან ნებისმიერი დაბრკოლება მოაშორეთ.
შენთვის სუსტი ძალა.	მტვრის მომგროვებელი სავსეა და/ან ფილტრის კვანძი დაცულია.	დაცალეთ მტვრის მომგროვებელი და/ან განმინდეთ ფილტრის კვანძი.
	საცმი დაცულია.	საცმიდან დაბრკოლება მოაშორეთ.
ძრავა უცნაურ ხმაურს გამოსცემს.	მთავარი შემწოვი ღიობი ან დამაგრძელებელი ძელი დაბლოკილია.	მოაშორეთ ნებისმიერი დაბრკოლება მთავარი შემწოვი ღიობიდან ან დამაგრძელებელი ღერძიდან.
დამუხტვისას ბატარეის ინდიკატორი არ ანათებს.	დამტენი სათანადოდ ვერ უერთდება დამუხტვისა და შენახვის სამაგრს.	შეამოწმეთ, სწორად არის თუ არა დამტენი შეერთებული დამუხტვისა და შენახვის სამაგრში.
	მოწყობილობა სათანადოდ არ არის განთავსებული დამუხტვისა და შენახვის სამაგრზე.	დარწმუნდით, რომ მოწყობილობა სათანადოდ არის განთავსებული დამუხტვისა და შენახვის სამაგრზე.
	ბატარეა სრულად დატენილია და ავტომატურად გადადის ძილის რეჟიმში.	მტვერსასრუტი ნორმალურად მუშაობს.
	თუ პრობლემა ზემოთ ჩამოთვლილი ორი შესაძლებლობის გამოცხადების შემდეგაც არ აღმოიფხვრება, ტექნიკური მომსახურებისთვის გაყიდვების შემდგომი მომსახურების გუნდს დაუკავშირდით.	
ძალიან ნელა იმუხტება.	ბატარეის ტემპერატურა ძალიან დაბალი ან ძალიან მაღალია.	დაელოდეთ, სანამ ბატარეის ტემპერატურა ნორმალურ დონეს დაუბრუნდება და შემდეგ დამუხტეთ.
უნივერსალური ჯაგრისის ან რბილი ლილვიანი ჯაგრისის LED ნათურები არ მუშაობს.	LED განათება დაზიანებულია.	ტექნიკური მომსახურებისთვის გაყიდვების შემდგომ სერვისს დაუკავშირდით.
ჯაგრისის ლილვი არ ბრუნავს	ჯაგრისის ლილვი გაჭედილია.	ლილვიანი ჯაგრისის დასაშლელად და იმის შესამოწმებლად, ხომ არ არის დახვეული თმა ან სხვა ნარჩენები ლილვსა და სავარცხლის კბილებზე, იხილეთ ჯაგრისის განმენდის განყოფილება; თუ ასეა, მოაშორეთ და ხელახლა ჩართეთ მანქანა.

## ბატარეის სტატუსის ინდიკატორი

სტატუსი	შესაძლო მიზეზები	გადაწყვეტები	
მტვერსასრუტის ჩართვის შემდეგ ინდიკატორი წითლად ინთება.	ბატარეების ბლოკი დაზიანებულია.	ტექნიკური მომსახურებისთვის გაყიდვების შემდგომ სერვისის დაუკავშირდით.	
მტვერსასრუტის დამუხტვისას ინდიკატორი სწრაფად ციმციმებს წითლად.	დამტენი არათავსებადია.	მტვერსასრუტის დასამუხტად მხოლოდ ორიგინალი დამტენი გამოიყენეთ.	
მტვერსასრუტის გამოყენებისას ინდიკატორი თეთრად ციმციმებს.	ბატარეა დაიცალა.	დროულად დამუხტეთ.	

## გაუმართაობის აღმოფხვრა

თუ მტვერსასრუტი გამართულად არ მუშაობს, ეკრანზე შეცდომის შეტყობინება გამოჩნდება. გთხოვთ, იხილოთ პრობლემების მოგვარების ცხრილი თქვენი პრობლემის გადაჭრისთვის გამოსავლის მოსაძებნად.

შეცდომის ხატულა	სტატუსი	შეტყობინება	გადაწყვეტები
	ნარინჯისფრად ციმციმი	ჰაერის არხი დაბლოკილია	შეამოწმეთ, ხომ არ არის დაბლოკილი მტვრის კონტეინერი, დამაგრძელებლი ღერძი ან ჯაგრისი. შეამოწმეთ, ხომ არ არის წინასწარი ფილტრი ან ფილტრი დაბლოკილი ჭარბი მტვრის გამო.
	ნარინჯისფრად ციმციმი	ჯაგრისის ლილვი გაჭედილია	იხილეთ განყოფილება [ჯაგრისის განმენდა], რათა ჯაგრისის ლილვზე დახვეული ნარჩენები და თმა განმინდოთ.
	ნარინჯისფრად ანთია	ფილტრის მომსახურების ვადა იწურება	დროულად შეცვალეთ ფილტრი.
	წითლად ციმციმებს	მაღალი ტემპერატურის შესახებ გაფრთხილება	დაელოდეთ, სანამ ძრავის ტემპერატურა ნორმალურ დონეს დაუბრუნდება და განაახლეთ გამოყენება.
თუ ეკრანზე E1-დან E9-მდე ან F0-დან F2-მდე შეცდომის კოდი გამოჩნდება, შეკეთებისთვის გაყიდვების შემდგომ სერვისის დაუკავშირდით.			

# სპეციფიკაციები

მტვერსასრუტი			
მოდელი	VRV62F	ნომინალური სიმძლავრე	610 W
ნომინალური ძაბვა	25,2 V ===	დამუხტვის დრო	დაახლოებით 4 საათი
TangleCut™ უნივერსალური ჯაგრისი			
მოდელი		VMBI	
ნომინალური სიმძლავრე	40 W	ნომინალური ძაბვა	25,2 V ===
TangleCut™ რბილი ლილვიანი ჯაგრისი		მოტორიზებული მინი-ჯაგრისი	
მოდელი	VSRG	მოდელი	VMMY
ნომინალური სიმძლავრე	53 W	ნომინალური სიმძლავრე	20 W
ნომინალური ძაბვა	25,2 V ===	ნომინალური ძაბვა	24 V ===
დამტენი			
მოდელი	KL-WE300080-S1/XHD024-300080EUV		
შემავალი	100 V-240 V ~ 50/60 Hz 0,8 A	გამომავალი	30 V === 0,8 A
ლითიუმ-იონური დასამუხტი ბატარეა			
მოდელი	V2524-7S1P-GYA	ნომინალური ძაბვა	25,9 V ===
ნომინალური ტევადობა	2700 mAh	ნომინალური გამომუშავება	2850 mAh
ენერჯია	69,93 Wh		

ბატარების ლითიუმ-იონური პაკეტი გარემოსთვის საშიშ ნივთიერებებს შეიცავს. მტვერსასრუტის უტილიზაციამდე ამოიღოთ ბატარეა, შემდეგ მოიშორეთ ან გადამუშავეთ ის იმ ქვეყნის ან რეგიონის ადგილობრივი კანონმდებლობისა და რეგულაციების შესაბამისად, სადაც ის გამოიყენება.

## WEEE ინფორმაცია



ამ სიმბოლოთი აღნიშნული ყველა პროდუქტი წარმოადგენს ელექტრო და ელექტრონული აღჭურვილობის ნარჩენებს (WEEE, როგორც ეს დირექტივაშია 2012/19/EU), რომლებიც არ უნდა შეერიოს დაუხარისხებელ საყოფაცხოვრებო ნარჩენებს. ამის ნაცვლად, თქვენ უნდა დაიცვათ ადამიანის ჯანმრთელობა და გარემო ნარჩენების გადაცემით ელექტრო და ელექტრონული აღჭურვილობის ნარჩენების გადამუშავებისთვის განკუთვნილ შეგროვების პუნქტში, რომელიც განსაზღვრულია მთავრობის ან ადგილობრივი ხელისუფლების მიერ. სწორი უტილიზაცია და გადამუშავება ხელს შეუწყობს გარემოსა და ადამიანის ჯანმრთელობისთვის პოტენციური უარყოფითი შედეგების თავიდან აცილებას. ასეთი შეგროვების პუნქტების ადგილმდებარეობისა და პირობების შესახებ დამატებითი ინფორმაციის მისაღებად მემონტაჟს ან ხელისუფლების ადგილობრივ ორგანოს დაუკავშირდით.

# გარანტია

1. Dreame პასუხისმგებელია მომხმარებლის წინაშე მასალის ან დამზადების ხარისხის შეუსაბამობისთვის, რომელიც შექმნის დროს არ შეინიშნება.
2. გარანტიის ვადა: დამატებითი ინფორმაციისთვის მიმართეთ მომხმარებელთა მომსახურების ოფისს. თუ მომხმარებლის მდებარეობის ტერიტორიაზე განსხვავებული რეგულაციები მოქმედებს, უპირატესობა ადგილობრივ რეგულაციებს ენიჭება.
3. გარანტია არ გავრცელდება შემდეგ შემთხვევებში:
  - a) პრობლემები, რომლებიც გამომწვეულია დაუდევრობით, გამოყენებით ან მონტაჟით, რომელიც არ შეესაბამება Dreame-ის მიერ მიწოდებულ ინსტრუქციებს.
  - b) პროდუქტი ჩარევა და/ან მოდიფიკაცია Dreame-ის მიერ პირდაპირი უფლებამოსილების არმქონე პირების ან ორგანიზაციების მიერ.
  - c) მომხმარებლის მხრიდან შემთხვევითი მიზეზებით და/ან დაუდევრობით გამომწვეული დაზიანება, განსაკუთრებით, გარე ნაწილებთან დაკავშირებით.
  - d) ცვეთისადმი დაქვემდებარებული ნაწილები, რომლებსაც არ აქვს საწარმოო დეფექტები.
  - e) პროდუქტის შექმნის თარიღის დასადასტურებლად არ არის წარმოდგენილი შესყიდვის ქმედითი დოკუმენტი (ქვითარი, ინვოისი ან სხვა).
  - f) შექმნის სერტიფიკატზე მითითებული პროდუქტის მოდელი და/ან ნომრები არ შეესაბამება პროდუქტზე მითითებულ მოდელს და/ან ნომრებს.
4. გაყიდვის შემდგომი საკონტაქტო ინფორმაციის მისაღებად საგარანტიო ბარათზე QR კოდი დაასკანირეთ.
5. სხვადასხვა რეგიონში გაყიდვის შემდგომი მომსახურება (მათ შორის, ხარისხის გარანტია) მხოლოდ Dreame-ის პროდუქტების ადგილობრივ ვერსიაზე ვრცელდება. დახმარებისთვის გაყიდვის შემდგომ მომსახურებას იმ რეგიონში დაუკავშირდით, რომელშიც თქვენი პროდუქტის ვერსია წარმოიშვა.

The word "dreame" is the abbreviation of Dreame Technology Co., Ltd. and its subsidiaries in China. It is the transliteration of the company's Chinese name "追觅", which means striving for excellence in every endeavor and reflects the company's vision of continuous pursuit, exploration and search in technology.



For more information & after-sales support, contact us via  
aftersales@dreame.tech or <https://global.dreametech.com>  
Huiyun Technology (Suzhou) Co., Ltd.  
Made in China

VRV62F-RU-A00  
YY-YY