

# Cordless Stick Vacuum S1

Бездротовий пилосос S1/  
Беспроводной пылесос S1

Посібник користувача  
Руководство пользователя  
User Manual

**MOVA**

UA	Посібник користувача .....	1
RU	Руководство пользователя .....	15
EN	User Manual .....	29

# Інструкції з безпеки

Щоб запобігти нещасним випадкам, зокрема ураженням електричним струмом або пожежі, спричиненим неправильним використанням, уважно прочитайте цю інструкцію перед використанням та збережіть її для подальшого користування.

## Попередження

- Цей виріб можуть використовувати діти віком від 8 років та особи з фізичними, сенсорними, інтелектуальними вадами або обмеженим досвідом чи знаннями під наглядом батьків або опікунів, щоб забезпечити безпечну експлуатацію та уникнути будь-якого ризику небезпеки. Очищення та обслуговування не мають виконуватися дітьми без нагляду.
  - Цей прилад не призначений для використання особами (включно з дітьми) з обмеженими фізичними, сенсорними або розумовими можливостями, або з недостатнім досвідом і знаннями, за винятком випадків, коли вони перебувають під наглядом або отримали інструкції щодо використання приладу від особи, відповідальної за їхню безпеку.
  - Діти мають перебувати під наглядом дорослих, щоб вони не гралися з приладом.
  - Цей пилосос – не іграшка. Діти не мають гратися з цим приладом або користуватися ним. Будьте обережні, використовуючи пилосос поблизу дітей.
- Не дозволяйте дітям чистити або обслуговувати пилосос без нагляду батьків або опікунів.
- Не використовуйте пилосос на відкритому повітрі або на мокрих поверхнях.
- Використовуйте пилосос тільки на сухих поверхнях у приміщенні. Не торкайтеся вилки або будь-якої частини пилососа мокрими руками.
- Щоб зменшити ризик виникнення пожежі, вибуху або травмування, перед використанням переконайтеся, що літєвий акумулятор та зарядний адаптер не пошкоджені. Не використовуйте пилосос, якщо літєвий акумулятор або зарядний пристрій пошкоджені.
  - Щітки, акумулятор, подовжувач і пилосос є електропровідними і їх не можна занурювати у воду або інші рідини. Після очищення обов'язково висушіть усі фільтри.
  - Щоб запобігти травмуванню рухомими частинами, перед їх очищенням вимкніть пилосос. Перед використанням пилососа всі ці деталі потрібно правильно встановити.
  - Використовуйте тільки оригінальний зарядний адаптер. Ніколи не використовуйте неоригінальний адаптер, оскільки це може призвести до займання літєвого акумулятора.
  - Не використовуйте пилосос для збирання легкозаймистих або горючих рідин, як-от бензин, відбілювач, аміак, засоби для прочищення труб тощо.
  - Не використовуйте пилосос для збирання гострих або твердих предметів, як-от скло, цвяхи, гвинти або монети, які можуть пошкодити прилад. Не використовуйте пилосос для прибирання частинок гіпсокартону, попелу, наприклад, з каміна, або горючих матеріалів, як-от вугілля, сигаретні недопалки чи сірники.
  - Перед використанням перевірте очищувану поверхню. Для запобігання блокуванню отворів видаляйте великі шматки паперу, кульки з паперу, пластик або гострі предмети (як-от скло, цвяхи, гвинти, монети тощо) та будь-які предмети, розмір яких перевищує розмір отворів.
  - Тримайте волосся, вільний одяг, пальці та інші частини тіла подалі від отворів та рухомих частин пилососа. Не спрямовуйте шланг, трубку або інструменти на очі чи вуха і не беріть їх до рота.
  - Не вставляйте жодні предмети в отвори пилососа. Якщо якийсь із отворів заблокований, не використовуйте пилосос. Не допускайте потрапляння пилу, ворсу, волосся та інших предметів, які можуть зменшити потік повітря.
  - Не спірайте пилосос на стілець, стіл або іншу нестійку поверхню, оскільки це може призвести до пошкодження приладу або травмування. Якщо пилосос пошкоджений або не працює належним чином, зверніться до нашого авторизованого сервісного відділу. Ніколи не намагайтеся розібрати пристрій самостійно.

- Необхідно суворо дотримуватися всіх інструкцій з заряджання акумулятора, наведених у посібнику. Неправильне заряджання акумулятора в межах зазначеного діапазону температур може призвести до його пошкодження.
- Використовуйте тільки аксесуари та запасні частини, рекомендовані виробником.
- Переконайтеся, що пиросос відключений від мережі, якщо він не використовується протягом тривалого часу, а також перед виконанням будь-яких робіт з технічного обслуговування або ремонту.
- Будьте особливо обережні під час використання пирососа для прибирання сходів.
- Не встановлюйте, не заряджайте та не використовуйте цей пристрій на вулиці, у ванних кімнатах або поблизу басейнів.
- Попередження про небезпеку займання: Не наносьте жодних ароматичних речовин на фільтр пирососа. Відомо, що ці типи продуктів містять легкозаймисті хімічні речовини, які можуть призвести до займання пирососа.
- Використовуйте лише оригінальний зарядний пристрій (SAW15A-300-0500GD).
- Недотримання цієї вимоги може призвести до займання літій-іонного акумулятора.

- **ПОПЕРЕДЖЕННЯ:** Для заряджання акумулятора використовуйте тільки знімний блок живлення, що постачається разом із цим пристроєм.
- Не використовуйте одноразові батарейки.
- Дозволено використовувати тільки дозволений тип акумулятора (GB-P50-H2200). Недотримання цієї вимоги може призвести до займання літій-іонного акумулятора.
- Якщо стався викид матеріалу акумулятора, евакуюйте людей із зони враження до тих пір, поки акумулятори не охолонуть і випари не розсіються.
- Забезпечте максимальну вентиляцію для видалення небезпечних газів і уникайте контакту з шкірою та очима, а також вдихання парів.
- Приберіть проливу рідину за допомогою абсорбувального матеріалу та спаліть відходи.
- Не використовуйте та не зберігайте пристрій в умовах дуже високих або низьких температур (нижче 5 °C/41 °F або вище 38 °C/100,4 °F). Бездротовий пиросос потрібно заряджати за температури вище 5 °C/41 °F і нижче 38 °C/100,4 °F.
- Цей прилад призначений лише для використання в приміщенні. • Заборонено замикати клемми живлення.



Прочитайте посібник оператора



Знімний блок живлення



Лише для використання в приміщенні

Ми, XingKuang Innovation Technology (Suzhou) Co., Ltd., заявляємо, що це обладнання відповідає діючим директивам, європейським нормам і поправкам. Повний текст декларації відповідності ЄС доступний за адресою: <https://www.mova.tech>  
 Для отримання детального електронного посібника, перейдіть за посиланням <https://www.mova.tech/pages/user-manuals-and-faq>  
 Продукт не має режиму очікування або іншого еквівалентного стану з точки зору вимог енергоефективності або функції управління живленням, споживання енергії продуктом, ймовірно, буде вищим, ніж у інших продуктів, що відповідають цим функціональним вимогам.

## Насадки



Подовжувальна  
трубка

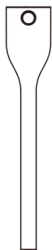

Щітка для щілин



Широкий комбінований  
інструмент



Настінне  
кріплення

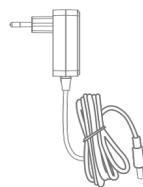

Зарядний  
пристрій

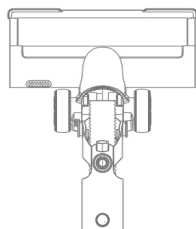

Щітка для різних  
поверхонь

Примітка: Ілюстрації в цьому посібнику мають лише ознайомчий характер. Фактичний пристрій може відрізнятися.

## Назви компонентів

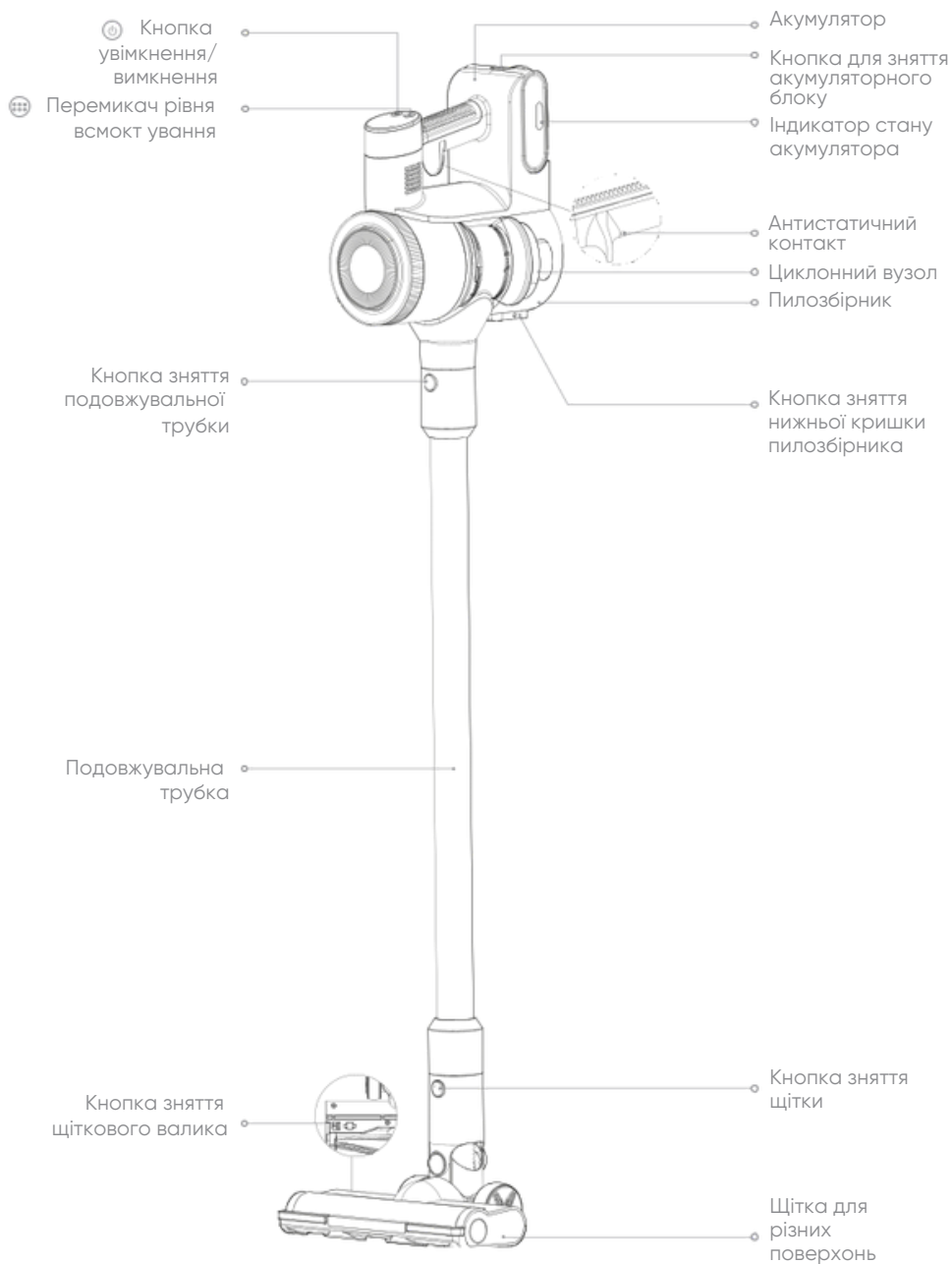

## Установлення насадок

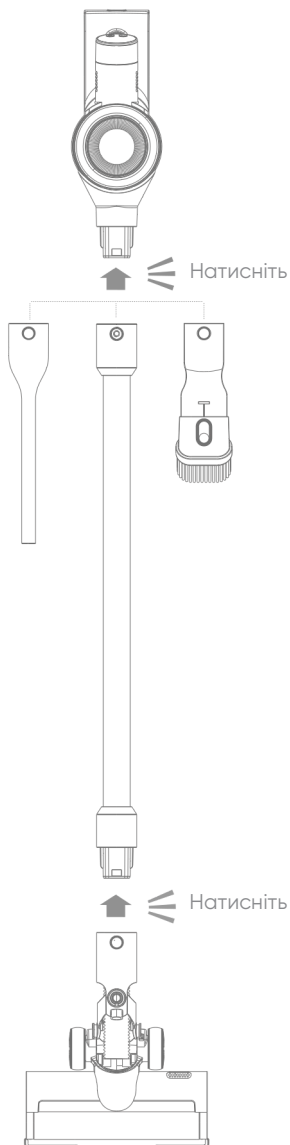

## Установлення настінного кріплення

1. Переконайтеся, що нижня частина настінного кріплення розташована горизонтально і на відстані не менше 128 см від підлоги.
2. За допомогою електродреля просвердліть отвір у кожному позначеному місці на настінному кріпленні, використовуючи свердло діаметром 6 мм, потім вставте дюбель у кожен отвір.
3. Вирівняйте монтажні отвори на кріпленні з отворами у стіні. Надійно закріпіть кріплення на стіні за допомогою доданих гвинтів.

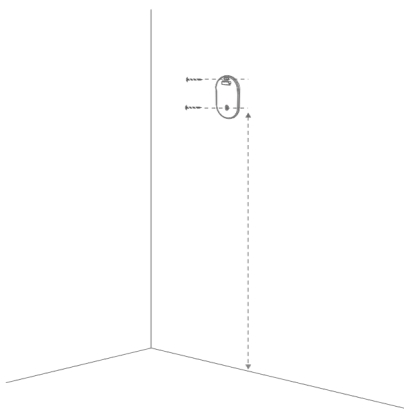

### Примітка:

1. Настінне кріплення є додатковим аксесуаром; встановлюйте його лише за потреби.
2. Кріплення має бути встановлено у прохолодному, сухому місці з електричною розеткою у легкому доступі.
3. Перед встановленням переконайтеся, що за стіною, де буде розміщено кріплення, немає електричних проводів або труб.

# Зарядження

## Спосіб зарядження

Натисніть кнопку вивільнення акумуляторного блоку та висуньте його. Вставте зарядний пристрій безпосередньо у зарядний порт акумуляторного блоку. (Ви також можете заряджати акумуляторний блок, не знімаючи його з основного блоку.)

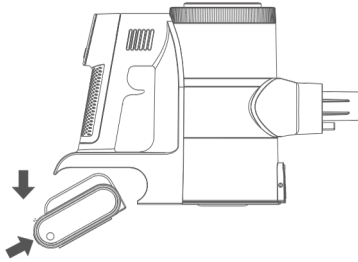

## Дисплей стану акумулятора

Індикатор стану акумулятора

Екран дисплея

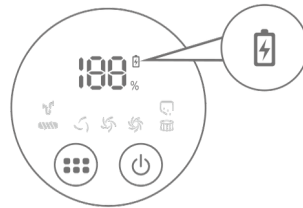
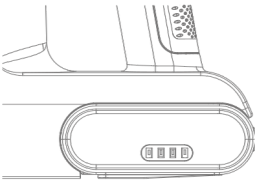

Індикатор стану акумулятора відображає стан акумуляторного блоку за допомогою чотирьохсегментного індикатора. Під час зарядження сегменти блиматимуть послідовно відповідно до поточного рівня заряду. Після повного зарядження всі чотири сегменти світлитимуться безперервно, а потім згаснуть через 5 секунд.

Робота/Зарядження: Число на екрані дисплея відображає поточний рівень заряду акумулятора у відсотках. Коли акумулятор повністю заряджено, число буде 100%, і екран дисплея залишатиметься увімкненим протягом 5 секунд перед вимкненням.

# Як користуватися приладом

## Екран дисплея

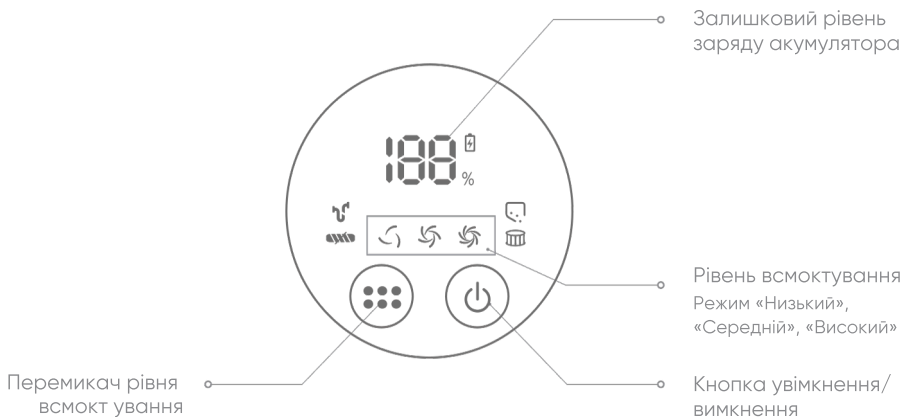

Індикатор рівня заряду акумулятора  
Блимає під час заряджання, і гасне через 5 секунд після повного заряду.



## Усунення несправностей

Якщо пилосос не працює належним чином, на екрані відобразиться повідомлення про помилку. Зверніться до таблиці усунення несправностей, щоб знайти своє рішення.

Іконка помилки	Стан	Повідомлення про помилку	Рішення
	Блимає червоним поперемінно	Повітропровід заблоковано	Перевірте, чи не заблоковано пилосбірник, подовжувальну трубку або щітку для різних поверхонь. Перевірте, чи не заблоковано попередній фільтр або фільтр через надмірну кількість пилу.
	Суцільний червоний	Несправність валіка (застряг/заплутався)	Зверніться до розділу [Очищення щітки для різних поверхонь], щоб очистити сміття та волосся, заплутані на роликівій щітці.
Якщо на екрані дисплея з'являється код помилки від E1 до E9, будь ласка, зверніться до команди післяпродажного обслуговування для ремонту.			

# Як користуватися приладом

## Початок роботи

Натисніть , щоб увімкнути/вимкнути прилад. Натисніть , щоб перемикатися між режимами «Низька потужність», «Середня потужність» та «Висока потужність».



## Догляд та обслуговування

### Поради:

- Щоб зберегти гарантію, завжди використовуйте оригінальні запчастини.
- Засмічення у модулі фільтрування, подовжувальній трубці, насадці або інших компонентах призведе до вимкнення основного блоку. Негайно очистіть уражений компонент перед відновленням використання.
- Перед очищенням переконайтеся, що шнур живлення відключено, і будьте обережні, щоб випадково не натиснути кнопку живлення для запуску пилососа.
- Для довготривалого зберігання повністю зарядіть пилосос, відключіть шнур живлення та вийміть акумулятор. Зберігайте продукт у прохолодному, сухому місці, подалі від прямого сонячного світла. Щоб підтримувати заряд акумулятора та запобігти пошкодженню від надмірного розряду, обов'язково заряджайте акумулятор принаймні раз на три місяці.
- Якщо будь-яка оберտальна частина застрягне, пилосос може вимкнутися автоматично. Видаліть усі застряглі сторонні предмети, а потім відновіть використання.
- Коли акумулятор перегрівається, пилосос автоматично вимикається. Почекайте, поки температура акумулятора повернеться до норми, а потім відновіть використання.
- Протріть пилосос м'якою сухою тканиною.

## Очищення пилосбірника, попереднього фільтра та циклонного вузла

1. Натисніть кнопку розблокування нижньої кришки пилосбірника, щоб спорожнити його.

2. Поверніть пилосбірник, щоб від'єднати його, як показано на малюнку, і викрутіть циклонний блок із пилосбірника.

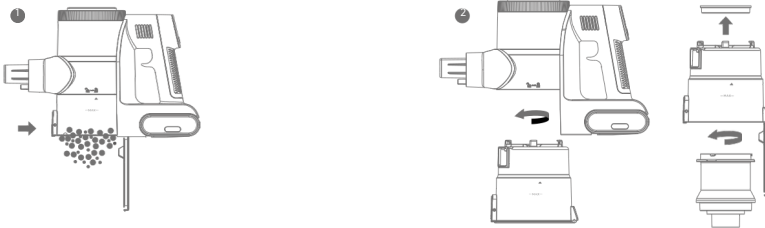

### Порада:

- Зніміть подовжувальну трубку та щітку перед очищенням.
- Очищуйте пилосбірник вчасно, коли пил досягне позначки MAX перед подальшим використанням. Продовження використання вплине на продуктивність всмоктування.

# Догляд та обслуговування

3. Вийміть губку фільтра з верхньої частини циклонного вузла. Обережно постукайте по фільтру, щоб видалити поверхневий пил, потім промийте пилосбірник, губку фільтра та циклонну систему чистою водою.

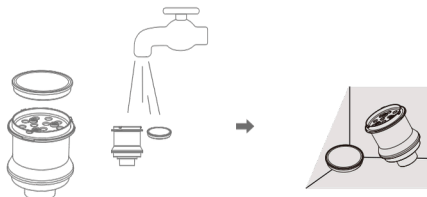

Поради: Рекомендується замінювати фільтр кожні три місяці відповідно до фактичного використання.

## Очищення щітки для різних поверхонь

1. Перемкніть ручку блокування роликової щітки в напрямку стрілки та одночасно підніміть пластину для натискання щітки, щоб зняти її.

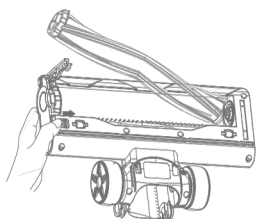

2. Якщо волосся або нитка заплуталися на щітці, обережно зріжте їх ножицями. Використовуйте суху тканину або серветку, щоб витерти пил з канавки та прозорої кришки. Ретельно висушіть перед використанням.

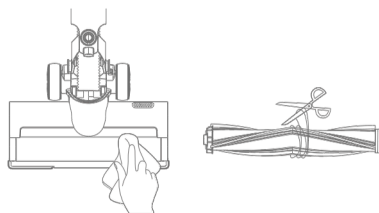

3. Якщо щітка брудна, ретельно промийте її чистою водою, поки вона не стане повністю чистою.

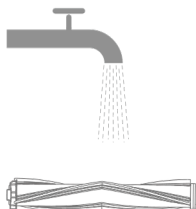

4. Поставте роликову щітку вертикально мінімум на 24 години в добре провітрюваному місці, щоб вона повністю висухла перед поверненням у пилосос.

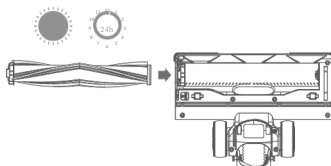

Порада: Не промивайте щітковий вузол водою.

# Догляд та обслуговування

## Акумуляторний блок

Пилосос містить знімний акумуляторний літій-іонний акумулятор, який має обмежену кількість циклів перезарядження. Після тривалого використання акумулятор може більше не утримувати заряд. Якщо це сталося, це означає, що акумуляторний блок досяг кінця свого життєвого циклу і його потрібно замінити.

1. Натисніть кнопку вивільнення акумуляторного блоку та висуньте його, як показано на малюнку.
2. Установіть новий акумуляторний блок.

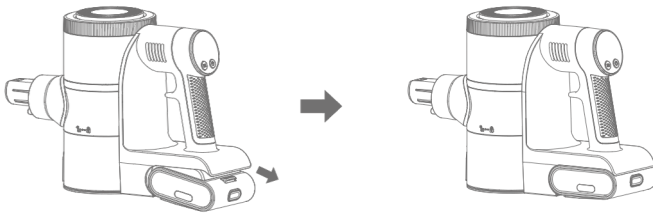

## Що робити у випадку витоку з акумулятора

1. Витягніть акумулятор: Якщо ви помітили будь-які ознаки витоку, як-от неприємний запах, шиплячий звук або видимі пошкодження, негайно вийміть акумулятор з пристрою.
2. Уникайте прямого контакту: Не торкайтеся акумуляторів із ознаками витоку голими руками. Використовуйте рукавички або інші захисні матеріали для запобігання подразненню шкіри.
3. Забезпечте вентиляцію: Перенесіть акумулятор у добре провітрюване приміщення, щоб уникнути вдихання випарів, що виділяються під час витоку.
4. Ізольуйте акумулятор: Покладіть акумулятор, що протікає, в негорючий контейнер, щоб запобігти ризику займання.
5. Не викидайте як звичайне сміття: Літійові акумулятори класифікуються як небезпечні відходи, і їх не можна викидати разом із побутовими відходами.

# Поширені запитання

Якщо пилосос не працює належним чином, дивіться таблицю нижче. Якщо проблема не зникне, зверніться до служби післяпродажного обслуговування по допомогу.

Помилки	Можливі причини	Рішення
Пилосос не працює.	Пристрій розряджений або рівень заряду акумулятора низький.	Повністю заряджайте пилосос, а потім відновіть використання.
	Режим захисту від перегріву активовано через блокування.	Очистіть отвір всмоктування або повітропровід. Зачекайте, поки пилосос охолоне, а потім знову активуйте його.
	Отвір всмоктування або повітропровід заблоковано.	Очистіть будь-яке блокування з отвору всмоктування або повітропроводу.
Слабка сила всмоктування.	Пилозбірник заповнений, а фільтрувальний блок заблоковано.	Спорожніть пилозбірник та очистіть фільтрувальний блок.
	Аксесуар, як-от щітка для різних поверхонь або подовжувальна трубка, заблоковано.	Очистіть будь-яке блокування у щітці для різних поверхонь, подовжувальній трубці або інших аксесуарах.
Мотор видає дивний шум.	Основний отвір всмоктування або подовжувальна трубка заблоковані.	Очистіть будь-яке блокування в основному отворі всмоктування або подовжувальній трубці.
Індикатор акумулятора не світиться під час заряджання.	Зарядний пристрій не підключається до пилососа належним чином.	Перевірте, чи зарядний пристрій правильно підключений до пилососа.
	Акумулятор розряджений і автоматично переходить у режим сну.	Пилосос працює нормально.
	Якщо проблема не зникає після виключення двох вищезазначених можливостей, зверніться до команди післяпродажного обслуговування для ремонту.	
Заряджання занадто повільне.	Температура акумулятора занадто низька або занадто висока.	Зачекайте, поки температура акумулятора повернеться до норми, а потім перезарядіть пристрій.

# Технічні характеристики

Пилосос			
Модель	V2594	Номінальна потужність	350 W
Напруга заряджання	30 V ===	Номінальна напруга	25,9 V ===
Розрахована потужність		2200 mAh	
Енергоспоживання	Режим вимкнення < 0,5 W		
Час для входу в стан	Режим вимкнення < 5 хв		
Час заряджання	Менше 5 годин		
Щітка для різних поверхонь			
Модель	VMBAE		
Номінальна потужність	15 W	Номінальна напруга	25,9 V ===
Зарядний пристрій			
Модель	SAW15A-300-0500GD		
Вхід	100-240 V ~ 50/60 Hz	Вихід	30 V === 0,5 A
Середня активна ефективність	≥ 84,13%	Ефективність за низького навантаження (10%)	≥ 75 %
Енергоспоживання без навантаження		≤ 0,1 W	
Перезаряджуваний літій-іонний акумулятор			
Модель	GB-P50-H2200	Вага нетто	433 g
Номінальна напруга		25,9 V ===	
Енергія	56,98 Wh	Розрахована потужність	2200 mAh

Літій-іонний акумулятор містить речовини, які є небезпечними для навколишнього середовища. Перед утилізацією пилососа вийміть акумулятор, а потім утилізуйте його або здайте на переробку відповідно до місцевих законів та нормативних актів країни або регіону, в якому він використовується.

Під час виймання акумулятора прилад потрібно відключити від джерела живлення. Тримайте акумулятори в недоступному для дітей місці. Ніколи не кладіть акумулятори в рот. У разі ковтання зверніться до лікаря або до місцевого центру контролю отруєнь. У разі неправильного використання ніколи не торкайтеся акумулятора, з якого може витікати рідина. У разі випадкового контакту зі шкірою потрібно промити водою. Якщо рідина потрапила в очі, негайно зверніться по медичну допомогу. Рідина, що витікає з акумулятора, може спричинити подразнення або опіки.

1. MOVA несе відповідальність перед споживачем за будь-яку невідповідність у матеріалі або виготовленні, яку не можна було виявити на момент покупки.
2. Гарантійний період: зверніться до служби підтримки клієнтів для отримання додаткової інформації. Якщо на території, де перебуває споживач, діють інші нормативні акти, перевага надається місцевим нормативним актам.
3. Гарантія не буде застосовуватися в наведених далі випадках:
  - a. Проблеми, викликані недбалістю, використанням або встановленням, що не відповідають інструкціям, наданим MOVA.
  - b. Втручання в продукт та/або його модифікації особами або організаціями, які не мають явного дозволу на це від MOVA.
  - c. Пошкодження, що виникли внаслідок випадкових причин і/або недбалості з боку споживача, з особливим акцентом на зовнішні деталі.
  - d. Деталі, що зношуються та не мають виробничих дефектів.
  - e. Відсутність дійсного документа про покупку (чек, рахунок-фактура або інші), що підтверджує дату придбання продукту.
  - f. Модель та/або номери продукту в сертифікаті покупки не відповідають моделі та/або номерам, зазначеним на продукті.
4. Відскануйте QR-код, щоб отримати контактну інформацію для післяпродажного обслуговування.
5. Післяпродажне обслуговування (включаючи гарантію якості) в різних регіонах застосовується лише до локальної версії продуктів MOVA. Для отримання підтримки зверніться до служби післяпродажного обслуговування регіону, з якого походить версія вашого продукту.

## Інформація про WEEE



Усі продукти з цим символом є відходами електричного та електронного обладнання (WEEE згідно з директивою 2012/19/ЄС), які не можна змішувати з несорттованими побутовими відходами. Натомість потрібно захистити здоров'я людей та навколишнє середовище, передавши своє відпрацьоване обладнання до призначеного пункту збору для переробки відходів електричного та електронного обладнання, призначеного урядом або місцевими органами влади. Правильна утилізація та переробка допоможуть запобігти потенційно негативним наслідкам для навколишнього середовища та здоров'я людей. Для отримання додаткової інформації про місцезнаходження, а також умов роботи таких пунктів збору зверніться до установника або місцевих органів влади.

Зв'язок з нами



Вебсайт:

<https://www.mova.tech>

# Инструкции по технике безопасности

Чтобы предотвратить несчастные случаи, в частности поражение электрическим током или пожар, вызванные неправильным использованием, важно внимательно прочитать эту инструкцию перед использованием и сохранить её для дальнейшего пользования.

## Предупреждения:

- Это изделие могут использовать дети от 8 лет и лица с физическими, сенсорными, интеллектуальными нарушениями или с недостаточным опытом и знаниями при условии, что они находятся под присмотром или получили инструкции по безопасному использованию прибора и понимают возможные опасности. Очистку и обслуживание не должны выполнять дети без присмотра.
- Этот прибор не предназначен для использования лицами (включая детей) с физическими, сенсорными или умственными ограничениями, либо с недостаточным опытом и знаниями, за исключением случаев, когда они находятся под присмотром или получили инструкции по использованию прибора от лица, ответственного за их безопасность.
- Дети должны находиться под присмотром взрослых, чтобы не играть с прибором.
- Пылесос – не игрушка. Детям нельзя играть с ним или пользоваться им. Будьте осторожны при использовании пылесоса рядом с детьми. Не позволяйте детям чистить или обслуживать пылесос без присмотра взрослых во избежание травм или ожогов.
- Не используйте пылесос на открытом воздухе или на мокрых поверхностях. Используйте его только на сухих поверхностях в помещении. Не прикасайтесь к вилке или пылесосу мокрыми руками.
- Чтобы уменьшить риск пожара, взрыва или травм, перед использованием убедитесь, что литиевая батарея и зарядное устройство не повреждены. Не используйте пылесос, если батарея или зарядное устройство повреждены.
- Щётки, аккумулятор, удлинитель и пылесос являются электропроводящими, их нельзя погружать в воду или другие жидкости. После очистки обязательно полностью высушите все детали.
- Во избежание травм от движущихся частей перед очисткой выключите пылесос. Перед использованием убедитесь, что все детали правильно установлены.
- Используйте только оригинальный зарядный адаптер. Никогда не используйте неоригинальные адаптеры, так как это может привести к возгоранию литиевого аккумулятора.
- Не используйте пылесос для сбора легковоспламеняющихся или горючих жидкостей, таких как бензин, растворитель, аммиак, средства для прочистки труб и т.п.
- Не используйте пылесос для сбора острых или твёрдых предметов, таких как стекло, гвозди, винты или монеты, которые могут повредить прибор. Не используйте его для уборки частиц гипсокартона, пепла (например, из камина или гриля), угольной пыли, окурков или спичек.
- Перед использованием на ковровых поверхностях удалите крупные куски бумаги, бумажные шарики, пластиковые или острые предметы (например, стекло, гвозди, винты, монеты и т.п.), а также любые предметы, размер которых может заблокировать отверстия.
- Держите волосы, свободную одежду, пальцы и другие части тела подальше от отверстий и движущихся частей пылесоса. Не направляйте шланг, трубку или насадки на глаза или уши и не берите их в рот.
- Не вставляйте никакие предметы в отверстия пылесоса. Если какое-либо отверстие заблокировано, не используйте пылесос. Не допускайте попадания пыли, ворса, волос и других предметов, которые могут уменьшить поток воздуха.
- Не ставьте пылесос на стул, стол или другую неустойчивую поверхность, так как это может привести к повреждению устройства или травмам. Если пылесос повреждён или работает неправильно, обратитесь в наш авторизованный сервисный центр. Никогда не пытайтесь разбирать устройство самостоятельно.

- Необходимо строго соблюдать все инструкции по зарядке аккумулятора, приведённые в руководстве. Неправильная зарядка аккумулятора или зарядка вне указанного температурного диапазона может привести к его повреждению.
- Используйте только аксессуары и запасные части, рекомендованные производителем.
- Убедитесь, что пылесос отключён от сети, если он не используется длительное время, а также перед выполнением любых работ по обслуживанию или ремонту.
- Будьте особенно осторожны при использовании пылесоса на лестницах.
- Не устанавливайте, не заряжайте и не используйте это устройство на улице, в ванной комнате или возле бассейна.
- Предупреждение об опасности возгорания: не наносите никаких ароматических веществ на фильтр пылесоса. Известно, что эти продукты содержат легковоспламеняющиеся химические вещества, которые могут привести к возгоранию пылесоса.
- Используйте только оригинальное зарядное устройство (SAW15A-300-0500GD). Несоблюдение этого требования может привести к возгоранию литий-ионного аккумулятора.

**ПРЕДУПРЕЖДЕНИЕ:** для зарядки аккумулятора используйте только съёмный блок питания, поставляемый вместе с устройством.

- Не используйте одноразовые батарейки.
- Разрешается использовать только указанный тип аккумулятора (GB-P50-H2200). Несоблюдение этого требования может привести к возгоранию литий-ионного аккумулятора.
- Если произошла утечка из аккумулятора, эвакуируйте людей из зоны поражения до тех пор, пока аккумулятор не остынет и испарения не рассеются.
- Обеспечьте максимальную вентиляцию для удаления опасных газов и избегайте контакта с кожей и глазами, а также вдыхания паров.
- Уберите пролитую жидкость с помощью абсорбирующего материала и утилизируйте отходы.
- Не используйте и не храните устройство в условиях очень высоких или низких температур (ниже 5 °C / 41 °F или выше 38 °C / 100,4 °F). Беспроводной пылесос необходимо заряжать при температуре выше 5 °C / 41 °F и ниже 38 °C / 100,4 °F.
- Этот прибор предназначен только для использования в помещении.
- Запрещено замыкать клеммы питания.



Прочитайте руководство пользователя



Съёмный блок питания



Только для использования в помещении

Мы, XingKuang Innovation Technology (Suzhou) Co., Ltd., заявляем, что данное оборудование соответствует действующим директивам, европейским стандартам и поправкам. Полный текст декларации соответствия ЕС доступен по адресу: <https://www.movatech.com>

Чтобы получить подробное электронное руководство, перейдите по ссылке: <https://www.movatech.com/pages/user-manuals-and-faqs>

Продукт не имеет режима ожидания или другого эквивалентного состояния с точки зрения требований энергоэффективности или функций управления питанием, поэтому энергопотребление изделия, вероятно, будет выше, чем у других продуктов, соответствующих этим функциональным требованиям.

## Насадки



Удлинительная трубка



Щётка для щелей



Широкая комбинированная насадка



Настенное крепление

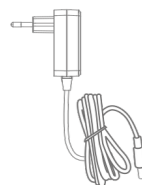

Зарядное устройство

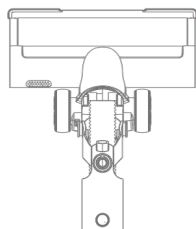

Щётка для разных поверхностей

Примечание: Иллюстрации в данном руководстве носят исключительно ознакомительный характер. Фактическое устройство может отличаться.

## Названия компонентов

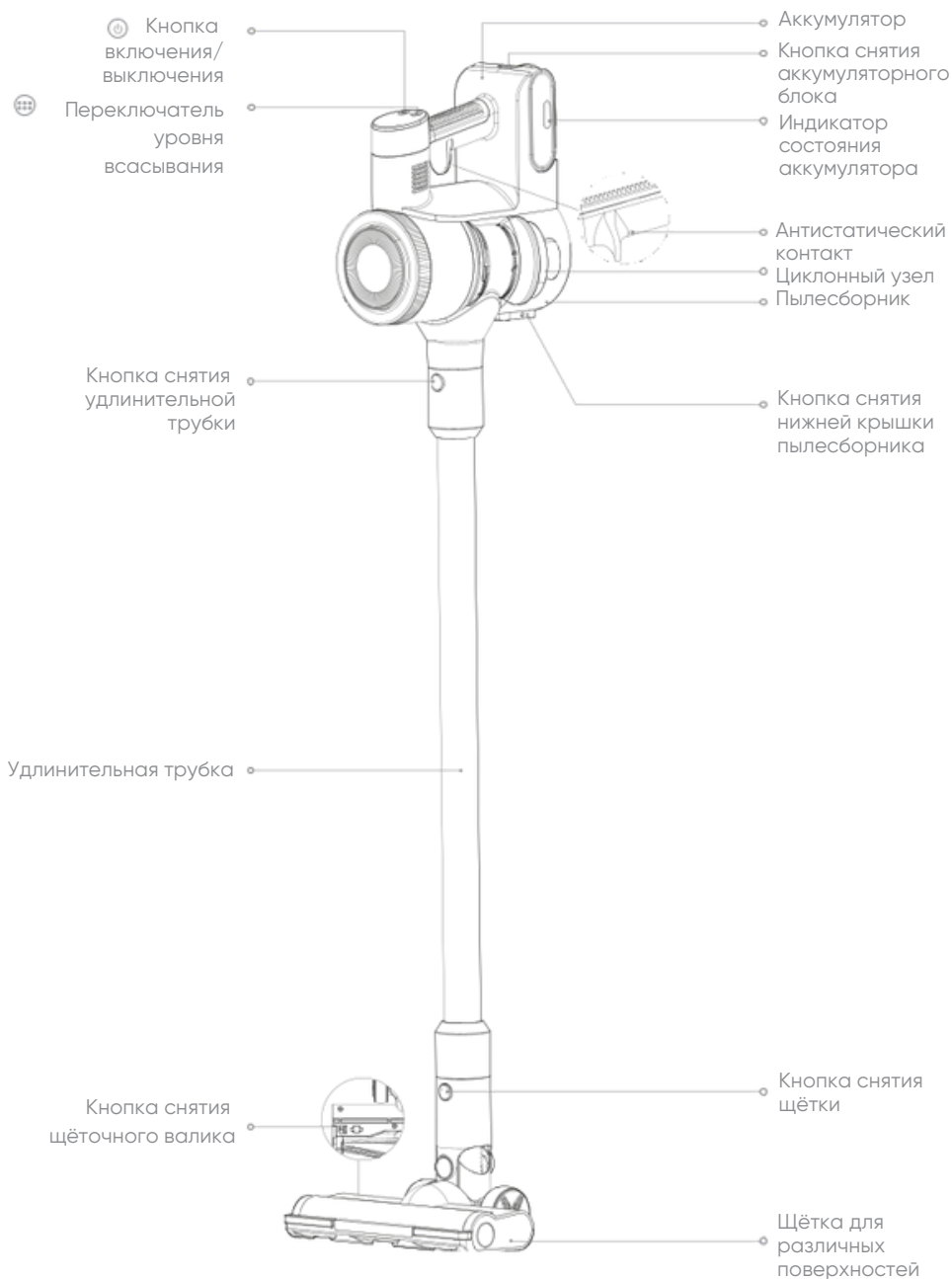

## Установка насадок

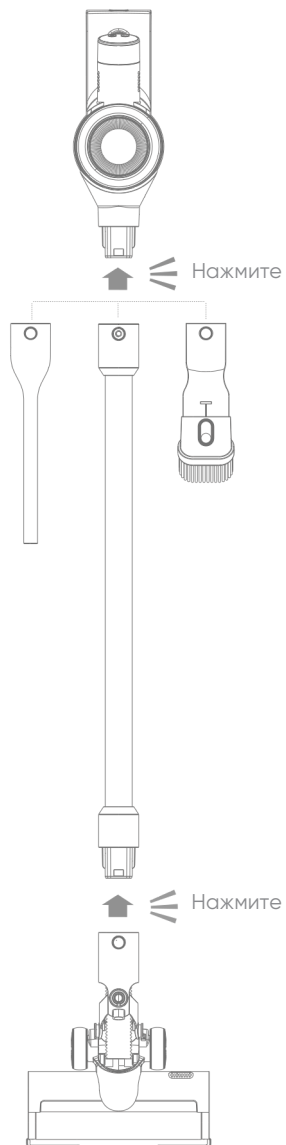

# Настенное крепление

## Установка настенного крепления

1. Убедитесь, что нижняя часть настенного крепления расположена горизонтально и на высоте не менее 128 см от пола.
2. С помощью электродрели просверлите отверстие в каждом отмеченном месте на креплении, используя сверло диаметром 6 мм, затем вставьте дюбели в каждое отверстие.
3. Совместите монтажные отверстия крепления с отверстиями в стене. Надёжно закрепите крепление на стене с помощью прилагаемых винтов.

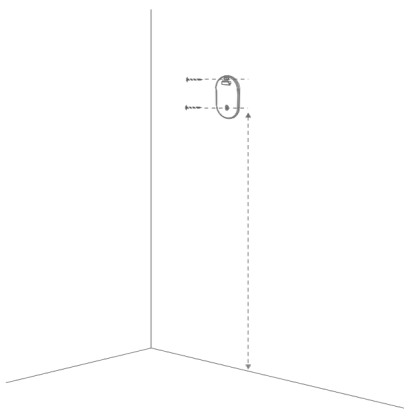

### Примечание:

1. Настенное крепление является дополнительным аксессуаром; устанавливайте его только при необходимости.
2. Крепление должно быть установлено в прохладном, сухом месте с доступом к электрической розетке.
3. Перед установкой убедитесь, что за стеной, где будет размещено крепление, нет электрических проводов или труб.

# Зарядка

## Способ зарядки

Нажмите кнопку освобождения аккумуляторного блока и извлеките его. Подключите зарядное устройство непосредственно к зарядному порту аккумуляторного блока. (Вы также можете заряжать аккумулятор, не снимая его с основного блока.)

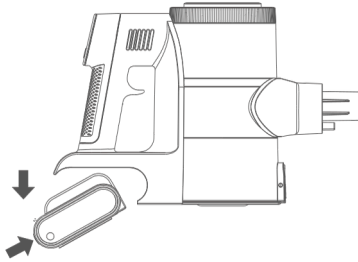

## Дисплей состояния аккумулятора

Индикатор состояния аккумулятора

Экран дисплея

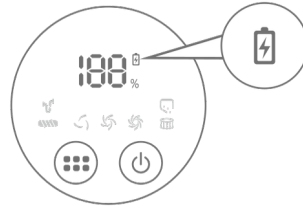
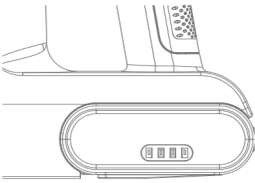

Индикатор состояния аккумулятора отображает состояние аккумуляторного блока с помощью четырёхсегментного индикатора. Во время зарядки сегменты мигают последовательно в соответствии с текущим уровнем заряда. После полной зарядки все четыре сегмента загораются непрерывно, а затем гаснут через 5 секунд.

Работа/зарядка: числовое значение на экране дисплея всегда показывает текущий уровень заряда аккумулятора в процентах.

Когда аккумулятор полностью заряжен, значение достигает 100%, и экран остаётся включённым в течение 5 секунд перед выключением.

# Как пользоваться прибором

## Экран дисплея

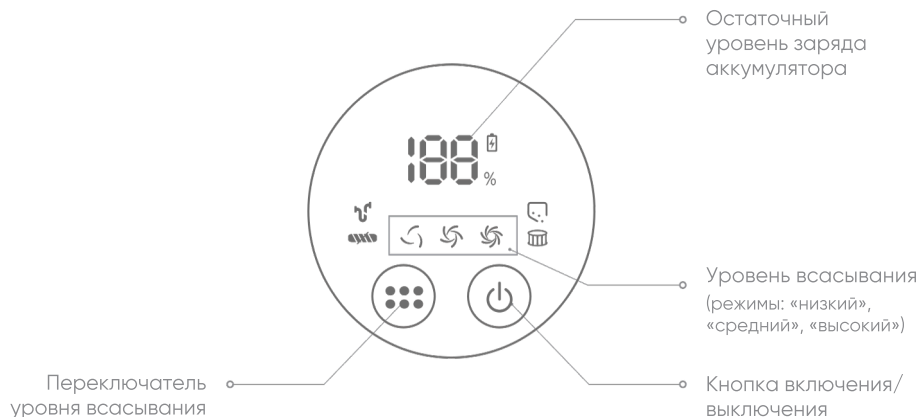

- Индикатор уровня заряда аккумулятора  
Мигает во время зарядки и гаснет через 5 секунд после полной зарядки.



## Устранение неисправностей

Если пылесос не работает должным образом, на экране отобразится сообщение об ошибке. Обратитесь к таблице устранения неисправностей, чтобы найти подходящее решение.

Иконка ошибки	Состояние	Сообщение об ошибке	Решение
	Мигает красным попеременно	Воздуховод заблокирован	Проверьте, не заблокированы ли пылесборник, удлинительная трубка или щётка для разных поверхностей. Также проверьте, не засорены ли предварительный фильтр или фильтр из-за чрезмерного количества пыли.
	Горит красным постоянно	Неисправность валика (застрял/запутался)	Обратитесь к разделу «Очистка щётки для разных поверхностей», чтобы удалить мусор и волосы, запутавшиеся в роликовой щётке.
Если на дисплее появляется код ошибки от E1 до E9, обратитесь в службу послепродажного обслуживания для ремонта			

# Как пользоваться прибором

## Начало работы

Нажмите , чтобы включить или выключить прибор. Нажмите  чтобы выбрать режим всасывания: «низкий», «средний» или «высокий».



## Уход и обслуживание

### Советы:

- Чтобы сохранить гарантию, всегда используйте оригинальные запчасти.
- Засорение в модуле фильтрации, удлинительной трубке, насадках или других компонентах приводит к снижению мощности всасывания. Перед возобновлением использования очистите засорённые компоненты.
- Перед очисткой убедитесь, что шнур питания отключён, и будьте осторожны, чтобы случайно не нажать кнопку питания и не включить пылесос.
- Для длительного хранения полностью зарядите пылесос, отключите шнур питания и извлеките аккумулятор. Храните устройство в прохладном, сухом месте, вдали от прямых солнечных лучей. Чтобы избежать повреждения аккумулятора из-за глубокого разряда, заряжайте его минимум раз в три месяца.
- Если какая-либо вращающаяся часть застрянет, пылесос может автоматически выключиться. Удалите все посторонние предметы, затем продолжите использование.
- Если аккумулятор перегревается, пылесос автоматически выключится. Подождите, пока температура аккумулятора вернётся к норме, затем продолжите использование.
- Протирайте пылесос мягкой сухой тканью.

## Очистка пылесборника, предварительного фильтра и циклонного узла

1. Нажмите кнопку разблокировки нижней крышки пылесборника, чтобы опустошить его.

2. Поверните пылесборник, чтобы отсоединить его, как показано на рисунке, и выкрутите циклонный блок из пылесборника.

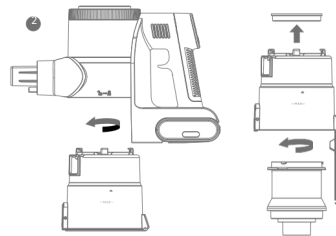
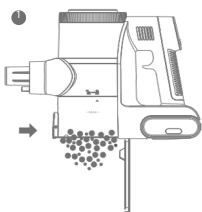

### Совет:

- Перед очисткой снимите удлинительную трубку и щётку.
- Очищайте пылесборник своевременно; не допускайте заполнения выше отметки MAX, так как это снижает эффективность всасывания.

## Уход и обслуживание

3. Извлеките губчатый фильтр из верхней части циклонного узла. Осторожно постучите по фильтру, чтобы удалить поверхностную пыль, затем промойте пылесборник, губчатый фильтр и циклонную систему чистой водой.

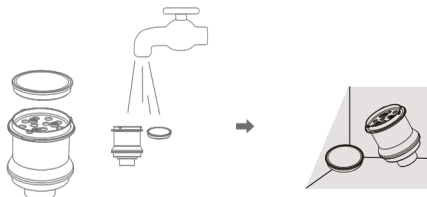

Совет: Рекомендуется заменять фильтр каждые три месяца в зависимости от интенсивности использования.

### Очистка щётки для разных поверхностей

1. Переместите фиксатор роликовой щётки в направлении стрелки и одновременно поднимите роликовую щётку, чтобы снять её.

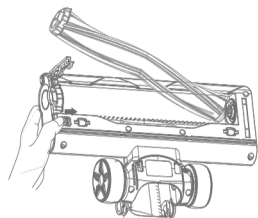

2. Если волосы или нити запутались в щётке, аккуратно срежьте их ножницами. Используйте сухую ткань или салфетку, чтобы очистить пазы и прозрачную крышку. Тщательно высушите перед использованием.

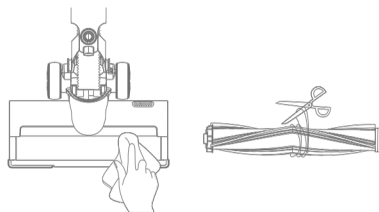

3. Если щётка загрязнена, тщательно промойте её чистой водой до полной очистки.

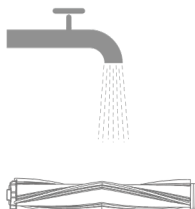

4. Установите роликовую щётку вертикально минимум на 24 часа в хорошо проветриваемом месте, чтобы она полностью высохла перед установкой обратно в пылесос.

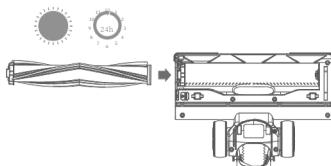

Совет: Не промывайте щёточный узел водой.

# Уход и обслуживание

## Аккумуляторный блок

Пылесос оснащён съёмным аккумулятором литий-ионного типа, который имеет ограниченное количество циклов перезарядки. После длительного использования аккумулятор может перестать держать заряд. Если это произошло, это означает, что аккумуляторный блок достиг конца срока службы и его необходимо заменить.

1. Нажмите кнопку освобождения аккумуляторного блока и извлеките его, как показано на рисунке.
2. Установите новый аккумуляторный блок.

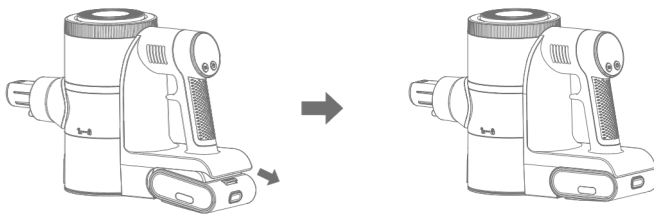

## Что делать в случае утечки из аккумулятора

1. Извлеките аккумулятор: Если вы заметили признаки утечки, такие как неприятный запах, шипящий звук или видимые повреждения, немедленно извлеките аккумулятор из устройства.
2. Избегайте прямого контакта: Не прикасайтесь к аккумулятору с признаками утечки голыми руками. Используйте перчатки или другие защитные материалы, чтобы избежать раздражения кожи.
3. Обеспечьте вентиляцию: Перенесите аккумулятор в хорошо проветриваемое помещение, чтобы избежать вдыхания паров, выделяющихся при утечке.
4. Изолируйте аккумулятор: Поместите аккумулятор в огнестойкий, непроводящий контейнер, чтобы снизить риск возгорания.
5. Не выбрасывайте с бытовым мусором: Литиевые аккумуляторы относятся к опасным отходам и не должны утилизироваться вместе с обычным мусором.

## Часто задаваемые вопросы

Если пылесос не работает должным образом, ознакомьтесь с таблицей ниже. Если проблема не исчезнет, обратитесь в службу послепродажного обслуживания за помощью.

Неисправности	Возможные причины	Решение
Пылесос не работает	Устройство разряжено или низкий уровень заряда аккумулятора.	Полностью зарядите пылесос, затем продолжите использование.
	Активирован режим защиты от перегрева из-за блокировки.	Очистите всасывающее отверстие или воздуховод. Подождите, пока пылесос остынет, затем включите снова.
	Всасывающее отверстие или воздуховод заблокированы.	Устраните любые засоры во всасывающем отверстии или воздуховоде.
Слабая сила всасывания	Пылесборник заполнен, а фильтрующий блок заблокирован.	Опустошите пылесборник и очистите фильтрующий блок.
	Аксессуары (щётка для разных поверхностей, удлинительная трубка и т.д.) заблокированы.	Устраните любые засоры в щётке, трубке или других аксессуарах.
Мотор издаёт необычный шум	Основное всасывающее отверстие или удлинительная трубка заблокированы.	Устраните любые засоры в основном отверстии или трубке.
Индикатор аккумулятора не горит при зарядке	Зарядное устройство неправильно подключено.	Проверьте правильность подключения зарядного устройства к пылесосу.
	Аккумулятор разряжен и перешёл в режим сна.	Пылесос работает нормально.
	Если проблема не исчезает после выполнения указанных действий, обратитесь в сервисный центр	
Зарядка слишком медленная	Температура аккумулятора слишком низкая или слишком высокая.	Подождите, пока температура аккумулятора нормализуется, затем повторите зарядку.

# Технические характеристики

Пылесос			
Модель	V2594	Номинальная мощность	350 W
Напряжение зарядки	30 V ===	Номинальное напряжение	25,9 V ===
Ёмкость аккумулятора		2200 mAh	
Энергопотребление	В режиме выключения < 0,5 W		
Время перехода в режим	Режим выключения < 5 мин		
Время зарядки	Менее 5 часов		
Щетка для различных поверхностей			
Модель	VMBAE		
Номинальная мощность	15 W	Номинальное напряжение	25,9 V ===
Зарядное устройство			
Модель	SAW15A-300-0500GD		
Вход	100-240 V ~ 50/60 Hz	Выход	30 V === 0,5 A
Средняя активная эффективность	≥ 84,13%	Эффективность при низкой нагрузке (10%)	≥ 75 %
Потребление энергии без нагрузки		≤ 0,1 W	
Перезаряжаемый литий-ионный аккумулятор			
Модель	GB-P50-H2200	Вес нетто	433 g
Номинальное напряжение		25,9 V ===	
Энергия	56,98 Wh	Расчетная мощность	2200 mAh

Литий-ионный аккумулятор содержит вещества, опасные для окружающей среды. Перед утилизацией пылесоса извлеките аккумулятор, затем утилизируйте его или сдайте на переработку в соответствии с местными законами и нормативами страны или региона, где он используется.

Перед извлечением аккумулятора прибор необходимо отключить от источника питания. Храните аккумуляторы в недоступном для детей месте. Никогда не кладите аккумуляторы в рот. В случае проглатывания обратитесь к врачу или в местный токсикологический центр.

В случае неправильного использования не прикасайтесь к аккумулятору, из которого может вытекать жидкость. При случайном контакте с кожей промойте её водой. Если жидкость попала в глаза, немедленно обратитесь за медицинской помощью. Жидкость, вытекающая из аккумулятора, может вызвать раздражение или ожоги.

1. MOVA несёт ответственность перед потребителем за любые несоответствия в материалах или производстве, которые не могли быть выявлены на момент покупки.
2. В течение гарантийного периода обратитесь в службу поддержки клиентов для получения дополнительной информации. Если в регионе потребителя действуют иные нормативные акты, приоритет имеют местные законы.
3. Гарантия не распространяется на следующие случаи:
  - a. Проблемы, вызванные небрежным использованием или установкой, не соответствующими инструкциям MOVA.
  - b. Вмешательство в продукт и/или его модификация лицами или организациями, не имеющими разрешения от MOVA.
  - c. Повреждения, возникшие вследствие случайных причин и/или небрежности со стороны потребителя, особенно касающиеся внешних деталей.
  - d. Детали, которые изнашиваются и не имеют производственных дефектов.
  - e. Отсутствие действительного документа о покупке (чек, счёт-фактура и т.п.), подтверждающего дату приобретения.
  - f. Несоответствие модели или номера продукта в сертификате покупки модели или номеру, указанным на самом изделии.
4. Отсканируйте QR-код, чтобы получить контактную информацию для послепродажного обслуживания.
5. Послепродажное обслуживание (включая гарантию качества) в разных регионах распространяется только на локальную версию продуктов MOVA. Для получения поддержки обратитесь в сервисный центр региона, к которому относится версия вашего продукта.

## Информация о WEEE



Все изделия с этим символом являются отходами электрического и электронного оборудования (WEEE согласно директиве 2012/19/EC), которые нельзя смешивать с несортированными бытовыми отходами. Вместо этого необходимо защищать здоровье людей и окружающую среду, передавая отработанное оборудование в предназначенные пункты сбора для переработки электрического и электронного оборудования, организованные государственными или местными органами власти. Правильная утилизация и переработка помогают предотвратить возможные негативные последствия для окружающей среды и здоровья людей. Для получения дополнительной информации о местонахождении и правилах работы таких пунктов сбора обратитесь к установщику или местным органам власти.

Связаться с нами



Вебсайт:

<https://www.mova.tech>

# Safety Information

To prevent accidents including electric shock or fire caused by improper use, please read this manual carefully before use and retain it for future reference.

## Warning

- This product can be used by children aged from 8 years and above and persons with physical, sensory, intellectual deficiencies, or limited experience or knowledge under the supervision of a parent or guardian to ensure safe operation and to avoid any risk of hazards. Cleaning and maintenance shall not be carried out by children without super vision.
- This appliance is not intended for use by persons (including children) with reduced physical, sensory or mental capabilities, or lack of experience and knowledge, unless they have been given supervision or instruction concerning use of the appliance by a person responsible for their safety.
- Children should be supervised to ensure that they do not play with the appliance.
- The vacuum is not a toy. Children shall not play with or operate this product. Please exercise caution when using the vacuum near children. Do not allow children to clean or maintain the vacuum unless supervised by a parent or guardian.
- Do not use the vacuum outdoors or on wet surfaces. Only use the vacuum on dry indoor surfaces. Do not touch the plug or any part of the vacuum with wet hands.
- To reduce the risk of fire, explosion, or injury, make sure that the lithium battery and charging adapter are undamaged before use. Do not use the vacuum if either the lithium battery or charger is damaged.
- The brushes, battery, extension rod and vacuum are electrically conductive and should not be immersed in water or other liquid. Make sure to dry all filters after cleaning.
- To prevent injury caused by moving parts, turn off the vacuum before cleaning them. These parts must all be properly installed before using the vacuum.
- Only use the original charging adapter. Never use an unoriginal adapter, as this may cause the lithium battery to catch fire.
- Do not use the vacuum to pick up flammable or combustible liquids, such as gasoline, or bleach, ammonia, drain cleaners or other liquids.
- Do not use the vacuum to pick up sharp or hard objects, such as glass, nails, screws, or coins, which may damage the machine. Do not use the vacuum to pick up drywall particles, ashes like fireplace ash, or smoking or burning materials such as coal, cigarette butts or matches.
- Check the area to be cleaned before use. To prevent the openings from being blocked, clear the larger paper, spitball, plastic cloth or sharp objects (such as glass, nails, screws, coins, etc.) and any object which is larger than openings.
- Keep hair, loose clothing, fingers and other parts of the body away from the vacuum's openings and moving parts. Do not point the hose, wand or tools at your eyes or ears or put them in your mouth.
- Do not put any object into the vacuum's openings. Do not use the vacuum with any opening blocked. Keep free of dust, lint, hair, or other items which may reduce airflow.
- Do not lean the vacuum against a chair, table, or other unstable surface, as this may cause damage to the machine or personal injury. If the vacuum becomes damaged or is otherwise malfunctioning, please contact our authorized service department. Never attempt to disassemble the device on your own.
- All instructions in the manual for recharging the battery must be strictly followed. Failure to properly charge the battery within the specified temperature range could damage the battery.
- Only use accessories and replacement parts recommended by the manufacturer.
- Make sure the vacuum is unplugged when not used for extended periods as well as prior to performing any maintenance or repairs.

- Please be extra careful when using the vacuum to clean stairs.
  - Do not install, charge, or use this product outdoors, in bathrooms, or around a pool.
  - Fire Hazard Warning: Do not apply any type of fragrance to the vacuum's filter. These types of products are known to contain flammable chemicals which may cause the vacuum to catch fire.
  - Only use the original charger (SAW15A-300-0500GD). Failing to do so may cause the lithium-ion battery to catch fire.
- WARNING: For the purposes of recharging the battery, only use the detachable supply unit provided with this appliance.
- Do not use non-rechargeable batteries.
  - Only use the approved battery type (GB-P50-H2200). Failing to do so may cause the lithium-ion battery to catch fire.
  - If the battery material is released, remove personnel from area until the batteries cool down and fumes dissipate.
  - Provide maximum ventilation to clear out hazardous gases and avoid skin and eye contact or inhalation of vapors.
  - Remove spilled liquid with absorbent and incinerate waste.
  - Do not use and store in extremely hot or cold environments (below 5°C/41°F or above 38°C/100.4°F). Please charge the cordless vacuum in temperature above 5°C/41°F and below 38°C/100.4°F.
  - This product is designed for home use only.
  - The supply terminals are not to be short-circuited.



Read operator's manual



Detachable supply unit



For indoor use only

We, XingKuang Innovation Technology (Suzhou) Co., Ltd., hereby, declares that this equipment is in compliance with the applicable Directives and European Norms, and amendments. The full text of the EU declaration of conformity is available at the following internet address:

<https://www.mova.tech>

For detailed e-manual, please go to

<https://www.mova.tech/pages/user-manuals-and-faqs>

The product does not have a standby mode or other equivalent state in terms of energy efficiency requirements or power management function, the power consumption of the product is likely to be higher than other products meeting these functional requirements.

## Accessories



Extension Rod



Crevice Tool



Wide Combination Tool



Wall Mount

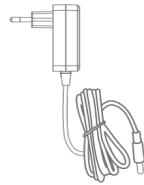

Charger

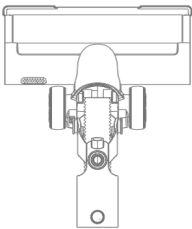

Multi-Surface Brush

Note: The illustrations in this manual are indicative only. The actual product may differ.

### Component Names

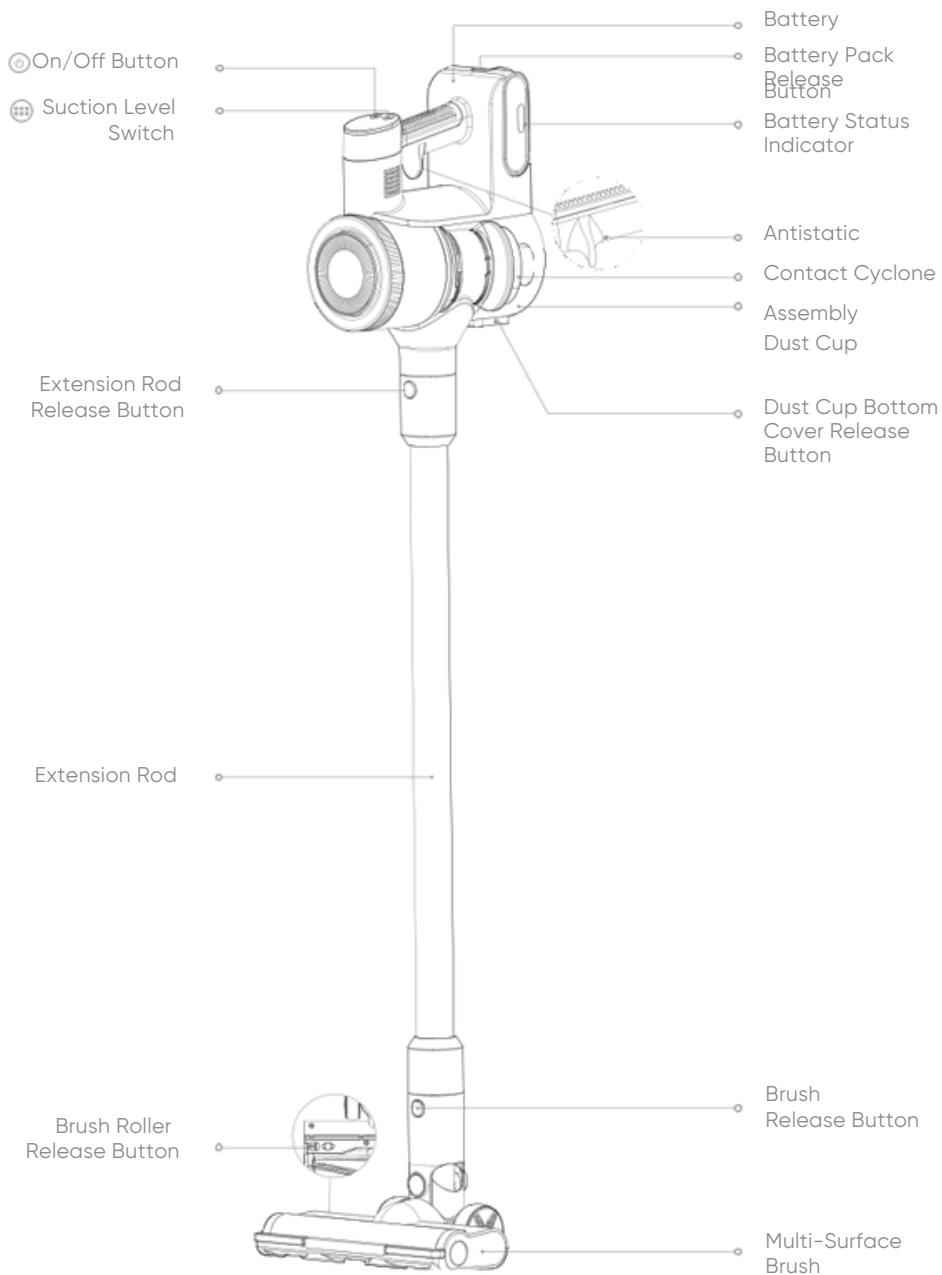

## Installing the Accessories

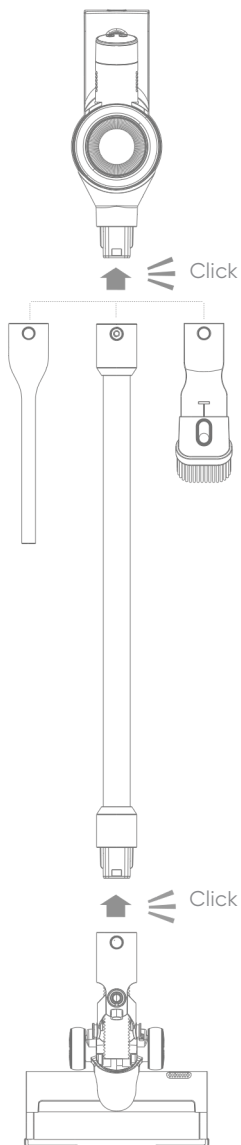

## Wall Mount Installation

1. Ensure the bottom of the wall mount is level and positioned at least 128 cm from the floor.
2. Using a power drill, drill a hole into each marked location on the wall mount using an 6 mm drill bit, then insert a wall plug into each hole.
3. Align the locating holes on the mount with the holes in the wall. Secure the mount firmly to the wall using the included screws.

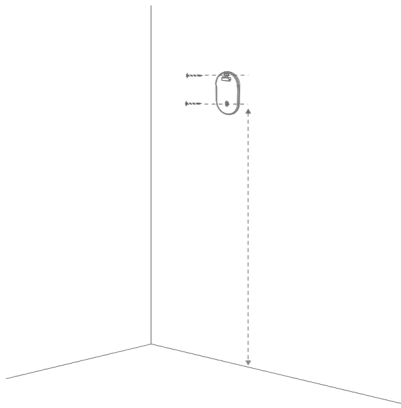

### Note:

1. The wall mount is an optional accessory; install it only if needed.
2. The mount must be installed in a cool, dry location with a readily accessible electrical outlet.
3. Before installation, ensure there are no electrical wires or pipes located directly behind the wall space where the mount will be placed.

# Charging

## Charging Method

Press the battery pack release button and slide the battery pack out. Connect the charger directly to the charging port on the battery pack. (You can also charge the battery pack without removing it from the main unit.)

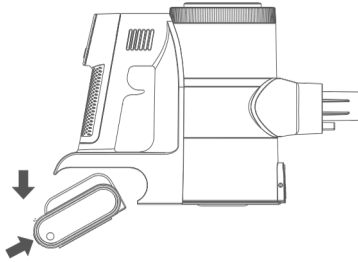

## Battery Status Display

### Battery Status Indicator

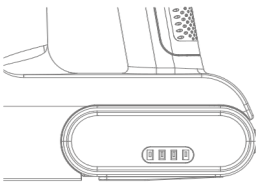

The battery status indicator displays the battery pack status using a four-bar indicator. While charging, the bars will flash sequentially according to the current charge level.

When fully charged, all four bars will light up completely and then turn off after 5 seconds.

### Display Screen

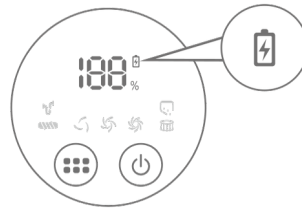

Operating/Charging: The number on the display screen represents the current battery level as a percentage.

When fully charged, the number will be 100%, and the display screen will remain on for 5 seconds before turning off.

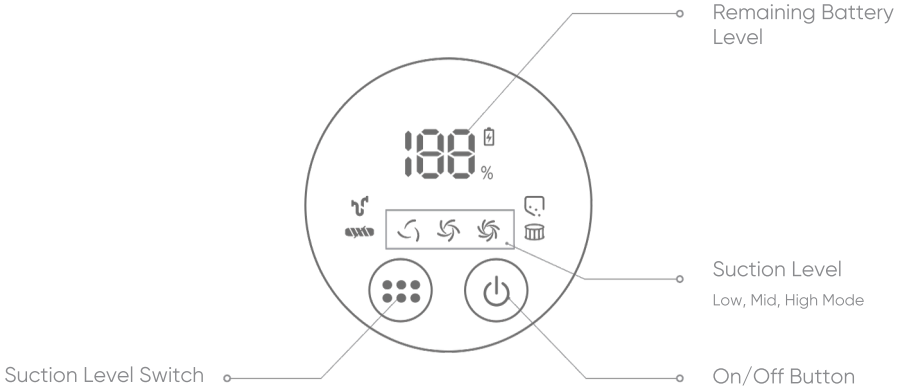

## Display Screen



 **Battery Level Indicator**  
Flashes while charging, and extinguishes 5 seconds after full charge.

## Troubleshooting

If the vacuum is not working properly, the screen display will show an error message. Please refer to the troubleshooting table to find your solution.

Error Icon	Status	Error Message	Solutions
	Flash Alternately in Red	Air Duct Blocked	Check whether the dust cup, extension rod, or Multi-Surface Brush is blocked. Check whether the pre-filter or filter is blocked due to excessive dust.
	Solid Red	Roller Malfunction (Stuck/Tangled)	Refer to the [Cleaning the Multi-Surface Brush] section to clean the debris and hair tangled on the brush roller.
If an error code from E1 to E9 appears on the display screen, please contact the after-sales service team for repair.			

# How to Use

## Getting Started

Press  to turn on/off the appliance.

Press  to switch between Mid, Low, and High Mode.

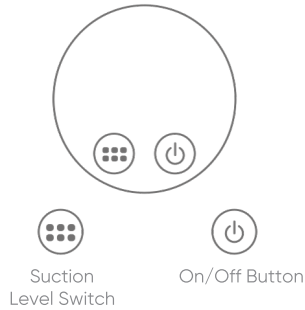

## Care & Maintenance

### Tips:

- To keep your warranty valid, always use genuine parts.
- Clogs in the filter module, extension tube, brush head, or other components will cause the main unit to shut down. Please clean the affected component promptly before resuming use.
- Before cleaning, ensure the power cord is unplugged and take care not to accidentally press the power button to start the vacuum.
- For long-term storage, fully charge the vacuum, unplug the power cord, and remove the battery. It's important to store the product in a cool, dry place, away from direct sunlight. To maintain battery health and prevent damage from over-discharging, be sure to recharge the battery at least once every three months.
- If any rotating part becomes stuck, the vacuum may shut off automatically. Remove any trapped foreign objects, then resume use.
- When the battery becomes overheated, the vacuum will automatically shut off. Wait until the battery temperature returns to normal, then resume use.
- Wipe the vacuum with a soft dry cloth.

## Cleaning the Dust Cup, Pre-Filter, and Cyclone Assembly

1. Press the dust cup bottom cover release button to empty the dust cup.

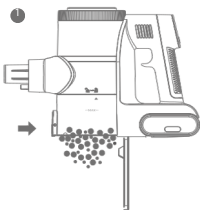

2. Rotate the dust cup to detach it as illustrated, and twist the cyclone assembly out of the dust cup.

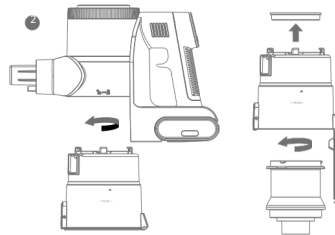

### Tip:

- Remove the extension rod and brush before cleaning.
- Please clean the dust cup promptly when the dust reaches the MAX mark before further use. Continued use will affect suction performance.

3. Remove the filter sponge from the top of the cyclone assembly. Gently tap the filter to remove surface dust, then wash the dust cup, filter sponge, and cyclone system with clean water.

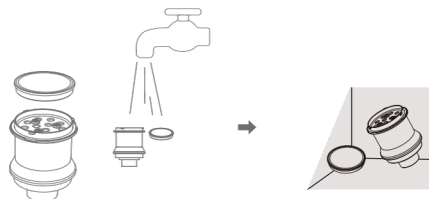

4. After washing, place all components in a well-ventilated area for a minimum of 24 hours to ensure they are completely dry before reassembling.

Tips: It is recommended to replace the filter every three months according to the actual use of it.

## Cleaning the Multi-Surface Brush

1. Toggle the lock knob of the brush roller in the direction of the arrow and simultaneously lift the roller pressing plate to remove the brush roller.

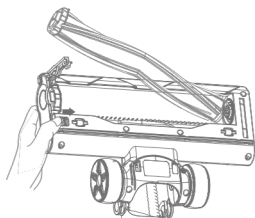

2. If hair or thread is tangled on the roller, carefully cut it away with scissors. Use a dry cloth or tissue to wipe any dust from the groove and the transparent cover.

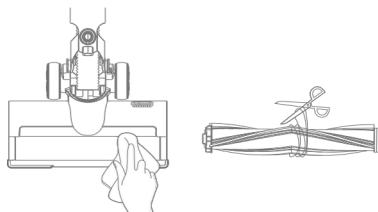

3. If the roller is dirty, rinse it thoroughly with clean water until it is completely clean.

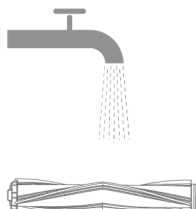

4. Stand the brush roller upright for at least 24 hours in a well-ventilated area to ensure it is completely dry before putting it back into the vacuum.

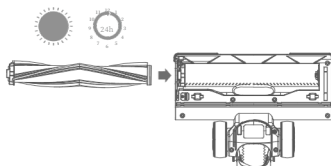

Tip: Do not rinse the brush assembly with water.

## Battery Pack

The vacuum contains a removable rechargeable lithium-ion battery pack which has a limited number of recharge cycles. After extended use, the battery pack may no longer hold a charge. If this happens, it means the battery pack has reached the end of its life cycle and needs to be replaced.

1. Press down the battery pack release button and slide the battery pack as illustrated to remove it.
2. Install the new battery pack.

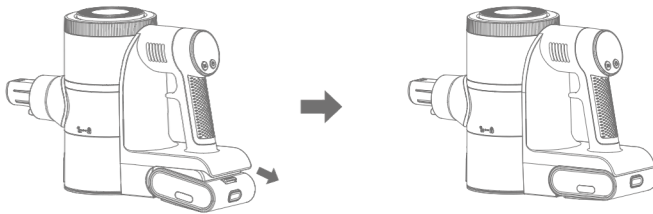

## How to Handle Leaking Batteries

1. Remove the Battery: If you notice any signs of leakage, such as a foul odor, hissing sound, or visible damage, immediately remove the battery from the product.
2. Avoid Direct Contact: Do not handle leaking batteries with bare hands. Use gloves or other protective materials to prevent skin irritation.
3. Ensure Ventilation: Move the battery to a well-ventilated area to avoid inhaling any fumes released from the leakage.
4. Isolate the Battery: Place the leaking battery in a non-flammable container to eliminate any risk of combustion.
5. Do Not Dispose as Regular Trash: Lithium batteries are classified as hazardous waste and should not be discarded with everyday household garbage.

If the vacuum is not working properly, please refer to the table below. If the problem persists, please contact the after-sales service for maintenance.

Errors	Possible Causes	Solutions
The vacuum does not work.	The appliance is out of battery or its battery level is low.	Fully charge the vacuum, then resume use.
	Overheat protection mode triggered by a blockage.	Clean the suction opening or air duct. Wait until the vacuum cools down, then reactivate it.
	The suction opening or air duct is blocked.	Clear any blockage from the suction opening or air duct.
Weak suction force.	The dust cup is full and the filter assembly is clogged.	Empty the dust cup and clean the filter assembly.
	An accessory, such as the multi-surface brush or the extension rod, is blocked.	Clear any blockage in the multi-surface brush, extension rod or other accessories.
The motor makes a strange noise.	Main suction opening or extension rod is blocked.	Clear any blockage in the main suction opening or the extension rod.
The battery indicator does not light up when charging.	The charger does not plug into the vacuum well.	Check whether the charger is properly plugged into the vacuum.
	The battery is charged and switches to Sleep Mode automatically.	The vacuum runs normally.
	If the problem persists after ruling out the above two possibilities, please contact the after-sales service team for repair.	
Charging too slow.	The battery temperature is too low or too high.	Wait until the battery temperature returns normal, and then recharge.

# Specifications

Vacuum Cleaner			
Model	V2594	Rated Power	350 W
Charging	30 V $\text{---}$	Rated	25.9 V $\text{---}$
Voltage	Rated Capacity	Voltage	2200 mAh
Power Consumption	Off mode < 0.5 W		
Time to Enter the Condition	Off mode < 5 min		
Charging Time	Less than 5 hours		
Multi-Surface Brush			
Model	VMBAE		
Rated Power	15 W	Rated Voltage	25.9 V $\text{---}$
Charger			
Model	SAW15A-300-0500GD		
Input	100-240 V $\sim$ 50/60 Hz	Output	30 V $\text{---}$ 0.5 A
Average Active Efficiency	$\geq 84.13\%$	Efficiency at Low	$\geq 75\%$
No-load Power Consumption	$\leq 0.1$ W		
Rechargeable Li-ion Battery			
Model	GB-P50-H2200	Net Weight	433 g
Nominal Voltage		25.9 V $\text{---}$	
Energy	56.98 Wh	Rated Capacity	2200 mAh

The lithium-ion pack contains substances that are hazardous to the environment. Before disposing of the vacuum, please remove the battery pack, then discard or recycle it in accordance with local laws and regulations of the country or region it is used in.

The appliance must be disconnected from the power supply when removing the battery. Keep batteries out of the reach of children. Never put batteries in mouth. If swallowed, contact your physician or local poison control.

Under abusive conditions, never contact the battery from which the liquid may be ejected. If contact accidentally occurs, rinse with water. If liquid contacts eyes, seek medical help immediately. Liquid ejected from the battery may cause irritation or burns.

# Warranty

1. MOVA is liable to the consumer for any lack of conformity in material or workmanship not detectable at the time of the purchase.
2. Warranty period: please refer to the customer service office for more information. If the territory where the consumer is located has different regulations, local regulations prevail.
3. The warranty will not be applicable in the following cases:
  - a. Issues due to carelessness, use, or installation that does not comply with the instructions provided by MOVA.
  - b. Tampering and/or modifications of the product by entities or individuals not expressly authorized by MOVA.
  - c. Damage due to accidental causes and/or negligence on the part of the consumer, with particular reference to external parts.
  - d. Parts subject to wear that do not have manufacturing defects.
  - e. No valid purchasing document (receipt, invoice, or other) is provided to certify the date the product was purchased.
  - f. The model and/or numbers of the product on the purchase certificate is not consistent with the model and/or numbers shown on the product.
4. Please scan the QR code to get after-sales contact information.
5. The after-sales service (including quality warranty) in diverse regions is solely applicable to the local version of MOVA products. Please contact the after-sales service in the region where your product version originates for support.

## WEEE Information



All products bearing this symbol are waste electrical and electronic equipment (WEEE as in directive 2012/19/EU) which should not be mixed with unsorted household waste. Instead, you should protect human health and the environment by handing over your waste equipment to a designated collection point for the recycling of waste electrical and electronic equipment, appointed by the government or local authorities. Correct disposal and recycling will help prevent potential negative consequences to the environment and human health. Please contact the installer or local authorities for more information about the location as well as terms and conditions of such collection points.

Contact us



Website:

<https://www.mova.tech>